

КМ АТОМ

УДАРНАЯ АККУМУЛЯТОРНАЯ ДРЕЛЬ-ШУРУПОВЕРТ CID-188BL

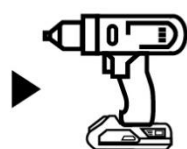

ИНСТРУКЦИЯ ПО ЭКСПЛУАТАЦИИ



АТОМ – инструменты
на универсальном аккумуляторе

Вы приобрели инструмент, который входит в состав аккумуляторной платформы КМ АТОМ. Все инструменты и садовая техника данной серии работают от универсальных аккумуляторов КМ АТОМ*.

Ознакомьтесь с полным списком продуктов на сайте www.petrovich.ru

*Ассортимент и цены в разных городах могут отличаться.



1. ВВЕДЕНИЕ

ВНИМАНИЕ! ПЕРЕД ИСПОЛЬЗОВАНИЕМ ИНСТРУМЕНТА ВНИМАТЕЛЬНО ОЗНАКОМЬТЕСЬ С ДАННОЙ ИНСТРУКЦИЕЙ. К использованию аккумуляторной дрели-шуруповерта (далее — изделие, инструмент) допускаются пользователи, ознакомленные с данной инструкцией. В ней содержится описание, правила безопасности и вся необходимая информация для правильной эксплуатации инструмента КМ АТОМ. Сохраняйте данную инструкцию и обращайтесь к ней при возникновении вопросов по безопасной эксплуатации, обслуживанию и хранению изделия.

2. ПРИМЕНЕНИЕ

Аккумуляторная ударная дрель-шуруповерт предназначена для закручивания/выкручивания резьбовых соединений разных типов (винтов, болтов, шурупов), сверления в металлических, деревянных, пластмассовых и подобных материалах, а также сверления с ударом в кирпичной кладке и стен, выполненных из газоблоков или пазогребневых плит.

Режим работы - повторно-кратковременный: после 10-15 мин непрерывной работы инструмент необходимо выключить, продолжение работы возможно через 15 мин. Общее время работы в течение суток - не более 1 часа.

Инструмент предназначен для эксплуатации при температуре окружающей среды от 0 °С до + 40 °С, относительной влажности воздуха не более 80 % и отсутствии прямого воздействия атмосферных осадков.

Внимание! Инструмент не предназначен для профессионального использования.

3. ТЕХНИЧЕСКИЕ ХАРАКТЕРИСТИКИ

Дрель-шуруповерт аккумуляторная ударная	CID-188BL
Напряжение питания аккумулятора	18 В
Тип двигателя	Бесщеточный
Функция удара	Есть
Тип элементов батареи	Li-Ion
Количество скоростей	2
Число оборотов холостого хода (1-ая/2-ая скорость)	0-500/0-2000 об/мин
Частота удара	0-6000/0-21000 уд/мин
Максимальный крутящий момент	120 Нм
Установки крутящего момента	20
Режимы работы	3 завинчивание/сверление/сверление с ударом
Диапазон зажима патрона	1,5-13 мм
Тормоз двигателя	Да
Блокировка шпинделя при смене оснастки	Да
Быстрозажимной металлический патрон с автоматическим замком	Да
Защита двигателя от перегрузки	Да
Защита от обратного удара	Да
Прорезиненное покрытие рукоятки и корпуса	Да
Крюк для ремня	Да
Реверс	Да
Подсветка рабочей зоны	Да

Внешний вид, технические характеристики и комплект поставки могут быть изменены производителем без предварительного уведомления.

4. КОМПЛЕКТАЦИЯ

- Дрель-шуруповерт в сборе
- Дополнительная рукоятка
- Руководство по эксплуатации с гарантийным талоном

Внимание! Зарядное устройство и аккумуляторная батарея в комплект не входят.

Приобретаются отдельно:

- зарядное устройство **КМ АТОМ**,
- аккумуляторная батарея **КМ АТОМ**.

Запрещается использование других типов аккумуляторов и зарядных устройств.

5. ОБЩИЕ УКАЗАНИЯ ПО МЕРАМ БЕЗОПАСНОСТИ ПРИ РАБОТЕ С ЭЛЕКТРОИНСТРУМЕНТОМ

5.1 Безопасность рабочего места

- Содержите рабочее место в чистоте и обеспечьте его хорошее освещение. Если рабочее место загромождено или плохо освещено, это может привести к несчастным случаям.
- Не следует эксплуатировать инструмент во взрывоопасной среде (например, в присутствии воспламеняющихся жидкостей, газов или пыли). Инструменты являются источником искр, которые могут привести к возгоранию пыли или паров.
- Не подпускайте детей и посторонних лиц к инструменту в процессе его работы. Отвлечение внимания может привести к потере контроля.

5.2 Электрическая безопасность

- Штепсельные вилки инструментов должны подходить под используемые розетки. Никогда не изменяйте конструкцию штепсельной вилки каким-либо образом. Не используйте каких-либо переходников для инструментов с заземляющим проводом. Использование неизменных вилок и соответствующих розеток уменьшит риск поражения электрическим током.
- Не допускайте контакта тела с заземленными поверхностями, такими, как трубы, радиаторы, плиты и холодильники. Существует повышенный риск поражения электрическим током, если ваше тело заземлено.
- Не подвергайте инструмент воздействию дождя и не держите ее во влажных условиях. Вода, попадая в инструмент, увеличивает риск поражения электрическим током.
- Обращайтесь аккуратно со шнуром. Никогда не используйте шнур для переноса, перетаскивания инструмента и вытаскивания вилки из розетки. Исключите воздействие на инструмент тепла, масла, острых кромок или движущихся частей. Поврежденные или скрученные шнуры увеличивают риск поражения электрическим током.
- При эксплуатации инструмента на открытом воздухе пользуйтесь удлинителем, пригодным для использования вне помещения. Применение шнура, предназначенного для использования на открытом воздухе, уменьшает риск поражения электрическим током.

5.3 Личная безопасность

- Будьте бдительны, следите за своими действиями и руководствуйтесь здравым смыслом при эксплуатации инструмента. Не пользуйтесь инструментом, если вы устали, находитесь под действием наркотических средств, алкоголя или лекарственных препаратов. Кратковременная потеря концентрации внимания при эксплуатации инструмента может привести к серьезным травмам.

- Пользуйтесь индивидуальными защитными средствами. Всегда пользуйтесь средствами для защиты глаз. Защитные средства - такие, как маски, предохраняющие от пыли, обувь, предохраняющая от скольжения, каска или средства защиты ушей, используемые в соответствующих условиях, уменьшат опасность получения травм.
- Не допускайте случайного включения инструмента. Обеспечьте, чтобы выключатель находился в положении "Отключено" перед подсоединением к сети и (или) к аккумуляторной батарее и при подъеме и переноске инструмента. Если при переноске инструмента палец находится на выключателе или происходит подключение к сети инструмента, у которого выключатель находится в положении "Включено", это может привести к несчастному случаю.
- Перед включением инструмента удалите все регулировочные или гаечные ключи. Ключ, оставленный во вращающейся части инструмента, может привести к травме оператора.
- При работе не пытайтесь дотянуться до чего-либо, всегда сохраняйте устойчивое положение. Это позволит обеспечить наилучший контроль над инструментом в экстремальных ситуациях.
- Одевайтесь надлежащим образом. Не носите свободной одежды или ювелирных изделий. Не приближайте свои волосы, одежду и перчатки к движущимся частям инструмента. Свободная одежда, ювелирные изделия и длинные волосы могут попасть в движущиеся части.
- Если предусмотрены средства для подсоединения к оборудованию для отсоса и сбора пыли, обеспечьте их надлежащее присоединение и эксплуатацию. Сбор пыли может уменьшить опасности, связанные с ней.

5.4 Эксплуатация и уход за инструментом

- Не перегружайте инструмент. Используйте инструмент соответствующего назначения для выполнения необходимой вам работы. Лучше и безопаснее выполнять с помощью инструмента ту работу, на которую он рассчитан.
- Не используйте инструмент, если его выключатель неисправен (не включает или не выключает).
Любой инструмент, который не может управляться с помощью выключателя, представляет опасность и подлежит ремонту.
- Отсоедините вилку от источника питания перед выполнением каких-либо регулировок, заменой принадлежностей или помещением его на хранение. Подобные превентивные меры безопасности уменьшают риск случайного включения инструмента.
- Храните инструмент в месте, недоступном для детей, и не разрешайте лицам, не знакомым с инструментом или настоящей инструкцией, пользоваться им. Инструмент представляет опасность в руках неквалифицированных пользователей.
- Обеспечьте техническое обслуживание инструмента. Проверяйте инструмент на предмет правильности соединения и закрепления движущихся частей, поломки деталей и иных несоответствий, которые могут повлиять на работу. В случае неисправности отремонтируйте инструмент перед использованием. Часто несчастные случаи происходят из-за плохого обслуживания инструмента.
- Храните режущие инструменты в заточенном и чистом состоянии. Режущие инструменты с острыми кромками, обслуживаемые надлежащим образом, реже заклинивают, ими легче управлять
- Используйте инструмент, приспособления, инструмент и пр. в соответствии с настоящей инструкцией с учетом условий и характера выполняемой работы. Использование инструмента для выполнения операций, на которые он не рассчитан, может создать опасную ситуацию.

5.5 Обслуживание

- Обслуживание вашего инструмента должно быть поручено квалифицированному специалисту.
- Перед любыми видами обслуживания и ремонта, а также перед хранением инструмента вынимайте вилку сетевого шнура из штепсельной розетки.
- Следите за чистотой инструмента, сразу по окончании работы очищайте с помощью мягкой ткани его корпус и элементы управления от стружки, опилок, пыли и грязевых отложений. При этом не используйте твердые предметы и агрессивные чистящие средства. Не мойте инструмент проточной водой.
- Если инструмент долго находился на холоде, то перед использованием в помещении дайте ему нагреться до комнатной температуры.
- Храните инструмент в чистом, сухом и недоступном для детей месте.

5.6 Дополнительные меры безопасности при работе с аккумуляторным инструментом

- Перезарядку следует осуществлять, используя указанное изготовителем зарядное устройство. Зарядное устройство, которое годится для одного типа аккумуляторной батареи, может вызвать пожар при использовании другого типа батареи.
- Питание инструмента следует осуществлять только от аккумуляторных батарей, имеющих специальное обозначение. Использование любых других батарей может привести к повреждениям и пожару.
- Если аккумуляторная батарея не используется, ее следует хранить отдельно от других металлических предметов, таких, как скрепки для бумаг, монеты, ключи, гвозди, винты и т.п., которые могут замкнуть контактные выводы. Короткое замыкание контактных выводов может вызвать ожоги или пожар.
- В случае неправильной эксплуатации жидкий электролит может вытечь из аккумуляторной батареи. Избегайте контакта с электролитом. При случайном контакте с электролитом смойте его водой. Если электролит попадет в глаза, кроме промывки глаз водой обратитесь за медицинской помощью. Течь электролита из аккумуляторной батареи может вызвать раздражение или ожоги.
- Во время зарядки зарядное устройство и батарея могут быть теплыми на ощупь. Это считается нормальным и не является показателем наличия неисправности. Чтобы предотвратить возможность перегрева, не разрешается заряжать батареи под прямыми солнечными лучами при жаркой погоде или вблизи источников тепла.
- Перед установкой аккумулятора проследите, чтобы инструмент был выключен. Установка аккумулятора во включенный инструмент может привести к несчастному случаю.
- Не используйте зарядное устройство в сырых местах. Проникновение воды в зарядное устройство увеличивает риск поражения электрическим током.
- Не пытайтесь разбирать аккумулятор, не бросайте его в огонь или воду.
- Не храните аккумулятор в местах, где температура может превысить 40°C. Не рекомендуется хранить аккумуляторные батареи при температуре менее 5°C, т.к. это понижает ресурс их работы;
- Батарея состоит из литий-ионных элементов. Литий является ядовитым веществом. Запрещается выбрасывать батареи вместе с бытовым мусором. Батареи следует собирать отдельно и передавать для утилизации в соответствии с требованиями охраны окружающей среды в вашем регионе.

- При утилизации запрещается сжигать аккумулятор, даже если он серьезно поврежден или уже не держит заряда. В огне батарея может взорваться.

6. УСТРОЙСТВО ИЗДЕЛИЯ



- | | |
|------------------------------------|------------------------------|
| 1. Быстрозажимной патрон | 7. Выключатель |
| 2. Регулятор крутящего момента | 8. Прорезиненная рукоятка |
| 3. Регулятор режима работы | 9. Защита от обратного удара |
| 4. Переключатель скорости вращения | 10. Подсветка рабочей зоны |
| 5. Дополнительная рукоятка | 11. Крюк для подвешивания |
| 6. Реверс | |

Рис. 1

7. ЭКСПЛУАТАЦИЯ

7.1. Подготовка к запуску

Откройте коробку. Извлеките все комплектующие детали и узлы. Проверьте комплектность и целостность инструмента. Перед запуском инструмента необходимо:

- установить нужную насадку;
- установить направления вращения переключателем реверса;
- выбрать нужную скорость вращения переключателем скоростей;
- выбрать силу крутящего момента, переключив регулятор на нужное значение;
- выбрать режим работы;
- установить заряженный аккумулятор. Степень зарядки можно определить с помощью индикатора зарядки расположенном на корпусе аккумулятора (Рис. 2).

ИНДИКАТОР ЗАРЯДА	УРОВЕНЬ ЗАРЯДА
	75–100 %
	25–50 %
	10–25 %

Рис. 2

Все подготовительные операции производите при выключенном инструменте.

Установка сверла или насадки-отвертки

Инструмент оснащен быстрозажимным бесключевым патроном, позволяющим производить легкую смену сверл или бит.

Для смены оснастки:

- заблокируйте инструмент на случай непреднамеренного пуска, передвинув рычаг реверса в нейтральное положение;
- откройте зажимной патрон, повернув его втулку против часовой стрелки;
- вставьте хвостовик сверла или биты в патрон;
- затяните патрон, повернув втулку по часовой стрелке.

Установка и снятие аккумулятора

Для установки аккумулятора:

- совместите аккумулятор с гнездом держателя, расположенным в нижней части рукоятки инструмента.
- Вставьте аккумулятор в держатель до щелчка.
- Для снятия аккумулятора нажмите кнопку фиксатора и одновременно вытяните аккумулятор из держателя.

7.2. Включение / выключение

Перед запуском инструмента:

- установите переключатель реверса в нужное положение. См. п. 7.3.
- для начала работы с инструментом нажмите клавишу выключателя.
- для окончания работы – отпустите клавишу.

Выключатель связан с функцией тормоза. Вращение патрона остановится сразу после того, как отпустить выключатель. Регулировка частоты вращения осуществляется степенью нажатия на выключатель. Чем сильнее нажатие на клавишу, тем выше частота вращения. Подсветка рабочей зоны активируется автоматически, после нажатия на выключатель.

Внимание! Не работайте длительное время на низкой скорости, это может привести к перегреву инструмента.

При первом включении инструмента может появиться запах, который исчезнет через несколько минут. Это не является признаком неисправности и является следствием нагрева остаточной пыли и смазочных веществ.

7.3. Изменение направления вращения (реверс)

Для выбора направления вращения, а также для блокировки инструмента, пользуйтесь рычагом реверса. Для сверления, а также для закручивания шурупов (винтов) используйте правое вращение (в направлении по часовой стрелке). Для откручивания шурупов, а также для освобождения застрявшего сверла используйте левое вращение (в направлении против часовой стрелки).

- Для правого вращения передвиньте рычаг переключателя направления влево.
- Для левого вращения передвиньте рычаг вправо.
- Для блокировки инструмента установите рычаг в среднее положение.

7.4. Регуляторы режима работы и крутящего момента

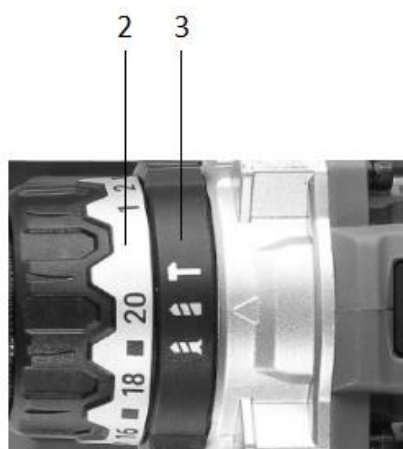

Дрель-шуруповерт имеет два поворотных кольца-регулятора для установки режима работы и крутящего момента при закручивании.

Установите режим работы с помощью регулятора (3)

 - закручивание;

 - сверление;

 - сверление с ударом. Данный режим предназначен для просверливания отверстий в кирпичной кладке и стен, выполненных из газоблоков или пазогребневых плит. Инструмент не предназначен для просверливания отверстий в бетонных конструкциях!

Установите крутящий момент в режиме закручивания с помощью кольца-регулятора (2)



Большие шурупы и твердые обрабатываемые заготовки требуют большего крутящего момента, чем маленькие шурупы и мягкие обрабатываемые заготовки. Поворотное кольцо имеет 24 установки крутящего момента, что позволяет с достаточной точностью подобрать необходимый режим работы. Если вы еще недостаточно овладели процессом регулировки крутящего момента, поступайте следующим образом:

- установите поворотное кольцо на позицию минимального крутящего момента;
- возьмите первый шуруп. Если муфта пробуксовывает, установите поворотное кольцо регулятора на большую величину крутящего момента и продолжайте закручивание;
- повторяйте это действие до определения правильной величины крутящего момента. Используйте эту установку при закручивании последующих шурупов.

7.5. Скорость вращения

Для повышения производительности и более комфортной работы шуруповерт оснащен 2-х скоростным редуктором. Переключение скоростей производится переключателем (4):

- 1 (L) – низкая скорость, высокий крутящий момент.
- 2 (H) – высокая скорость, низкий крутящий момент.

2-ю скорость рекомендуется использовать в режимах сверления  и сверления с ударом .

7.6. Зарядка аккумулятора

Перед использованием инструмента необходимо зарядить аккумулятор. Зарядка нужна также, если производительность инструмента ощутимо снижается. Новый или долгое время не использовавшийся аккумулятор достигает своей полной емкости приблизительно после 5 циклов зарядки-разрядки. Новый аккумулятор перед вводом в регулярную эксплуатацию следует полностью разрядить, после этого максимально зарядить. Такой цикл полной разрядки-зарядки рекомендуется выполнить несколько раз.

Зарядка аккумулятора производится следующим образом:

- вставьте штепсельную вилку зарядного устройства в розетку электросети. Загорится зеленый индикатор;
- снимите аккумулятор с инструмента и вставьте в гнездо зарядного устройства. Загорится красный индикатор;
- во время зарядки аккумулятор может незначительно нагреваться. Это нормально и не является неисправностью;
- после завершения зарядки индикатор на зарядном устройстве загорится зеленым;
- время полной зарядки аккумулятора зависит от его емкости и параметров зарядного устройства.

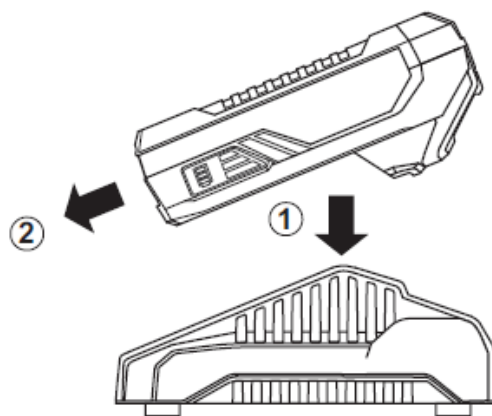

ЗУ	Ток зарядки, А	Время зарядки АКБ, мин			
		2 Ач	4 Ач	6 Ач	8 Ач
BC-18/1	2,4	60	110	160	210
BC-18/2	3	50	90	130	170
BC-183/1	3	50	90	130	170
BC-188/1	8	40	40	60	65

Информация в таблице носит справочный характер. Актуальные данные по зарядным устройствам и аккумуляторам КМ АТОМ размещены на www.petrovich.ru

Внимание! Заряжайте аккумулятор при температуре окружающей среды в пределах + 5 °С до + 35°С. Рекомендуемая температура зарядки: 24 °С.

Для приобретения зарядного устройства и аккумуляторов обратитесь к продавцу.

7.7. Рекомендации по завинчиванию шурупов

Используйте биты правильных размеров и конфигурации. В случае затруднений при завинчивании резьбовых деталей смажьте их резьбу специальной смазкой или мыльным раствором. Удерживайте инструмент с битой на одной оси с шурупом (болтом, винтом).

7.8. Рекомендации по сверлению

- Разметьте место сверления с помощью кернера, чтобы гарантировать точность расположения отверстия.
- Для сверления больших отверстий в древесине используйте перовые сверла.
- При сверлении металла используйте смазочно-охлаждающие жидкости.
- Перед сверлением стен, полов и потолков предварительно определите местоположение скрытых трубопроводов и электропроводки.
- В начальный момент сверления производите легкое нажатие в направлении вершины сверла.
- На выходе сверла из просверливаемой заготовки, постепенно уменьшайте прилагаемое к сверлу осевое усилие.
- Если на выходе сверла из просверленного отверстия происходит обламывание или растрескивание кромок материала, подложите обрезок древесины под обрабатываемую заготовку.

Внимание! В комплектацию инструмента входит дополнительная рукоятка. Используйте ее для большего контроля над инструментом и повышения точности работ на высокой скорости в режимах сверления и сверления с ударом.

Внимание! Избегайте перегрузки инструмента! Признаками перегрузки является появление запаха, искрение в щеточном узле, падение оборотов под нагрузкой. Перегрузка инструмента может привести к перегрузке редуктора и перегреву двигателя, что приведет к поломке.

8. ОБСЛУЖИВАНИЕ ИНСТРУМЕНТА

Внимание! Всегда проверяйте, что инструмент выключен, а аккумулятор извлечен, прежде чем проводить техническое обслуживание.

- Регулярно очищайте вентиляционные прорези в корпусе инструмента и зарядного устройства мягкой щеткой или сухой тканью. Перед чисткой зарядного устройства выньте сетевой шнур из розетки.
- Регулярно очищайте корпус инструмента влажной тканью. Не используйте абразивные чистящие средства, а также чистящие средства на основе растворителей.
- Запрещается мыть корпус проточной водой.

Изделие не требует другого специального обслуживания.

9. СРОК СЛУЖБЫ, ДОЛГОВРЕМЕННОЕ ХРАНЕНИЕ И УТИЛИЗАЦИЯ

Срок службы инструмента - 3 года (не распространяется на рабочие расходные материалы). Указанный срок службы действителен при соблюдении потребителем требований настоящего руководства.

Храните инструмент в заводской упаковке, допускается хранение в складских помещениях при температуре окружающей среды от +5 °C до +40 °C. Относительная влажность воздуха не должна превышать 80 %.

Утилизируйте изделие в соответствии с требованиями законодательства в вашем регионе.



10. ПОИСК И УСТРАНЕНИЕ НЕИСПРАВНОСТЕЙ

Перед техническим обслуживанием убедитесь, что инструмент отключен от электросети.

Неисправность	Вероятная причина	Способ устранения
Инструмент не включается	Разряжена аккумуляторная батарея	Зарядить батарею или обратитесь к специалисту
	Неисправен выключатель	
	Неисправна аккумуляторная батарея	
	Неисправен электродвигатель	
Аккумуляторная батарея не заряжается	Неисправна аккумуляторная батарея	Обратитесь к специалисту
	Неисправно зарядное устройство	
Повышенный шум редуктора	Износ/поломка деталей редуктора	Обратитесь к специалисту
	Неисправность зарядного устройства.	

11. ГАРАНТИЙНЫЕ УСЛОВИЯ

Гарантийный талон является документом, дающим право на гарантийное обслуживание приобретенного изделия. Гарантия на изделие подразумевает под собой его бесплатный ремонт либо замену на аналогичное изделие в случае невозможности ремонта в течение гарантийного срока при соблюдении потребителем условий эксплуатации. Стоимость почтовых отправок, страховки и отгрузки изделий для ремонта не входит в гарантийные обязательства.

Гарантия составляет 1 год с момента продажи.

В течение гарантийного срока устраняются бесплатно неисправности, возникшие из-за применения некачественного материала при производстве и из-за дефектов сборки, допущенных по вине производителя. Изделие принимается в ремонт в чистом виде и полной комплектации. По вопросам гарантийного обслуживания просьба обращаться к продавцу.

Гарантия не распространяется на следующие случаи:

1. Использование изделия не по назначению или с нарушениями правил эксплуатации, изложенных в настоящей инструкции.
2. Наличие механических повреждений (трещины, сколы, следы ударов и падений, деформации корпуса или любых других элементов конструкции).
3. Наличие внутри изделия посторонних предметов.
4. Наличие признаков самостоятельного ремонта.
5. Наличие изменений конструкции.
6. Наличие загрязнений изделия, как внутренних, так и внешних (наличие песка, засохшего раствора, следы копоти и т. д.).
7. Полностью или частично изменен, стерт, удален или неразборчив серийный номер изделия дата производства, указанные на технической этикетке.
8. Воздействие на изделие повышенной влажности, наличие ржавчины внутри и снаружи изделия, химически агрессивных веществ, концентрированных паров, если что-либо из перечисленного стало причиной неисправности изделия.
9. Неправильное подключение изделия к электрической сети, а также неисправности (несоответствие рабочих параметров) электрической сети.
10. Дефекты, являющиеся результатом неправильной или небрежной эксплуатации, транспортировки, хранения, стихийного бедствия, аварии и т. п.

Гарантия не распространяется на расходные рабочие материалы, навесное оборудование и сменные насадки, ножи, щетки, а также любые другие части изделия, имеющие естественный ограниченный срок службы.

Условия гарантии не предусматривают регулярного обслуживания изделия, а также выезд мастера к месту установки.

ГАРАНТИЙНЫЙ ТАЛОН

Артикул	Дрель-шуруповерт аккумуляторная КМ АТОМ CID-188BL
Заводской серийный номер	
Дата продажи	М. П.

С правилами эксплуатации и условиями гарантии ознакомлен(а). Претензии к комплектации и внешнему виду не имею. Изготовитель оставляет за собой право на внесение изменений в конструкцию, дизайн и комплектацию изделия.

Ф. И. О. покупателя

Подпись покупателя

Производитель: Ningbo Liangye Electric Appliances Co., Ltd.
Адрес: Qianhouchen Village, Yunlong Town, Ningbo City, Китай.

Модель: LCD787-10LSC-1800

Сделано в Китае.

Импортер: ООО «СТД «ПЕТРОВИЧ».
Адрес: РФ, 192249, Санкт-Петербург, ул. Софийская, д. 59, к. 2, стр. 1, оф. 44.
Тел: +7 (812) 334-88-88.

