

# PROFIPOWER®

ИНВЕРТОРНЫЙ  
БЕНЗИНОВЫЙ ГЕНЕРАТОР

## ИГ-3500I

АРТИКУЛ G0015

## ИГ-3500Э

АРТИКУЛ G0016

ИНСТРУКЦИЯ ПО ЭКСПЛУАТАЦИИ  
И ТЕХНИЧЕСКОМУ ОБСЛУЖИВАНИЮ

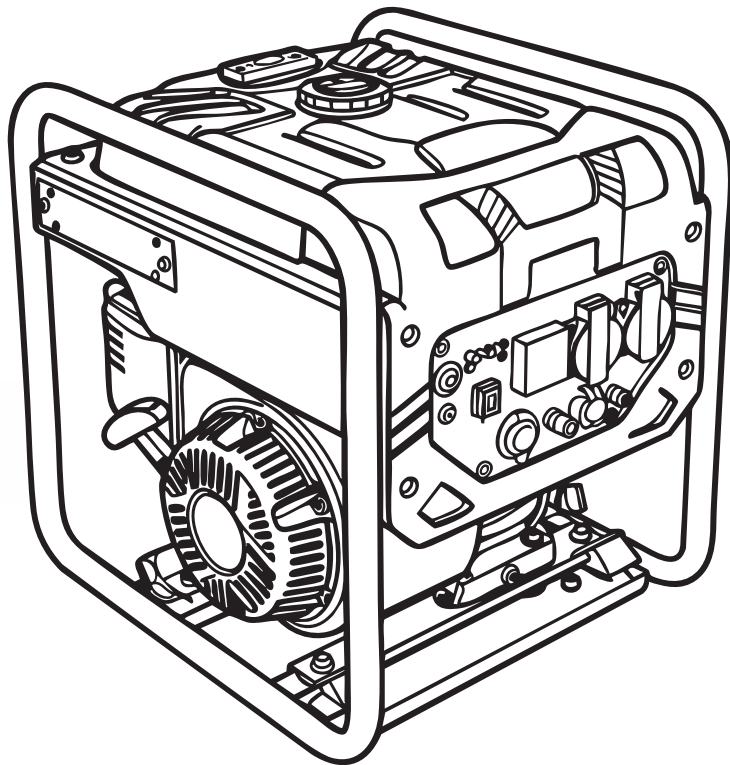

RU-2026-01-16

IP23  EAC

Произведено в Китае

<b>1. Информация по технике безопасности</b> .....	5
<b>2. Устройство и работа</b> .....	8
2.1. Комплектация G0015/G0016.....	8
2.2. Внешний вид G0015/G0016.....	8
2.3. Технические характеристики G0015 .....	10
2.4. Панель управления G0015 .....	10
2.5. Технические характеристики G0016 .....	12
2.6. Панель управления G0016 .....	12
2.7. Экономичный режим.....	14
2.8. Индикаторы состояния генератора.....	14
2.9. Защитные устройства.....	14
<b>3. Эксплуатация и использование</b> .....	14
3.1. Заливка моторного масла .....	14
3.2. Заправка топливного бака.....	16
3.3. Заземление.....	17
3.4. Устройство заземления на открытой местности.....	17
3.5. Расчёт нагрузки.....	18
3.6. Омические (активные) потребители.....	18
3.7. Индуктивные потребители .....	18
3.8. Порядок работы.....	19
3.9. Запуск .....	19
3.10. Экономичный режим .....	20
3.11. Подключение потребителей .....	21
3.12. Предотвращение перегрузки генератора .....	21
3.13. Использование выхода постоянного тока .....	22
3.14. Остановка генератора.....	23
<b>4. Указания по периодическому обслуживанию</b> .....	23
4.1. Основа технического обслуживания генератора.....	23
4.2. Очистка генератора .....	23
4.3. Проверка и замена масла.....	24
4.4. Обслуживание свечи зажигания .....	25
4.5. Очистка и замена воздушного фильтра.....	25
<b>5. Неисправности</b> .....	28
<b>6. Ремонт</b> .....	28
<b>Для заметок</b> .....	29
<b>Перечень проведенных гарантийных ремонтов</b> ..	31
<b>УСЛОВИЯ ПРЕДОСТАВЛЕНИЯ ГАРАНТИИ</b> .....	32
<b>УСЛОВИЯ, ПРИ КОТОРЫХ ГАРАНТИЯ НЕ ПРИМЕНЯЕТСЯ</b> .....	32
<b>Гарантийный талон</b> .....	34

**Уважаемый покупатель!**

Благодарим за покупку продукции **PROFIPOWER**. В данном руководстве приведены правила эксплуатации генератора **PROFIPOWER**. Перед началом работ внимательно прочтите руководство. Эксплуатируйте генератор в соответствии с правилами и с учетом требований безопасности, а также руководствуясь здравым смыслом. Сохраните инструкцию, при необходимости Вы всегда можете обратиться к ней. Линейка продукции **PROFIPOWER** постоянно расширяется новыми моделями. Продукция **PROFIPOWER** отличается эргономичным дизайном, обеспечивающей удобство ее использования, продуманной конструкцией, высокой мощностью и производительностью.

В связи с изменениями в технических характеристиках содержание руководства может не полностью соответствовать приобретенному генератору. Производитель оставляет за собой право вносить изменения в конструкцию отдельных деталей без предварительного уведомления. Имейте это в виду, читая руководство по эксплуатации.

**ВНИМАНИЕ!** Внешний вид инструмента может немного отличаться от изображенного на рисунках. Это связано с техническими улучшениями моделей. Производитель оставляет за собой право вносить изменения в конструкцию и комплектацию инструмента без предварительного уведомления пользователей для повышения его потребительских характеристик.

**Бензиновый генератор**

- Внимательно прочитайте настоящее руководство и следуйте его указаниям. Используйте данное руководство для ознакомления с бензиновым генератором (далее в тексте могут быть использованы технические

названия — генератор, прибор, изделие, инструмент), его правильным использованием и требованиями безопасности.

- Храните данное руководство в надежном месте.

**Перед первым запуском бензинового генератора внимательно изучите настоящую инструкцию по обслуживанию и строго соблюдайте все меры предосторожности! Их не соблюдение может привести к опасным для жизни травмам!**

**Внимание!**



Необходимо выполнять требования по безопасности, предписанные в инструкциях, а также все применимые общие правила по безопасной работе.

**Внимание! Опасное напряжение!**



Необходимо выполнять требования по электробезопасности, предписанные в инструкциях, а также все применимые общие правила по безопасной работе. Открытие защитных крышек или разборка допускается только компетентными специалистами! Запрещается работа с устройством лицам без необходимой квалификации и лицам, которые не ознакомлены с требованиями, описанными в инструкции!

**Особая утилизация!**



Во избежание нанесения вреда окружающей среде необходимо отделить данный объект от обычных отходов и утилизировать наиболее безопасным способом (например, сдать в специальные места по утилизации).



**Беречь от влаги!**

Не использовать под косым дождем.

**Внимание! Опасность ожога!**



Температура на идентифицированном этим символом продукте или месте может достичь опасных уровней, которые могут вызвать ожог при прикосновении! При работе генератора глушитель и выхлопная система становятся очень горячими и остывают некоторое время после его выключения. Будьте внимательны и не дотрагивайтесь до них, пока они горячие. Перед тем, как поставить генератор на хранение в помещение, дайте ему остыть.

**Внимание! Опасность отравления!**



Выхлопы содержат ядовитый угарный газ (CO). Никогда не эксплуатируйте генератор в закрытом помещении. Перед включением убедитесь, что обеспечена хорошая вентиляция.



Бензин является легко воспламеняемым веществом, а его пары взрывоопасны. Осуществляйте заправку генератора топливом только в хорошо проветриваемых местах при выключенном и остывшем двигателе. Поблизости не должно быть курящих людей, источников огня и искр. Пролитый бензин необходимо сразу удалить



Обязательным является выключение всех устройств из сети питания аппарата по завершении работы, а также при обслуживании и ремонте.



Необходимо проконтролировать уровень масла перед использованием.

Бензиновые инверторные электрогенераторы с двигателем воздушного охлаждения предназначены для снабжения электроэнергией на рабочих площадках, кемпингах, домашнего использования при обесточивании, в прочих местах, где отсутствует стационарное электроснабжение. В настоящем Руководстве содержится информация по безопасности применения электрогенератора, которая позволит вам избежать опасностей и прочих рисков, связанных с его использованием. Поэтому очень важно, внимательно прочитайте и понять эти указания перед тем, как запускать электрогенератор и использовать его в работе.

При передаче электрогенератора новому пользователю также передайте ему инструкцию для ознакомления.

Мы, как производитель, постоянно стремимся совершенствовать дизайн и качество продукции. Поэтому, инструкция содержит самую актуальную информацию о продукте, имеющуюся на момент печати, между вашим продуктом и данным руководством могут быть небольшие расхождения.

Продукт и технические характеристики могут быть изменены без предварительного уведомления.

**1. Информация по технике безопасности**



Внимательно прочитайте Инструкцию по эксплуатации и ознакомьтесь с электрогенератором и правилами его безопасного использования. Изучите накладываемые ограничения и все возможные риски, связанные с его использованием. К использованию и обслуживанию электрогенератора можно приступать только после ознакомления с данной инструкцией.

Для привлечения внимания в данном Руководстве используются следующие символы и указания:



**ВНИМАНИЕ и ОПАСНОСТЬ!**

Уведомляет, что пренебрежение им вызовет серьезные увечья, или даже смерть.

**ВНИМАНИЕ!**

Подсоединение электрогенератора к электросистеме должно осуществляться только квалифицированным электриком и должно соответствовать всем электротехническим правилам и нормам. Неправильное подсоединение к системе может стать причиной выхода из строя электрогенератора, неисправности электросети и подключенных к ней электроприборов, а также привести к поражению электричеством людей.

Бензин является легко воспламеняемым и взрывчатым веществом. Осуществляйте заправку электрогенератора топливом только в хорошо проветриваемых зонах при выключенном и остывшем двигателе. Работающие с электрогенератором несут ответственность за то, чтобы к нему не допускались лица, не имеющие соответствующей квалификации. Работающие с электрогенератором несут ответственность за безопасность ее эксплуатации.



Никогда не дозаправляйтесь во время курения, вблизи открытого огня, источнике искры и дыма.

При заправке электрогенератора старайтесь не проливать топливо на двигатель или глушитель. Пролитый бензин необходимо сразу удалить.

• Если вы вдохнули пары топлива или выхлопы могли попасть в глаза, немедленно обратитесь к врачу. При попадании топлива на кожу или одежду немедленно промойте их водой с мылом и смените одежду,

• При эксплуатации или транспортировке генератора убедитесь, что она находится в вертикальном положении. Если она наклонится, топливо может вытечь из карбюратора или топливного бака. Электрогенератор разрешается транспортировать только в охлажденном состоянии.

• Всегда перед запуском электрогенератора в обяза-

тельном порядке, проводите осмотр.

• Любые изменения конструкции электрогенератора запрещаются. Запрещается изменять частоту вращения двигателя, установленную заводом-производителем.

• Подключать потребители можно только после запуска и прогрева двигателя. Используйте только качественные, исправные соединительные провода.

• Общая мощность подключаемых потребителей не должна превышать номинальной мощности электростанции.

### ЗАПРЕЩАЕТСЯ



Использовать электрогенератор без глушителя, воздушного фильтра или при открытой крышке воздушного фильтра.

### ЗАПРЕЩАЕТСЯ



Производить чистку электрогенератора во время работы. Запрещается производить чистку ещё не остывшей электростанции.

### ЗАПРЕЩАЕТСЯ

Обслуживать электрогенератор во время работы.

• Обслуживающему персоналу разрешается производить только те работы по обслуживанию электрогенератора, которые описаны в данном руководстве. Любые другие работы разрешается проводить только специалистам сервисной службы.

Перед началом работ по обслуживанию и ремонту обя-

зательно снимайте колпачок свечи зажигания.

### ДВИГАТЕЛЬ И ГЛУШИТЕЛЬ МОГУТ БЫТЬ ГОРЯЧИМИ

• При эксплуатации генератора размещайте его в безопасном месте, недоступном для людей, не являющихся операторами или детей.

• Не кладите легковоспламеняющиеся материалы рядом с выходным отверстием во время работы.

• Держите генератор на расстоянии не менее 1,5 м от зданий или другого оборудования, иначе изделие может перегреться.

• Не эксплуатируйте изделие с пылезащитным чехлом или другими предметами, покрывающими его.

• Покрывая генератор, делайте это только после того, как двигатель и глушитель полностью остынут.

• Обязательно переносите генератор только за ручки для переноски.

• Не ставьте никаких посторонних предметов на генератор.

Невыполнение данного условия может привести к тому, что при появлении напряжения в основной сети (заведомо большей мощности) возможно протекание уравнительных токов из нее в генератор. Это может привести к выходу из строя отдельных элементов или изделия в целом.

### ВО ИЗБЕЖАНИЕ ПОРАЖЕНИЯ ЭЛЕКТРИЧЕСКИМ ТОКОМ

• Никогда не используйте изделие в дождь или снег, не допускайте попадания на нее влаги.

• Никогда не прикасайтесь к генератору мокрыми руками, это может привести к поражению электрическим током.

### ОПАСНОСТЬ

Использование генератора в помещении может убить Вас за считанные минуты. Выхлопные газы генератора содержат окись углерода. Это яд, который Вы не можете увидеть или почувствовать.

**ОПАСНОСТЬ**

Использование генератора внутри помещений запрещено!  
Выхлопы при работе устройства содержат угарный газ!  
Его нельзя увидеть или почувствовать!  
Не подвергайте жизнь опасности!

<p style="font-size: x-small; margin: 0;">НИКОГДА не использовать внутри дома или гаража, даже при хорошей циркуляции воздуха! Может наступить смерть от удушья.</p>	<p style="font-size: x-small; margin: 0;">ИСПОЛЬЗОВАТЬ ТОЛЬКО СНАРУЖИ! Вдали от зданий и легковоспламеняющихся материалов.</p>
--	--

Прочитайте инструкцию по эксплуатации перед использованием устройства

## ЗАЗЕМЛЕНИЕ

- Правильно заземлите генератор для предотвращения поражения электрическим током.
- Подключите клемму заземления генератора к заземленному электроду, утопленному в земле. Оборудование не включает в себя медный провод или заземляющий стержень. Обращайтесь к квалифицированному электрику по всем вопросам, связанным с требованиями к заземлению.

## ПРЕДУПРЕДИТЕЛЬНЫЕ ЗАМЕЧАНИЯ

- Неправильное заземление генератора может привести к поражению электрическим током.
- Обязательно всегда соблюдайте электрические нагрузки.

## СОЕДИНЕНИЕ

При подключении изделия, **ЗАПРЕЩАЕТСЯ** подключать его параллельно штатной сети или другому генератору напрямую. Подключение необходимо выполнять **ТОЛЬКО** через коммутационное устройство (например, двухполюсный переключатель), исключающее одновременное подключение к нагрузке обоих источников.

## 2. Устройство и работа

### 2.1. Комплектация G0015/G0016 Таблица №1. Комплектация

Наименование	Позиция
Генератор	1 шт
Ключ свечной	1 шт
Инструкция с гарантийным талоном	1 шт

### 2.2. Внешний вид G0015/G0016 Таблица №2. Описание

Наименование	Позиция
Панель управления	1
Крышка топливного бака	2
Топливный бак	3
Индикатор уровня топлива	4
Масляный щуп	5
Сливная пробка	6
Стартер	7
Воздушный фильтр	8
Глушитель	9



Рисунок 2.2. Внешний вид G0015/G0016

## 2.3. Технические характеристики G0015

Технические характеристики модели	Позиция
Модель	ИГ-3500I
Номинальная мощность, Вт	3000
Максимальная мощность, Вт	3500
Номинальное вырабатываемое напряжение, В	230/12
Номинальный ток, А:	16
Мощность двигателя, л.с.	7,5
Объем двигателя, см <sup>3</sup>	212
Емкость топливного бака, л	12
Объем заправки масла, л	0,6
Количество розеток 220 В (шт.)	2
Эл. выходы 12В	1
выходы TYPE-C	1
выходы USB	1
Расход топлива, кВт/ч	390 г
Уровень шума на 7 м, дБ	72
Тип двигателя	бензиновый 4-тактный, с воздушным охлаждением
Вид топлива	бензин АИ-92
Альтернатор	синхронный
Контроль напряжения	инверторный

Таблица №3. Технические характеристики

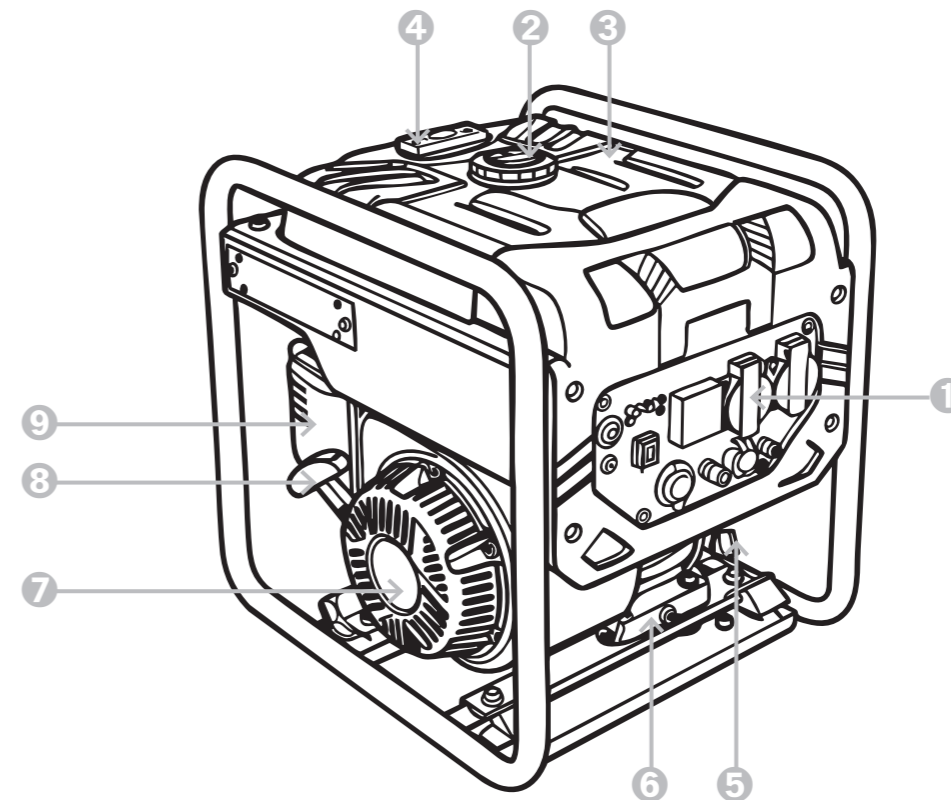
## 2.4. Панель управления G0015

Таблица №4. Панель управления

Наименование	Позиция
Розетка переменного тока 230/16А	1
Цифровой счетчик	2
Клемма заземления	3
Вход Type-C /USB	4
Сеть	5
Перегрузка	6
Датчик уровня масла	7
Клавиша включения/выключения	8
Сброс	9
Клавиша включения/выключения ECO-режима	10
Автоматическое выключение	11
Розетка постоянного тока 12в 8,3А	12



Рисунок 2.4. Панель управления G0015

## 2.5. Технические характеристики G0016

Технические характеристики модели	Позиция
Модель	ИГ-3500Э
Номинальная мощность, Вт	3000
Максимальная мощность, Вт	3500
Номинальное вырабатываемое напряжение, В	230/12
Номинальный ток, А:	16
Мощность двигателя, л.с.	7,5
Объем двигателя, см <sup>3</sup>	212
Емкость топливного бака, л	12
Объем заправки масла, л	0,6
Количество розеток 220 В (шт.)	2
Эл. выходы 12В	1
выходы TYPE-C	1
выходы USB	1
Расход топлива, кВт/ч	390 г
Уровень шума на 7 м, дБ	72
Тип двигателя	бензиновый 4-тактный, с воздушным охлаждением
Вид топлива	бензин АИ-92
Альтернатор	синхронный
Контроль напряжения	инверторный

Таблица №3. Технические характеристики

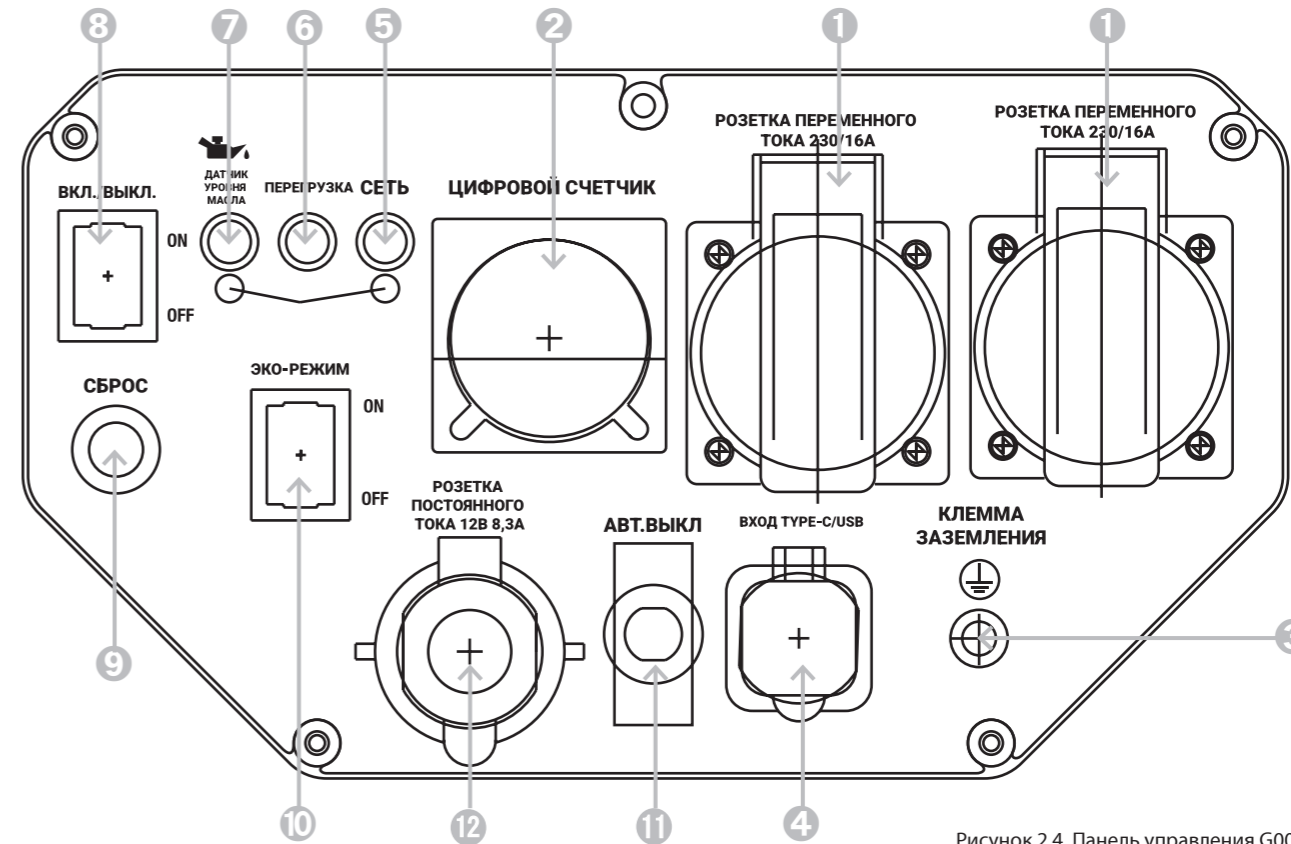
## 2.6. Панель управления G0016

Таблица №4. Панель управления

Наименование	Позиция
Розетка переменного тока 230/16А	1
Цифровой счетчик	2
Клемма заземления	3
Вход Type-C /USB	4
Сеть	5
Перегрузка	6
Датчик уровня масла	7
Клавиша авт. включения/выключения	8
Сброс	9
Клавиша включения/выключения ECO-режима	10
Автоматическое выключение	11
Розетка постоянного тока 12в 8,3А	12



Рисунок 2.6. Панель управления G0016

## 2.7. Экономичный режим

Два варианта работы:

**Включён:** Тихий режим. Оптимален для резистивных нагрузок без пускового тока — телевизор, освещение, радио.

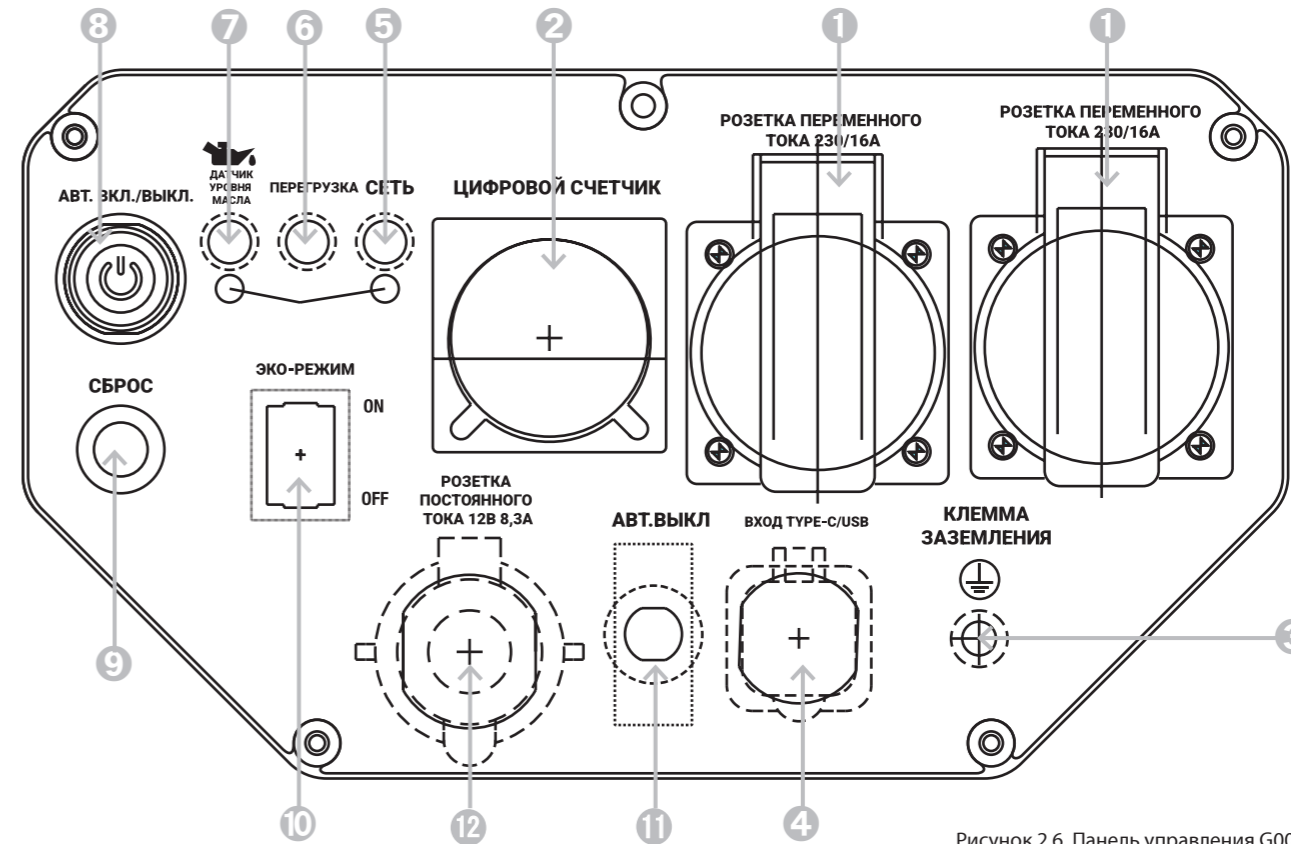
**Выключен:** Универсальный режим. Подходит для индуктивных нагрузок с пусковым током (кондиционер, фен) и для ситуаций, когда приборы часто включаются и выключаются.

## 2.8. Индикаторы состояния генератора

**Красный (перегрузка):** Сигнализирует о перегрузке. Может кратковременно загораться при пуске мотора. Если горит постоянно при выключенном зелёном индикаторе — генератор работает без выдачи мощности. Отключите все нагрузки и проверьте, не превышена ли допустимая мощность. Осмотрите соединения. Для сброса выключите генератор и перезапустите двигатель. После устранения проблемы красный индикатор погаснет. Подключать нагрузки можно только при горящем зелёном индикаторе. При повторном появлении красного индикатора обратитесь в сервисный центр PROFIPower.

**Зелёный (работа):** Показывает нормальную выдачу мощности — при отсутствии перегрузки и достаточном уровне масла.

## 2.9. Защитные устройства

Розетки переменного тока имеют защиту от перегрузки. При перегрузке или внешнем коротком замыкании защита срабатывает автоматически. В этом случае отключите все приборы и выясните причину, прежде чем снова запускать генератор. Если защита сработала — уменьшите нагрузку.

Примечание: Частое срабатывание защиты может привести к повреждению генератора или подключённого оборудования.

## 3. Эксплуатация и использование

### 3.1. Заливка моторного масла

#### Внимание!

- Генератор поступает без масла! Перед первым пуском обязательно заполните картер двигателя маслом.
- Каждый раз перед работой проверяйте уровень масла и при необходимости доливайте. Не смешивайте масла разных марок и типов.
- Заливку производите только на выключенном генераторе, установленном на ровной поверхности. Не допускайте наклона агрегата.

#### Порядок действий:

1. Расположите генератор горизонтально на ровном основании.

2. Выкрутите крышку маслозаливной горловины со щупом.
3. Аккуратно залейте масло через воронку.

#### Проверка уровня масла:

- 1 Открутите крышку масляного бачка.
- 2 Установите генератор на ровную поверхность.
- 3 Заливайте масло до края горловины.
- 4 Доливку масла осуществляйте аналогично.

#### маслозаливная горловина

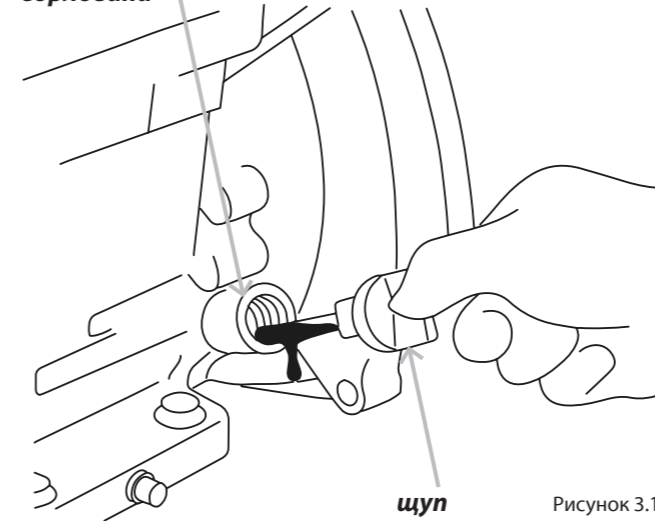

щуп

Рисунок 3.1.  
Контроль уровня масла

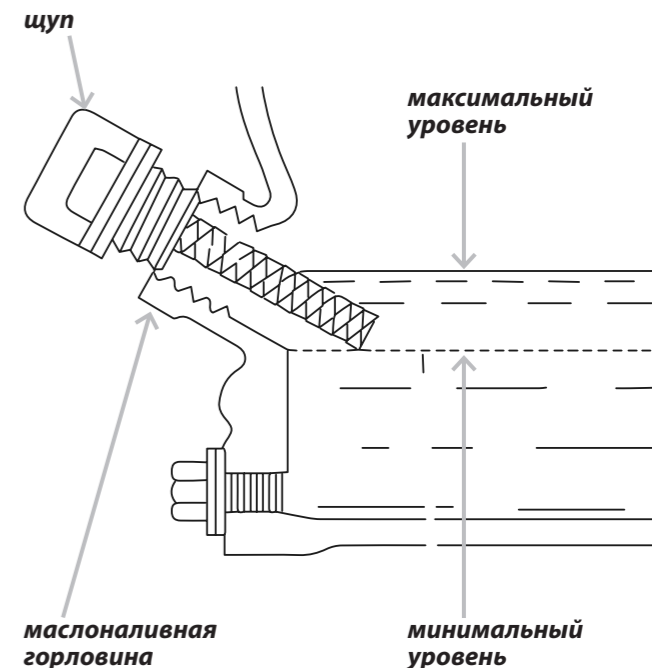

маслозаливная горловина

Рисунок 3.1.1. Контроль уровня масла

#### Внимание!

- Следите за уровнем при заливке — не допускайте перелива.
- Проверяйте уровень масла только на выключенном

генераторе.

- Для точного измерения уровня генератор должен стоять строго горизонтально.
- Используйте качественное масло, соответствующее температуре эксплуатации. В тёплое время года рекомендуется моторное масло SAE 30 для четырёхтактных двигателей.
- При низких температурах (от  $-10$  до  $+5$  °C) используйте масло SAE 10W-30. Для слива масла наклоните генератор и слейте отработанное масло через горловину в заранее подготовленную ёмкость.

### 3.2. Заправка топливного бака

#### Внимание!

- Не используйте пластиковые канистры.
- Строго соблюдайте требования безопасности при заправке.

#### Порядок действий:

1. Генератор поставляется без топлива.
2. Перед заправкой закройте топливный кран.
3. Проверьте уровень топлива. Используйте бензин марки А-92. Убедитесь в исправности топливного фильтра. Открывайте крышку бака медленно для сброса избыточного давления. Заполняйте бак не более чем на 4/5 объёма — не переливайте.
4. Не заправляйте работающий или неостывший

генератор.

5. Не допускайте попадания в бак пыли, грязи и воды.
6. После заправки плотно закройте крышку, вытрите пролитое топливо и дождитесь его полного испарения.
7. Не проливайте бензин на горячий двигатель. Заправляйте вдали от открытого огня, искр, осветительных приборов и источников тепла. Не курите во время заправки.



Рисунок 3.2. Заправка

Регулярно осматривайте топливные шланги, их крепления, бак и крышку на наличие трещин, ослаблений и утечек. При обнаружении — замените или подтяните.

#### Внимание!

- Не заправляйте генератор при работающем или неостывшем двигателе.
- Не переполняйте бак — уровень топлива не должен превышать нижний край горловины.
- Пролитое топливо немедленно удаляйте до запуска двигателя.
- При хранении более 30 дней слейте топливо из системы во избежание коррозии и отложений.
- Не используйте очистители двигателя или карбюратора для чистки бака — они могут его повредить.

### 3.3. Заземление

#### Внимание!

Запрещается эксплуатация генератора без заземления. Все компоненты заземляющего контура соединяются сваркой. Сварные швы защищаются битумным лаком для предотвращения коррозии. Допускается болтовое соединение заземляющих проводников.

### 3.4. Устройство заземления на открытой местности

В качестве заземлителя можно использовать один из следующих вариантов:

- металлический стержень диаметром от 15 мм и длиной от 1500 мм;
- металлическую трубу диаметром от 50 мм и длиной от 1500 мм;
- лист оцинкованного железа размером от 1000x500 мм.
- Заземлитель необходимо погрузить в грунт до влажных слоёв почвы. На заземлителе должны быть установлены зажимы или другие приспособления для надёжного подключения провода заземления.
- Второй конец провода подсоединяется к клемме заземления на генераторе. Для этого следует открутить крепёжный болт, установить клемму и надёжно затянуть соединение.
- Сопротивление заземляющего контура не должно превышать 4 Ом. Контур заземления должен

находиться в непосредственной близости от генератора.

- Если на объекте отсутствует собственный контур заземления, допускается использовать в качестве заземлителей металлические конструкции, имеющие контакт с землёй: трубы водопровода или канализации, а также металлические каркасы зданий.



Рисунок 3.4. Заземление

### 3.5. Расчёт нагрузки

Перегрузка генератора может вызвать его поломку, а также выход из строя подключённого электрооборудования. Во избежание перегрузки необходимо правильно рассчитывать потребляемую мощность. Генератор вырабатывает переменный ток напряжением

230 В и частотой 50 Гц. К нему допускается подключать только однофазные потребители.

### 3.6. Омические (активные) потребители

К этой категории относятся устройства без пусковых токов — то есть те, которые при включении не потребляют ток, превышающий номинальное значение при обычной работе. Для таких потребителей при расчёте нагрузки учитывается только их паспортная мощность без каких-либо дополнительных коэффициентов.

Примеры омических потребителей: телевизор, компьютер, лампа накаливания, электроплита, обогреватель.

### 3.7. Индуктивные потребители

К индуктивным относятся устройства, которые в момент запуска кратковременно потребляют мощность, в 2–5 раз превышающую номинальную. Примеры таких потребителей: электроподъёмники, холодильники, сверлильные станки и другое режущее оборудование, циркулярные и цепные пилы, дрели, люминесцентные лампы, водяные насосы, сварочные аппараты, компрессоры и т.д.

### Расчёт необходимой мощности генератора:

Для правильного подбора генератора необходимо суммировать мощности всех потребителей, которые планируется подключать одновременно. При этом:

- для омических потребителей к номинальной

мощности добавляется запас 10%;

- для индуктивных потребителей номинальная мощность умножается минимум на 2.

Наибольшую нагрузку на генератор создаёт погружной насос — его пусковой ток может превышать номинальный в 5–7 раз. Перед включением индуктивных потребителей рекомендуется отключить остальное оборудование.

Для предварительного расчёта можно использовать формулу:

$$1,1 \times P1 + 2 \times P2 \leq P_{ген}$$

где P1 — суммарная мощность омических потребителей, P2 — суммарная мощность индуктивных потребителей, Pген — мощность генератора.

**Внимание!** Данная формула даёт приблизительный результат. Для точного расчёта необходимы достоверные данные о пусковых токах конкретных устройств.

### 3.8. Порядок работы

#### Внимание!

В течение первых 15 часов эксплуатации двигатель должен пройти обкатку. В этот период запрещается нагружать генератор более чем на 50% от номинальной мощности. По завершении обкатки необходимо заменить масло в соответствии с инструкциями данного руководства.

### Внимание!

При эксплуатации в холодное время года существует риск промерзания сапуна, предназначенного для сброса избыточного давления картерных газов. Это может привести к повреждению сальников коленчатого вала и утечке масла. Для предотвращения дорогостоящего ремонта и продления срока службы генератора рекомендуется при запуске двигателя на 10–15 минут приоткрыть крышку маслозаливной горловины на пол-оборота. После прогрева двигателя крышку следует плотно закрутить.

### 3.9. Запуск

1. Установите генератор на ровной горизонтальной поверхности. Вокруг генератора должна быть свободная площадка радиусом не менее 5 метров.
2. Осмотрите генератор на предмет внешних повреждений. При обнаружении неисправностей не приступайте к работе до их устранения.
3. Проверьте уровень масла в двигателе. При необходимости долейте масло до требуемого уровня.
4. Проверьте уровень топлива. При необходимости долейте чистый бензин.
5. Убедитесь в правильности заземления генератора.
6. Отключите все электрические нагрузки и выключите подачу напряжения на панели розеток. Установите главный автоматический выключатель

- цепи переменного тока в положение «Выкл».
7. Откройте топливный кран.
  8. Запуск ручным/ электростартером. Установите рычаг воздушной заслонки в положение «Выкл».
  9. Переведите кнопку зажигания в положение «Вкл». Крепко возьмитесь за рукоятку стартера и плавно потяните до ощущения сопротивления, затем верните в исходное положение. После этого резко потяните рукоятку, не вытягивая трос до конца. После запуска двигателя плавно верните трос в исходное положение, не отпуская рукоятку.
  10. По мере прогрева двигателя постепенно переводите рычаг воздушной заслонки в положение «Вкл».
  11. Дайте двигателю поработать на холостом ходу 3–5 минут для прогрева перед подключением нагрузки.
  12. Подключите потребители к розеткам генератора. При питании нескольких устройств подключайте их поочередно, начиная с оборудования с наибольшим пусковым током.

#### Внимание!

- Не прикладывайте чрезмерное усилие к рукоятке ручного стартера, особенно когда трос полностью вытянут. Это может привести к механическому повреждению стартерного механизма, что не является гарантийным случаем.

- Если после трёх попыток двигатель не запустился или заглох во время работы, проверьте горизонтальность установки генератора и уровень моторного масла. При необходимости долейте масло.
- Не прикасайтесь к горячим частям двигателя и избегайте попадания под струю выхлопных газов.
- Перед тем как касаться частей двигателя, дайте ему остыть.

#### 3.10. Экономичный режим

##### Важно!

- Не допускайте перегрузки генератора. Подключаемая нагрузка не должна превышать максимально допустимую мощность для розеток.
- Для продления срока службы генератора рекомендуется эксплуатировать его с нагрузкой не более 75% от номинальной мощности.
- Экономичный режим позволяет снизить расход топлива и уровень шума в периоды низкого энергопотребления. В этом режиме двигатель работает на холостых оборотах, когда нагрузка отсутствует. При подключении потребителей обороты автоматически увеличиваются до рабочих значений. При отключённом экономичном режиме двигатель постоянно работает на номинальных оборотах.
- При высокой нагрузке или кратковременных

колебаниях мощности экономичный режим необходимо ОТКЛЮЧИТЬ.

#### Внимание!

- Запуск и остановка двигателя должны производиться только при отключённых потребителях. Подключать нагрузку разрешается после прогрева генератора — через 4–5 минут после запуска
- Перед выключением генератора отсоедините все потребители и дайте двигателю поработать на холостом ходу 4–5 минут, после чего заглушите его.
- Запуск или остановка двигателя с подключённой нагрузкой может привести к выходу генератора из строя.
- Перед подключением убедитесь, что суммарная мощность потребителей не превышает допустимую нагрузку для данной модели генератора.

#### 3.11. Подключение потребителей

##### Внимание!

- Перед подключением нагрузки дождитесь стабильной работы генератора и прогрейте двигатель.
- Подключайте потребители в выключенном состоянии, затем включайте их.
- При отключении сначала выключите потребители, затем отсоедините их от генератора.
- Превышение допустимой мощности может

привести к повреждению генератора и подключённого оборудования.

- Не превышайте номинальную мощность генератора.

#### Порядок подключения:

1. После запуска дайте двигателю поработать 3–5 минут до выхода на стабильный режим.
2. Подключайте потребители поочередно.
3. Следите за тем, чтобы суммарная мощность подключённых устройств не превышала номинальную мощность генератора и номинал защитного автомата.

#### 3.12. Предотвращение перегрузки генератора

Для защиты генератора от перегрузки соблюдайте следующие правила:

- Подключайте потребители поочередно. Суммарная пусковая и рабочая мощность не должна превышать максимальную мощность генератора
- Мощность осветительных приборов указана на их маркировке. Пусковая мощность устройств с электродвигателями (электроинструмент и т.п.) превышает номинальную — эти данные можно найти на шильдике или в документации
- Некоторые электродвигатели обладают высокой индуктивностью и при запуске потребляют мощность, в 3 раза превышающую номинальную.

Этот скачок длится несколько секунд, но не должен превышать максимальную нагрузку генератора. При подборе оборудования убедитесь, что пусковая мощность не превышает возможности генератора.

- В первую очередь подключайте электродвигатель с наибольшей мощностью.
- При подключении каждого следующего потребителя учитывайте мощность уже работающего оборудования.

#### Внимание!

Допустимый диапазон температур для стабильной работы генератора: от  $-10^{\circ}\text{C}$  до  $+30^{\circ}\text{C}$ .

#### 3.13. Использование выхода постоянного тока

##### Внимание!

- Розетка постоянного тока предназначена только для совместимых потребителей и для зарядки автомобильных 12-вольтовых аккумуляторов ёмкостью до 65 Ач.
- Для подключения аккумулятора используйте специальный провод с пружинными зажимами.
- Сначала подключите зарядный кабель к разъёму постоянного тока на генераторе. Затем подсоедините красный провод к положительной (+) клемме аккумулятора, чёрный — к отрицательной (-). Не меняйте полярность подключения.

Убедитесь в надёжности соединения — провода не должны отсоединяться из-за вибрации двигателя.

- Запустите двигатель согласно разделу «Запуск двигателя» и дайте ему выйти на холостой ход перед подключением генератора к аккумулятору. Зарядка осуществляется только через розетку постоянного тока 12 В.
- Во избежание искрения сначала подключайте кабель к генератору, затем к аккумулятору. При отключении сначала отсоединяйте кабель от аккумулятора.
- Если аккумулятор установлен в автомобиле, перед зарядкой отсоедините провод бортовой сети от отрицательной клеммы аккумулятора. Это предотвратит короткое замыкание или искрение при случайном контакте клеммы с кузовом.
- Автоматический выключатель срабатывает при превышении номинальной мощности. Если это произошло, остановите двигатель и отключите все устройства от генератора.
- Убедитесь, что нагрузка рассчитана правильно и не превышает номинальную мощность генератора. Запустите генератор, нажмите кнопку предохранителя и подключите нагрузку.

#### Внимание!

Запуск и остановка генератора должны производиться

только при отключённых электрических устройствах.



Рисунок 3.13. Использование выхода постоянного тока

#### 3.14. Остановка генератора

##### Внимание!

В аварийной ситуации для экстренной остановки двигателя переведите выключатель зажигания в положение «Выкл». Розетка постоянного тока предназначена только для совместимых потребителей и для зарядки автомобильных 12-вольтовых аккумуляторов ёмкостью до 65 Ач. Для подключения аккумулятора используйте специальный провод с пружинными зажимами.

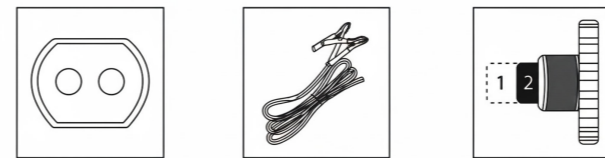
##### Порядок остановки генератора:

1. Отключите все потребители от розеток генератора.
2. Дайте двигателю поработать на холостом ходу 3 минуты без нагрузки.
3. Закройте топливный кран, переведя его в положение «Выкл».
4. Переведите выключатель зажигания в положение «Выкл».

#### 4. Указания по периодическому обслуживанию

##### 4.1. Основа технического обслуживания генератора

Поддержание его в чистоте и сухости. Храните и эксплуатируйте генератор в чистых сухих условиях, избегайте использования в запылённых, загрязнённых помещениях, при повышенной влажности или воздействии коррозионных паров. Следите за тем, чтобы вентиляционные прорези не были засорены посторонними предметами (листьями и т.п.). Регулярно осматривайте генератор и очищайте его снаружи от пыли, грязи, влаги и других загрязнений.

##### Внимание!

- Не вставляйте и не закрепляйте никакие предметы или инструменты в вентиляционных прорезях, даже при выключенном двигателе.
- Не мойте корпус генератора из шланга. Попадание воды в топливную систему может вызвать неисправности двигателя.

##### Внимание!

- При проведении любых работ по обслуживанию генератора обязательно снимайте высоковольтный провод со свечи зажигания и отводите его в сторону.

##### 4.2. Очистка генератора

Содержите генератор в чистоте для обеспечения оптимального охлаждения двигателя. Перед каждым

запуском удаляйте грязь и масляные отложения с рёбер воздушного охлаждения, воздушного впускного клапана, рычагов, тяг и других деталей. Для очистки внешних поверхностей используйте сухую ветошь. Не применяйте воду для мытья генератора. Следите за тем, чтобы рёбра охлаждения и воздушные каналы не были забиты грязью.

- Протирайте внешние поверхности мягкой тканью.
- Для удаления введшейся грязи и масляных загрязнений используйте мягкую волосяную щётку.
- Проверяйте, чтобы вентиляционные отверстия были чистыми и свободными от посторонних предметов.

#### 4.3. Проверка и замена масла

1. Для предотвращения поломки двигателя из-за недостаточной смазки проверяйте уровень масла перед каждым запуском.
2. Первая замена масла производится после 15 часов работы, далее — каждые 50 часов (для минеральных и синтетических масел).
3. При эксплуатации в условиях повышенной запылённости меняйте масло чаще. Замену производите на тёплом неработающем двигателе.

#### Внимание!

- Не сливайте отработанное масло в канализацию или на землю. Утилизируйте его в специальные

ёмкости и сдавайте в пункты приёма отработанных масел.

- Перед сливом дайте двигателю немного остыть. Избегайте длительного контакта отработанного масла с кожей — оно канцерогенно. После контакта тщательно промойте кожу водой с мылом и нанесите защитный крем. Используйте только качественное свежее моторное масло, подходящее для данной модели двигателя.
- Сливайте масло, пока оно тёплое. Замену производите полностью, не доливая и не смешивая новое масло со старым.

#### Порядок замены масла:

1. Протрите область вокруг сливной пробки.
2. Открутите сливную пробку и полностью слейте отработанное масло в подходящую ёмкость.
3. После полного слива установите сливную пробку на место и надёжно затяните.
4. Открутите крышку маслозаливной горловины, залейте рекомендованное масло и закрутите крышку.
5. Вытрите пролитое масло.
6. Сдайте отработанное масло на утилизацию.

**Внимание!** Горячее масло может вызвать ожоги.

#### 4.4. Обслуживание свечи зажигания

Проверяйте состояние свечи зажигания каждые 50 часов работы, но не реже одного раза в год.

#### Порядок проверки:

1. Очистите область вокруг свечи зажигания.
2. Отсоедините высоковольтный провод.
3. Выкрутите свечу свечным ключом из комплекта поставки и осмотрите её. Электроды должны быть светло-коричневого цвета.
4. Замените свечу при наличии сколов на керамическом изоляторе, а также если электроды имеют неровности, нагар или следы прогара.
5. Очистите электроды мелкой наждачной бумагой до металла, проверьте и отрегулируйте зазор.
6. Измерьте зазор между боковым и центральным электродами с помощью щупа. При необходимости отрегулируйте зазор до 0,7–0,8 мм.
7. Установите свечу и надёжно затяните. Недостаточная затяжка может привести к перегреву свечи и повреждению двигателя.
8. Подсоедините высоковольтный провод.

#### 4.5. Очистка и замена воздушного фильтра

Воздушный фильтр защищает цилиндр двигателя от попадания твёрдых частиц из воздуха.

#### Внимание!

Запуск и эксплуатация генератора без воздушного

фильтра запрещены! Фильтр требует периодической очистки. При сильном загрязнении или повреждении замените фильтрующий элемент.

#### Для губчатого фильтра:

1. Откройте крышку фильтра.
2. Извлеките фильтрующий элемент и тщательно промойте его неэтилированным бензином. Использование растворителей запрещено!
3. Тщательно просушите элемент.
4. Пропитайте фильтрующий элемент небольшим количеством масла, излишки отожмите (не скручивая).
5. Установите воздушный фильтр на место и закройте крышку, убедившись в её плотном прилегании к корпусу.



Рисунок 4.4. Обслуживание свечи зажигания

## УСЛОВИЯ ПРЕДОСТАВЛЕНИЯ ГАРАНТИИ

Гарантийные условия составлены на основе действующего законодательства РФ: Федерального Закона РФ «О защите прав потребителей» от 07.02.1992 М 2300-1 (ред. от 18.07.2019) и ч. ст. 454-491 Гражданского кодекса РФ». Гарантия предоставляется только Потребителю, который приобрел Товар исключительно для личных нужд, не связанных с осуществлением предпринимательской деятельности. Гарантией предусматривается бесплатный ремонт или замена дефектных запасных частей в гарантийный период. Гарантия не распространяется на компоненты, подверженные нормальному износу и разрушению. Гарантия не предусматривает удовлетворение дополнительных претензий, обязательств по возмещению прямого или косвенного ущерба, убытков или затрат, понесенных вследствие использования или неиспользования инструмента в каких-либо целях. Срок гарантии на инструмент 12 месяцев. Замена неисправных деталей инструмента в период гарантийного срока не устанавливает нового гарантийного срока на инструмент или на замененные детали. Срок гарантии продлевается на время нахождения изделия в гарантийном ремонте. Срок гарантии начинается со дня передачи Товара Потребителю. Для подтверждения даты покупки необходимо полностью

оформить гарантийный талон (с датой и штампом торгующей организации) и сохранить документы, подтверждающие дату и место покупки. Гарантийный ремонт осуществляется только уполномоченными Сервисными центрами. Для установления гарантийного случая техническое освидетельствование инструмента производится только в уполномоченных сервисных центрах. Решение о полной замене инструмента или проведения гарантийного ремонта остается за службами сервиса. Доставка товара в сервисную службу осуществляется клиентом самостоятельно и за свой счет. Инструмент предоставляется в ремонт в чистом виде, в полном комплекте.

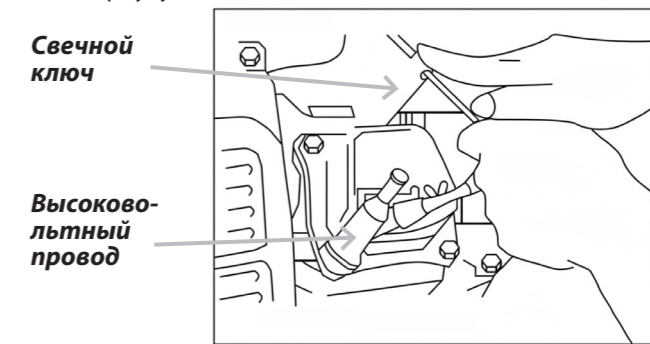
## УСЛОВИЯ, ПРИ КОТОРЫХ ГАРАНТИЯ НЕ ПРИМЕНЯЕТСЯ

1. При наличии механических повреждений, дефектов, вызванных действием агрессивных среды высоких температур, повышенной влажности, коррозией, вызванных сильным загрязнением, попаданием в инструмент инородных тел, воды и грязи, механические повреждения (трещины, сколы, повреждение шнуров электропитания и т.д.).
2. В случае самостоятельной замены или потери каких-либо деталей.
3. При отсутствии в талоне на гарантийный ремонт даты

продажи, или чека, или печати магазина, или подписи продавца гарантийный срок исчисляется с даты выпуска машины.

4. При попытках проведения не уполномоченными лицами или организациями технического обслуживания, регулировок, ремонта или модификации инструмента.
5. Неисправности инструмента, возникшие вследствие использования не оригинальных запасных частей и комплектующих.
6. На повреждения, возникшие при использовании инструмента не по назначению или при работе с нагрузками, превышающими конструктивные возможности инструмента.
7. На дефекты повреждения бензоинструмента, возникшие в результате применения неправильно приготовленной или некачественной топливной смеси.
8. Незначительное отклонение от заявленных свойств инструмента, не влияющее на его ценность и возможность использования по назначению.
9. На недостатки вышедших из строя вследствие нормального износа, деталей, комплектующих и сменных приспособлений, расходных материалов, приспособлений (угольных щёток, свечей зажигания, приводных ремней и колес, цанги, гайки и фланцы крепления, патроны, подошвы, пильные цепи, звёздочки, шины, ножи, пилки, абразивы, сверла, буры, лески для триммера, ручные стартеры, воздушные, масляные

и топливные фильтры, ленты тормоза, храповые механизмы, пружины).

10. На недостатки, возникшие вследствие эксплуатации неисправного инструмента.
11. Нарушение правил использования по назначению, правил транспортировки, хранения, воздействия третьих лиц, непреодолимой силы (пожара, природной катастрофы и т.п.), воздействий иных посторонних факторов и при нарушении пользователем технических требований инструкции по эксплуатации, в том числе нестабильности параметров электросети, установленных ГОСТ 13109-97, либо низкого качества масел и топлива для бензоинструмента.
12. На технические жидкости и смазку, масло.
13. На техническое обслуживание Товара (регулировка, чистка, смазка, промывка и прочий уход).
14. Повреждение контрольных этикеток и пломб.
15. Гарантия не распространяется на сменные принадлежности (аксессуары и оснастка), на быстроизнашивающиеся детали, а также на индивидуальную упаковку изделия (коробку, кейс).

---

**PROFIPOWER<sup>®</sup>**

[www.profipowers.ru](http://www.profipowers.ru)