

ПАСПОРТ

КОМПРЕССОР ВОЗДУШНЫЙ
КОАКСИАЛЬНЫЙ БЕЗМАСЛЯНЫЙ

ACF 200-8S (E0501.001.00)
ACF 300-24S (E0501.002.00)
ACF 500-50S (E0501.003.00)
ACF 500-100S (E0501.004.00)
ACF 750-100S (E0501.005.00)

ACF 750-150S (E0501.006.00)
ACF 900-150S (E0501.007.00)
ACF 900-200S (E0501.008.00)
ACF 1200-200S (E0501.009.00)
ACF 1500-300S (E0501.010.00)



ПАШПАРТ
КАМПРЭСАР ПАВЕТРАНЫ КААКСІЯЛЬНЫ
БЕЗМАСЛЯНЫ ELITECH

ПАСПОРТЫ
АУА КОМПРЕССОРЫ КОАКСИАЛДЫ
МАЙСЫЗ ELITECH

RU

Паспорт изделия

3 - 29 Стр.

BY

Пашпарт вырабы

32 - 57 Старонка

KZ

Өнім паспорты

58 - 85 Бет

УВАЖАЕМЫЙ ПОКУПАТЕЛЬ!

Благодарим Вас за выбор продукции Elitech! Мы рекомендуем Вам внимательно ознакомиться с данным паспортом и тщательно соблюдать предписания по мерам безопасности, эксплуатации и техническому обслуживанию оборудования. Содержащаяся в паспорте информация основана на технических характеристиках, имеющих на момент выпуска паспорта. Настоящий паспорт содержит информацию, необходимую и достаточную для надежной и безопасной эксплуатации изделия.

В связи с постоянной работой по совершенствованию изделия изготовитель оставляет за собой право на изменение его конструкции, не влияющее на надежность и безопасность эксплуатации, без дополнительного уведомления.

В результате этого происходят изменения технических характеристик и внешнего вида устройства, и содержание паспорта может не полностью соответствовать приобретенному изделию. Имейте это в виду, изучая данный паспорт*.

(*). С последней версией паспорта изделия можно ознакомиться на сайте www.elitech.ru

ВНИМАНИЕ! При покупке проверьте изделие на отсутствие механических повреждений.

Проверьте комплектацию и ознакомьтесь с условиями гарантийного обслуживания.

После продажи через розничную сеть, претензии по внешнему виду изделия и комплекту поставки не принимаются.

СОДЕРЖАНИЕ

1. Назначение	4
2. Основные правила техники безопасности.....	4
3. Технические характеристики	7
4. Комплектация	9
5. Описание конструкции	10
6. Эксплуатация	17
8. Техническое обслуживание	23
9. Возможные неисправности и методы их устранения	25
10. Транспортировка и хранение.....	26
11. Утилизация.....	26
12. Срок службы	26
13. Данные о производителе, импортере и сертификате / декларации и дате производства.....	26
14. Гарантийные обязательства	27

1. НАЗНАЧЕНИЕ

Компрессор предназначен для подачи сжатого воздуха и используется для работы с пневмоинструментом, краскопультами, мовильными и продувочными пистолетами, пистолетами для накачки шин и другим пневматическим оборудованием. Компрессор рассчитан на сжатие только атмосферного воздуха. Использование компрессора для сжатия иных газов не допускается. Использование компрессора не по назначению запрещено.

2. ОСНОВНЫЕ ПРАВИЛА ТЕХНИКИ БЕЗОПАСНОСТИ

Внимание! Информация в данном паспорте ориентирована на лиц, имеющих базовые технические навыки по обращению с подобными устройствами. Если у вас нет опыта работы с такими устройствами, обратитесь за помощью к более опытному пользователю или к специалисту.

ВНИМАНИЕ! Перед началом работы внимательно прочтите правила техники безопасности, приведенные в настоящем паспорте, и строго соблюдайте их.

Рабочее место

- Сохраняйте рабочее место чистым и хорошо освещенным.
- Не устанавливайте компрессор в сильно запыленном месте во избежание быстрого засорения воздушного фильтра.
- Не эксплуатируйте компрессор, если он установлен с наклоном больше чем 15°.
- Устанавливайте компрессор на расстоянии не менее 50 см от любого препятствия, которое может ограничить прохождение воздуха, а, следовательно, охлаждение компрессора.
- Не допускайте к рабочему компрессору детей и животных, а также людей, которые не изучили правила техники безопасности при работе с компрессором.

Электробезопасность

- Не устанавливайте компрессор под дождем или в среде с повышенной влажностью. Проникновение влаги в двигатель компрессора создает риск поражения электрическим током.
- Подключайте компрессор к розетке электропитания с контактом заземления.
- Следите за исправностью электрокабеля питания, избегайте воздействия механических нагрузок на электрокабель. Поврежденный электрокабель питания следует немедленно заменить.
- При использовании сетевого удлинителя длина его кабеля не должна превышать 5м, а его сечение должно быть не менее 2,5 мм².
- Всегда выключайте компрессор только при помощи выключателя, расположенного на прессостате. Никогда не выключайте компрессор, вынимая вилку из розетки.

Персональная безопасность

• При работе с компрессором будьте внимательны. Не используйте компрессор в состоянии алкогольного опьянения, в уставшем состоянии, а также под воздействием медикаментов и тем более наркотических средств.

• При работе используйте средства индивидуальной защиты (очки, наушники, перчатки, респиратор).

• Избегайте случайного включения компрессора. Убедитесь, что на кнопке выключателя и электрокабеле питания отсутствуют механические повреждения.

• Не прикасайтесь к поршневому блоку компрессора и трубке-охладителю. Эти детали компрессора сильно нагреваются и могут стать причиной ожогов.

• Запрещается оставлять подключенный к электросети компрессор без присмотра.

Правила техники безопасности для компрессоров

• Запрещается эксплуатировать компрессор без воздушного фильтра.

• Компрессор должен быть использован исключительно как источник технического сжатого воздуха. Любое другое применение компрессора исключается.

• Запрещается перевозить (перемещать) компрессор с ресивером под давлением.

• Выключайте компрессор красной кнопкой реле давления.

• Запрещается направлять струю воздуха на людей или животных.

• Запрещается регулировать заводские настройки реле давления (прессостата) и предохранительного клапана. Регулировка реле давления должна производиться квалифицированным специалистом в авторизованном сервисном центре.

• Запрещена эксплуатация в дождь, снег, туман, а также под прямым воздействием солнечных лучей. Компрессор необходимо установить под навес, в помещении с должной вентиляцией и температурой, или установить защитный короб, обеспечивающий должные условия эксплуатации.

• Не используйте компрессор при температуре окружающего воздуха ниже +4°C (диапазон рабочих температур от +4°C до +45°C).

• Не производите покрасочные работы в замкнутых помещениях без респиратора или вблизи открытого пламени.

ВНИМАНИЕ!

Не вносите изменения в конструкцию устройства. Производитель и поставщик снимает с себя ответственность за возникшие в результате этого последствия (травмы и повреждения изделия). Выход из строя компрессора при внесении изменений в конструкцию устройства не является гарантийным случаем.

ВНИМАНИЕ! Использование устройства в любых других целях, не предусмотренных настоящим паспортом, является нарушением условий безопасной эксплуатации и прекращает действие гарантийных обязательств поставщика. Производитель и поставщик не несут ответственности за повреждения, возникшие вследствие использования устройства не по назначению. Выход из строя устройства при использовании не по назначению не является гарантийным случаем.

Предупреждающие знаки, используемые на компрессоре:



- Внимательно прочитайте паспорт изделия.



- Используйте средства защиты органов зрения и слуха.



- Внимание! Опасность поражения электрическим током.



- Внимание! Аппарат с автоматическим управлением.
Может включаться без предупреждения.



- Внимание! Горячая поверхность. Не прикасаться!

Критерии предельного состояния

Внимание! При возникновении посторонних шумов при работе изделия, повреждений воздухопровода, механических повреждений корпуса реле давления, ресивера, других элементов управления, повреждений изоляции электрокабеля, необходимо немедленно выключить изделие и обратиться в авторизированный сервисный центр для устранения неисправностей.

3. ТЕХНИЧЕСКИЕ ХАРАКТЕРИСТИКИ

Таблица 1

Параметры / модели	ACF 200-8S	ACF 300-24S	ACF 500-50S	ACF 500-100S	ACF 750-100S
Артикул	E0501.001.00	E0501.002.00	E0501.003.00	E0501.004.00	E0501.005.00
Мощность двигателя, кВт	1,0	1,5	2,9	2,9	4,4
Производительность, л/мин	200	300	500		750
Объем ресивера, л	8	24	50	100	
Максимальное давление, бар	8				10
Тип компрессора	безмасляный				
Привод	коаксиальный				
Кол-во выходов, шт.	1 (рапид)	2 (рапид + ёлочка 8мм)			2 (рапид + ёлочка 10мм)
Манометр давления в ресивере	есть				
Манометр давления на выходе	есть				
Регулятор давления на выходе	есть				
Тепловая защита двигателя (от перегрева)	есть				
Защита от перегрузки по току	есть				
Кол-во цилиндров, шт.	2		4		6
Кол-во двигателей, шт.	1		2		3
Кол-во ступеней сжатия, шт.	1				
Класс защиты	IP20				
Длина сетевого кабеля, м	1,2				-
Напряжение сети, В	230				380
Уровень шума, дБ(А)	65	70			75
Температура эксплуатации, °С	от +4 до +45				
Габаритные размеры, мм	440x170x490	550x310x580	680x355x600	1110x350x700	1110x350x740
Масса, кг	11,7	19,6	36,5	54,5	68,4

Таблица 1 продолжение

Параметры / модели	ACF 750-150S	ACF 900-150S	ACF 900-200S	ACF 1200-200S	ACF 1500-300S
Артикул	E0501.006.00	E0501.007.00	E0501.008.00	E0501.009.00	E0501.010.00
Мощность двигателя, кВт	4,4	5,4		7,2	9,0
Производительность, л/мин	750	900		1200	1500
Объем ресивера, л	150		200		300
Максимальное давление, бар	10				
Тип компрессора	безмасляный				
Привод	коаксиальный				
Кол-во выходов, шт.	2 (рапид + ёлочка 10мм)				
Манометр давления в ресивере	есть				
Манометр давления на выходе	есть				
Регулятор давления на выходе	есть				
Тепловая защита двигателя (от перегрева)	есть				
Защита от перегрузки по току	есть				
Кол-во цилиндров, шт.	6		8		10
Кол-во двигателей, шт.	3		4		5
Кол-во ступеней сжатия, шт.	1				
Класс защиты	IP20				
Напряжение сети, В	380				
Уровень шума, дБ(А)	75				78
Температура эксплуатации, °С	от +4 до +45				
Габаритные размеры, мм	1330x420x790		1420x460x860	1440x460x860	1670x500x900
Масса, кг	80,2	90,6	114	130	164,8

4. КОМПЛЕКТАЦИЯ

Таблица 2

Параметры / модели	ACF 200- 8S	ACF 300- 24S	ACF 500- 50S	ACF 500- 100S	ACF 750- 100S	ACF 750- 150S	ACF 900- 150S	ACF 900- 200S	ACF 1200- 200S	ACF 1500- 300S
Компрессор	1	1	1	1	1	1	1	1	1	1
Рукоятка транспортировочная	-	1	-	-	-	-	-	-	-	-
Колеса с крепежом	-	2	2	4	4	4	4	4	4	4
Стойки резиновые с крепежом	4	1	2	-	-	-	-	-	-	-
Паспорт изделия	1	1	1	1	1	1	1	1	1	1

Примечание: Комплект поставки может быть изменен без предварительного уведомления.

Внимание! На дополнительные расходные аксессуары, поставляемые в комплекте (насадки, диски, сверла, буры, полотна и т.д.) гарантийные обязательства не распространяются. Данные аксессуары обмену и возврату не подлежат.

5. ОПИСАНИЕ КОНСТРУКЦИИ

Модель ACF 200-8S



- 1 - реле давления (прессостат) с выключателем
- 2 - манометр давления воздуха на выходе
- 3 - регулятор давления на выходе
- 4 - разъем «рапид» для подключения пневмоинструмента
- 5 - ресивер
- 6 - кран дренажный
- 7 - клапан обратный
- 8 - опорные ножки
- 9 - крышка отсека конденсатора с кнопкой перезапуска
- 10 - мотор с вентиляционной решеткой
- 11 - блок поршневой
- 12 - фильтр воздушный
- 13 - ручка
- 14 - клапан предохранительный выходной магистрали

Рис. 1

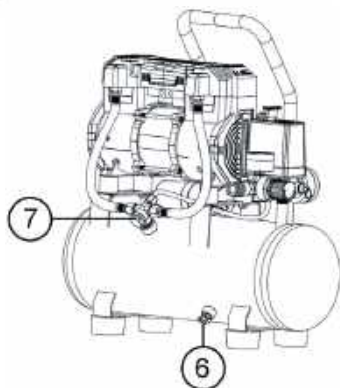

Модель АCF 300-24S



- 1 - клапан предохранительный
- 2 - манометр давления воздуха в ресивере
- 3 - выходной разъем «елочка» 8 мм с вентилем
- 4 - регулятор давления на выходе
- 5 - разъем «рапид» для подключения пневмоинструмента
- 6 - манометр давления воздуха на выходе
- 7 - ручка
- 8 - реле давления (прессостат) с выключателем

- 9 - фильтр воздушный
- 10 - блок поршневой
- 11 - мотор с вентиляционной решеткой
- 12 - крышка отсека конденсатора с кнопкой перезапуска
- 13 - ресивер
- 14 - колеса
- 15 - клапан дренажный
- 16 - опорная ножка
- 17 - клапан обратный с датчиком напряжения



Рис. 2

Модель АCF 500-50S

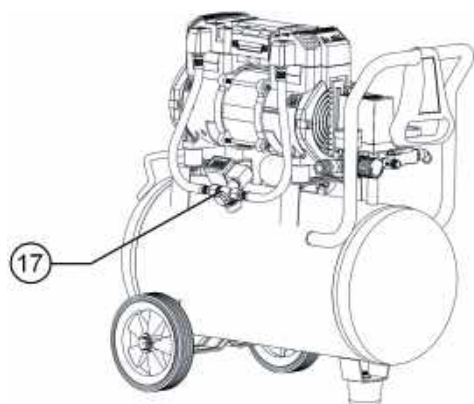

Рис. 3

1 - электромагнитный клапан сброса давления
2 - клапан предохранительный
3 - разъем «рапид» для подключения пневмоинструмента
4 - манометр давления воздуха на выходе
5 - регулятор давления на выходе
6 - реле давления (прессостат) с двумя выключателями

7 - фильтр воздушный
8 - блок поршневой
9 - мотор с вентиляционной решеткой
10 - крышка отсека конденсатора с кнопкой перезапуска
11 - ресивер
12 - ручка
13 - колеса
14 - опорные ножки

Модель ACF 750-150S и аналогичные модели с питанием от 380 В



Рис. 4

- 1 - клапан предохранительный
- 2 - штуцер «ёлочка» 10мм
- 3 - штуцер «рапид»
- 4 - реле давления - прессостат
- 5 - компрессорные блоки
- 6 - воздушный фильтр
- 7 - обратный клапан с электромагнитным реле сброса давления
- 8 - блок с панелью управления и информационным дисплеем
- 9 - колеса
- 10 - ресивер
- 11 - рычаг ВКЛ/ВЫКЛ на прессостате
- 12 - манометр давления в ресивере
- 13 - манометр давления на выходе редуктора давления
- 14 - регулятор (редуктор) давления
- 15 - заглушка ревизионного отверстия ресивера и для подключения магистрального крана
- 16 - клапан дренажный (снизу ресивера)



Рис. 5

Внимание!

Изображение может отличаться в зависимости от модели компрессора. Производитель оставляет за собой право внесения изменений. Иллюстрации являются ознакомительными. При обнаружении отличий приведенных иллюстраций и фактической поставки необходимо руководствоваться последней.

На моделях ACF 300-24S, ACF 500-50S, ACF 500-100S с питанием от сети 230 В установлен датчик для контроля сетевого напряжения с цифровым индикатором.



Рис. 6

Панель управления с кнопками включения электродвигателей.



Рис. 7

- 1 – кнопки ВКЛ/ВЫКЛ компрессорных блоков с индикаторами
- 2 – цифровое табло
- 3 – основной выключатель ВКЛ/ВЫКЛ
- 4 – ручка с замком дверцы монтажного ящика (блока управления)

Функции блока управления:

1. На дисплее отображается напряжение в сети.
2. Каждый компрессорный блок запускается и останавливается последовательно (время запуска составляет 3 секунды).
3. Каждый блок запускается и останавливается отдельно (один блок может быть остановлен независимо от других работающих блоков).
4. Защита последовательности подключения фаз входного напряжения (защита двигателя от обратного хода).
5. Защита от пониженного напряжения на входе.
6. Защита электронной платы управления (источника питания) от обрыва фазы.

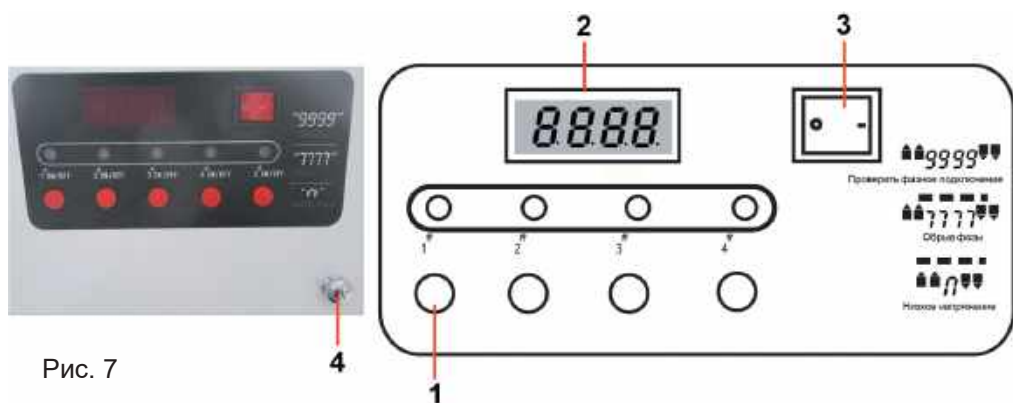
Индикация ошибок на информационном дисплее

Таблица 3

Код неисправности	Возможная причина	Способ устранения
9999	Неправильная последовательность фаз входной линии питания.	Необходимо поменять подключение двух фазных проводов по линии питания "U V W"
7777	Не подключена одна из фаз (обрыв фазы).	Проверьте, не повреждена ли линия.
n	Низкое напряжение на входе/ выходе, отсутствие фазы.	Проверьте межфазное напряжение в сети; не является ли сеть однофазной или подключена к маломощному источнику питания.
Нет индикации, дисплей не светится	На входе отсутствует напряжение питания или входной кабель не подключен должным образом.	Проверьте вводной автомат на электрощите и подключение к нему кабеля.

Основные элементы компрессора

Компрессорная группа – поршневого типа, одноступенчатая с воздушным охлаждением; предназначена для получения сжатого воздуха.

Асинхронный двигатель передает вращение через коаксиальную (прямую) передачу на поршневую группу компрессора. Сжатый воздух из цилиндров подается в ресивер, где достигает максимального давления – 8 бар. Реле давления отключает двигатель при достижении максимального давления в ресивере. К выходному штуцеру подключается пневмоинструмент. При снижении давления в ресивере ниже диапазона рабочего давления реле давления включает двигатель компрессора.

Ресивер – служит для сбора сжатого воздуха, устранения пульсации давления, отделения конденсата; является корпусом, на котором смонтированы узлы и детали компрессора.

Реле давления (прессостат) – служит для обеспечения работы компрессора в автоматическом режиме, поддержания давления в ресивере в заданных пределах.

Регулятор давления – служит для регулирования давления на выходе в диапазоне от 1 до 8 бар до требуемого рабочего в подсоединенных пневматических инструментах и является дополнительным устройством.

Клапан обратный – обеспечивает подачу сжатого воздуха только в направлении от узла компрессора к ресиверу.

Выходной штуцер (рапид или ёлочка) – предназначен для подачи воздуха потребителю.

Дренажный кран – служит для слива конденсата из ресивера.

Воздушный фильтр – служит для очистки всасываемого воздуха и предохранения поршневой группы от пыли и посторонних частиц.

Манометр давления воздуха на выходе предназначен для контроля давления на выходе из редуктора.

Манометр давления воздуха в ресивере предназначен для контроля давления в ресивере.

Устройства автоматической защиты компрессора:

Предохранительный клапан – служит для сброса воздуха из ресивера при превышении максимально допустимого давления сжатого воздуха в ресивере.

Электромагнитный клапан сброса давления – после достижения максимального давления в ресивере и выключения компрессора, служит для сброса давления из магистрали для облегчения последующего запуска.

Термозащита двигателя – термостат установлен внутри обмотки статора, и срабатывает, когда температура двигателя достигает критических значений. После остывания компрессор вновь автоматически включается через 15-20 минут.

Автоматический предохранитель – служит для защиты от перегрузки компрессора. Предохранитель при перегрузке двигателя по току отключает электропитание компрессора. Предохранитель снабжен кнопкой для возврата в рабочее положение, расположенной на крышке реле давления (прессостата). После срабатывания предохранителя, подождите примерно 15 минут и нажмите на кнопку предохранителя.

6. ЭКСПЛУАТАЦИЯ

ПОДГОТОВКА К РАБОТЕ

Внимание! Перед началом использования, после хранения и (или) транспортировки при отрицательных температурах окружающего воздуха необходимо выдержать компрессор при положительной температуре до достижения допустимого эксплуатационного диапазона температур (от +4 до +45°C), но не менее 2 часов.

1. Распакуйте компрессор и его комплектующие.
2. Убедитесь, что компрессор не имеет механических повреждений.
3. Установите на компрессор транспортировочные колеса из комплекта (рис.8) (кроме модели ACF 200-8S) и опорные ножки (рис. 9).

**ACF 300-24S,
ACF 500-50S**

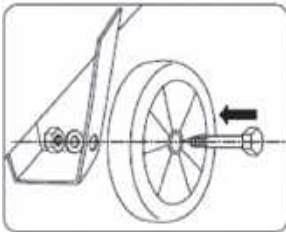

**ACF 500-120S –
ACF 1500-300S**



Рис. 8



Рис. 9

4. Установите на компрессор ручку для перемещения (только для модели ACF 300-24S) (рис.10).

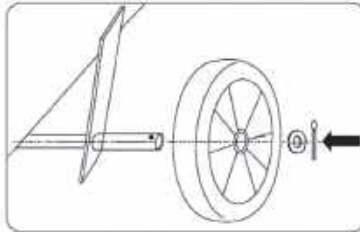
Модель ACF 300-24S

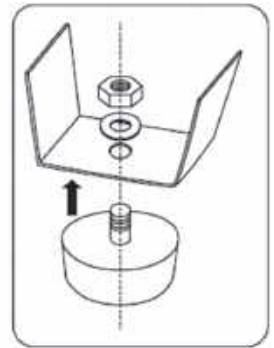

Рис. 10

5. Подключение к сети. Трёхфазные модели подключаются к автомату 380 В на электрощите с помощью 4-х жильного кабеля (в комплектацию не входит и приобретается отдельно).

Внимание! Все работы по подключению к электросети должны выполняться квалифицированным мастером-электриком. В соответствии с цветовым обозначением фаз питающей сети подключите электрокабель, согласно прилагаемой схеме. При правильном подключении, на информационном табло отобразится напряжение питающей сети 380 В (рис.7).

Вводной кабель от сети 380 В подключается к клеммной колодке «U V W» (1Ф, 2Ф, 3Ф). Провод заземления подключается к общему винту на электрическом корпусе (рис.11).

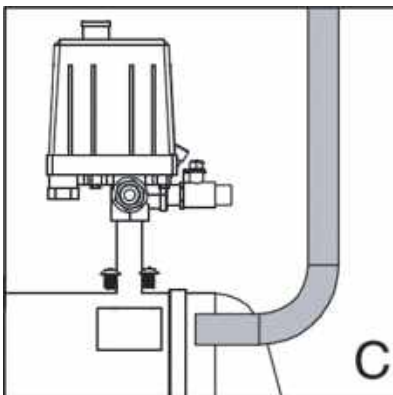
Внимание! Сечение каждой токопроводящей жилы кабеля должно быть $\geq 2,5$ кв.мм x 4.

В случае вывода на информационном табло отображаются ошибки - «9999», «7777» (рис.7), необходимо проверить межфазное напряжение и правильность подключения фаз.



Рис. 11

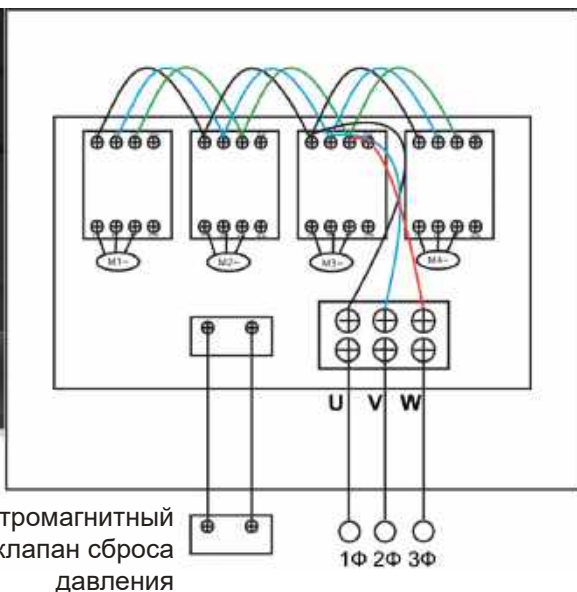

Перед запуском

Внимание! Запрещается эксплуатация компрессора во взрывоопасных помещениях!

Внимание! Запрещается эксплуатация компрессора под воздействием атмосферных осадков!

Внимание! Режим работы компрессора S3 – повторно-кратковременный, с продолжительностью включения (ПВ) до 50%, при продолжительности одного цикла в 10 минут, что означает 5 минут работы и 5 минут паузы. Допускается непрерывная работа компрессора не более 15 мин, но не чаще одного раза в течение 2-х часов.

Компрессор необходимо подключать к стабильной электросети, с напряжением 230 В или 380–400 В для трёхфазных электродвигателей, обеспеченной электрозащитой (плавкий предохранитель, АЗР, УЗО и т.д.). Также необходимо обеспечить заземление корпуса компрессора.

Использование удлинительного кабеля не рекомендовано. Недопустимо использование кабеля «на катушке», т.е. в скотанном состоянии.

Внимание! Запрещена эксплуатация компрессора при пониженном или повышенном напряжении питающей сети. Это может привести к выходу его из строя.



Рис. 12



Рис. 13



Рис. 14

1. Проверьте, чтобы параметры питающего напряжения для данного компрессора соответствовали фактическим параметрам электросети. Допустимые колебания напряжения должны быть не более $\pm 10\%$ от 230 В или 380 В.

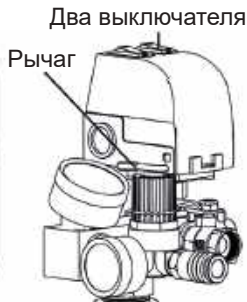
2. Подключите вилку электрокабеля питания в соответствующую розетку 230 В, имеющую контакты заземления (рис.15), предварительно проверив, что выключатель реле давления (рис.12, рис.13, рис.14) находится в положении «Выключено (OFF)».



Рис. 15

3. Для трехфазных моделей включите автомат 380 В на электрощите.

ЗАПУСК КОМПРЕССОРА

Для компрессоров с питанием от 230 В.

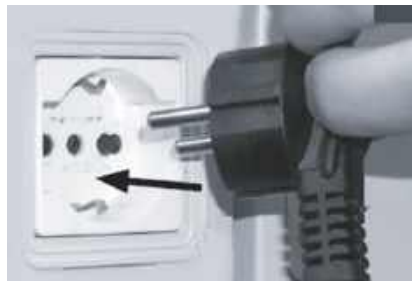
1. Вытяните вверх кнопку на реле давления (прессостате) в положение «АUTO» или «ON»ВКЛ (рис. 12, для моделей ACF-200-8S и ACF-300-24S).

2. Переведите рычаг на реле давления (прессостате) в положение «АUTO» или «ВКЛ» (рис.13) и нажмите на выключатели двигателей в положение «ON» ВКЛ (рис.13, для моделей ACF 500-50S, ACF 500-100S).

Для компрессоров с питанием от 380 В:

1. Переведите рычаг на реле давления (прессостате) в положение «АUTO»(ON) или «ВКЛ» (рис.14).

2. Нажмите кнопку включения 3 на панели управления (рис. 7).

3. На панели управления загорится индикация подключения к сети 380 В.

Произойдет поочередное включение поршневых блоков компрессорной группы. С помощью кнопок 1#, 2#, 3# и т. д. (зависит от количества двигателей на данной модели компрессора), вы можете выбрать необходимое количество работающих поршневых блоков исходя из требуемой производительности, а также, чтобы снизить шумность аппарата при работе.

После запуска, компрессор начнет накачивать воздух в ресивер. После достижения заданного верхнего уровня давления компрессор остановится. По мере расходования воздуха давление в ресивере падает и когда оно достигает нижнего заданного уровня (разница между верхним и нижним уровнем давления 2 бар), компрессор автоматически включится.

В нормальном рабочем режиме давление компрессора контролируется с помощью реле давления (прессостата), которое автоматически включает и выключает электрический двигатель компрессора.

Оператору не требуется никаких действий по настройке давления в компрессоре - прессостат уже был отрегулирован на заводе.

Внимание! Любое вмешательство в работу блока реле давления приведёт к снятию гарантийных обязательств.

Внимание! В случае если произошло экстренное прерывание электропитания во время работы компрессора, перед повторным включением обязательно требуется сбросить избыточное давление воздуха в системе. Для этого нужно открыть предохранительный клапан, потянув за кольцо в течение 2 секунд.

На компрессорах с электромагнитным клапаном сброса давления воздух из магистрали стравливается автоматически после выключения двигателя.

Подключение инструмента

Компрессор имеет два выхода (кроме модели ACF 200-8S) для подключения инструмента и два манометра.

1-й выход (РАПИД) (установлен на всех моделях компрессоров) быстросъёмный, регулируемый и с манометром – Вы можете установить необходимое выходное давление с помощью регулятора давления. Этот выход используется в случае, когда необходимо производить работы на конкретном давлении или необходимо ограничить верхний порог давления в целях безопасности работ. Не забывайте также учитывать падение давления в магистрали в зависимости от вариантов подводки.

2-й выход (ёлочка 8 или 10 мм с краном) (кроме модели ACF 200-8S) служит для постоянной, прямой подачи воздуха под давлением, которое на данный момент имеется в ресивере. В случае, когда вам необходимо полностью использовать максимальное давление, используйте этот выход.

Регулировка давления на выходе

Давление на выходе регулируется регулятором давления. Вращая ручку редуктора по часовой стрелке, давление на выходе увеличивается, против – уменьшается (рис. 16).

Для визуального контроля давления на выходе используется соответствующий манометр. После регулировки выходного давления на редукторе необходимо зафиксировать ручку редуктора контргайкой (рис.17).



Рис. 16

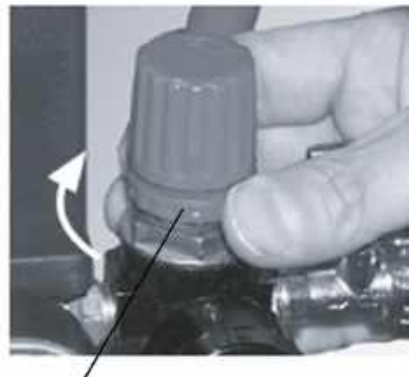

Контргайка

Рис. 17

Для правильного подбора пневмоинструмента следует учитывать диапазон рабочего давления и объем потребляемого воздуха. Ниже приведена информационная таблица с примерной производительностью часто используемого инструмента:

Таблица 4

Пневмоинструмент	Давление (бар)	Потребление воздуха (л/мин)
Перфоратор	6	От 100 до 200
Клепальный молоток	6	От 150 до 400
Отбойный молоток	6	От 420 до 550
Гвоздезабиватель	6	350
Дрель	6	От 300 до 400
Шуруповерт	6	От 250 до 500
Углошлифовальная машина	6	250
Мощная углошлифовальная машина	6	От 300 до 3000
Пистолет-краскораспылитель		
Ø форсунки 0,5 мм	1,0	От 35 до 50
Ø форсунки 1,5 мм	2,5	От 110 до 150
Ø форсунки 1,8 мм	3,5	От 160 до 215
Ø форсунки 2,0 мм	4,5	От 180 до 270
Ø форсунки 3,0 мм	5,0	От 230 до 320

Останов компрессора

Для компрессоров с питанием от 230 В.

Для останова компрессора нажмите на кнопку реле давления вниз в положение «OFF» ВЫКЛ (рис.12, для моделей ACF-200-8S и ACF-300-24S).

Нажмите на выключатели двигателей в положение «OFF» ВЫКЛ (рис.13, для моделей ACF 500-50S, ACF 500-100S). Или переведите рычаг на реле давления в положение «OFF» ВЫКЛ (рис.13).

Для компрессоров с питанием от 380 В.

На модели ACF 750-100S (и других трёхфазных) переведите рычаг на реле давления в положение «OFF» ВЫКЛ (рис.14). Для полного выключения нажмите клавишу 3 выключателя на панели управления в положение «OFF» ВЫКЛ (рис.7).

После завершения работы с компрессором отключите его от электросети и стравите воздух из ресивера.

8. ТЕХНИЧЕСКОЕ ОБСЛУЖИВАНИЕ

Внимание! Отключайте компрессор от электросети перед любыми работами по очистке и техническому обслуживанию.

Внимание! Перед техническим обслуживанием дождитесь, пока компрессор полностью остынет!

Внимание! Перед любыми работами по обслуживанию компрессора необходимо стравить воздух из ресивера.

Внимание! Нельзя чистить компрессор растворителями, легко воспламеняющимися или токсичными жидкостями.

Проверьте затяжку всех винтов, в особенности, в головной части узла. Контроль необходимо провести перед первым запуском компрессора.

Периодически протирайте корпус компрессора влажной ветошью, предварительно отключив компрессор от сети электропитания.

Таблица 5

Перечень проводимых работ	Ежедневно	После первых 10 часов работы	Каждые 6 месяцев или через 100 часов работы	Через 1200 часов работы
Проверка воздушного фильтра	проверить / очистить		очистить / заменить	
Слив конденсата	+			
Очистка компрессора от пыли и грязи	+			
Проверка затяжки болтов поршневого блока и электромотора к площадке ресивера		+	+	
Оценка технического состояния поршневых колец на предмет их износа, потери эластичности и целесообразности их замены				+
Затяжка болтов головки цилиндра	Перед первым запуском компрессора и далее ежегодно или через 300 часов работы			

Слив конденсата из ресивера

Рекомендуется каждый день эксплуатации, но не реже одного раза в неделю сливать конденсат из ресивера через дренажный кран.

Внимание! Если вода, которая сконденсировалась в ресивере, периодически не удаляется, она попадает в выходные патрубки и далее к потребителям и кроме этого может вызвать внутреннюю коррозию ресивера, что снизит срок эксплуатации компрессора.

1. Установить компрессор так, чтобы дренажный кран смотрел вниз (рис.18).

2. Подставить под дренажный кран сборную емкость.

3. Открутить его против часовой стрелки.

4. После слива конденсата завернуть дренажный кран.



Рис. 18

Обслуживание воздушного фильтра

В зависимости от условий работы и загрязненности окружающего воздуха периодически очищайте воздушный фильтр, но не реже, чем через каждые 100 часов работы. При необходимости, замените фильтрующий элемент на новый (грязный фильтр снижает производительность, а забитый фильтр способствует большему износу компрессора).

Чистка воздушного фильтра

1. Снимите крышку воздушного фильтра 1 (рис.19), имеющую 6 внутренних защелок с поршневого блока компрессора.

2. Извлеките поролоновый фильтрующий элемент 2 из корпуса.

3. Промойте фильтрующий элемент в теплом мыльном растворе (не используйте бензин или горючие растворители!), затем аккуратно отожмите и просушите. Если фильтрующий элемент поврежден, замените его.

4. Продуйте сжатым воздухом и протрите посадочное место фильтра в корпусе.

5. Соберите воздушный фильтр в обратной последовательности.



Рис. 19

Примечание! Если компрессор имеет 2 и более поршневых блоков с отдельным фильтром на каждый блок, то чистку необходимо производить сразу всех фильтров.

Внимание! Запрещается эксплуатировать компрессор без установленного воздушного фильтра.

Чистка (замена) обратного клапана

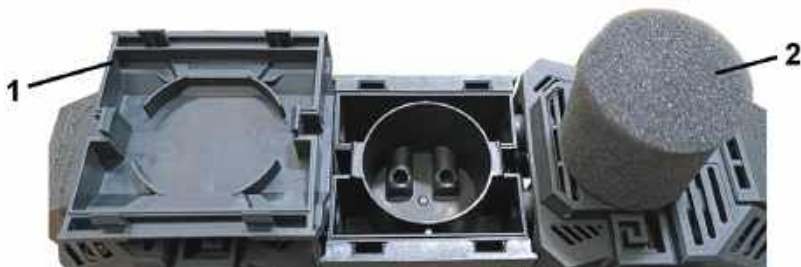
Из-за износа или загрязнения обратного клапана он может не держать рабочее давление.

Для его чистки или замены необходимо (рис.20):

1. Вывернуть гаечным ключом шестигранную головку обратного клапана;
2. Очистить седловину и диск «D» из специальной резины. Если они изношены, следует заменить обратный клапан на новый.
3. Поставить головку на место и аккуратно затянуть.



Рис. 20

9. ВОЗМОЖНЫЕ НЕИСПРАВНОСТИ И МЕТОДЫ ИХ УСТРАНЕНИЯ

Таблица 6

Неисправность	Вероятная причина	Метод устранения
Компрессор периодически включается без разбора воздуха из ресивера.	<ol style="list-style-type: none"> 1. Обратный клапан из-за износа или загрязнения не держит давление. 2. Нарушена герметизация резьбовых соединений трубопроводов. 	<ol style="list-style-type: none"> 1. Обратитесь в авторизированный сервисный центр для замены обратного клапана. 2. Проверьте затяжку резьбовых соединений трубопроводов.
Снижение КПД, время накачивания воздуха в ресивер увеличилось.	Загрязнился воздушный фильтр.	Очистите воздушный фильтр.
Компрессор не выключается после накачивания максимального давления (8 или 10 бар) в ресивер. Срабатывает предохранительный клапан.	Неисправно реле давления.	Обратитесь в авторизированный сервисный центр для диагностики компрессора.
Компрессор включается, но двигатель не может набрать обороты.	Пониженное напряжение в электросети.	Используйте стабилизатор напряжения соответствующий мощности компрессора с учетом пусковых токов двигателя.
Компрессор не включается.	<ol style="list-style-type: none"> 1. Нет напряжения в сетевой розетке. 2. Давление в ресивере не опустилось ниже минимального и прессостат не срабатывает. 	<ol style="list-style-type: none"> 1. Проверьте напряжение в сетевой розетке или электрощите. 2. Продолжайте работу с компрессором в штатном режиме.

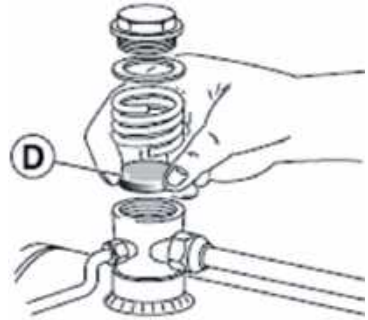
ПРИМЕЧАНИЕ! Если причину неисправности устранить не удалось или причина неисправности другая – обратитесь в авторизованный сервисный центр Elitech для диагностики аппарата.

10. ТРАНСПОРТИРОВКА И ХРАНЕНИЕ

Транспортировка

Компрессор в упаковке изготовителя можно транспортировать всеми видами крытого транспорта при температуре воздуха от -50 до +50°C и относительной влажности до 80% (при температуре +25°C) в соответствии с правилами перевозки грузов, действующими на данном виде транспорта.

Хранение

Компрессор должен храниться в упаковке изготовителя в отапливаемом вентилируемом помещении при температуре от +5 до +40°C и относительной влажности до 80% (при температуре +25°C).

11. УТИЛИЗАЦИЯ

Не выбрасывайте изделие и его компоненты вместе с бытовым мусором. Утилизируйте изделие согласно действующим правилам по утилизации промышленных отходов.

12. СРОК СЛУЖБЫ

Изделие относится к профессиональному классу. Срок службы 10 лет.

13. ДАННЫЕ О ПРОИЗВОДИТЕЛЕ, ИМПОРТЕРЕ И СЕРТИФИКАТЕ / ДЕКЛАРАЦИИ И ДАТЕ ПРОИЗВОДСТВА

Данные о производителе, импортере, официальном представителе, информация о сертификате или декларации, а также информация о дате производства, находится в приложении №1 к Паспорту изделия.

14. ГАРАНТИЙНЫЕ ОБЯЗАТЕЛЬСТВА

Гарантийный срок на изделие составляет 24 месяца с момента продажи Потребителю.

Срок службы изделия и комплектующих устанавливается производителем и указан в Паспорте изделия.

В течение гарантийного срока покупатель имеет право на бесплатное устранение неисправностей, которые явились следствием производственных дефектов. Ремонт и экспертиза товара, при обнаружении недостатка, производится только в авторизованных сервисных центрах, актуальный перечень которых можно найти на сайте <https://elitech-tools.ru/sections/service>

Гарантийный ремонт производится по предъявлению документа приобретения и гарантийного талона, а при отсутствии - срок начала гарантии исчисляется со дня изготовления изделия.

Заменяемые по гарантии детали переходят в собственность мастерской.

Гарантийное обслуживание не распространяется на изделия, недостатки которых возникли вследствие:

- нарушения условий и правил эксплуатации, хранения и/или транспортировки изделия, а также при отсутствии или частичном отсутствии или повреждении маркировочного шильдика и/или серийного номера изделия;

- эксплуатации изделия с признаками неисправности (повышенный шум, вибрация, сильный нагрев, неравномерное вращение, потеря мощности, снижение оборотов, сильное искрение, запах гари, нехарактерный выхлоп);

- механических повреждений (трещин, сколов, вмятин, деформаций и т.д.);

- повреждений, вызванных воздействием агрессивных сред, высоких температур или иных внешних факторов, при коррозии металлических частей;

- повреждений, вызванных сильным внутренним или внешним загрязнением, попаданием в изделие инородных предметов и жидкостей, материалов и веществ, засорение вентиляционных каналов (отверстий), масляных каналов, а также повреждения, наступившие вследствие перегрева, неправильного хранения, ненадлежащего ухода;

- естественного износа упорных, трущихся, передаточных деталей и материалов,

- вмешательства в работу или повреждения счётчика моточасов.

- перегрузки или неправильной эксплуатации. К безусловным признакам перегрузки изделия относятся (но не ограничиваясь): появление цветов побежалости, одновременный выход из строя сопряженных или последовательных деталей, например ротора и статора, выход из строя шестерни редуктора и якоря, первичной обмотки трансформатора, деформация или оплавление деталей, узлов изделия, или проводов электродвигателя под действием высокой температуры, а также вследствие несоответствия параметров электросети указанному в таблице номиналов для данного изделия;

- выхода из строя сменных приспособлений (звездочек, цепей, шин, форсунок,

дисков, ножей кусторезов, газонокосилок и триммеров, лески и триммерных головок, защитных кожухов, аккумуляторов, свечей зажигания, топливных и воздушных фильтров, ремней, пилок, звездочек, цанг, сварочных наконечников, шлангов, пистолетов и насадок для моек высокого давления, элементов натяжения и крепления (болтов, гаек, фланцев), воздушных фильтров и т.п.), а также неисправности изделия, вызванные этими видами износа;

- несоблюдения требований к составу и качеству топливной смеси, повлекшему выход из строя поршневой группы (залегание поршневого кольца и/или наличие царапин и задигов на внутренней поверхности цилиндра и поверхности поршня, разрушение или оплавление опорных подшипников шатуна и поршневого пальца);

- недостаточного количества масла или не соответствием типа масла в карте у компрессоров, 4-х тактных двигателей (наличие царапин и задигов на шатуне, коленвалу, даже при наличии датчика уровня масла);

- выхода из строя расходных и быстроизнашивающихся деталей, сменных приспособлений и комплектующих (стартеры, приводные шестерни, направляющие ролики, приводные ремни, колеса, резиновые амортизаторы, уплотнители, сальники, лента тормоза, защитные кожухи, поджигающие электроды, термопары, сцепления, смазка, угольные щетки, ведущие звездочки, сварочная горелка (сопла, наконечники и направляющие каналы), стволы, клапана моек высокого давления, и т. п.), а так же на неисправности изделия, вызванные этими видами износа;

- вмешательства с повреждением шлицев крепежных элементов, пломб, защитных стикеров и т.п.

Гарантия не распространяется:

- На изделие, в конструкцию которого были внесены изменения и дополнения;
- На изделия бытового назначения, используемые для предпринимательской деятельности или в профессиональных, промышленных целях (согласно назначению в руководстве по эксплуатации);

- На профилактическое и техническое обслуживание изделия (смазку, промывку, чистку, регулировку и т.д.);

- Неисправности изделия, возникшие вследствие использования принадлежностей, сопутствующих и запасных частей, которые не являются оригинальными.

ВНИМАНИЕ!

Доставка изделия в сервисный центр осуществляется силами покупателя и за его счёт.