

АППАРАТ ДЛЯ НАГРЕВА И ОХЛАЖДЕНИЯ ПИТЬЕВОЙ ВОДЫ

ИНСТРУКЦИЯ ПО ЭКСПЛУАТАЦИИ

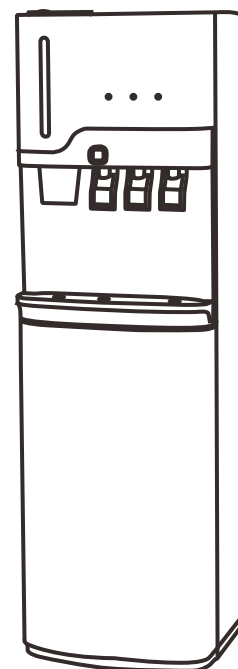

МОДЕЛЬ:
LD-AEL-835a black
(с электронным охлаждением)

Гарантия _____

Дата покупки _____

№ аппарата _____

МП

Гарантийный срок эксплуатации аппарата - 12 месяцев со дня продажи при соблюдении условий и правил, установленных в паспорте на аппарат.

Экспортер: SIGMA HOME PRODUCTS CO., LTD.
Адрес: КИТАЙ, 3101 TOWER A, CITY SQUARE, JIABIN ROAD, LUOHU DISTRICT, SHENZHEN, CHINA, 518001
Серийный номер и дата изготовления указаны на наклейке на задней стенке аппарата

Сделано в Китае.

Производитель и импортер оставляют за собой право изменять конструкцию, технические характеристики, функции, внешний вид и комплектацию товаров без предварительного уведомления. Вся предоставленная в инструкции информация, касающаяся комплектации, технических характеристик, функций и цветовых решений, носит информационный характер и ни при каких условиях не является публичной офертой.

Гарантийные обязательства недействительны в случае, когда повреждения вызваны неправильной эксплуатацией прибора, его транспортировкой, несоблюдением санитарных норм, проникновением насекомых, мышей внутрь изделия.

При нарушении правил эксплуатации ремонт производится за счет клиента.

УСТРОЙСТВО И ОПИСАНИЕ

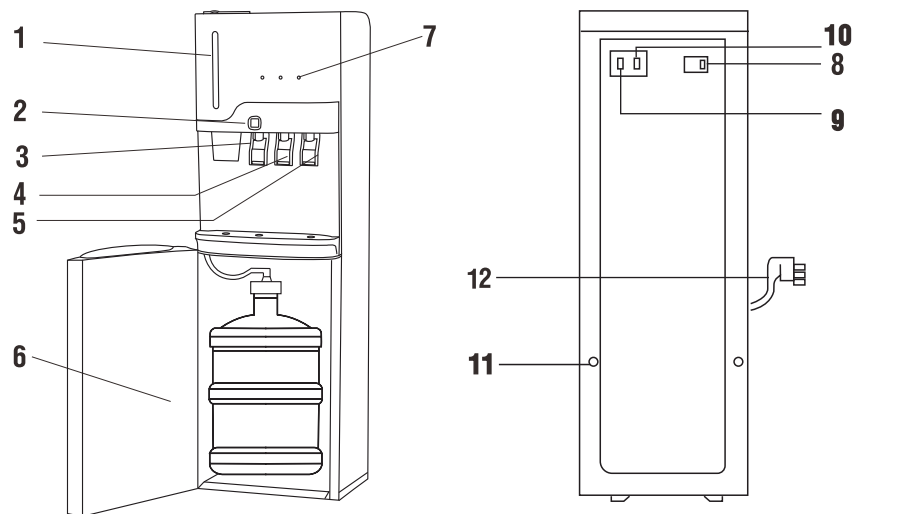

1. Контейнер для стаканчиков
2. Кнопка блокировки горячей воды
3. Кран горячей воды
4. Кран комнатной воды
5. Кран холодной воды
6. Дверь
7. Панель индикации

8. Выключатель POWER
9. Выключатель нагрева
10. Выключатель охлаждения
11. Штуцер слива
12. Сетевой шнур

ТЕХНИЧЕСКИЕ ХАРАКТЕРИСТИКИ

Источник питания	220-240В, 50-60Гц
Общая мощность	615Вт
Мощность нагревателя	550Вт
Мощность охлаждения	65Вт
Теплопроизводительность	≥85°C, 5л/ч
Охлаждение	≤15°C, 0,6л/ч
Окружающая температура	10-25°C

ПРИМЕЧАНИЕ: Указанные характеристики действительны при эксплуатации аппарата в помещении при температуре окружающего воздуха от 10 до +25⁰С.

ВАЖНЫЕ УКАЗАНИЯ

Данный аппарат (иначе называемый кулер или вододиспенсер) предназначен для нагрева и охлаждения высококачественной питьевой воды в стандартной поликарбонатной 19л бутылки.

! использование одноразовой бутылки недопустимо, приводит к снятию гарантии !

ВВЕДЕНИЕ

1. Этот аппарат безопасен и долговечен.
2. Аппарат нагревает воду до температуры, позволяющей заваривать чай и кофе.
3. Термоизоляция в аппарате такова, что теплообмен между емкостями с горячей и холодной водой сведен к минимуму.

ВНИМАНИЕ!

Для уменьшения риска возгорания, поражения током и для уверенности при пользовании устройством прочтите предлагаемое руководство!

ВАЖНО:

- При покупке аппарата проверьте отсутствие повреждений в упаковке.
- Эксплуатация аппарата должна производиться в соответствии с настоящей инструкцией по эксплуатации.
- Техническое обслуживание и ремонт аппарата должен производиться специалистом сервис - центра.

ПОДГОТОВКА АППАРАТА К РАБОТЕ

ВНИМАНИЕ! НЕ ПОДКЛЮЧАЙТЕ АППАРАТ ДО ЗАГРУЗКИ БУТЫЛИ С ВОДОЙ!

1. Откройте дверцу аппарата.
2. Достаньте из шкафчика трубку.
3. Возьмите чистую бутылку с водой и поместите ее перед открытым шкафчиком.
4. С горлышка бутылки снимите крышку.
5. Поместите трубку забор воды в бутылку.
6. Опускайте до тех пор, пока трубка не коснется дна бутылки.
7. Уберите бутылку внутрь шкафчика и закройте дверцу.

8. Подключите аппарат к сети, включите оранжевый выключатель (POWER), после чего сразу же заработает насос аппарата, который закачивает воду из бутылки в бак нагрева и охлаждения.

ВНИМАНИЕ!!!

ПРИ РАБОТЕ МОТОРА ПРИ ПЕРВОМ ВКЛЮЧЕНИИ НЕЛЬЗЯ ВКЛЮЧАТЬ НАГРЕВ И ОХЛАЖДЕНИЕ ВОДЫ!!!



При первом включении аппарата проверьте заполнение бака горячей воды, для чего нажмите на кран подачи горячей воды и дождитесь, чтоб вода выливалась непрерывной струей.

ПРАВИЛА БЕЗОПАСНОСТИ

ВНИМАНИЕ!

СЛЕДИТЕ ЗА КОЛИЧЕСТВОМ ВОДЫ В БУТЫЛИ! НЕ ОСТАВЛЯТЬ АППАРАТ БЕЗ ВОДЫ ВО ВКЛЮЧЕННОМ СОСТОЯНИИ!!! НИКОГДА НЕ НАЛИВАЙТЕ ВОДУ ИЗ АППАРАТА ПРИ МИГАЮЩЕМ ИНДИКАТОРЕ ПУСТОЙ БУТЫЛИ! ЭТО МОЖЕТ ПРИВЕСТИ К ПОЛОМКЕ АППАРАТА.

9. После того, как вода из бутылки заполнит все баки, необходимо убедиться, что при нажатии кранов горячей и холодной воды вода из кранов идет непрерывной струей. После этого можно включать нагрев и охлаждение воды. После первого включения аппарата вода охладится до минимальной температуры примерно за 1,5-2 часа, нагреется до оптимальной температуры примерно за 15-20 минут.

НАГРЕВ ВОДЫ

Необходимо подождать около 12 минут пока все внутренние баки аппарата заполнятся водой. Включите на задней стенке аппарата соответствующий тумблер. После этого на панели индикации загорится индикатор нагрева воды. Он будет гореть до тех пор, пока идет процесс нагрева воды. Сразу по достижении заданной температуры, нагрев отключится и индикатор погаснет.

ОХЛАЖДЕНИЕ ВОДЫ

Включите на задней стенке аппарата соответствующий тумблер. После этого на панели индикации загорится индикатор охлаждения воды. Он будет гореть до тех пор, пока идет процесс охлаждения воды. Сразу по достижении заданной температуры, охлаждение отключится и индикатор погаснет.

ИНДИКАТОР НАЛИЧИЯ ВОДЫ В БУТЫЛИ

В процессе эксплуатации аппарата в тот момент, когда вода в бутылки закончилась, на панели индикации загорится данный индикатор. Это символизирует о том, что необходимо заменить пустую бутылку.

Внимание!!! Когда вода в бутылки закончилась, насос продолжает работать некоторое время, затем через несколько минут он отключается! Данный интервал считается нормальным.

ЗАМЕНА ПУСТОЙ БУТЫЛИ

В процессе эксплуатации аппарата в тот момент, когда вода в бутылки закончилась на панели индикации загорится индикатор пустой бутылки. Это символизирует о том, что необходимо заменить пустую бутылку.

ВНИМАНИЕ! НИКОГДА НЕ НАЛИВАЙТЕ ВОДУ ИЗ АППАРАТА ПРИ МИГАЮЩЕМ ИНДИКАТОРЕ ПУСТОЙ БУТЫЛИ! ЭТО МОЖЕТ ПРИВЕСТИ К ПОЛОМКЕ АППАРАТА.

Когда вода в бутылки закончилась, аппарат блокируется.
ДЕЙСТВИЯ ПРИ ЗАМЕНЕ ПУСТОЙ БУТЫЛИ:

1. Затем выключите все тумблеры на задней панели.
2. Замените бутылку.
3. Нажмите выключатель POWER. Помпа заработает.
4. Проверьте, что вода течет из всех краников.
5. Затем включите тумблеры нагрева и охлаждения.

МЕРЫ ПРЕДОСТОРОЖНОСТИ

1. Аппарат должен быть установлен в сухом месте, где нет прямого солнечного света. Между стеной и задней стенкой аппарата должно быть не меньше 15 см. Аппарат должен стоять устойчиво на ровной горизонтальной поверхности.

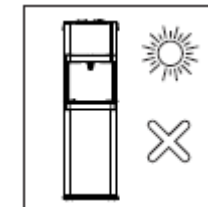

2. Если горячая (или холодная) вода долго не будет нужна, выключите соответствующий тумблер на задней стенке в целях экономии электроэнергии.

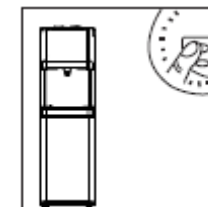

3. Если аппарат не будет использоваться долгое время, отключите нагрев и охлаждение, выньте вилку из розетки, и слейте оставшуюся в нем воду через штуцер слива.

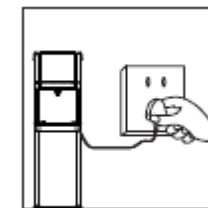

4. Убедитесь, что вода течет из горячего крана, открыв кран горячей воды. Только после этого включайте нагрев.

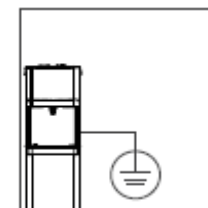

5. Этот аппарат должен быть обязательно подключен к розетке с заземлением.

6. Никогда не мойте аппарат с органическими растворителями Категорически запрещено мыть водой корпус включенного в сеть аппарата.



7. Никогда не включайте и не выключайте аппарат, вставляя вилку или выдергивая ее из розетки. Никогда не наращивайте сетевой шнур: это может привести к пожару.

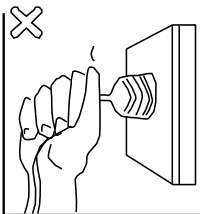

8. Если сетевой шнур поврежден, не включайте аппарат. Обратитесь в Сервисный центр для устранения неполадок или регулирования.

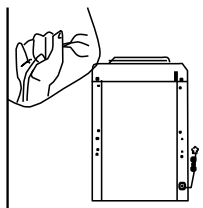

Внимание!

- взрослым следует следить, чтобы дети не играли с аппаратом;
- аппарат не предназначен для использования людьми (в т.ч. и детьми) с ограниченными психическими и физическими возможностями, либо с недостаточным опытом или знаниями, если только они не были проинструктированы или находятся под присмотром лиц, ответственных за их безопасность;

КАК ПРАВИЛЬНО ЧИСТИТЬ АППАРАТ

Чтобы избежать несчастного случая, прежде чем начать исполнять нижеследующую инструкцию, выключите аппарат из сети!

Аппарат был продезинфицирован перед отправкой с фабрики. При первом включении рекомендуется его промыть специальным средством для чистки кулеров. Аналогичным способом мы рекомендуем проводить периодическую дезинфекцию и мойку аппарата каждые 6 мес.

Внимание! Никогда не используйте для чистки аппарата абразивные средства, а также чистящие вещества, содержащие растворители.

1. Отключите аппарат от сети.
2. Возьмите пустую бутылку и залейте в нее раствор для дезинфекции. Затем установите бутылку в аппарат.
3. Подключите аппарат к сети. После чего сразу заработает насос. Необходимо подождать около 12 минут, пока все баки заполнятся водой.
4. После того как вода из бутылки перестанет заполнять баки, убедитесь, что при нажатии клавиши горячей воды, вода из крана льется непрерывной струей. Оставьте аппарат на 2-3 часа.
5. Отключите аппарат от сети (извлеките вилку из розетки).
6. Откройте дверцу аппарата и вытащите бутылку. Отсоедините ее.
7. Убедитесь, что горячая вода в аппарате остыла. Возьмите емкость для воды и слейте полностью раствор из внутренних баков (нажатием клавиш и открутив колпачок на штуцере слива на задней части аппарата). Закрутите колпачок слива назад.
8. Установите новую бутылку с водой. Подключите аппарат к сети, подождите 12 минут.
9. Для полной очистки внутренней системы от остатков раствора, слейте несколько литров воды путем нажатия клавиш горячей, холодной воды и воды комнатной температуры.
10. Включите аппарат в сеть.

ПРАВИЛА УТИЛИЗАЦИИ

Аппарат не следует утилизировать с другими бытовыми отходами на территории Таможенного союза ЕАЭС. Чтобы не наносить вред человеческому здоровью и окружающей среде из-за неконтролируемой утилизации отходов необходимо проводить повторную переработку и повторное использование материалов. Чтобы вернуть использованное устройство, пожалуйста, воспользуйтесь системой возврата и сбора или обратитесь к продавцу, у которого было приобретено устройство. Они могут отправить его на экологическую переработку.

ВОЗМОЖНЫЕ НЕИСПРАВНОСТИ И СПОСОБЫ ИХ УСТРАНЕНИЯ

Неполадка	Возможная причина	Устранение
Не течет вода из краников	<ul style="list-style-type: none"> • Закончилась вода в бутылки 	<ul style="list-style-type: none"> • Заменить бутылку
Аппарат не нагревает или не охлаждает воду	<ul style="list-style-type: none"> • Аппарат не подключен к электросети 	<ul style="list-style-type: none"> • Подключить аппарат к сети • Несколько минут не использовать аппарат
Вода не достаточно холодная	<ul style="list-style-type: none"> • Аппарат не успевает охлаждать воду из-за интенсивного использования Аппарат расположен менее чем в 20см от стены Не включен тумблер охлаждения воды на задней стенке 	<p>Подождать около 1 часа, чтобы вода достаточно охладилась. Отодвинуть аппарат на расстояние, достаточное для вентиляции</p> <p>Включить тумблер охлаждения</p>
Вода не достаточно горячая	<ul style="list-style-type: none"> Аппарат не успевает нагревать воду из-за интенсивного использования Не включен тумблер нагрева воды на задней стенке 	<p>Подождать 15-20 минут, чтобы вода достаточно нагрелась</p> <p>Включить тумблер нагрева</p>

АУЫЗ СУДЫ ҚЫЗДЫРУҒА ЖӘНЕ САЛҚЫНДАТУҒА АРНАЛҒАН АППАРАТ

ПАЙДАЛАНУ ЖӨНІНДЕ НҰСҚАУЛЫҚ

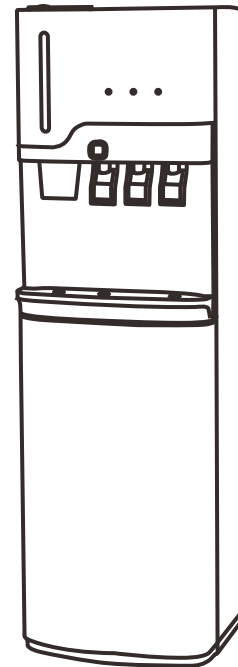

ҮЛГІ:

LD-AEL-835a black

(электрондық салқындатумен)

Кепілдік _____

Сатып алынған күні _____

Аппарат № _____

MO

Аппаратты пайдаланудың кепілдік мерзімі-аппаратқа төлқұжатта белгіленген шарттар мен ережелерді сақтай отырып, сатылған күннен бастап 12 ай

Экспортер: SIGMA HOME PRODUCTS CO., LTD.
Адрес: КИТАЙ, 3101 TOWER A, CITY SQUARE, JIABIN ROAD, LUOHU DISTRICT, SHENZHEN, CHINA, 518001

Сериялық нөмірі мен шығарылған күні аппараттың артқы қабырғасындағы жапсырмада көрсетілген

Қытайда жасалған.

Кепілдік міндеттемелері құралдың дұрыс пайдаланылмауынан, оның тасымалдануынан, санитарлық нормалардың сақталмауынан, жәндіктердің, кеміргіштердің өнімге енуінен туындаған жағдайда жарамсыз болады. Пайдалану ережелері бұзылған жағдайда жөндеу клиенттің есебінен жүргізіледі

Өндіруші мен импорттаушы тауарлардың конструкциясын, техникалық сипаттамаларын, функцияларын, сыртқы түрін және жиынтығын алдын ала ескертусіз өзгерту құқығын өзіне қалдырады. Нұсқаулықта берілген барлық ақпарат ұлт конфигурацияға, техникалық сипаттамаларға, функцияларға және түс шешімдеріне қатысты ақпараттық сипатта болады және ешқандай жағдайда жария оферта болып табылмайды.

ҚҰРЫЛЫСЫ МЕН СИПАТТАМАСЫ

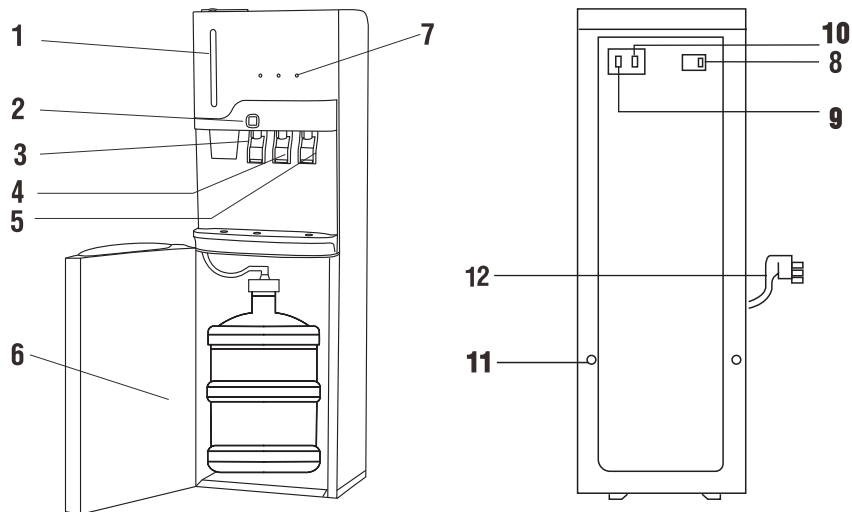

- | | |
|--------------------------|------------------------------|
| 1. Көзілдірікке арналған | 7. Индикация панелі |
| 2. Кран ВЛОСК | 8. POWER |
| 3. Ыстық су беру краны | 9. Ток көзін ажыратқыш |
| 4. Бөлме суының шүмегі | 10. Салқындатуды өшіру |
| 5. Суық су беру краны | 11. Ыстық суды ағызу кілтегі |
| 6. Есік | 12. Желілік сым |

ТЕХНИКАЛЫҚ СИПАТТАМАЛАР

Қоректендіру көзі	220-240В, 50-60Гц
Жалпы қуат	615Вт
Қыздырғыш қуаты	550Вт
Салқындатқыш қуаты	65Вт
Жылу өнімділігі	≥85°C, 5л/ч
Салқындату	≤15°C, 0,6 л/ч
Қоршаған орта температурасы	10-25°C

ЕСКЕРТПЕ: Бұл сипаттамалар қоршаған ауа температурасы 10-нан +25 °C-қа дейін болған кезде аппаратты үй-жайда пайдалану кезінде жарамды.

МАҢЫЗДЫ НҰСҚАУЛАР

Осы аппарат (басқаша кулер немесе су диспенсері деп аталады) стандартты қайта пайдалануға болатын поликарбонатты 19л бөтелкедегі жоғары сапалы ауыз суды қыздыруға арналған.

бір реттік бөтелкені пайдалануға жол берілмейді, көпілдік алынып тасталады
НАЗАР АУДАРЫҢЫЗ!

Өрт, ток соғу қаупін азайту және құрылғыны пайдалану кезінде сенімді болу үшін ұсынылған нұсқаулықты оқыңыз!

МАҢЫЗДЫ:

Құрылғыны сатып алғанда, қаптамадағы зақымдардың жоқтығын тексеріңіз. Аппаратты пайдалану осы пайдалану жөніндегі нұсқаулыққа сәйкес жүргізілуі тиіс. Аппаратқа техникалық қызмет көрсетуді және жөндеуді сертификатталған сервистік орталық жүргізуі тиіс.

КІРІСПЕ

1. Бұл құрылғы қауіпсіз және берік
2. Құрылғы суды шай мен кофе қайнатуға мүмкіндік беретін температураға дейін қыздырады
3. Құрылғыдағы жылу оқшаулау ыстық және суық су ыдыстары арасындағы жылу алмасу минимумға дейін азаятындай жасалған.

НАЗАР АУДАРЫҢЫЗ!

Өрт, ток соғу қаупін азайту және құрылғыны пайдалану кезінде сенімді болу үшін ұсынылған нұсқаулықты оқыңыз!

МАҢЫЗДЫ:

- Құрылғыны сатып алғанда, қаптамадағы зақымдардың болмауын тексеріңіз.
- Аппаратты пайдалану осы пайдалану жөніндегі нұсқаулыққа сәйкес жүргізілуі тиіс.
- Аппаратқа техникалық қызмет көрсетуді және жөндеуді сервис-орталық маманы жүргізуі тиіс.

АППАРАТТЫ ЖҰМЫСҚА

НАЗАР АУДАРЫҢЫЗ! СУ БӨТЕЛКЕСІ ЖҮКТЕЛГЕНГЕ ДЕЙІН ҚҰРЫЛҒЫНЫ ҚОСПАҢЫЗ!

1. Аппарат есігін ашыңыз.
2. Шкафтан сифонды алыңыз және оны сифон ұстағышына бекітіңіз
3. Таза су бөтелкесін алыңыз және оны ашық шкафтың алдына қойыңыз
4. Бөтелкенің аузынан қақпақты алыңыз.
5. Сифон түтігін бөтелкеге салыңыз да, сифон қақпағының түбін бөтелкенің мойнына кигізіңіз
6. Сифон қақпағының жоғарғы жағын сифон түтігі бөтелкенің түбіне тигенше төмендетіңіз
7. Бөтелкені шкафтың ішіне алып есікті жабыңыз.
8. Құрылғыны желіге қосыңыз, түймені басыңыз POWER, содан кейін суды соратын құрылғының сорғысы бірден іске қосылады: бөтелкеден жылыту және салқындату бағына айдайды.

НАЗАР АУДАРЫҢЫЗ!!!

ҚОЗҒАЛТҚЫШТЫ БІРІНШІ РЕТ ҚОСҚАН КЕЗДЕ СУДЫ ЖЫЛЫТУ МЕН САЛҚЫНДАТУДЫ ҚОСУҒА БОЛМАЙДЫ!!!

Құрылғыны бірінші рет қосқан кезде ыстық су ыдысының толтырылуын тексеріңіз, ол үшін ыстық сумен жабдықтау кран батырмасын басып, судың үздіксіз ағынмен төгілуін күтіңіз



ҚАУІПСІЗДІК ЕРЕЖЕЛЕРІ

НАЗАР АУДАРЫҢЫЗ!

БӨТЕЛКЕДЕГІ СУДЫҢ МӨЛШЕРІН БАҚЫЛАҢЫЗ! ҚҰРЫЛҒЫНЫ СУСЫЗ ҚОСУЛЫ КҮЙДЕ ҚАЛДЫРМАҢЫЗ! !! БОС БӨТЕЛКЕ ШАМЫ ЖЫПЫЛЫҚТАҒАН КЕЗДЕ ЕШҚАШАН ҚҰРЫЛҒЫДАН СУ ҚҰЙМАҢЫЗ! БҰЛ ҚҰРЫЛҒЫНЫҢ БҰЗЫЛУЫНА ӨКЕЛУІ МҮМКІН.

9. Бөтелкедегі су барлық бактарды толтырғаннан кейін, ыстық және суық су крандарын басқанда, крандардағы су үздіксіз ағынмен ағатынына көз жеткізу керек. Осыдан кейін суды жылыту мен салқындатуды қосуға болады. Құрылғыны бірінші рет қосқаннан кейін су минималды температураға дейін шамамен 1,5-2 сағат салқындатылады, оңтайлы температураға дейін шамамен 15-20 минут қызады

СУДЫ ҚЫЗДЫРУ

Құрылғының барлық ішкі бактары сумен толтырылғанша шамамен 12 минут күту керек. Құрылғының артқы қабырғасына тиісті тумблерді қосыңыз. Осыдан кейін судың қыздыру шамы индикатор тақтасында жанады. Ол суды жылыту процесі жүру барысында жанып тұрады. Белгіленген температураға жеткенде бірден қыздыру өшеді және индикатор сөнеді

СУДЫ САЛҚЫНДАТУ

Құрылғының артқы қабырғасындағы тиісті тумблерді қосыңыз. Осыдан кейін судың салқындату шамы индикатор тақтасында жанады. Ол суды салқындату процесі барысында жанып тұрады. Белгіленген температураға жеткенде бірден салқындату өшеді және индикатор сөнеді

БӨТЕЛКЕДЕ СУДЫҢ БОЛУ ИНДИКАТОРЫ

Құрылғыны пайдалану барысында бөтелкедегі су таусылған сәтте индикатор тақтасында осы индикатор жанады. Бұл бос бөтелкені ауыстыру қажет екенін білдіреді.

Назар аударыңыз!!

Бөтелкедегі су таусылғанда, сорғы біраз уақыт жұмысын жалғастырады, содан кейін бірнеше минуттан кейін ол өшеді/ берілген аралық қалыпты болып саналады.

Осы кезең бойы сорғы үздіксіз жұмыс істейді бұл қалыпты болып саналады.

САҚТЫҚ ШАРАЛАРЫ

1. Құрылғы тікелей күн сәулесі түспейтін құрғақ жерде орнатылуы керек. Аппараттың қабырғасы мен артқы қабырғасы арасында кемінде 15 см болуы керек. Аппарат тегіс көлденең бетінде тұрақты тұруы керек.

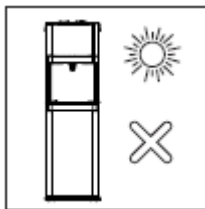

2. Егер ыстық (немесе суық) су ұзақ уақыт қажет болмаса, электр қуатын үнемдеу үшін артқы қабырғадағы тиісті тумблерді өшіріңіз.

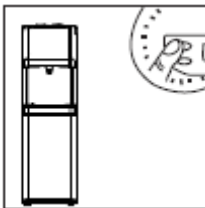

3. Егер құрылғы ұзақ уақыт бойы пайдаланылмаса, жылыту мен салқындатуды өшіріңіз, ашаны розеткадан алыңыз да, қалған суды ағызу қондырғысы арқылы ағызыңыз.

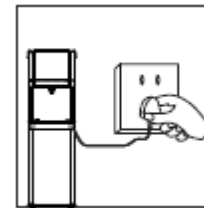

4. Ыстық су кранын ашу арқылы судың ыстық су кранынан ағып жатқанына көз жеткізіңіз. Осыдан кейін ғана қыздыруды қосыңыз.

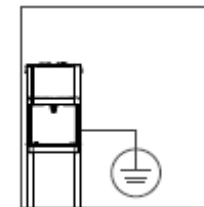

5. Бұл құрылғы жерге қосылған розеткаға қосылуы керек.



6. Аппаратты ешқашан органикалық еріткіштермен жууға болмайды. Желіге қосылған құрылғының корпусын сумен жууға қатаң тыйым салынады.

7. Ашаны салу немесе оны розеткадан шығару арқылы құрылғыны ешқашан қоспаңыз немесе өшірмеңіз. Ешқашан желілік сымды қолмен ұзартпаңыз: бұл өртке әкелуі мүмкін.

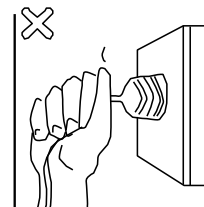

8. Егер желілік сым зақымдалған болса, құрылғыны қоспаңыз. Ақаулықтарды жою немесе реттеу үшін қызмет көрсету орталығына хабарласыңыз.

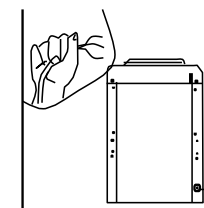

Назар аударыңыз!

- ересектер балалардың аппаратпен ойнамауын қамтамасыз етуі керек;
- аппарат психикалық және физикалық мүмкіндіктері шектеулі немесе тәжірибесі немесе білімі жеткіліксіз адамдарға (соның ішінде балаларға), егер оларға нұсқау берілмесе немесе олардың қауіпсіздігіне жауапты адамдардың бақылауында болмаса, пайдалануға арналмаған;

ЫҚТИМАЛ АҚАУЛЫҚТАР ЖӘНЕ ОЛАРДЫ ЖОЮ ТӘСІЛДЕРІ

Ақаулық	Ықтимал себебі	Жою
• Краннан су ақпайды	• Бөтелдегі су бітті	• Бөтелкені ауыстыру
• Аппарат суды қыздырмайды немесе салқындатпайды	• Аппарат электр желісіне қосылмаған	• Аппаратты желіге қосу • Аппаратты бірнеше минут қолданбау
• Су жеткілікті суық емес	• Аппараттың қарқынды пайдалануына байланысты суды салқындатып үлгірмейді. Құрылғы қабырғадан 20 см-ден аз жерде орналасқан. Артқы қабырғадағы суды салқындату тумблері қосылмаған	• Судың жеткілікті салқындауы үшін шамамен 1 сағат күтіңіз. Құрылғыны желдету үшін жеткілікті қашықтыққа жылжытыңыз • Салқындату тумблерін қосу
• Су жеткілікті ыстық емес	• Аппаратты қарқынды пайдалану салдарынан суды қыздырып үлгірмейді • Артқы қабырғадағы суды жылыту тумблері қосылмаған	• Судың жеткілікті қызуы үшін 15-20 минут күтіңіз • Қыздыру тумблерін қосу

КӘДЕГЕ ЖАРАТУ ЕРЕЖЕЛЕРІ

Аппаратты ЕАЭО Көден одағының аумағында басқа тұрмыстық қалдықтармен бірге көдеге жаратуға болмайды. Қалдықтарды бақылаусыз көдеге жарату салдарынан адам денсаулығы мен қоршаған ортаға зиян келтірмеу үшін материалдарды қайта өңдеу және қайта пайдалану қажет. Пайдаланылған құрылғыны қайтару үшін қайтару және жинау жүйесін пайдаланыңыз немесе құрылғыны сатып алған сатушыға хабарласыңыз. Олар оны экологиялық өндеуге жібере алады.

АППАРАТТЫ ҚАЛАЙ ДҰРЫС ТАЗАЛАУ КЕРЕК

Жазатайым оқиғаны болдырмау үшін төмендегі нұсқауларды орындамас бұрын құрылғыны желіден өшіріңіз!

Аппарат фабрикадан жөнелтілгенге дейін дезинфекцияланды. Бірінші рет қосқан кезде оны күлерді тазартуға арналған арнайы құралмен шаю ұсынылады. Сол сияқты, біз әр 6 ай сайын құрылғыны мезгіл-мезгіл дезинфекциялауды және жууды ұсынамыз.

Назар аударыңыз!

Аппаратты тазалау үшін абразивті заттарды, сондай-ақ құрамында еріткіштер бар тазартқыш заттарды ешқашан қолданбаңыз.

1. Аппаратты желіден ажыратыңыз.
2. Бос бөтелкені алып, оған дезинфекциялық ерітінді құйыңыз. Содан кейін бөтелкені құрылғыға орнатыңыз.
3. Құрылғыны желіге қосыңыз. Содан кейін сорғы бірден іске қосылады. Барлық бактар сумен толтырылғанша шамамен 12 минут күту керек
4. Бөтелкедегі су бактарды толтыруды тоқтатқаннан кейін, ыстық су батырмасын басқан кезде краннан су үздіксіз ағынмен ағып тұрғанына көз жеткізіңіз. Құрылғыны 2-3 сағатқа қалдырыңыз.
5. Аппаратты розеткадан ажыратыңыз (ашаны розеткадан алыңыз)
6. Аппараттың есігін ашып, бөтелкені шығарыңыз. Оны ажыратыңыз

7. Аппараттағы ыстық судың салқындағанына көз жеткізіңіз. Су сыйымдылығын алыңыз да, ерітіндіні ішкі бактардан толығымен ағызыңыз (батырмаларды басу, аппараттың артқы жағындағы ағызу штуцеріндегі қақпақты бұрап алу арқылы). Су ағызатын қақпақты қайта бұраңыз.

8. Жаңа су бөтелкесін орнатыңыз. Аппаратты желіге қосыңыз, 12 минут күтіңіз.

9. Ішкі жүйені ерітінді қалдықтарынан толық тазарту үшін ыстық, суық және бөлме температурасындағы су батырмаларын басу арқылы бірнеше литр суды төгіп тастаңыз.

10. Аппаратты желіге қосыңыз.