

Монитор для видеонаблюдения

IPTRONIC IPT-VM27IP



IPTRONIC IPT-VM27IP

Благодаря размеру экрана 27 дюйма и высокому разрешению 1920*1080, вы сможете получать четкое и детализированное изображение с камер наблюдения. Это позволит вам легко идентифицировать лица людей, номера автомобилей и другие важные детали. Монитор обладает широким углом обзора 178°, что позволяет видеть всю картину происходящего на экране без искажений. Это особенно важно для мониторинга больших пространств. Благодаря использованию современных технологий, монитор потребляет минимальное количество электроэнергии, что делает его экономичным в использовании. Монитор легко устанавливается и настраивается, что позволяет быстро начать его использование без необходимости привлечения специалистов. Прибор изготовлен из высококачественных материалов и компонентов, что обеспечивает его надежность и долговечность. Монитор совместим с большинством современных систем видеонаблюдения, что делает его универсальным решением для различных объектов. Монитор имеет современный и стильный дизайн, который гармонично впишется в любой интерьер.

Характеристики

Размер монитора 27 дюймов TFT LCD
Разрешение 1920*1080 FullHD
Соотношение сторон 17:9
Яркость 280 кд/м²
Частота обновления 75 Гц
Контрастность 3000:1
Угол обзора 178°
Время отклика 6,5 мс
Цветность 16,7 м (8 бит)
Динамик Да
Входной интерфейс VGA×1, HDMI×1, USB×1
Кронштейн VESA 100x100 мм
Рабочая температура 0°C - 50°C
Температура хранения -20°C - 50°C
Рабочая влажность 5% - 90%
Источник питания 12В постоянного тока
Потребляемая мощность ≤20 Вт
Потребление в режиме ожидания ≤1 Вт
Материал корпуса АБС-пластик
Цвет корпуса Черный
Размеры 590(Д) × 115(Ш) × 375(В) мм
Вес 3,25кг

Комплектация

Монитор IPTRONIC IPT-VM27IP 1шт
Кронштейн 1шт
Адаптер питания 1шт
HDMI кабель 1шт
Руководства пользователя 1шт

Монитор для видеонаблюдения IPTRONIC IPT-VM27IP

Размеры

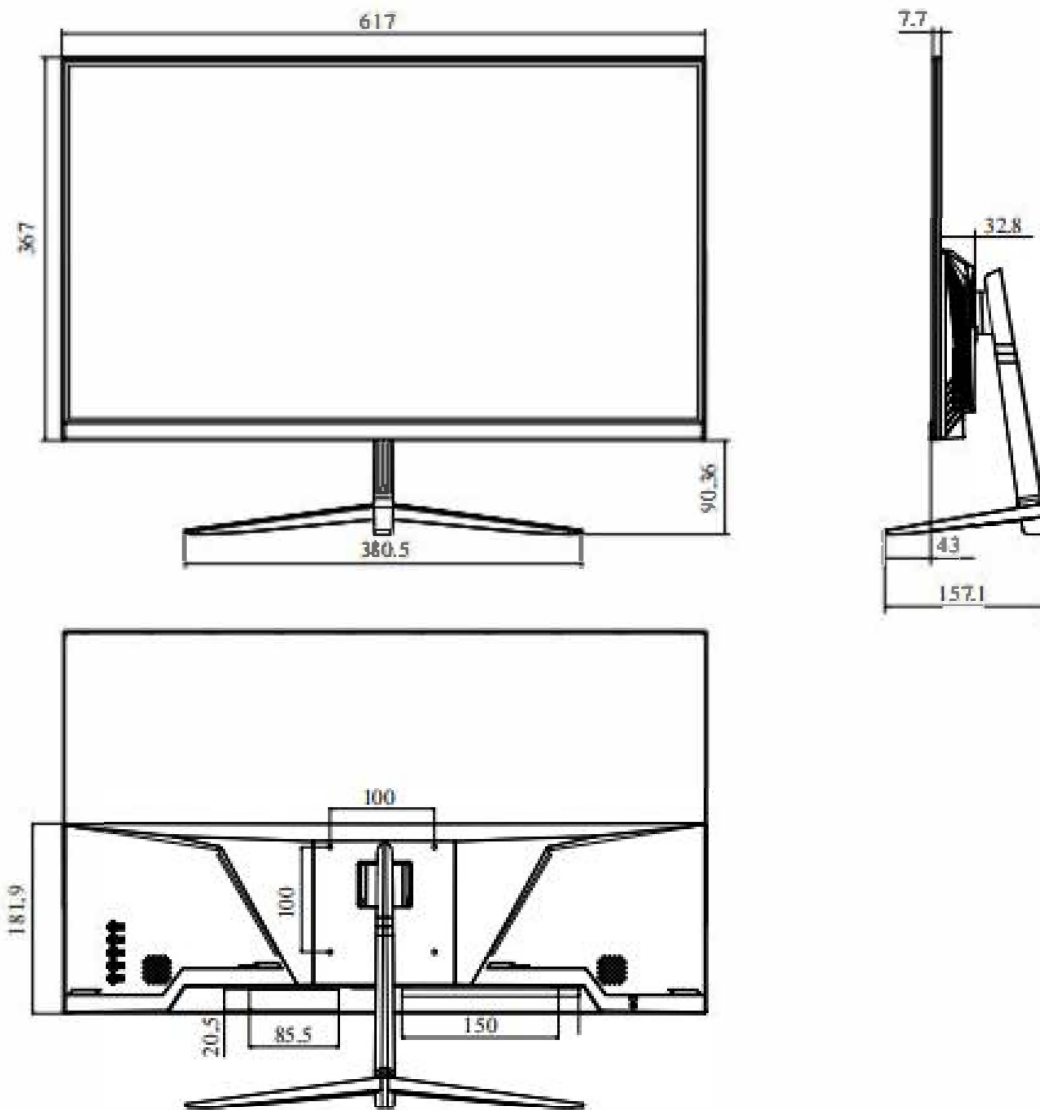

Монитор для видеонаблюдения IPTRONIC IPT-VM27IP

Структура

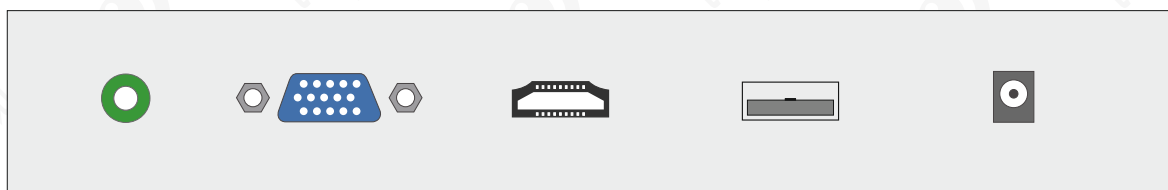

Аудио выход

VGA

HDMI

USB

Порт питания

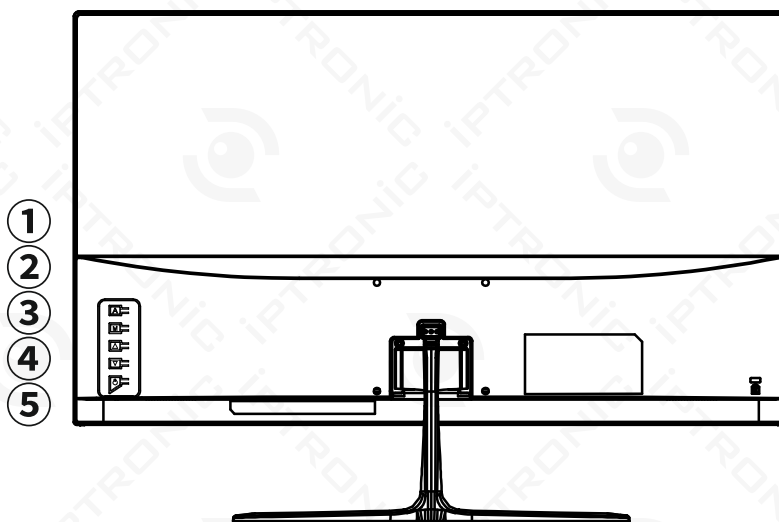

- ① **A** Авто
- ② **M** Меню
- ③ **▲** Вверх

- ④ **▼** Вниз
- ⑤ **⏻** Вкл/Выкл

Монитор для видеонаблюдения IPTRONIC IPT-VM27IP

Эксплуатация

1. Нажмите кнопку питания, чтобы включить монитор и нажмите и удерживайте, чтобы выключить.
2. Нажмите кнопку AUTO, выберите канал сигнала и нажмите кнопку питания для подтверждения.
3. Нажмите МЕНЮ, дальнейшие нажатия кнопки МЕНЮ, позволяет выбрать нужный пункт настройки. Кнопками ВВЕРХ и ВНИЗ вы можете отрегулировать значения. Кнопкой АВТО вы можете выйти из меню.

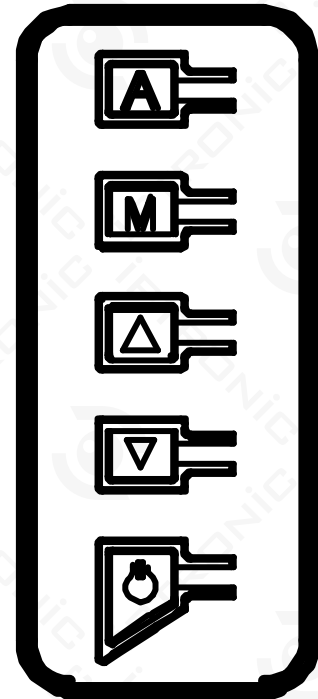

Гарантийный талон № _____

Талон действителен при наличии всех штампов и отметок

| | |
|--|-----------------------------|
| Модель IPTRONIC IPT-VM27IP | Дата приобретения |
| Серийный номер | Ф.И.О. и телефон покупателя |
| Название и юридический адрес продающей организации | Место печати |

Внимание: Убедитесь, что гарантийный талон полностью, правильно и четко заполнен.

Настоящий гарантийный талон выдается сроком на **два года от даты продажи**.

Оборудование для диагностики и ремонта может быть передано для последующего гарантийного ремонта в Сервисный центр Iptronic по адресу: г. Москва, ул. Вольная, 35 стр. 13.

Передавая оборудование в сервисный центр на ремонт/диагностику клиент подтверждает, что он ознакомился со следующими условиями, а именно:

1. Сервисный центр не несет ответственность за утрату какой-либо информации или данных, содержащихся в Продукции, которую Клиент передал на ремонт;
2. Клиент обязуется предоставить Iptronic всю необходимую информацию, включая логин и пароль, детальное описание неисправности и т.д. В случае неисполнения данной обязанности срок гарантийного ремонта (диагностики) исчисляется с момента предоставления указанной информации.
3. Перед передачей Продукции в ремонт Клиент должен удалить всю защищенную законом конфиденциальную и личную информацию, т.к. сервисный центр не несет ответственность за утрату/повреждение/распространение указанной информации.
4. В комплекте доставки оборудования в сервисный центр, кроме указанной в заявке продукции с неисправностью, не должно быть дополнительных вложений (например: аксессуары, кабель, диски и т.д.). Если вложения являются необходимыми для тестирования или влияющими на ремонт, клиент должен указать это в акте рекламации.
5. Оборудование, у которого уже истек гарантийный срок или случай является не гарантийным ремонтируется Сервисным центром Iptronic платно.
- 5.1. После осмотра инженер сервисного центра оценивает стоимость платного ремонта. Сервисный центр формирует и направляет в адрес клиента «Согласование на платный ремонт» и счет на оплату, где указаны конкретные причины выявленных неисправностей и общая стоимость ремонта.
- 5.2. Сервисный центр начнет ремонт только после получения письменного согласования и оплаты счета клиентом. В случае отказа от платного ремонта, клиент должен предоставить информацию для возврата продукции. Возврат продукции осуществляется за счет клиента.
6. Гарантия, обеспечивающая бесплатный гарантийный ремонт в отношении продукции Iptronic, не действует в перечисленных ниже случаях, а именно:
 - 6.1. Превышение гарантийного срока;
 - 6.2. Неисправности или повреждения, вызванные использованием, обслуживанием, хранением, некорректной установкой (монтажом) не в соответствии с руководством пользователя или инструкцией;
 - 6.3. Неисправности или повреждения, вызванные установкой, ремонтом, изменением или разборкой продукции компанией, не уполномоченной Iptronic;
 - 6.4. Неисправности продукции или повреждения, вызванные авариями или внешним воздействием (в том числе из-за ошибок в работе, царапин, обработки, удара, неправильного ввода напряжения, механического повреждения и т.д.)
 - 6.5. Неисправности или повреждения, вызванные форс-мажорными обстоятельствами, такими как стихийные бедствия, включая землетрясение, пожар и т.д.);
 - 6.6. Если выход из строя продукции произошел из-за воздействия высокого напряжения (молния, статическое электричество и т.п.).
 - 6.7. Если выход из строя продукции произошел из-за механических, термических, химических и иных видов воздействий, если их параметры выходят за рамки их максимальных эксплуатационных характеристик, либо не предусмотрены технической спецификацией на данную продукцию.
 - 6.8. Если продукция применялась не по назначению.
 - 6.9. Если продукция имеет следы постороннего вмешательства или была попытка самостоятельного ремонта.
 - 6.10. Если обнаружены повреждения продукции, вызванные неправильным подключением к источнику электропитания или подключением к источникам питания, которые не соответствуют принятым в компании техническим требованиям.
7. Iptronic может изменить политику частично или полностью в любое время без предварительного уведомления.

Наши контакты

Отзывы и предложения Вы можете отправлять нам на почту: info@iptronic.ru

По любым техническим вопросам Вы можете обращаться в службу технической поддержки

- по телефону: **+ 7 (495) 278 02 08 (доб 1)**

- по электронной почте: support@iptronic.ru