

Монитор

IPTRONIC IPT-VM32G165

IPTRONIC IPT-VM32G165

Откройте для себя новый уровень игрового опыта с 32-дюймовым монстром, который превратит каждую игру в захватывающее зрелище. Впечатляющие размеры экрана в сочетании с разрешением QHD создают непревзойденную детализацию изображения, где каждый элемент проработан с исключительной точностью. Частота обновления 165 Гц обеспечивает невероятно плавный геймплей, а время отклика позволяет не упустить ни одного момента в динамичных сценах.

Профессиональная матрица передает миллионы оттенков и обеспечивает идеальные углы обзора до 178 градусов. Этот монитор станет настоящим центром вашей игровой станции, идеально подходящий как для киберспорта, так и для работы с графикой. Поддержка многомониторных конфигураций открывает новые возможности для расширения игрового пространства, а передовые технологии делают каждый сеанс игры незабываемым приключением.



Характеристики

- Размер монитора 32 дюймов LED
- Разрешение 2160*1440
- Соотношение сторон 16:9
- Яркость 300 кд/м2
- Частота обновления 165 Гц
- Контрастность 1000:1
- Угол обзора 178°
- Время отклика 1 мс
- Цветность 16,7М (8 бит)
- Входной интерфейс DP×1, HDMI×1, VGA×1, USB×1
- Кронштейн VESA 100x100 мм
- Рабочая температура 0°C - 50°C
- Температура хранения -20°C - 50°C
- Рабочая влажность 5% - 90%
- Питания 12В3А
- Потребляемая мощность 30 Вт
- Потребление в режиме ожидания ≤0,5 Вт
- Материал корпуса Металл, пластик
- Цвет корпуса Черный
- Дистанционное управление Да
- Интеллектуальное 3D шумоподавление Да
- Устранение остаточного изображения Да
- Размеры 715(Ш)×429,3(В)×60,5(Г) мм
- Вес 2кг

Комплектация*

- Монитор IPTRONIC IPT-VM32G165 1шт
- Адаптер питания 1шт
- Руководства пользователя 1шт

*Комплектация может изменяться, уточняйте информацию у менеджера.

Монитор для видеонаблюдения IPTRONIC IPT-VM32G165

Размеры

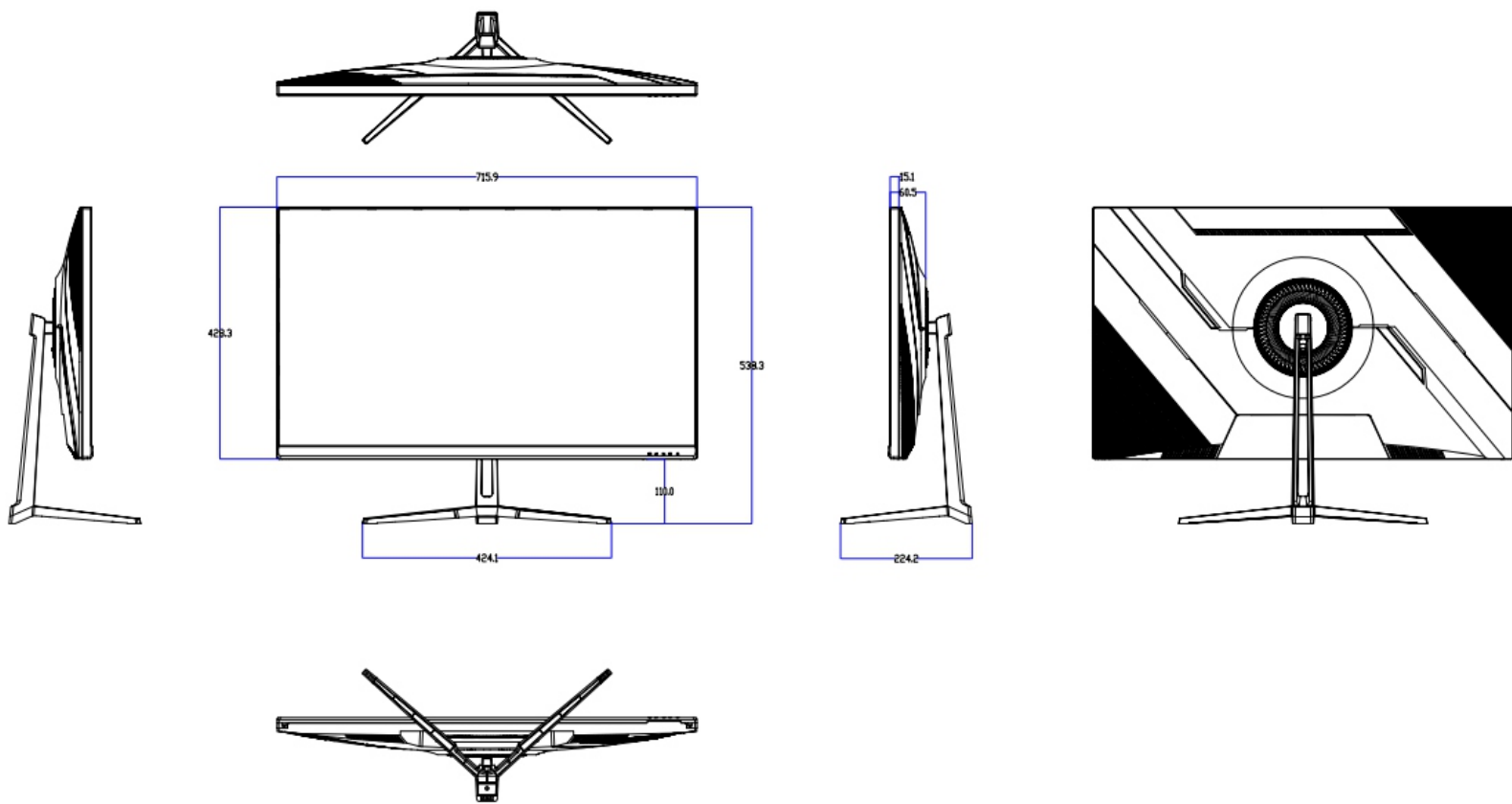

Гарантийный талон № _____

Талон действителен при наличии всех штампов и отметок

Модель IPTRONIC IPT-VM32G165	Дата приобретения
Серийный номер	Ф.И.О. и телефон покупателя
Название и юридический адрес продающей организации	Место печати

Внимание: Убедитесь, что гарантийный талон полностью, правильно и четко заполнен.

Настоящий гарантийный талон выдается сроком на **три года от даты продажи**.

Оборудование для диагностики и ремонта может быть передано для последующего гарантийного ремонта в Сервисный центр Iptronic по адресу: г. Москва, ул. Вольная, 35 стр. 13.

Передавая оборудование в сервисный центр на ремонт/диагностику клиент подтверждает, что он ознакомился со следующими условиями, а именно:

1. Сервисный центр не несет ответственность за утрату какой-либо информации или данных, содержащихся в Продукции, которую Клиент передал на ремонт;
2. Клиент обязуется предоставить Iptronic всю необходимую информацию, включая логин и пароль, детальное описание неисправности и т.д. В случае неисполнения данной обязанности срок гарантийного ремонта (диагностики) исчисляется с момента предоставления указанной информации.
3. Перед передачей Продукции в ремонт Клиент должен удалить всю защищенную законом конфиденциальную и личную информацию, т.к. сервисный центр не несет ответственность за утрату/повреждение/распространение указанной информации.
4. В комплекте доставки оборудования в сервисный центр, кроме указанной в заявке продукции с неисправностью, не должно быть дополнительных вложений (например: аксессуары, кабель, диски и т.д.). Если вложения являются необходимыми для тестирования или влияющими на ремонт, клиент должен указать это в акте рекламации.
5. Оборудование, у которого уже истек гарантийный срок или случай является не гарантийным ремонтируется Сервисным центром Iptronic платно.
- 5.1. После осмотра инженер сервисного центра оценивает стоимость платного ремонта. Сервисный центр формирует и направляет в адрес клиента «Согласование на платный ремонт» и счет на оплату, где указаны конкретные причины выявленных неисправностей и общая стоимость ремонта.
- 5.2. Сервисный центр начнет ремонт только после получения письменного согласования и оплаты счета клиентом. В случае отказа от платного ремонта, клиент должен предоставить информацию для возврата продукции. Возврат продукции осуществляется за счет клиента.
6. Гарантия, обеспечивающая бесплатный гарантийный ремонт в отношении продукции Iptronic, не действует в перечисленных ниже случаях, а именно:
 - 6.1. Превышение гарантийного срока;
 - 6.2. Неисправности или повреждения, вызванные использованием, обслуживанием, хранением, некорректной установкой (монтажом) не в соответствии с руководством пользователя или инструкцией;
 - 6.3. Неисправности или повреждения, вызванные установкой, ремонтом, изменением или разборкой продукции компанией, не уполномоченной Iptronic;
 - 6.4. Неисправности продукции или повреждения, вызванные авариями или внешним воздействием (в том числе из-за ошибок в работе, царапин, обработки, удара, неправильного ввода напряжения, механического повреждения и т.д.)
 - 6.5. Неисправности или повреждения, вызванные форс-мажорными обстоятельствами, такими как стихийные бедствия, включая землетрясение, пожар и т.д.);
 - 6.6. Если выход из строя продукции произошел из-за воздействия высокого напряжения (молния, статическое электричество и т.п.).
 - 6.7. Если выход из строя продукции произошел из-за механических, термических, химических и иных видов воздействий, если их параметры выходят за рамки их максимальных эксплуатационных характеристик, либо не предусмотрены технической спецификацией на данную продукцию.
 - 6.8. Если продукция применялась не по назначению.
 - 6.9. Если продукция имеет следы постороннего вмешательства или была попытка самостоятельного ремонта.
 - 6.10. Если обнаружены повреждения продукции, вызванные неправильным подключением к источнику электропитания или подключением к источникам питания, которые не соответствуют принятым в компании техническим требованиям.
7. Iptronic может изменить политику частично или полностью в любое время без предварительного уведомления.

Наши контакты

Отзывы и предложения Вы можете отправлять нам на почту: info@iptronic.ru

По любым техническим вопросам Вы можете обращаться в службу технической поддержки

- по телефону: **+ 7 (495) 278 02 08 (доб 1)**

- по электронной почте: support@iptronic.ru