

# **TDC 5000**

Инструкция по эксплуатации

**АККУМУЛЯТОРНЫЙ ЗАКЛЕПОЧНИК**

## Технические характеристики

**Time-proof®**

### TDC 5000

Сила вытягивания	12000 Н
Рабочий ход	21 мм
Время цикла	2 сек
Уровень шума	<80 дБ
Вес	1,63 кг (без аккумулятора)
Аккумулятор	Li-ion 18 В, 2.0 А/ч, 5-ячеечный
Время зарядки	60 мин
Вес аккумулятора	0,36 кг
Зарядное устройство	100–240 В, 50-60 Гц
Диаметр заклёпок	2,4 мм – 5 мм

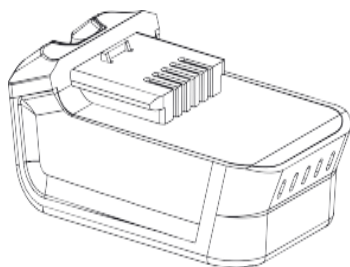
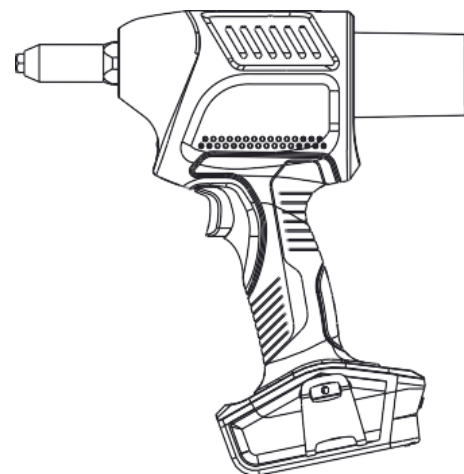

#### АККУМУЛЯТОР

Номинальное напряжение: **18 В**

Тип аккумулятора: **Li-ion**

Ячейки: **5-ячеечный**

Ёмкость: **2.0 А/ч**

Вес: **0,36 кг**

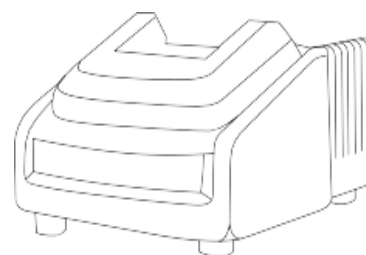

#### ЗАРЯДНОЕ УСТРОЙСТВО

Входное напряжение: **220 В, 50–60 Гц**

Напряжение на выходе: **18 В**

Сила тока на выходе: **2,5 А**

Вес: **0,37 кг**

## ПРЕЖДЕ ЧЕМ ПРИСТУПАТЬ К ИСПОЛЬЗОВАНИЮ ДАННОГО ИНСТРУМЕНТА ВНИМАТЕЛЬНО ОЗНАКОЬТЕСЬ С ИНСТРУКЦИЕЙ ПО ЭКСПЛУАТАЦИИ

Перед использованием инструмента внимательно прочитайте инструкцию по эксплуатации.

Несоблюдение всех инструкций, указанных ниже, может привести к поражению электрическим током, пожару и/или серьёзной травме.

### Рабочая зона

1. Следите за чистотой и хорошим освещением рабочего места. Загроможденные или темные места могут стать причиной несчастных случаев.

2. Не работайте с инструментом во взрывоопасной атмосфере, например, в присутствии легковоспламеняющихся жидкостей, газов или пыли. Инструмент создаёт искры, которые могут воспалить пыль или пары.

3. Не подпускайте детей и посторонних лиц при работе с инструментом. Отвлечение внимания может привести к потере контроля.

### Электрическая безопасность

1. Не подвергайте инструмент воздействию дождя и не храните его во влажных местах. Вода, попадая в инструмент, увеличивает риск поражения электрическим током.

### Личная безопасность

1. Будьте бдительны, следите за своими действиями и руководствуйтесь здравым смыслом при эксплуатации инструмента. Не пользуйтесь инструментом, если вы устали, находитесь под действием наркотических средств, алкоголя или лекарственных препаратов. Кратковременная потеря концентрации внимания при эксплуатации инструмента может привести к серьезным травмам.

2. Пользуйтесь индивидуальными средствами защиты. Всегда используйте средство для защиты глаз. Такие защитные средства как маски, предохраняющие от пыли, обувь, предохраняющая от скольжения,

каска или средства защиты ушей, используемые в соответствующих условиях, уменьшат риск получения повреждений.

3. Не допускайте случайного включения инструмента.

Обеспечьте, чтобы выключатель находился в положении "Отключено" перед подсоединением к сети и (или) к аккумуляторной батарее, а также при подъеме и переноске инструмента. Если при переноске инструмента палец находится на выключателе или происходит подключение к сети инструмента, у которого выключатель находится в положении "Включено", это может привести к несчастному случаю.

4. Перед включением инструмента удалите все регулировочные или гаечные ключи. Ключ, оставленный во вращающейся части инструмента, может привести к травмированию оператора.

5. Во время работы с инструментом не пытайтесь дотянуться до чего-либо, всегда сохраняйте устойчивое положение. Это позволит обеспечить наилучший контроль над инструментом в непредвиденных ситуациях.

6. Одевайтесь надлежащим образом. При работе с инструментом не надевайте свободную одежду и ювелирные украшения. Не приближайте свои волосы, одежду и перчатки к движущимся частям инструмента. Свободная одежда, ювелирные изделия и длинные волосы могут попасть в движущиеся части.

### Эксплуатация и уход за инструментом

1. Не перегружайте инструмент. Используйте инструмент только по назначению.

2. Не используйте инструмент, если его выключатель неисправен. Любой инструмент, который не может управляться с помощью выключателя, представляет опасность и подлежит ремонту.

3. Отсоедините вилку от источника питания перед выполнением каких-либо регулировок, заменой деталей или помещением инструмента на хранение. Подобные превентивные меры безопасности уменьшают риск случайного включения инструмента.

4. Храните инструмент в месте, недоступном для детей, и не разрешайте лицам, не знакомым с инструментом или настоящей инструкцией, пользоваться инструментом. Инструмент представляет опасность в руках неквалифицированных пользователей.

5. Обеспечьте техническое обслуживание инструмента. Проверяйте инструмент на предмет правильности соединения и закрепления движущихся частей, поломки деталей и иных несоответствий, которые могут повлиять на работу. В случае неисправности отремонтируйте инструмент перед использованием. Несчастные случаи часто происходят из-за плохого обслуживания инструмента.

6. Используйте инструмент в соответствии с настоящей инструкцией с учетом условий и характера выполняемой работы. Использование электроинструмента для

выполнения операций, на которые он не рассчитан, может создать опасную ситуацию.

### **Обслуживание**

1. Обслуживание вашего электроинструмента должно быть поручено квалифицированному специалисту.

### **Дополнительные меры безопасности при работе с инструментом**

1. Если вы выполняете работы, при которых рабочий инструмент может попасть на скрытую электропроводку или на собственный шнур подключения питания, то необходимо держать инструмент только за изолированные поверхности рукояток. Контакт с токоведущим проводом ставит под напряжение также металлические части электроинструмента и ведет к поражению электрическим током.

### **ПРАВИЛА БЕЗОПАСНОСТИ ПРИ ИСПОЛЬЗОВАНИИ ЗАРЯДНОГО УСТРОЙСТВА И АККУМУЛЯТОРА**

1. Перед использованием зарядного устройства прочтите все инструкции и предупреждающие надписи в данном руководстве, а также на зарядном устройстве, аккумуляторе и продукте, использующем аккумулятор, чтобы предотвратить неправильное использование продуктов и возможные травмы или повреждения.

2. Заряжайте только зарядным устройством, указанным производителем. Зарядное устройство, подходящее для одного типа аккумуляторной батареи, может создать риск возгорания при использовании с другим аккумуляторным блоком.

3. Используйте инструмент только со специально предназначенными аккумуляторными батареями. Использование любых других батарейных блоков может создать риск травмы или возгорания.

4. При отключении зарядного устройства тяните за вилку, а не за шнур. Это снизит

риск повреждения электрической вилки и шнура. Убедитесь, что шнур расположен так, чтобы на него не наступили, не споткнулись или иным образом не повредили или не подвергли нагрузке.

5. Не используйте удлинитель без крайней необходимости. Использование неподходящего удлинителя может привести к возгоранию, поражению электрическим током или поражению электрическим током.

6. Не используйте зарядные устройства с поврежденным шнуром или вилкой.

7. Не включайте зарядное устройство, если вы его уронили или каким-либо образом повредили. В случае возникновения данной ситуации отнесите зарядное устройство в авторизованный сервисный центр.

8. Отключайте зарядное устройство от электросети перед чисткой.

9. Никогда не перезаряжайте полностью заряженный аккумулятор. Перезарядка сокращает срок службы батареи.

10. При небрежном обращении из аккумулятора может вытечь жидкость. По возможности избегайте контакта с данной жидкостью. При случайном контакте промойте место водой. Если жидкость попала в глаза, дополнительно обратитесь за медицинской помощью. Вытекающая из аккумулятора жидкость может вызвать раздражение или ожоги.

11. Оптимальная температура зарядки аккумулятора: 0°C ~ 40°C.

Температура разрядки аккумулятора: 0°C ~ 40°C.

Оптимальная температура хранения аккумулятора: -20°C ~ 60°C.

Если аккумулятор хранится при температуре ниже 0°, то перед началом зарядки следует подождать один час.

### **Инструкции по хранению аккумулятора**

1. Если вы не используете батарейный блок, то его необходимо держать подальше от других металлических предметов, таких как скрепки, монеты, гаечные ключи, гвозди, шурупы или другие мелкие металлические предметы, которые могут соединять один разъем с другим. Замыкание клемм аккумулятора может привести к ожогам или возгоранию.

Если аккумулятор находится при низкой температуре (ниже -20°C), его химические элементы будут находиться в твердом состоянии, и сопротивление при зарядке станет слишком высоким для зарядки аккумулятора.

Если аккумулятор находится при высокой температуре (выше 60°C), его химические элементы находятся в парообразном состоянии. Таким образом, использование аккумулятора не будет представляться возможным.

### **Защита литиевого аккумулятора:**

А) Защита от низкого напряжения включится при первом использовании литиевого аккумулятора. Пожалуйста, зарядите литиевый аккумулятор, чтобы предотвратить его повреждение.

Б) После использования температура литиевого аккумулятора будет повышаться. Когда температура литиевого аккумулятора превысит максимальную температуру, включится «функция температурной защиты». Литиевый аккумулятор будет заблокирован, чтобы предотвратить опасный перегрев. Пожалуйста, подождите, пока литиевая батарея остынет.

В). Перегрузка аккумулятора может вызвать пик напряжения. Литиевый аккумуляторный блок автоматически включит функцию «защиты от перегрузки по току» для защиты литиевого аккумулятора и платы для зарядки аккумулятора. В случае перегрузки аккумулятора

инструмент перестанет работать несколько секунд, пока функция защиты не отключится автоматически. Если инструмент не начнёт работать через несколько минут, то литиевый аккумулятор, возможно, находится в «функции температурной защиты» или в «функции защиты от низкого напряжения». Для снятия данных защит, пожалуйста, пользуйтесь вышеупомянутыми инструкциями.

3. Небольшая утечка жидкости из батарейного блока может произойти как из-за его неисправности, так и из-за неправильного использования или высокой/низкой температуры.

Если внешний изолирующий слой аккумулятора смылся, то данная утечка жидкости может попасть на кожу. В этом случае необходимо промыть пораженный участок водой с мылом. Нейтрализуйте жидкость слабой кислотой, например, лимонным соком или уксусом.

Если жидкость попала в глаза, то их необходимо промыть водой в течение 10 минут и немедленно обратиться за медицинской помощью. Сообщите медицинскому персоналу, что жидкость представляет собой 25-35%-ный раствор гидроксида калия.

4. Не храните и не носите запасной аккумуляторный блок в кармане или ящике для инструментов, а также в любом другом месте, где он может соприкоснуться с металлическими предметами. В аккумуляторном блоке может произойти короткое замыкание, которое приведёт к повреждению аккумуляторного блока, ожогам и пожару. При хранении или утилизации аккумуляторного блока заклейте клеммы плотной изоляционной лентой, чтобы исключить возможность короткого замыкания. При длительном хранении аккумуляторы разряжаются.

5. ОПАСНО: если аккумуляторный блок треснул или поврежден каким-либо другим образом, не вставляйте его в зарядное устройство. Существует опасность поражения электрическим током.

6. ПРЕДУПРЕЖДЕНИЕ: не допускайте попадания жидкости на зарядное устройство. Существует опасность поражения электрическим током.

7. Не кладите никакие предметы на верхнюю часть зарядного устройства, так как это может привести к перегреву. Не размещайте зарядное устройство вблизи источников тепла.

8. Не разбирайте зарядное устройство. При необходимости обслуживания или ремонта отнесите его в авторизованный сервисный центр. Неправильная сборка может привести к риску возгорания или поражения электрическим током.

9. Данный прибор не предназначен для использования лицами (включая детей) с ограниченными физическими или умственными способностями, или отсутствием опыта и знаний, если только они не получили инструктаж по использованию инструмента от лица, ответственного за их безопасность.

10. Если повреждён шнур питания, во избежание опасности он должен быть заменен производителем или его сервисным агентом.

## ТЕХНИЧЕСКОЕ ОБСЛУЖИВАНИЕ

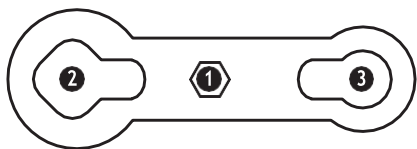

В комплекте идёт  
гаечный ключ



Гаечный ключ SW14

### ЗАМЕНА НАСАДОК

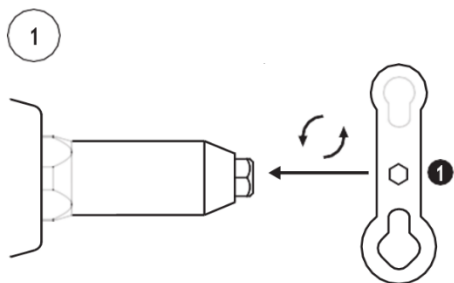

Используйте гаечный ключ (1) для откручивания  
насадки

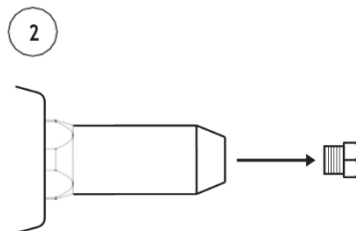

Снимите насадку

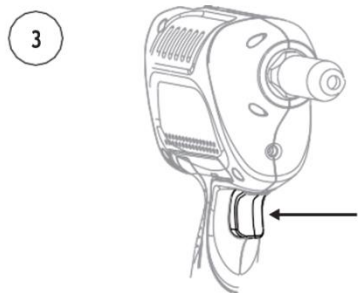

Нажмите на курок

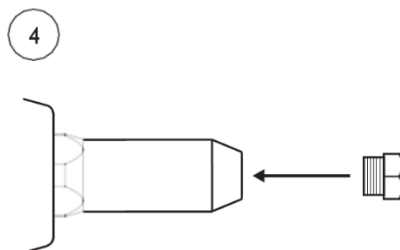

Закрутите насадку, нажав на курок

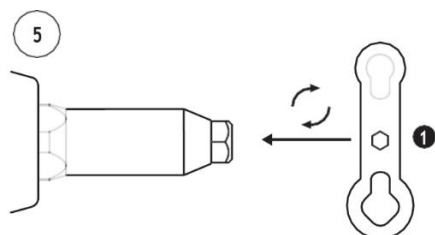

Используйте гаечный ключ (1), чтобы затянуть насадку

## ЗАМЕНА ВЫТЯЖНЫХ ГУБОК

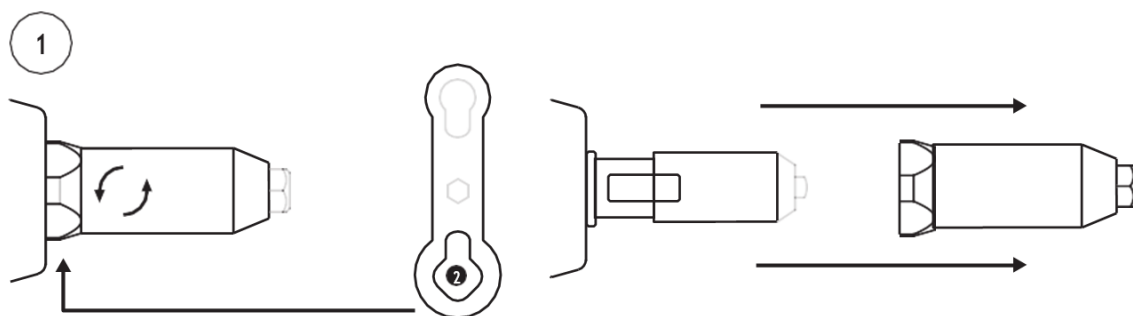

Используйте гаечный ключ для того, чтобы снять наконечник инструмента

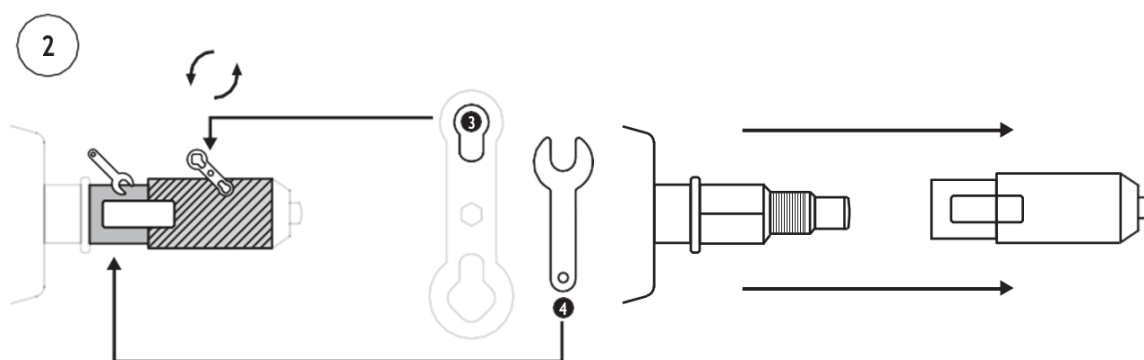

Для того, чтобы открутить зажимную втулку, используйте гаечный ключ

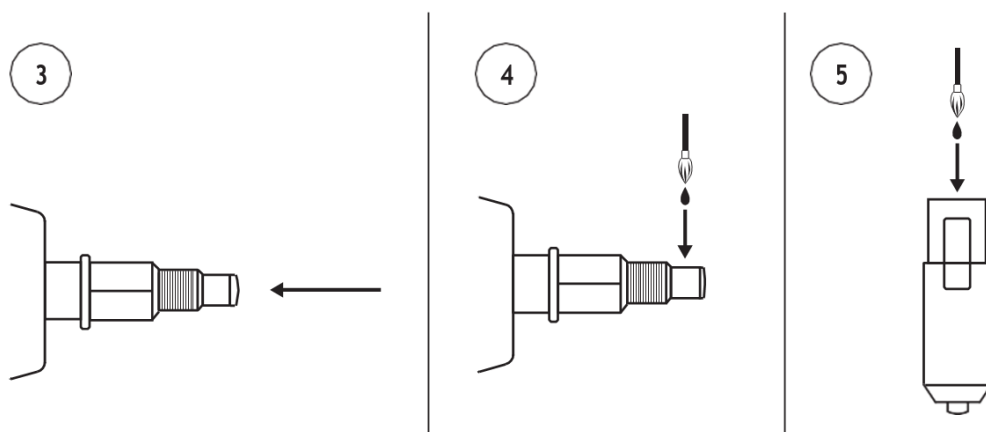

Нажмите на установочный винт, чтобы проверить наличие пружины

Смажьте маслом установочный винт

Снимите вытяжные губки и смажьте маслом зажимную втулку

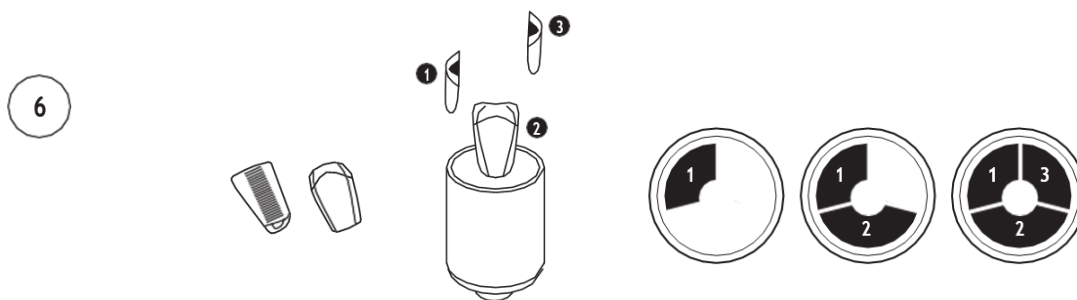

Поместите вытяжные губки в зажимную втулку

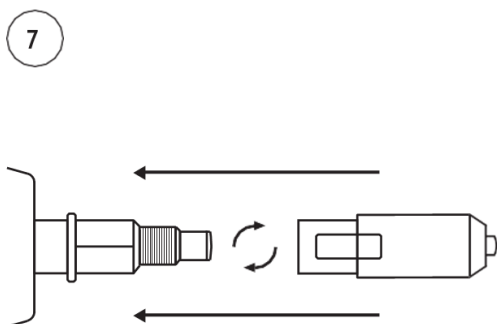

Прикрутите зажимную втулку к инструменту

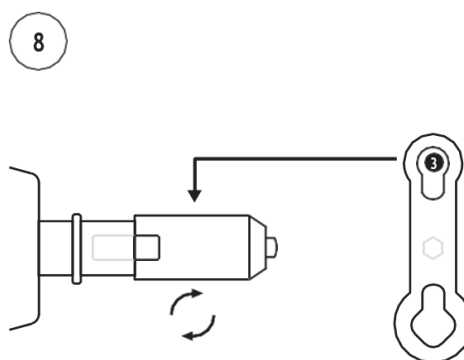

Затяните зажимную втулку с помощью гаечного ключа

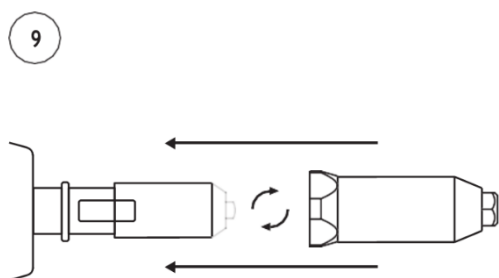

Прикрутите наконечник к инструменту

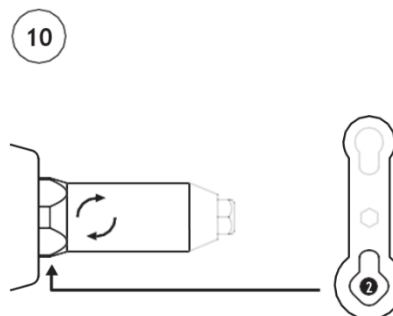

Затяните наконечник с помощью гаечного ключа



**Внимание**

Если сломанный установочный винт не извлекается, возможно, это связано с переизбытком масла. Осторожно ударьте по установочному винту или используйте сжатый воздух для его извлечения.

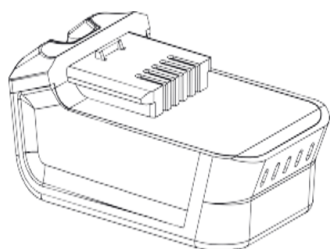

## АККУМУЛЯТОР

Номинальное напряжение: **18 В**

Тип аккумулятора: **Li-ion**

Ячейки: **5-ячеечный**

Ёмкость: **2.0 А/ч**

Вес: **0,36 кг**

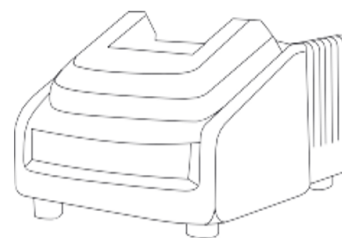

## ЗАРЯДНОЕ УСТРОЙСТВО

Входное напряжение: **220 В, 50–60 Гц**

Напряжение на выходе: **18 В**

Сила тока на выходе: **2,5 А**

Вес: **0,37 кг**

### 1. Индикатор уровня заряда аккумулятора:

4 индикатора на панели аккумулятора позволяют определить уровень заряда аккумулятора. Нажмите и удерживайте кнопку для проверки оставшегося уровня заряда:

4 лампочки: 100% уровень заряда

3 лампочки: 75% уровень заряда

2 лампочки: 50% уровень заряда

1 лампочка: 25% уровень заряда

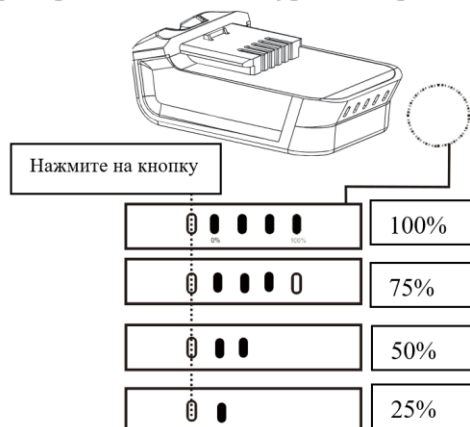

Обратите внимание, что из-за низкой/высокой температуры окружающей среды информация на панели аккумулятора может отличаться на +/- 5%.

### 2. Зарядка аккумулятора:

Данный аккумулятор обладает защитой от перегрузки аккумулятора. Когда заряд аккумулятора близится к нулю, в приборе срабатывает схема защиты, и питание инструмента отключается. При этом светодиодный индикатор начинает мигать, указывая на необходимость зарядки.

- правильно вставьте аккумулятор в зарядное устройство;
- подключите зарядное устройство к сети переменного тока 220 В;
- во время зарядки всегда горит красный индикатор; после зарядки - всегда зеленый индикатор.

# СВЕТОДИОДНЫЙ ИНДИКАТОР

Данный инструмент оснащён светодиодной лампой высокой яркости для освещения заклепываемой заготовки.

Включите инструмент и  
светодиодный индикатор:

1. Нажмите кнопку выключателя, начните работу, и светодиод загорится.
2. После завершения работы отпустите кнопку, и светодиод погаснет сам по себе через 10 секунд.

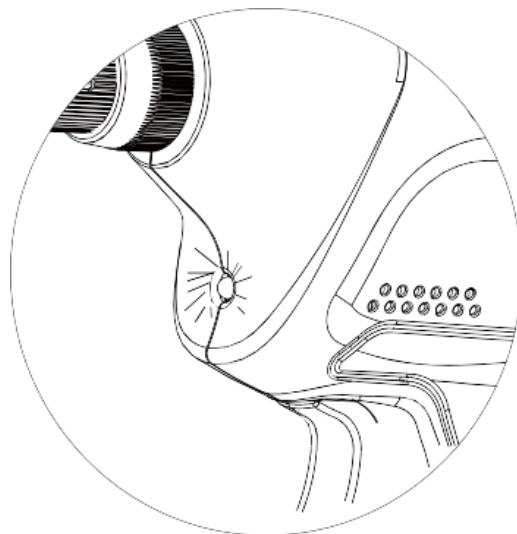

Производитель:

Shanghai Time-proof Riveting Tools Manufacturing Co., Ltd.  
18 Feiyun Road, Baoshan District, Shanghai 200949, China  
tel: +86 21 6678 8195 fax: +86 21 6678 8295

Уполномоченное изготовителем лицо/Импортер:

ООО «Ривет Ган»

Россия, 142301, Московская обл., г.о. Чехов, г. Чехов, ул. Чехова, д.20б, здание административное, помещение 13.

ОГРН : 1215000066709

Тел: +7-499-372-02-03.

e-mail: [shop@rivetgun.ru](mailto:shop@rivetgun.ru)

Аккумуляторный заклепочник Time-proof TDM5000 сертифицирован установленным порядком, согласно требованиям законодательства Таможенного Союза.

**EAC**