



PROFACTOR[®]
DER DEUTSCHE QUALITÄTSSTANDARD

ТЕХНИЧЕСКИЙ ПАСПОРТ ИЗДЕЛИЯ И РУКОВОДСТВО ПО ЭКСПЛУАТАЦИИ



АРТИКУЛ

PF SG 861-6
PF SG 861-10
PF SG 861-16
PF SG 862-6
PF SG 864

МАНОМЕТРЫ

1. НАЗНАЧЕНИЕ И ОБЛАСТЬ ПРИМЕНЕНИЯ

Манометры PROFACTOR® применяются для измерения давления жидких и газообразных, умеренно вязких и не кристаллизирующихся сред, не агрессивных по отношению к медным сплавам в системах водоснабжения, отопления и охлаждения. Давление среды, которое необходимо измерить, не должно превышать значение шкалы манометра.

2. ТЕХНИЧЕСКИЕ ХАРАКТЕРИСТИКИ

Присоединительная резьба, G: 1/4" наружная

Тип присоединения: PF SG 861, 862: радиальное; PF SG 864: аксиальное

Постоянное давление: 75% от максимального значения шкалы

Переменное давление: 65% от максимального значения шкалы

Кратковременное давление: 110% от максимального значения шкалы

Класс точности: 2.5 по EN 837-1

Класс защиты: IP 31

Температура измеряемой среды: до +80°C

Температура окружающей среды: от -20°C до +60°C

Диапазон шкалы:

Артикул	PF SG 861-6	PF SG 861-10	PF SG 861-16	PF SG 862-6	PF SG 864
Диапазон шкалы	0 – 6	0 – 10	0 – 16	0 – 6	

3. КОНСТРУКЦИЯ

Все манометры PROFACTOR® соответствуют требованиям DIN EN 837-1. Присоединительная резьба соответствует ISO 228-1 и DIN 259.

Основным элементом манометра является пружина Бурдона (5) — кругообразно согнутая полая трубка с овальным поперечным сечением.

Лицевая сторона стрелки имеет покрытие чёрного цвета, а лицевая сторона циферблата — белого цвета. Циферблат всех манометров PROFACTOR® имеет две шкалы для считывания значения измеряемого давления: черного цвета (bar) и красного (psi).

Все устройство манометра закреплено в корпусе (1) и закрыто акриловым стеклом.

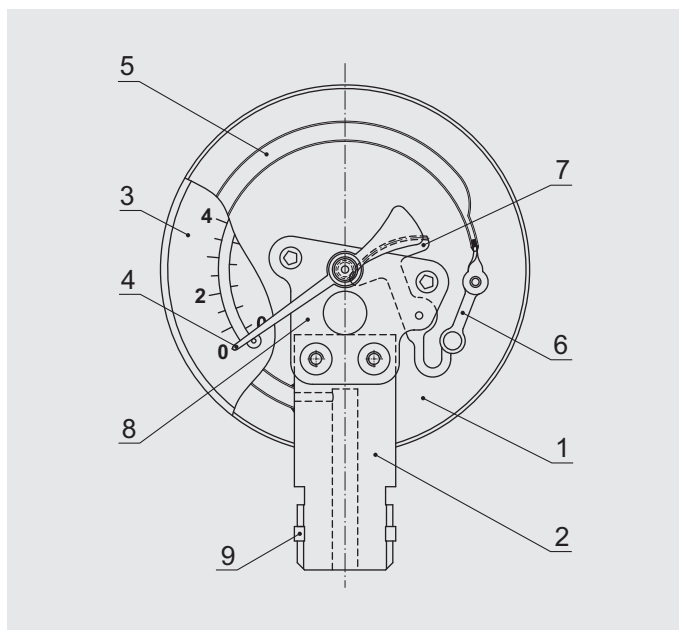

- | | |
|------------------------------|---------------------------|
| 1 – корпус | 6 – тяга |
| 2 – штуцер присоединительный | 7 – зубчатый сегмент |
| 3 – циферблат со шкалой | 8 – опорная пластина |
| 4 – стрелка | 9 – уплотнительное кольцо |
| 5 – пружина Бурдона | |

4. МАТЕРИАЛЫ

Корпус (1) — сталь, покрытая эмалью чёрного цвета

Штуцер присоединительный (2), тяга (6), зубчатый сегмент (7) — латунь CW614N (DIN EN 12165)

Циферблат (3), стрелка (4) — алюминий

Пружина Бурдона (5) — медный сплав

Опорная пластина (8) — сталь

Уплотнительное кольцо (9) — PTFE

5. ПРИНЦИП РАБОТЫ

Давление измеряемой среды воздействует на внутреннюю сторону пружины Бурдона, что приводит к округлению овального поперечного сечения. Вследствие этого округления возникают кольцевые напряжения, которые разгибают пружину. Свободный конец пружины поднимается пропорционально величине давления и тянет за собой тягу, которая в свою очередь поворачивает зубчатый сегмент. Вместе с зубчатым сегментом вращается и вал стрелочного механизма вместе со стрелкой, указывающей на давление в системе.

6. НОМЕНКЛАТУРА И РАЗМЕРЫ

Манометр с радиальным присоединением
PF SG 861 и PF SG 862:

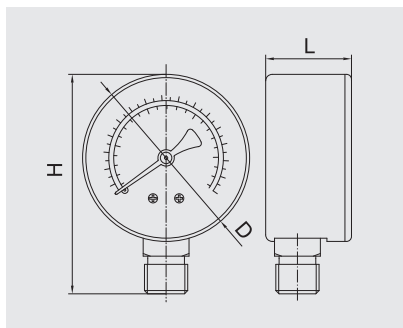

Манометр с аксиальным присоединением
PF SG 864:

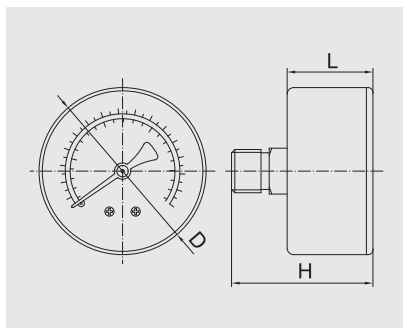

Артикул	PF SG 861	PF SG 862	PF SG 864
D, мм		53	
H, мм	69	70	44
L, мм	28	27,5	25,5
Вес, г	74	82	72

7. УКАЗАНИЕ ПО МОНТАЖУ

Перед установкой манометра трубопровод должен быть очищен от окалины и ржавчины. Системы отопления, теплоснабжения, внутреннего холодного и горячего водоснабжения, трубопроводы котельных по окончании их монтажа должны быть промыты водой до выхода ее без механических взвесей (СНиП 03.05.01-85).

Манометры должны устанавливаться в защищенных от воздействия атмосферных осадков местах. Изделия должны монтироваться в том положении, в котором они были отрегулированы. До и во время монтажа необходимо предохранять манометры от сотрясений. Приборы должны устанавливаться в легкодоступных местах с хорошей видимостью циферблата. Рекомендуется установка запорного вентиля перед манометром.

Верхний предел шкалы манометра должен превышать максимальное рабочее давление оборудования на 25% – 100%.

Монтаж осуществляется на объекте путем ввинчивания манометра в посадочное гнездо. Для этого следует использовать имеющийся на присоединительном штуцере четырехгранник и гаечный ключ SW14. Запрещается прикладывать усилие к корпусу манометра! Присоединение манометра не требует дополнительных уплотнительных материалов, т.к. присоединительный штуцер укомплектован специальным уплотнительным кольцом.

При необходимости эксплуатации манометров в условиях вибраций, при температуре измеряемой среды, превышающей +80°C, присоединение к трубопроводу следует выполнять дистанционно, с помощью импульсных трубок или разделителей.

После монтажа места соединений необходимо проверить на герметичность максимальным рабочим давлением.

8. УКАЗАНИЯ ПО ЭКСПЛУАТАЦИИ И ТЕХНИЧЕСКОМУ ОБСЛУЖИВАНИЮ

Манометр должен эксплуатироваться без превышения температуры и максимального давления (верхний предел шкалы), приведённых в п. 2. Рекомендуется нагружать манометр постепенно и не допускать резких скачков давления.

Установка и демонтаж изделия, а также любые операции по ремонту или регулировке должны производиться при отсутствии давления в системе. Дайте оборудованию остыть до температуры окружающего воздуха.

Во время эксплуатации следует производить периодические осмотры, поверки и технические освидетельствования в сроки, установленные правилами и нормами организации, эксплуатирующей трубопровод.

Во избежание дополнительного нагревания необходимо предохранять измерительные приборы от воздействия прямых солнечных лучей во время эксплуатации.

Все операции по монтажу, демонтажу и ремонту изделия должны производиться только квалифицированным персоналом, прошедшим соответствующее обучение.

9. УСЛОВИЯ ХРАНЕНИЯ И ТРАНСПОРТИРОВКИ

Изделия должны храниться в упаковке завода-изготовителя в соответствии с условиями хранения 3 по ГОСТ 15150. Транспортировка изделия должна осуществляться в соответствии с условиями 5 по ГОСТ 15150. При хранении и транспортировке следует оберегать приборы от условий избыточной влажности и температуры окружающей среды ниже -30°C . Необходимо предохранять изделие от любых ударов и падений! Механические повреждения изделия при распаковке и монтаже делают гарантию производителя недействительной!

10. ГАРАНТИЙНЫЕ ОБЯЗАТЕЛЬСТВА

Гарантийный срок 12 месяцев от даты продажи конечному потребителю. В течение всего гарантийного срока изготовитель гарантирует нормальную работу изделия и его соответствие требованиям безопасности при соблюдении потребителем правил хранения, транспортировки, монтажа, эксплуатации и обслуживания изделия. Гарантия распространяется на все дефекты, возникшие по вине изготовителя.

Гарантия не распространяется на дефекты, возникшие при:

- нарушении условий хранения, транспортировки, монтажа, эксплуатации и обслуживания;
- наличии следов воздействия веществ агрессивных к материалам изделия;
- наличии следов механического разрушения;
- наличии повреждений вызванных пожаром, стихией или иными форс-мажорными обстоятельствами;
- наличии повреждений вызванных неправильными действиями потребителя;
- наличии следов постороннего вмешательства в конструкцию изделия.

Изделие, описанное в настоящем техническом паспорте представляет собой технически сложное устройство которое должно устанавливаться специалистом, имеющим соответствующую квалификацию и опыт работ с данным оборудованием.

Монтаж и запуск в эксплуатацию должен быть осуществлён авторизованной и сертифицированной компанией.

Компания Profactor Armaturen GmbH оставляет за собой право вносить изменения в конструкцию устройства, которые не влияют на технические характеристики устройства, а также на его функциональные особенности.



INTERNATIONAL WARRANTY CARD

МЕЖДУНАРОДНЫЙ ГАРАНТИЙНЫЙ ТАЛОН

NAME OF THE PRODUCT
НАИМЕНОВАНИЕ ТОВАРА

PRODUCT CODE, SIZE
АРТИКУЛ, ТИПОРАЗМЕР

QUANTITY
КОЛИЧЕСТВО

SELLER NAME AND ADDRESS
НАЗВАНИЕ И АДРЕС ТОРГУЮЩЕЙ ОРГАНИЗАЦИИ

DATE OF PURCHASE
ДАТА ПРОДАЖИ

SELLER SIGNATURE
ПОДПИСЬ ПРОДАВЦА

SELLER STAMP
ПЕЧАТЬ ПРОДАВЦА

For the warranty term refer to the Warranty obligation clause in the technical manual
Гарантийный срок указан в техническом паспорте изделия в разделе «Гарантийные обязательства»

FOLD LINE

ЛИНИЯ СГИБА

In case of any claims to the product quantity the following documents should be submitted:

1. Application with customer and product details:
 - Name of the customer, actual address and phone number
 - Article of the product
 - Reason for the claim and photo
 - Plumbing system where installed (name, address, phone number)
2. Invoice copy and receipt
3. Warranty card

При предъявлении претензии к качеству товара покупатель предоставляет следующие документы:

1. Заявление, в котором указываются:
 - название организации или Ф.И.О. покупателя, фактический адрес и контактные телефоны
 - название и адрес организации, производившей монтаж
 - основные параметры системы, в которой использовалось изделие
 - краткое описание дефекта, фотография
2. Документ, подтверждающий покупку изделия (накладная, кассовый чек)
3. Гарантийный талон

RETURN/EXCHANGE COMMENTS
ОТМЕТКА О ВОЗВРАТЕ ИЛИ ОБМЕНЕ ТОВАРА

DATE
ДАТА

SIGNATURE
ПОДПИСЬ

 **Profactor Armaturen GmbH**

Adolf-Kolping-Str. 16, 80336 München, Deutschland;
Tel.: +49 89 21546092; info@pf-armaturen.de; www.profactor.de

