

- 4** Поставить стеллаж в вертикальное положение, выровнять на горизонтальной поверхности и закрепить шурупами в соответствии с рис. №4.
Во избежание опрокидывания рекомендуется прикрепить стеллаж к стене!

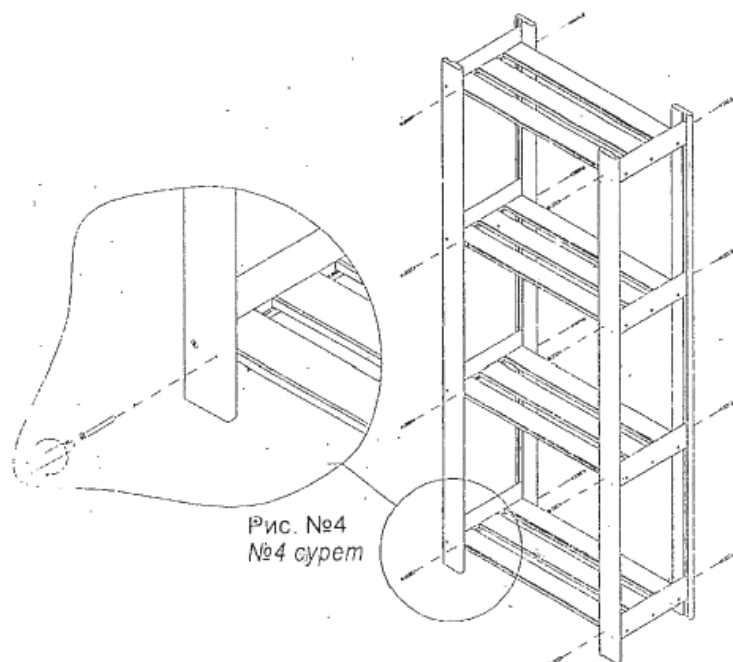

Нагрузка на полку – 25 кг
Нагрузка на стеллаж – 100 кг
Вес 9 кг

Производитель ООО "Согра"
142000, Московская область, Домодедово город, Центральный мкр.,
Каширское шоссе, дом 17, комната 21
тел.: +7 (926) 229-49-29
e-mail: sogra.boss@mail.ru

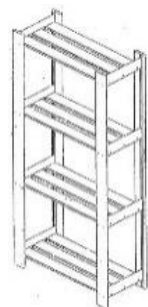

Стеллаж, хвоя, 4 полки 159×63×28

наименование страны изготовителя РОССИЯ
142000, Московская область, Домодедово город, Центральный мкр., Каширское шоссе, дом 17, комната 21
Дата изготовления сентябрь 2025г.
Срок хранения, срок годности (службы) не установлены. Гарантийный срок не установлен
Декларация о соответствии ЕАЭС N RU Д-RU.РА05.В.12988/25 

1. Использование стеллажа должно осуществляться по назначению изделия мебели, указанному в маркировке, инструкции по сборке, эксплуатации и уходу.
2. Стеллаж, поставляемый в разобранном виде, должен собираться в соответствии с приложенной изготовителем инструкцией по сборке.
3. При эксплуатации стеллажа необходимо исключить попадание воды и иных жидкостей на элементы изделий мебели, соприкасающихся с полом.
4. При установке изделий мебели в непосредственной близости от нагревательных и отопительных приборов их поверхности во время эксплуатации должны быть защищены от нагрева. Температура нагрева элементов мебели не должна превышать +40 °С.

Схема по сборке стеллажа

Монтаж производить на ровной поверхности.
Перед началом монтажа внимательно прочитайте инструкцию.
Необходимые инструменты: шуруповёрт
Требуется обработка защитно-декоративным покрытием.
Во избежание опрокидывания прикрепить к стене.
Для установки внутри помещений.

Стеллаж для хозяйственных нужд

Комплектация:

1. Стойка - 4 шт.
2. Планка полочная - 15 шт.
3. Планка боковая - 10 шт.
4. Шуруп (3x30) - 70 шт.

- 1** Для удобства сборки наметить на полочных планках места под шуруп, выделить карандашом или маркером в соответствии с рис. №1.

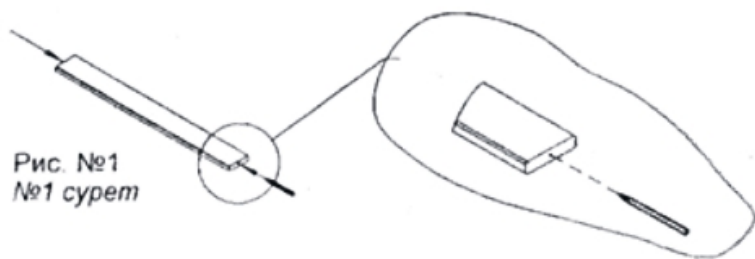

- 2** Установить на горизонтальной поверхности боковую планку вниз пазом в соответствии с рис. №2.
- Вставить шуруп в отверстие боковой планки.
 - Полочные планки вставить в паз боковой планки так, чтобы намеченные в них места под шуруп совпадали с шурупами, вставленными в отверстия.
 - Убедившись, что планка установлена ровно, прикрутить шурупами.
 - Вторую боковую планку прикрутить по той же технологии.
 - Для удобства сборки намеченные на полочных планках места под шуруп выделить карандашом или маркером, в соответствии с рис. №2.

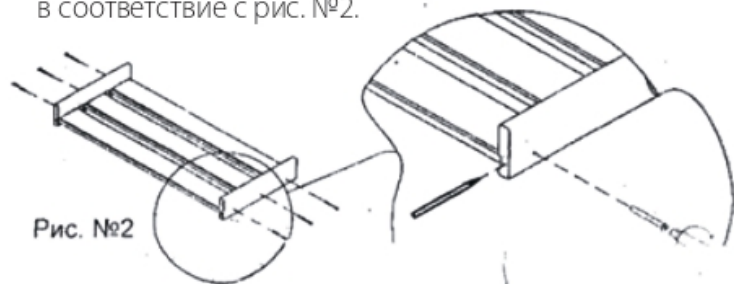

- 3** Установить на горизонтальной поверхности стойку вниз пазом в соответствии с рис. №3.
- Вставить шуруп в отверстие стойки.
 - Полки боковой планки вставить в паз стойки так, чтобы намеченные в них места под шуруп совпадали с шурупами, вставленными в отверстия.
 - Убедившись, что полка установлена ровно, прикрутить одним шурупом каждую полку.
 - Стойки прикручивать последовательно в соответствие с нумерацией 1-16 рис. №3.

