

ИНСТРУКЦИЯ ПО ЭКСПЛУАТАЦИИ И СБОРКЕ ТЕЛЕЖКИ (модель ТС840АН)

Основные правила безопасности

1. Не нагружайте тележку весом более 200 кг.
2. Не позволяйте детям играть в тележке или рядом с ней.
3. Всегда распределяйте груз равномерно в кузове тележки.
4. Не укладывайте предметы на откидные борта. Опускайте борта при загрузке крупных или тяжелых предметов.
6. Если какая-либо деталь повреждена или сломана, не пользуйтесь тележкой до устранения неисправности.
8. Не переменяйте тележку по предметам или поверхностям, которые могут повредить пневматические шины или камеры.

9. Не накачивайте шины выше **2,07 бар**.

10. Для накачки шин используйте только ручной воздушный насос.

11. Сохраните инструкцию для дальнейшего использования.

Перед сборкой

Перед началом сборки убедитесь, что все детали в наличии. Сверьте детали со списком содержимого упаковки и схемой (см. оригинал)

. Если какая-либо деталь отсутствует или повреждена, не собирайте изделие – обратитесь в сервисную службу для получения запасных частей.

Примерное время сборки: 60 минут.

РУКОВОДСТВО ПО БЕЗОПАСНОМУ ИСПОЛЬЗОВАНИЮ

Пожалуйста, прочтите всё руководство перед сборкой или использованием.

ВНИМАНИЕ: Не тяните тележку по крутым склонам.

ВНИМАНИЕ: Не двигайте тележку быстрее 2 км/ч.

ВНИМАНИЕ: Делайте повороты медленно, чтобы избежать повреждения тележки и груза.

ВНИМАНИЕ: Не превышайте давление 2,07 бар при накачке шин – это может привести к повреждению шин и/или травме.

Накачка шин

1. Перед использованием проверьте давление воздуха в каждой шине.
2. При необходимости подкачки используйте только ручной воздушный насос.
3. Не превышайте 2,07 бар.

Обслуживание

1. Перед каждым использованием проверяйте надежность крепежных элементов.
2. В начале каждого сезона смазывайте шарнирные соединения легким машинным маслом, а подшипники – универсальной смазкой. Периодически смазывайте подшипники колес универсальной смазкой.
4. Регулярно проверяйте давление в шинах и при необходимости подкачивайте. Не перекачивайте.
5. Когда тележка не используется, накрывайте её или храните в закрытом помещении, защищённом от атмосферных воздействий.

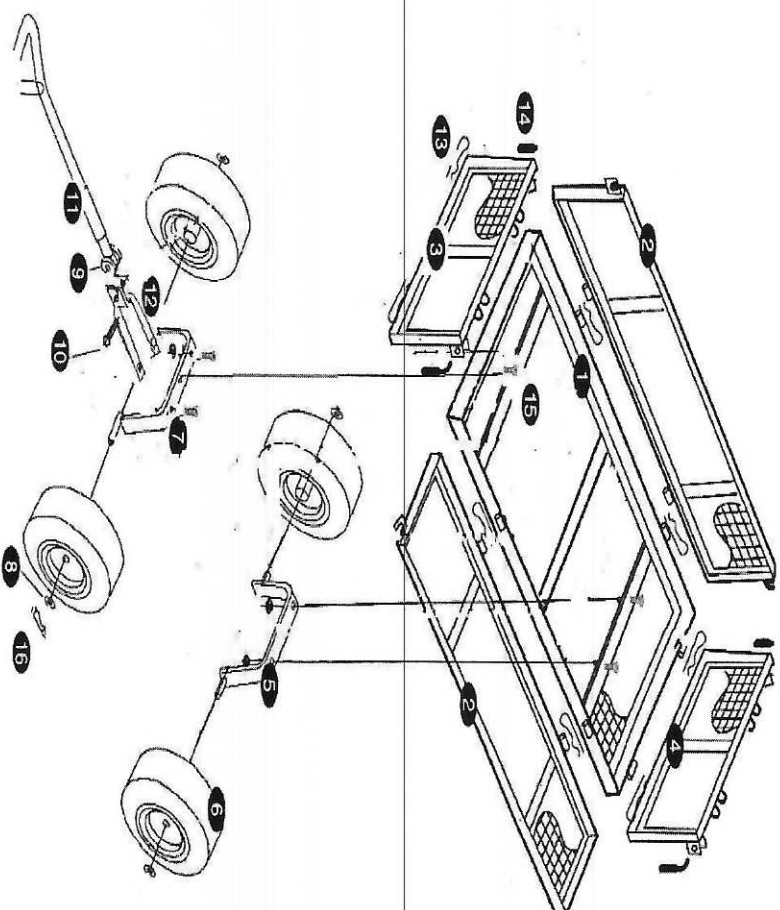

№	Описание	Кол-во
1	Основание (дно)	1
2	Роковины	2
3	Передняя часть	1
4	Задняя часть	1
5	Опора задней оси	1
6	Колесо 10×3,50-4	4
7	Опора передней оси	1
8	Круглая проставка Ф16	4
9	Пластиковая деталь	1
10	Болт Ф8×60	1
11	Ручка для транспортировки	1
12	Хомут	1
13	Большой V-образный зажим	8
14	Фиксатор ручки	4
15	Гайка со стопорным кольцом М12	5
16	R-образный шпиль	4