

## Вставки дверной ручки

Цинковое литьё под давлением, винтовое крепление

### ХАРАКТЕРИСТИКИ

#### Типы

- Тип **A**: монтаж со стороны оператора (для идентификационного номера 2 с четырьмя герметизирующими винтами с потайной головкой)
- Тип **C**: монтаж с задней стороны

#### Идентификационный номер

- № **1**: без уплотнения
- № **2**: с уплотнением

#### Рукоятка

- Цинк, литьё под давлением
- С пластиковым покрытием
- Чёрный цвет, RAL 9005, текстурированная отделка **SW**
- Серебристый цвет, RAL 9006, текстурированная отделка **SR**

#### Уплотнение корпуса для идентификационного номера 2

- Бутадиенакрилонитрильный каучук (NBR)
- Чёрный цвет
- Проклеенное

#### Герметизирующие винты с потайной головкой для типа A, ид. № 2

- DIN 7991-M5x16
- Нержавеющая сталь
- Головка с полиамидным покрытием

#### Стопорные винты для типа C

- Нержавеющая сталь
- Запрессованные

#### Класс защиты IP 66

### ИНФОРМАЦИЯ

Вставки дверной ручки GN 7330 легко и быстро устанавливаются с внешней стороны при помощи винтов с потайной головкой или с задней стороны при помощи стопорных винтов.

Вставки дверной ручки с уплотнением корпуса (идентификационный номер 2) препятствуют попаданию грязи или жидкостей внутрь корпуса. Тип A поставляется с четырьмя дополнительными герметизирующими винтами с потайной головкой, обработанной полиамидным покрытием, обеспечивающим герметичное уплотнение.

### ТЕХНИЧЕСКАЯ ИНФОРМАЦИЯ

- Классы защиты IP (см. стр. A23)

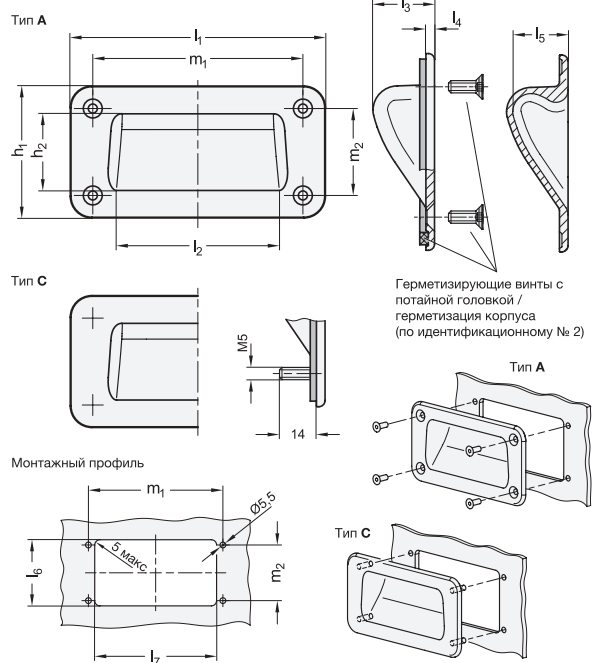

Герметизирующие винты с потайной головкой / герметизация корпуса (по идентификационному № 2)

\* Дополните вариантом

SW	SR
RAL9005	RAL9006

#### GN 7330-A-1

Описание	l1	h1	h2	l2	l3	l4	l5	l6 +1	l7 +1	m1	m2	⚖
GN 7330-127-A-1-*	127	80	43	72	25	3.5	22.5	60	88	100	53	233
GN 7330-155-A-1-*	155	80	43	99	25	3.5	22.5	60	115	128	53	289

#### GN 7330-A-2

Описание	l1	h1	h2	l2	l3	l4	l5	l6 +1	l7 +1	m1	m2	⚖
GN 7330-127-A-2-*	127	80	43	72	25	3.5	22.5	60	88	100	53	252
GN 7330-155-A-2-*	155	80	43	99	25	3.5	22.5	60	115	128	53	303

#### GN 7330-C-1

Описание	l1	h1	h2	l2	l3	l4	l5	l6 +1	l7 +1	m1	m2	⚖
GN 7330-127-C-1-*	127	80	43	72	25	3.5	22.5	60	88	100	53	244
GN 7330-155-C-1-*	155	80	43	99	25	3.5	22.5	60	115	128	53	312

#### GN 7330-C-2

Описание	l1	h1	h2	l2	l3	l4	l5	l6 +1	l7 +1	m1	m2	⚖
GN 7330-127-C-2-*	127	80	43	72	25	3.5	22.5	60	88	100	53	254
GN 7330-155-C-2-*	155	80	43	99	25	3.5	22.5	60	115	128	53	317

Bec SW

Bec SW