

## П-образные ручки для ящиков и шкафов

Сталь / нержавеющая сталь / алюминий

### ХАРАКТЕРИСТИКИ

#### Вариант исполнения из стали

##### Ручьятка

Сталь

- С пластиковым покрытием
- Чёрный цвет, RAL 9005, текстурированная отделка **SW**
- Хромирование **CR**
- Чернение **BT**

##### Упорные шайбы

Цинковое литьё под давлением, никелирование

#### Вариант исполнения из нержавеющей стали

##### Нержавеющая сталь NI

AISI 303 для  $d_1 = 8, 10$

AISI 304 для  $d_1 = 12$

- Матовые, дробеструйной обработки **GS**
- Электрополирование **EP**
- Упорные шайбы  $d_1 = 8, 10$
- Нержавеющая сталь AISI 303

##### Нержавеющая сталь AISI 316L A4

- Матовые, дробеструйной обработки **GS**
- Упорные шайбы
- Нержавеющая сталь AISI 316L

#### Вариант исполнения из алюминия

##### Алюминий AL

- С пластиковым покрытием
- Чёрный цвет, RAL 9005, текстурированная отделка **SW**
- Серебристый цвет, RAL 9006, текстурированная отделка **SR**
- Красный цвет, RAL 3000, текстурированная отделка **RS**
- Анодированные, естественный цвет **EL**
- Упорные шайбы  $d_1 = 8, 10$
- Цинковое литьё под давлением, никелирование



### ИНФОРМАЦИЯ

П-образные ручки для ящиков и шкафов GN 425.1 изготавливаются из гнутого профиля из нержавеющей стали, стали или алюминия. П-образные ручки для ящиков и шкафов с  $\varnothing d_1 = 8$  и  $10$  поставляются с двумя упорными шайбами для гарантии надлежащего контакта с ручкой даже в случае больших соединительных отверстий. Шайбы поставляются неплотно закрытыми.

Для наружного применения версия из нержавеющей стали предпочтительнее хромированной версии.

### АКСЕССУАРЫ

- GN 181 Крепёжные комплекты (монтаж со стороны оператора) (см. стр. 488)

### ТЕХНИЧЕСКАЯ ИНФОРМАЦИЯ

- Информация по максимально допустимой нагрузке (см. стр. A35)
- Характеристики нержавеющей стали (см. стр. A26)

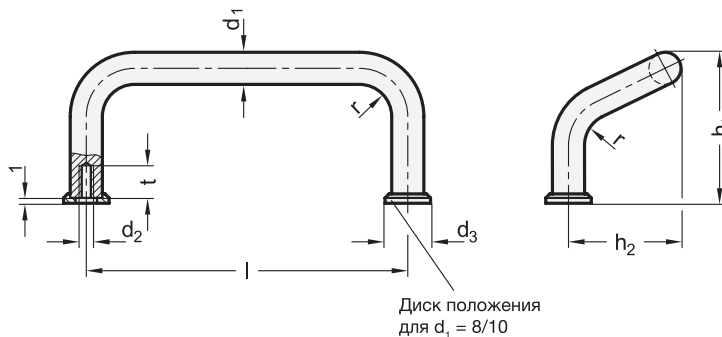

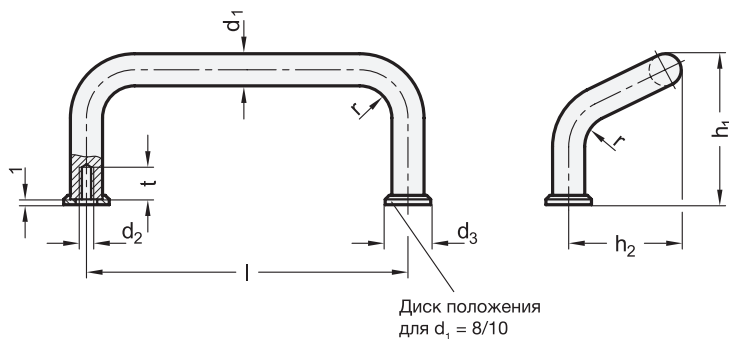

\* Дополните вариантом

 SW  CR  BT

## GN 425.1-ST

Описание	d1	Длина l	d2	d3	h1	h2	r	t мин.	⚖
GN 425.1-8-55-*	8	55**	M 4	12	40	30	9	8	57
GN 425.1-8-64-*	8	64	M 4	12	40	30	9	8	63
GN 425.1-8-88-*	8	88**	M 4	12	40	30	9	8	70
GN 425.1-8-96-*	8	96	M 4	12	40	30	9	8	75
GN 425.1-8-100-*	8	100	M 4	12	40	30	9	8	76
GN 425.1-10-88-*	10	88**	M 5	15	47	35	11	12	113
GN 425.1-10-100-*	10	100	M 5	15	47	35	11	12	121
GN 425.1-10-120-*	10	120**	M 5	15	47	35	11	12	134
GN 425.1-10-180-*	10	180**	M 5	15	47	35	11	12	176
GN 425.1-10-200-*	10	200	M 5	15	47	35	11	12	189
GN 425.1-12-125-*	12	125	M 6	-	60	44	12	12	221
GN 425.1-12-160-*	12	160	M 6	-	60	44	12	12	251
GN 425.1-12-200-*	12	200	M 6	-	60	44	12	12	285
GN 425.1-12-250-*	12	250	M 6	-	60	44	12	12	336

Вес SW

\*\* Подходит для 19" стоек и шкафов

\* Дополните вариантом

 GS  EP

## GN 425.1-NI

STAINLESS STEEL

Описание	d1	Длина l	d2	d3	h1	h2	r	t мин.	⚖
GN 425.1-NI-8-55-*	8	55**	M 4	12	40	30	9	8	57
GN 425.1-NI-8-64-*	8	64	M 4	12	40	30	9	8	63
GN 425.1-NI-8-88-*	8	88**	M 4	12	40	30	9	8	70
GN 425.1-NI-8-96-*	8	96	M 4	12	40	30	9	8	75
GN 425.1-NI-8-100-*	8	100	M 4	12	40	30	9	8	76
GN 425.1-NI-10-88-*	10	88**	M 5	15	47	35	11	12	113
GN 425.1-NI-10-100-*	10	100	M 5	15	47	35	11	12	121
GN 425.1-NI-10-120-*	10	120**	M 5	15	47	35	11	12	134
GN 425.1-NI-10-180-*	10	180**	M 5	15	47	35	11	12	176
GN 425.1-NI-10-200-*	10	200	M 5	15	47	35	11	12	189
GN 425.1-NI-12-125-*	12	125	M 6	-	60	44	12	12	221
GN 425.1-NI-12-160-*	12	160	M 6	-	60	44	12	12	251
GN 425.1-NI-12-200-*	12	200	M 6	-	60	44	12	12	285
GN 425.1-NI-12-250-*	12	250	M 6	-	60	44	12	12	336

Вес GS

\*\* Подходит для 19" стоек и шкафов



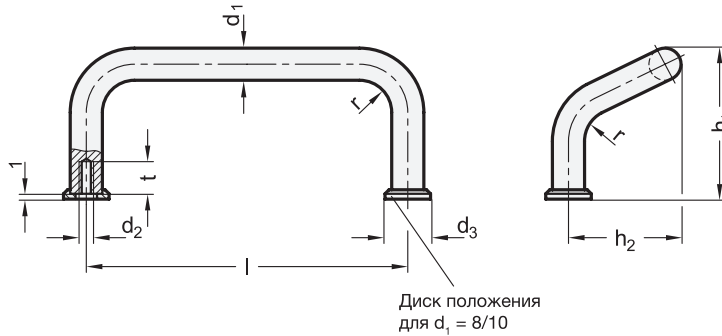

## GN 425.1-A4

STAINLESS STEEL

Описание	d <sub>1</sub>	Длина l	d <sub>2</sub>	d <sub>3</sub>	h <sub>1</sub>	h <sub>2</sub>	r	t мин.	⚖
GN 425.1-A4-10-88-GS	10	88**	M 5	15	47	35	11	12	113
GN 425.1-A4-10-100-GS	10	100	M 5	15	47	35	11	12	121
GN 425.1-A4-10-120-GS	10	120**	M 5	15	47	35	11	12	134
GN 425.1-A4-10-180-GS	10	180**	M 5	15	47	35	11	12	176
GN 425.1-A4-10-200-GS	10	200	M 5	15	47	35	11	12	189

\* Дополните вариантом

 SW
  SR
  RS
  EL

## GN 425.1-AL

Описание	d <sub>1</sub>	Длина l	d <sub>2</sub>	d <sub>3</sub>	h <sub>1</sub>	h <sub>2</sub>	r	t мин.	⚖
GN 425.1-AL-8-55-*	8	55**	M 4	12	40	30	9	8	23
GN 425.1-AL-8-64-*	8	64	M 4	12	40	30	9	8	27
GN 425.1-AL-8-88-*	8	88**	M 4	12	40	30	9	8	28
GN 425.1-AL-8-96-*	8	96	M 4	12	40	30	9	8	29
GN 425.1-AL-8-100-*	8	100	M 4	12	40	30	9	8	29
GN 425.1-AL-10-88-*	10	88**	M 5	15	47	35	11	12	44
GN 425.1-AL-10-100-*	10	100	M 5	15	47	35	11	12	45
GN 425.1-AL-10-120-*	10	120**	M 5	15	47	35	11	12	51
GN 425.1-AL-10-180-*	10	180**	M 5	15	47	35	11	12	65
GN 425.1-AL-10-200-*	10	200	M 5	15	47	35	11	12	69
GN 425.1-AL-12-125-*	12	125	M 6	-	60	44	12	12	72
GN 425.1-AL-12-160-*	12	160	M 6	-	60	44	12	12	83
GN 425.1-AL-12-200-*	12	200	M 6	-	60	44	12	12	94
GN 425.1-AL-12-250-*	12	250	M 6	-	60	44	12	12	117

Вес SW

\*\* Подходит для 19" стоек и шкафов