

Haier

РУКОВОДСТВО ПОЛЬЗОВАТЕЛЯ

СУШИЛЬНАЯ МАШИНА С ТЕПЛОВЫМ НАСОСОМ

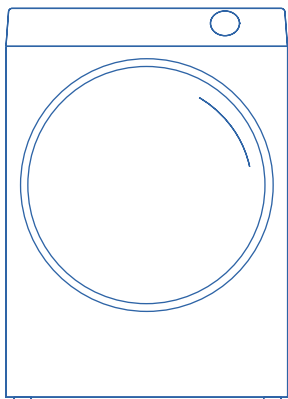

МОДЕЛЬ

HD105-A2336

ПОЖАЛУЙСТА, ВНИМАТЕЛЬНО ПРОЧИТАЙТЕ ДАННОЕ РУКОВОДСТВО ПЕРЕД
ИСПОЛЬЗОВАНИЕМ УСТРОЙСТВА. СОХРАНИТЕ ЕГО ДЛЯ ДАЛЬНЕЙШЕГО ИСПОЛЬЗОВАНИЯ.

Благодарим вас за покупку устройства Haier!

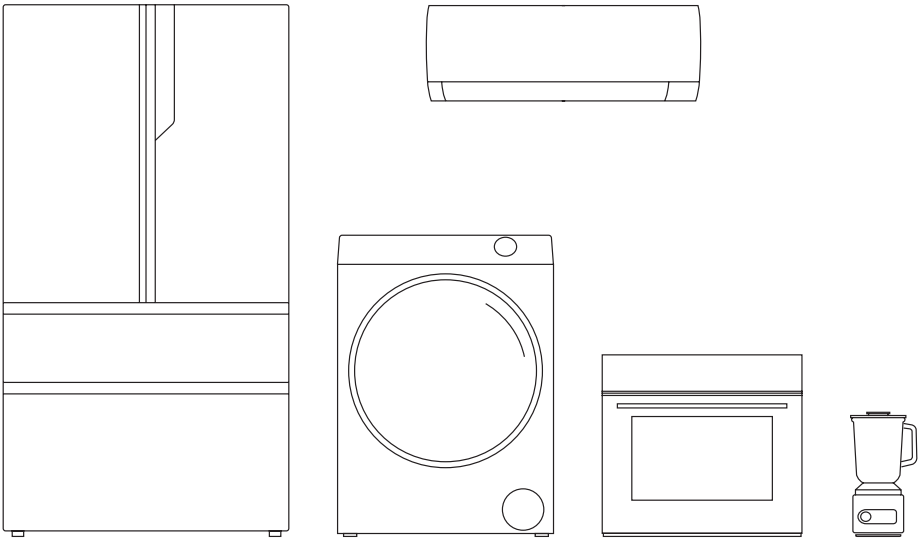

Haier

СОДЕРЖАНИЕ

1	МЕРЫ ПРЕДОСТОРОЖНОСТИ	4
	Информация по технике безопасности	4
2	УСТАНОВКА	7
	Установка	7
	Иллюстрации установки	10
3	ПЕРВОЕ ИСПОЛЬЗОВАНИЕ	11
	Назначение	11
	Описание изделия	12
4	ФУНКЦИОНАЛ	13
	Панель управления	13
	Программы	17
5	ПАНЕЛЬ УПРАВЛЕНИЯ	18
	Потребление ресурсов	18
	Рекомендации и советы	19
	Повседневное использование	21
6	УХОД И ОЧИСТКА	25
7	ОБРАТНАЯ СВЯЗЬ	27
	Устранение неполадок	27
	Служба поддержки клиентов	29
	Гарантийные условия	30
8	ТЕХНИЧЕСКИЕ ХАРАКТЕРИСТИКИ	31
	Справочный листок технических данных	31
	Дополнительные данные	32
	Размеры изделия	32
	Утилизация	32

1. МЕРЫ ПРЕДОСТОРОЖНОСТИ

Информация по технике безопасности



ВНИМАНИЕ!

Перед первым использованием



- Убедитесь в отсутствии повреждений при транспортировке.
- Снимите все упаковочные материалы и храните их в недоступном для детей месте.
- Всегда перемещайте прибор, как минимум, вдвоем, так как он тяжелый.

Повседневное использование



- Данным прибором могут пользоваться дети в возрасте от 8 лет и старше, а также лица с ограниченными физическими, сенсорными или умственными способностями или недостатком опыта и знаний под присмотром наблюдающего лица, или если им были даны инструкции по безопасному использованию устройства, и они ознакомлены с возможными опасностями.
- Не допускайте детей младше 3 лет к прибору, если они не находятся под постоянным присмотром.
- Детям запрещено играть с этим оборудованием.
- Убедитесь, что помещение сухое и хорошо проветривается. Температура окружающей среды должна составлять от 5 °C до 35 °C.
- Не закрывайте вентиляционные отверстия в основании коврами или другими подобными предметами.
- Очищайте пространство вокруг сушильной машины от пыли и ворса.
- Перед использованием прибора убедитесь, что в нем находится только белье и нет домашних животных и детей.
- Прикасайтесь к сетевой вилке только сухими руками, не прикасайтесь к прибору и не пользуйтесь им, если вы босиком или с мокрыми руками или ногами.
- Не сушите в сушильной машине нестираные вещи.
- Не допускайте превышения номинальной загрузки.
- Вынимайте из карманов все предметы, например, зажигалки и спички.
- Кондиционеры для белья или аналогичные средства следует использовать в соответствии с инструкцией к ним.
- Не используйте и не храните легковоспламеняющиеся аэрозоли или горючие газы в непосредственной близости от прибора.
- Не ставьте на прибор тяжелые предметы, источники тепла или влаги.
- При отключении прибора от сети держитесь за вилку, а не за кабель.
- Не прикасайтесь к задней части и барабану во время работы, они горячие.



ВНИМАНИЕ!

Повседневное использование

- Не сушите в приборе следующие предметы:
 - Вещи, которые не были выстираны.
 - Предметы, загрязненные легковоспламеняющимися веществами, такими как пищевое масло, ацетон, спирт, бензин, моторное топливо, керосин, пятновыводители, скипидар, воск, средства для удаления воска или другими химическими веществами. Их пары могут вызвать пожар или взрыв. Эти вещи всегда необходимо стирать вручную в горячей воде с дополнительным количеством моющего средства, а затем сушить на открытом воздухе перед сушкой в сушильной машине.
 - Вещи, содержащие набивку или наполнитель (например, подушки, куртки), так как наполнитель может вылезти наружу с риском воспламенения в сушилке (за исключением вещей, которые содержат разрешающие сушку символы на этикетке).
 - Такие материалы, как пористая резина (латексная пенорезина), шапочки для душа, водонепроницаемые текстильные вещи, прорезиненные изделия и предметы одежды или подушки, оснащенные прокладками из пенорезины, не следует сушить в машине (за исключением вещей, которые содержат разрешающие сушку символы на этикетке).
 - Не сушите поврежденную или порванную одежду, содержащую подкладку или наполнитель.
- Не используйте конденсат для питья.
- Не используйте прибор без фильтра-уловителя ворса или фильтра конденсатора или с поврежденным фильтром.
- Обратите внимание, что последняя часть цикла сушки происходит без нагрева (цикл остывания), чтобы оставить одежду при температуре, которая не повредит ее.
- Не оставляйте включенный прибор без присмотра на длительное время. Если требуется длительное отсутствие, необходимо прервать цикл сушки, выключив прибор и выдернув вилку из розетки.
- Не выключайте прибор до окончания цикла сушки. Никогда не останавливайте сушильную машину до окончания цикла сушки, если только вы сразу не извлечете все вещи и не разложите их так, чтобы тепло рассеялось.
- Выключайте прибор после каждой программы сушки в целях экономии электроэнергии и безопасности.

Обслуживание / чистка

- Следите за тем, чтобы дети находились под присмотром при выполнении работ по очистке и обслуживанию.
- Отключите прибор от электросети, прежде чем приступать к плановому обслуживанию.



ВНИМАНИЕ!

Обслуживание / очистка

- Очищайте фильтр-уловитель ворса и фильтр конденсатора после каждой программы (см. УХОД И ОЧИСТКА, стр. 23).
- Не используйте для очистки прибора водный или паровой распылитель.
- Не используйте промышленные химикаты для чистки прибора.
- При повреждении сетевого шнура во избежание опасности его замену должен выполнить производитель, его сервисный агент или специалисты с аналогичной квалификацией.
- Не пытайтесь ремонтировать прибор самостоятельно. При необходимости ремонта обратитесь в нашу службу поддержки клиентов.

Установка

- Убедитесь, что машина установлена в месте, позволяющем полностью открыть дверцу. Не устанавливайте сушильную машину за запирающейся дверью, раздвижной дверью или дверью с петлями на противоположной стороне от дверцы сушильной машины, так как это ограничивает полное открытие дверцы.
- Устанавливайте прибор в хорошо проветриваемом, сухом месте.
- Запрещается устанавливать прибор в сыром помещении, а также в местах, где есть риск протечки воды, например, под раковиной или рядом с ней. Если произошла утечка воды, отключите электропитание и дайте машине высохнуть естественным путем.
- Устанавливайте или используйте прибор только в месте, где температура выше 5 °С.
- Не ставьте прибор непосредственно на ковер, рядом со стеной или мебелью.
- Не подвергайте прибор воздействию мороза, жары, прямых солнечных лучей или источников тепла (например, печей, обогревателей).
- Убедитесь, что информация об электропитании на паспортной табличке совпадает с данными электросети. Если это не так, обратитесь к электрику.
- Не используйте многорозеточные адаптеры и удлинители.
- Следите за тем, чтобы не повредить электрический кабель и вилку, а в случае их повреждения обратитесь к электрику.
- Для подключения питания используйте отдельную заземленную розетку, к которой легко получить доступ после установки. Прибор необходимо заземлить.

Установка

ПРИМЕЧАНИЕ:

Обратите внимание: все рисунки, относящиеся к установке, приведены в начале данного руководства.

1 Подготовка

- Сначала снимите все упаковочные материалы, включая полистироловое основание. При снятии упаковки могут наблюдаться капли воды. Это нормальное явление, возникающее в результате испытаний с водой на заводе.

ПРИМЕЧАНИЕ:

Утилизируйте упаковку безопасным для окружающей среды способом. Информацию об актуальных пунктах приема отходов можно получить у продавца или в местных органах власти.

ВНИМАНИЕ!

После транспортировки и установки необходимо оставить сушильную машину постоять в течение двух часов перед использованием.

2 Транспортировка и время ожидания

Транспортируйте устройство только в вертикальном положении. Масло для смазки, не требующее обслуживания, находится в капсуле компрессора. При транспортировке в наклонном положении это масло может проникнуть через закрытую систему труб. Перед подключением прибора к электросети необходимо подождать 2 часа, чтобы масло стекло обратно в капсулу.

3 Установка сушильной машины

Машину следует установить на ровной и твердой поверхности. Отрегулируйте ножки до нужного уровня.

4 Электрическое подключение

Перед каждым подключением убедитесь, что:

- Источник питания, розетка и предохранитель соответствуют паспортной табличке.
- Розетка заземлена и для подключения не используется мультиштекер или удлинитель.
- Вилка и розетка строго соответствуют друг другу.

ВНИМАНИЕ!

При повреждении шнура питания его замену во избежание опасности должны производить изготовитель, сервисная служба или подобный квалифицированный персонал.

5 Выравнивание сушильной машины

Для обеспечения эффективной работы машины с минимальным уровнем шума ВАЖНО выровнять сушильную машину. Машину следует выровнять так, чтобы она стояла ровно на всех четырех ножках. Убедитесь, что сушильная машина не раскачивается в какую-либо сторону.

Выравнивание сушильной машины по боковым сторонам:

- Установите уровень в центре задней части сушильной машины.
- Отрегулируйте задние ножки, чтобы обе боковые стороны машины были расположены ровно относительно друг друга.
- Никогда не выкручивайте ножки полностью из их держателей.

Выравнивание сушильной машины по передней и задней сторонам:

- Установите уровень на левой стороне.
- Отрегулируйте переднюю левую ножку (постепенно).
- Повторите вышеуказанные действия для правой ножки.

Дважды проверьте, что сушильная машина выровнена:

- Установите уровень в центре передней части машины.
- Убедитесь, что сушильная машина не раскачивается в какую-либо сторону.
- Если сушильная машина недостаточно выровнена, повторите описанные выше действия.

После выравнивания углы шкафа, в который установлена сушильная машина, не должны касаться пола, а сама сушильная машина не должна раскачиваться в любом направлении.

6 Наружный слив конденсата

В процессе сушки белья конденсат автоматически накапливается в емкости для воды, расположенной в левом верхнем углу машины. После каждого цикла сушки емкость для воды заполняется или ее необходимо опорожнить.

Если ваша сушильная машина расположена рядом со сливным отверстием в полу, можно напрямую сливать конденсат в канализацию через сливной шланг, входящий в комплект поставки, и тогда вам не придется каждый раз выливать воду из емкости для воды.

Подключение сливного шланга осуществляется следующим образом:

- Отсоедините черный шланг от штуцера на задней панели сушильной машины (правая нижняя часть задней панели, рис. 2-2).
- Размотайте серый сливной шланг (входит в комплект сушильной машины) и подсоедините его к сливному отверстию машины (рис. 2-3, 2-4).
- Поместите другой конец сливного шланга в ванну или сточную трубу.

7

Смена стороны дверцы

- Перед началом работы выньте вилку сушильной машины из розетки.
- Обращайтесь с деталями осторожно, чтобы не поцарапать краску.
- Подготовьте рабочую поверхность, которая не будет оставлять царапин на дверцах.
- Вам понадобятся следующие инструменты: Крестовая отвертка.
- После начала работы не перемещайте шкаф до тех пор, пока не будет завершена переустановка дверей.
- Эти инструкции предназначены для замены петель с правой стороны на левую. Если вы хотите поменять их обратно на правую сторону, следуйте этим же инструкциям и поменяйте во всех указаниях левую сторону на правую.

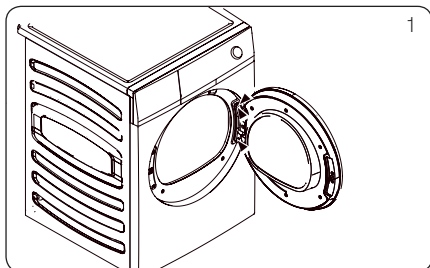
**1. Снятие дверцы в сборе**

Откройте дверцу. Выкрутите два винта, крепящие узел петля/дверца к сушильной машине.

Осторожно отложите узел петля/дверца в сторону (Рис. 1).

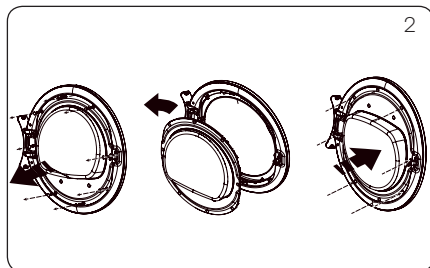
**2. Снятие, смена стороны и установка на место внутренней дверцы**

Снимите восемь стикеров и винты, крепящие внутреннюю дверь к внешней двери. Демонтируйте внутреннюю дверцу, поверните ее на 180° и снова установите на внешнюю дверцу, используя те же восемь винтов и стикеры (Рис. 2).

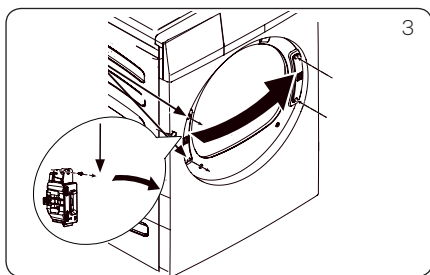
**3. Снятие, смена стороны и установка на место дверного замка и запорной планки**

Выверните два винта, крепящие запорную планку, затем выверните один винт замка дверцы, нажмите вниз и выньте замок, поверните на 180° и установите его на противоположной стороне, используя те же 3 винта и запорную планку (Рис. 3).

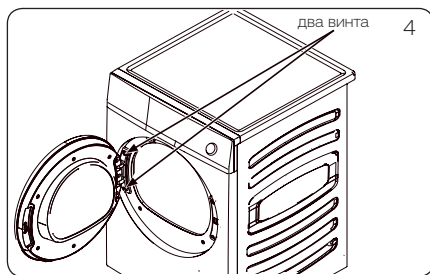
**4. Смена стороны и установка на место узла петля/дверь**

Поверните узел петля/дверца и прикрутите его к сушильной машине (Рис. 4).
Примечание: Наружный сливной шланг должен быть прочно закреплен.

ПРИМЕЧАНИЕ:

Серый сливной шланг необходимо надежно закрепить после того, как он вставлен с обоих концов. Серый сливной шланг нельзя сгибать.

Серый сливной шланг не может располагаться более чем на 15 см выше верхней части машины.

Иллюстрации установки

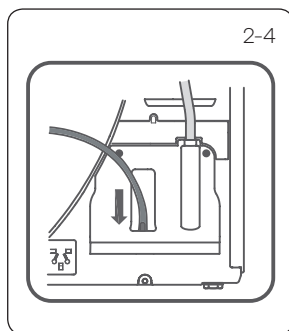
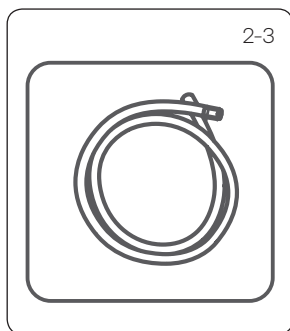
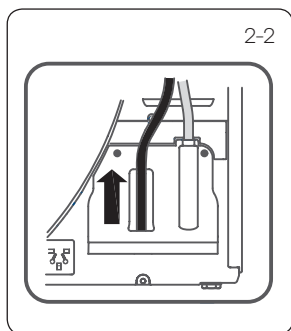
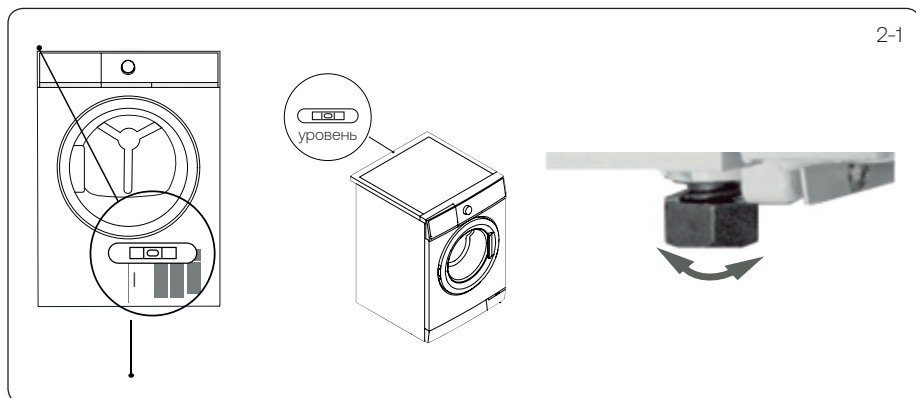

Назначение

Этот прибор предназначен для сушки вещей, которые были выстираны в водном растворе и помечены на этикетке производителя как подходящие для сушки в сушильной машине. Он предназначен исключительно для домашнего использования внутри помещения. Он не предназначен для коммерческого или промышленного использования. Изменения или модификации устройства не допускаются. Использование прибора не по назначению может привести к возникновению опасностей и прекращению всех гарантийных обязательств и ответственности.

Экологически ответственное использование

- Полный отжим: Отжимайте белье на максимальной скорости.
- Максимальная загрузка: Используйте максимальное количество белья в соответствии с таблицей программ, но не перегружайте сушильную машину. Чтобы воспользоваться максимальной загрузкой, белье, которое должно быть высушено до состояния «ГОТОВО К НОСКЕ», можно сначала слегка подсушить с помощью сушки «под утюг». По окончании программы выньте белье, которое нужно гладить, и высушите оставшееся белье до конца.
- Разгладьте белье: Встряхните белье перед тем, как положить его в сушилку.
- Избегайте пересушивания: Следует избегать чрезмерной сушки. Выберите правильную программу и подходящую степень сушки.
- Не используйте кондиционеры для белья: Не используйте кондиционеры при стирке, так как в сушилке белье будет пушистым и мягким.
- Очистка фильтров-уловителей ворса: Очищайте фильтры-уловители ворса после каждого цикла сушки.
- Вентиляция: Убедитесь, что прибор правильно вентилируется (см. УСТАНОВКА).
- Повторное использование конденсата: Собранный конденсат можно использовать для парового утюга. Перед этим его нужно пролить через мелкое сито или бумажный фильтр для кофе. Фильтр задержит мельчайшие частицы.

Описание изделия

ПРИМЕЧАНИЕ

В связи с техническими изменениями и различиями между моделями, иллюстрации в следующих главах могут отличаться от приобретенной вами модели.

1 Изображение устройства

Передняя сторона (Рис. 3-1):



- 1 Емкость для воды
- 2 Дверца сушильной машины
- 3 Панель управления

Задняя сторона (Рис. 3-2):

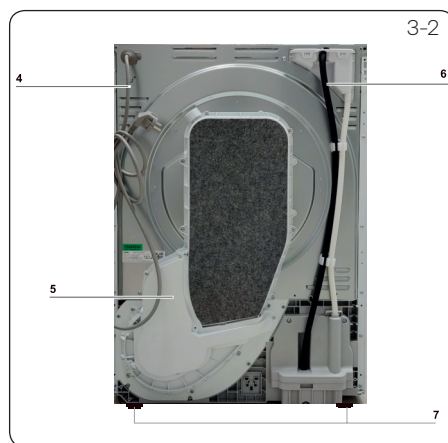

- 4 Кабель питания
- 5 Задняя панель
- 6 Сливное отверстие
- 7 Регулируемые ножки

2 Принадлежности

Проверьте дополнительные принадлежности и документацию в соответствии с приведенным списком (Рис. 3-3):



Сливной шланг

Подставка
для сушки

Руководство
пользователя

3-3

4. ФУНКЦИОНАЛ

4

ФУНКЦИОНАЛ

Панель управления

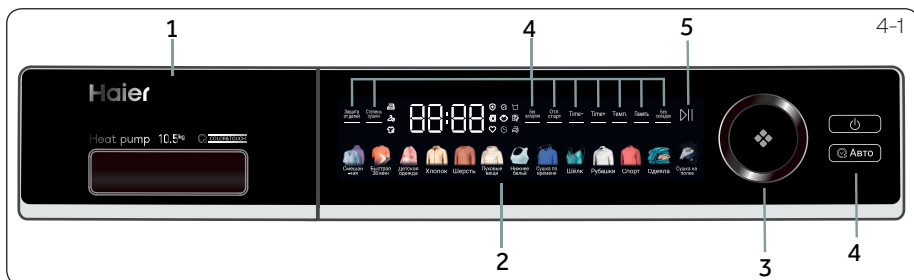

1 Емкость для воды
2 Дисплей

3 Ручка выбора программы
4 Функциональные кнопки

5 Кнопка «Пуск/Пауза»

ПРИМЕЧАНИЕ: Звуковой сигнал

При необходимости звуковой сигнал можно включить или отключить; см. раздел «Отключение звукового сигнала» (см. стр. 16).

1 Кнопка питания

Коснитесь этой кнопки (рис. 4-2) и удерживайте ее около 2 секунд, чтобы включить подсветку дисплея. Нажмите ее еще раз и удерживайте около 3 секунд, чтобы выключить. Если по истечении указанного времени не будет активирован ни один элемент панели или программа, машина выключится.

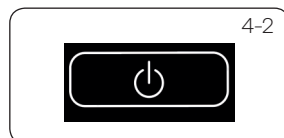

2 Выбор программы

Поворотом ручки (Рис. 4-3) можно выбрать одну из 13 программ, при этом на дисплее отобразятся настройки по умолчанию.

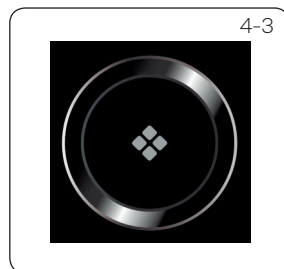

3 Дисплей

На дисплее (Рис. 4-4) отображается следующая информация:

- Название программы
- Оставшееся время
- Оставшееся время отложенного пуска
- Информация о сигналах тревоги и подсказках
- Информация об окончании паузы
- Время отсрочки пуска



4 Емкость для воды

Откройте емкость для воды, здесь находятся следующие компоненты (рис. 4-5):

- 1: Емкость для воды.
- 2: Расположение налива воды

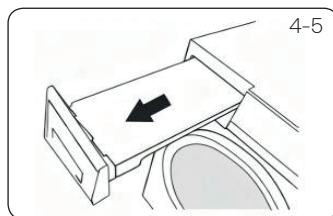

4-5

5 Функциональные кнопки

Функциональные кнопки (Рис. 4-6) позволяют включить дополнительные функции в выбранной программе до ее запуска.

Для разных программ можно включить разные функциональные кнопки.

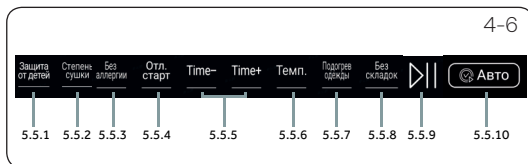



4-6

ПРИМЕЧАНИЕ: Заводские настройки

Для достижения наилучших результатов для каждой программы Haier установила специальные настройки по умолчанию. Если нет особых требований, рекомендуем использовать настройки по умолчанию.

6 Функциональная кнопка «Защита от детей»

- После выбора программы для запуска длительно нажмите кнопку «Защита от детей» и удерживайте ее в течение 3 секунд, чтобы включить блокировку от детей, на дисплее отобразится «».
- При блокировке все элементы управления, кроме кнопки питания, не будут реагировать на нажатие. Нажмите и удерживайте кнопку «Защита от детей» в течение 3 секунд, чтобы снять блокировку от детей, и на дисплее исчезнет символ «».





4-7



ПРИМЕЧАНИЕ: Защита от детей

Блокировку от детей, установленную вручную, необходимо отменить вручную или она будет отменена автоматически по окончании программы. Отключение питания и сообщения об ошибках не отменяют блокировку от детей. Она продолжает действовать при следующем включении прибора.

7 Функциональная кнопка «Степень сушки»

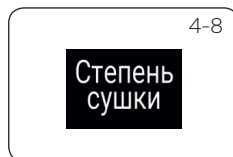
- Нажмите кнопку (Рис. 4-8), чтобы задать конечную влажность белья по окончании программы.
Предусмотрено 3 степени сушки:
Экстра сухое «»
Готово к носке «»
Сушка под утюг «».

**8** Функциональная кнопка «Без аллергии»

- Перед выбором программы нажмите кнопку (Рис. 4-9), чтобы включить или выключить функцию стерилизации и увеличить время сушки на 90 минут.
- При нажатии кнопки на дисплее отображается «». Во время выполнения программы символ «» больше не отображается.

**9** Функциональная кнопка «Отл. старт»

- Нажмите или удерживайте кнопку (Рис. 4-10), чтобы установить время отсрочки.
Его можно устанавливать с шагом в полчаса в диапазоне от 0.5 до 24 часов.
- Нажмите кнопку «Пуск/Пауза», чтобы активировать отсрочку запуска.

**10** Функциональная кнопка «Time- Time+»

- Эти две кнопки используются для настройки времени сушки программ с таймером (сушка по времени).
- Время можно увеличивать или уменьшать с шагом в 10 минут от времени программы или отсрочки запуска.

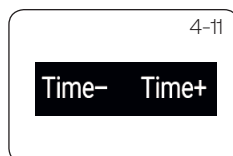
**11** Функциональная кнопка «Темп»

- Эта функция предназначена для настройки температуры сушки в соответствии с личными потребностями или требованиями.
С помощью кнопки (Рис. 4-12) установите нужную температуру сушки.
Предусмотрено 4 уровня: Высокая, Средняя, Низкая, Прохладная.
- Для разных программ существуют разные настройки температуры.

**12** Функциональная кнопка «Память»

- После выбора программы, степени сушки и температуры длительно нажмите кнопку, чтобы сохранить выбранные настройки в памяти, и они сохранятся после отключения питания.
- Чтобы очистить программу памяти, длительно нажимайте кнопки «Time-» и «Time+», пока на экране не появится надпись dEF.



13 Функциональная кнопка «Без складок»

- Если одежду не вынуть сразу после завершения цикла сушки, то из-за длительного хранения в барабане могут снова появиться складки. Данная функция позволяет избежать этой проблемы. По окончании сушки барабан будет продолжать вращаться еще 1–12 часов с холодным обдувом. Не нужно беспокоиться о том, что вы забыли вынуть одежду.
- После нажатия этой функциональной кнопки на дисплее появится .

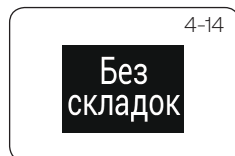





14 Функциональная кнопка «▶||»

- Легким нажатием этой кнопки (Рис. 4-15) можно запустить или прервать текущую программу.



15 Функциональная кнопка «🔄 Авто»

- Когда сушильная машина выключена (шнур питания подключен, дверца машины закрыта), нажмите кнопку « Авто» и удерживайте ее в течение 3 секунд, сушильная машина включится и начнет выполнение программы, а на дисплее отобразится .
- Когда сушильная машина запустится, нажмите кнопку « Авто», на дисплее будет мигать  (параметры могут быть настроены до запуска программы), нажмите кнопку «▶||» для запуска программы.



16 Отключение звукового сигнала

- Нажмите обе кнопки одновременно в течение трех секунд (Рис. 4-17) для включения/выключения звукового сигнала, затем сигнал будет включен по умолчанию.



Программа	Описание	Максимальная рекомендуемая загрузка	Автоматическое распознавание
Смешанная	Подходит для сушки термостойких хлопковых и льняных материалов и смешанной одежды.	10,5	Да
Быстрая 30 мин	Подходит для быстрой сушки небольшого количества одежды из легких синтетических волокон или хлопка, время сушки короткое.	1	Да
Детская одежда	Подходит для сушки детской одежды из термостойкого хлопка.	3	Да
Хлопок	Подходит для сушки термостойких хлопковых и льняных тканей.	10,5	Да
Шерсть	Подходит для сушки по времени.	1	Нет
Пуховые вещи	Подходит для сушки пуховых курток, пуховых жилетов и другой одежды, которую можно сушить в барабане, а время сушки можно выбрать в зависимости от толщины и веса одежды.	2	Нет
Нижнее белье	Подходит для нормальной сушки рубашек из хлопчатобумажной и смешанной ткани полиэстер-хлопок. Рекомендуется загружать небольшое количество вещей для сушки.	3	Да
Сушка по времени	Подходит для регулярной сушки одежды, которую можно сушить в машине (кроме шелка, шерсти и домашнего текстиля), а время сушки можно выбрать в зависимости от веса и влажности одежды.	/	Нет
Шёлк	Подходит для сушки шелковых рубашек и платьев, которые можно сушить в низкотемпературном барабане, время сушки можно выбрать. Рекомендуется не высушивать белье полностью, вовремя доставать его и развешивать после окончания цикла сушки.	1	Нет
Рубашки	Подходит для нормальной сушки рубашек из хлопчатобумажной и смешанной ткани полиэстер-хлопок. Рекомендуется загружать небольшое количество вещей для сушки.	3	Да
Спорт	Подходит для сушки термостойких хлопковых и смешанных толстовок, спортивной одежды и т.д.	4	Да
Одеяла	Подходит для сушки термостойких хлопковых простыней, одеял и т.д.	5	Да
Сушка на полке	Подходит для одежды, которой необходима поддержка для сушки, время сушки можно выбрать.	1	Нет

5. ЭКСПЛУАТАЦИЯ

Потребление ресурсов

Экологически ответственное использование

- Перед загрузкой белья в сушильную машину отжимайте его как можно дольше.
- Не перегружайте сушильную машину.
- Встряхните белье перед загрузкой в сушильную машину.
- Выбирайте более эффективную программу сушки. Следите за тем, чтобы белье не сушилось дольше, чем нужно.
- Обязательно очищайте фильтры сушильной машины.

Рекомендации и советы

1 Крахмальное белье

Крахмальное белье оставляет пленку крахмала в барабане и не подходит для сушильной машины.

2 Кондиционер для белья

Не используйте кондиционер при стирке, так как в сушильной машине белье станет мягким и пушистым.

3 Мягкие ткани для ухода

Использование «мягких салфеток» может привести к образованию загрязнений на фильтрах-уловителях ворса. Это может стать причиной засорения фильтров. В таких случаях мы рекомендуем либо воздержаться от использования мягких салфеток, либо выбрать другую марку. В любом случае руководствуйтесь инструкциями производителя.

4 Загрузка небольшого количества белья

При количестве белья менее 1,0 кг следует выбрать программу «По времени (Таймер)», поскольку из-за малой загрузки иногда невозможно определить степень сухости белья.

5 Внутренняя подсветка барабана

При включении прибора подсветка барабана включается при открытой дверце.

6 Сервисный лючок

Следите за тем, чтобы во время работы сервисный лючок всегда был закрыт.

7 Защита от сминания

В конце цикла, если белье не было извлечено, барабан время от времени вращается, чтобы предотвратить сминание белья.

8 Оставшееся время

На продолжительность программы влияют следующие факторы: тип ткани, количество загрузки, влажность, желаемая степень сухости, а также скорость отжима во время стирки. Эти факторы регистрируются электроникой во время выполнения программы, и оставшееся время корректируется соответствующим образом.

9 Очень крупные вещи

По окончании цикла, если желаемая степень сухости не достигнута, разрыхлите белье и повторите сушку с помощью программы сушки по времени (ТАЙМЕР).

10 Особо деликатные ткани

Ткани, которые могут легко дать усадку или потерять форму, а также шелковые чулки, нижнее белье не следует помещать в сушилку непосредственно. Положите деликатные вещи в мешок для белья и не пересушивайте их.

11 Джерси и трикотаж

Для одежды из трикотажа и джерси рекомендуется использовать программу «Деликатная сушка», чтобы избежать пересушивания.

12 Переворачивание одежды

Во избежание пересушивания рекомендуется закрывать молнию и переворачивать одежду изнутри и снаружи.

13 Металлические украшения

Если на одежде используются металлические украшения или пластиковые бусины, перед началом сушки их следует правильно завернуть, чтобы они не попали в барабан и не повредили его.

14 Звуковой сигнал

Звуковой сигнал может звучать:

- Когда емкость для воды заполнена.
- При возникновении неисправностей.

Таблица символов на этикетках одежды

Стирка					
	Стирка до 95 °С в обычном режиме		Стирка до 60 °С в обычном режиме		Стирка до 60 °С в деликатном режиме
	Стирка до 40 °С в обычном режиме		Стирка до 40 °С в деликатном режиме		Стирка до 40 °С в чрезвычайно деликатном режиме
	Стирка до 30 °С в обычном режиме		Стирка до 30 °С в деликатном режиме		Стирка до 30 °С в чрезвычайно деликатном режиме
	Ручная стирка макс. 40 °С		Не стирать		
Отбеливание					
	Отбеливание разрешено		Только кислородное/ без хлора		Не отбеливать
Сушка					
	Сушка в барабане при нормальной температуре		Сушка в барабане при пониженной температуре		Не сушить в барабане
	Сушка на веревке		Сушка в разложенном виде		
Глажка					
	Гладить при максимальной температуре до 200 °С		Гладить при средней температуре до 150 °С		Гладить при низкой температуре до 110 °С; не отпаривать (глажение с паром может привести к необратимым повреждениям)
	Не гладить				

1 Подготовьте сушильную машину

1. Подключите машину к источнику питания (220–240 В~/50 Гц) (рис. 5-1) См. также раздел УСТАНОВКА.
2. Убедитесь, что:
 - Емкость для воды пуста и правильно установлена. (Рис. 5-2)
 - Фильтр-уловитель ворса чист и правильно установлен. (Рис. 5-3).
 - Фильтр конденсатора чист и правильно установлен (Рис. 5-4).

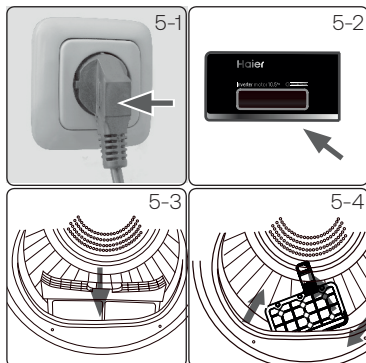

2 Подготовьте белье

Не используйте кондиционер при стирке, так как в сушильной машине белье станет мягким и пушистым.

- Отсортируйте одежду по типу ткани (хлопок, синтетика, шерсть и т.д.). Сушите только отжатую одежду.
- Выложите из карманов все острые и легковоспламеняющиеся предметы, такие как ключи, зажигалки и спички. Уберите твердые декоративные предметы, например, броши.
- Застегните молнию и убедитесь, что пуговицы пришиты плотно, а мелкие вещи, такие как носки, бюстгалтеры и т. д., положите в мешок для стирки.
- Расправьте громоздкие изделия из ткани, такие как постельное белье, скатерть и т. д.
- Следуйте инструкциям на ярлыке белья и сушите те вещи, которые можно сушить в машине.

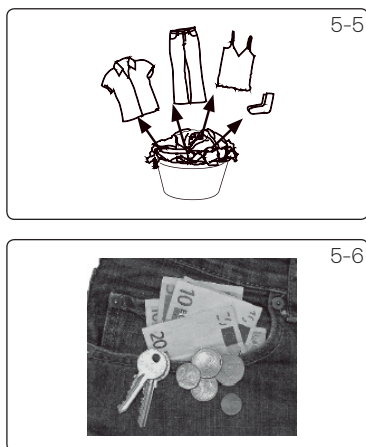

Информация по загрузке	Состав	Средний вес одного изделия
Постельное белье (односпальное)	Хлопок	Примерно 800 г.
Одежда из смешанных тканей	/	Примерно 800 г.
Куртки	Хлопок	Примерно 800 г.
Джинсы	/	Примерно 800 г.
Рабочая одежда	Хлопок	Примерно 950 г.
Пижама	/	Примерно 200 г.
Рубашки	/	Примерно 300 г.
Носки	Смешанные ткани	Примерно 50 г.
Футболки	Хлопок	Примерно 300 г.
Нижнее белье	Смешанные ткани	Примерно 70 г.

СОВЕТЫ:

- Белые вещи сушите отдельно от цветных.
- Постельное белье и наволочки должны быть застегнуты, чтобы мелкие предметы не застряли внутри.
- Закрывайте молнии и крючки, завязывайте свободные пояса без металлических деталей, завязки фартука и т. д.
- Перед тем как положить одежду в сушилку, снимите с нее непрочно держащиеся металлические детали, например, металлические пуговицы.
- Не пересушивайте легкое белье. Опасность сминания. Досушивайте вещи на открытом воздухе.
- Одежда, например, трикотаж, может оказаться пересушенной. Всегда рекомендуем выбирать степень сушки «под утюг».
- Для предварительно высушенной, многослойной одежды или для окончательной сушки следует выбрать программу сушки по времени (ТАЙМЕР).

3 Загрузка одежды в машину

- Расправьте и положите в машину предварительно отсортированное белье.
- Не перегружайте машину.
- Осторожно закройте дверцу. Следите за тем, чтобы не зажать одежду.

4 Извлечение и добавление белья

Чтобы вынуть или добавить белье, программу можно прервать в любой момент:

- Цикл будет прерван, если открыть дверцу. Будьте осторожны при извлечении или добавлении белья! Внутренняя поверхность барабана или белье могут быть горячими, поэтому существует опасность ожогов.
- Чтобы продолжить выполнение программы, нажмите кнопку «Пуск/Пауза» после закрытия дверцы.

ВНИМАНИЕ!

Нетекстильные, а также мелкие, незакрепленные или с острыми краями предметы могут повредить одежду и машину.

ВНИМАНИЕ!

Никогда не останавливайте сушильную машину до окончания цикла сушки, если только вы сразу не извлечете все вещи и не разложите их так, чтобы тепло рассеялось.

5 Загрузка белья в сушильную машину

1. Равномерно разместите белье в барабане, не перегружая машину.
2. Нажмите кнопку питания (Рис. 5-7), чтобы включить сушильную машину.



ПРИМЕЧАНИЕ:

Кондиционеры для белья или аналогичные средства следует использовать в соответствии с инструкциями производителя.

3. Настройте такие функции, как температура, степень сушки, отложенный запуск. После этого нажмите кнопку «Пуск/Пауза» (Рис. 5-8), чтобы начать цикл сушки.



6 Окончание цикла сушки

Сушильная машина автоматически останавливает работу по завершении цикла сушки. На дисплее примерно на 5 секунд появляется надпись END. Откройте дверцу сушильной машины и достаньте одежду.

1. Нажмите кнопку питания (Рис. 5-9), чтобы выключить сушильную машину.



2. Выньте вилку сушильной машины из розетки (Рис. 5-10).

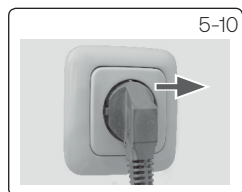

3. Опорожняйте емкость для воды после каждого цикла сушки (Рис. 5-11).



4. Очищайте фильтр-уловитель ворса после каждого цикла сушки (Рис. 5-12).

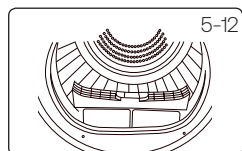

5. Очищайте фильтр конденсатора после каждого цикла сушки (Рис. 5-13).

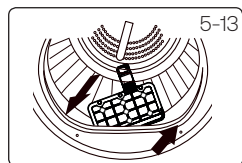

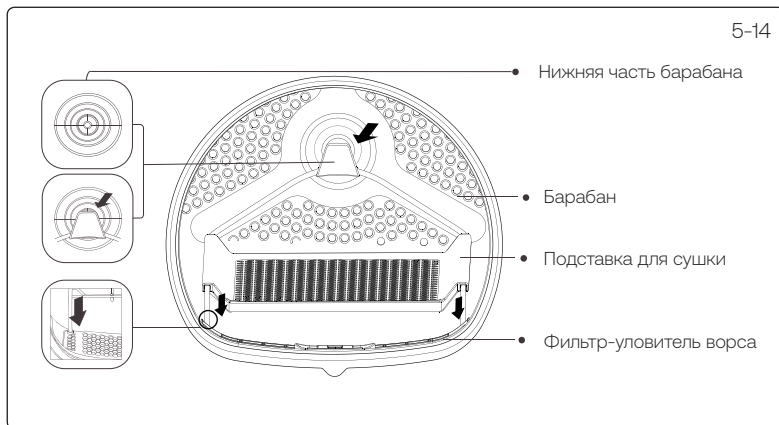

7 Использование подставки для сушки

Подставка для сушки предназначена для вещей, которые не рекомендуется сушить в барабане, например, кроссовок, свитеров или деликатного белья.

1. Откройте дверцу сушильной машины.
2. Убедитесь, что барабан пуст.
3. Установите подставку для сушки в барабан.

ПРИМЕЧАНИЕ

Не используйте подставку для сушки, если в сушильной машине находится другая одежда.

Во время сушки убедитесь, что вещи размещены на подставке так, чтобы они не запутались в перегородках при вращении барабана.

Максимальный вес влажных вещей: 1,5 кг.

6. УХОД И ОЧИСТКА

6

УХОД И ОЧИСТКА

1 Очистка фильтра-уловителя ворса

Очищайте фильтр-уловитель ворса после каждого цикла сушки.

1. Снимите фильтр-уловитель ворса с барабана (рис. 6-1).
2. Откройте фильтр-уловитель ворса (Рис. 6-2).
3. Удалите загрязнения из фильтра (Рис. 6-3).
4. Установите очищенный фильтр-уловитель ворса в сушильную машину (Рис. 6-4).

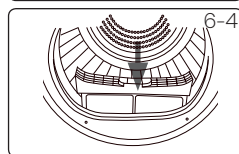
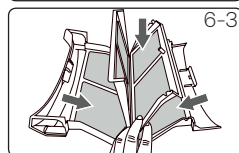
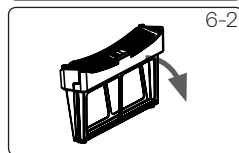
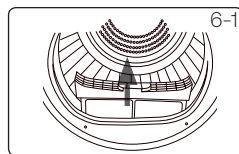

2 Очистка фильтра конденсатора

Очищайте фильтр после каждого цикла сушки.

1. Откройте дверцу.
2. Вытащите фильтр-уловитель ворса из переднего канала (Рис. 6-6).
3. Извлеките фильтр конденсатора из воздушного канала (Рис. 6-7).
4. Отсоедините губчатый фильтр от фильтра конденсатора и очистите его от загрязнений (Рис. 6-8).
5. Установите губчатый фильтр на фильтр конденсатора и вставьте его обратно в воздуховод.

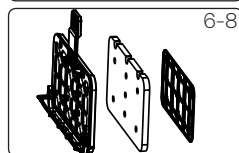
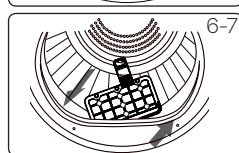
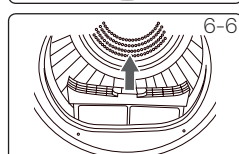
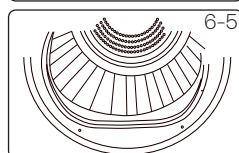

ПРИМЕЧАНИЕ

Если фильтр-уловитель ворса / фильтр конденсатора очень грязный, его можно очистить под проточной водой. Перед использованием дайте ему полностью высохнуть.

3 Опорожните емкость для воды

Во время работы пар конденсируется в воду и собирается в емкости для воды. Опорожняйте емкость для воды после каждого цикла сушки.

1. Извлеките емкость для воды из корпуса (Рис. 6-9).



2. Опорожните емкость для воды (Рис. 6-10).



3. Установите емкость для воды на место в сушильной машине (Рис. 6-11).



ПРИМЕЧАНИЕ

Не используйте эту воду для питья или обработки продуктов.

4 Сушильная машина

Протрите внешнюю поверхность сушильной машины и панель управления влажной тканью. Во избежание повреждения устройства не используйте органические растворители или агрессивные вещества.

5 Барабан

После длительной работы содержащиеся в воде микроэлементы, такие как кальций и минеральные вещества, приводят к образованию невидимой пленки внутри барабана. Для ее удаления используйте влажную ткань и немного моющего средства. Во избежание повреждения устройства не используйте органические растворители или агрессивные вещества.

Устранение неполадок

Многие проблемы можно решить самостоятельно, не обладая специальными знаниями. Проверьте все возможные варианты и следуйте приведенным ниже инструкциям, прежде чем обращаться в службу послепродажного обслуживания. См. раздел СЛУЖБА ПОДДЕРЖКИ КЛИЕНТОВ.

ВНИМАНИЕ!

- Перед обслуживанием выключите прибор и выньте сетевую вилку из розетки.
- Обслуживание электрооборудования должно производиться только квалифицированными специалистами-электриками, так как неправильный ремонт может привести к значительным убыткам.
- При повреждении сетевого шнура во избежание опасности его замену должен выполнить производитель, его сервисный агент или специалисты с аналогичной квалификацией.

Устранение неисправностей по коду ошибки на дисплее

Код	Причина	Способ устранения
	Емкость для воды переполнена, вылейте воду.	Опорожните емкость для воды.
F2:	Неисправность сливного насоса или неисправность переключателя уровня воды.	Обратитесь в сервисную службу.
F32:	Датчик температуры, расположенный на выходе конденсатора, неисправен.	Обратитесь в сервисную службу.
F33:	Датчик температуры, расположенный на выходе компрессора, неисправен.	Обратитесь в сервисную службу.
F4:	Ненормальный нагрев.	Обратитесь в сервисную службу.
FC2:	Неисправность связи между платой питания и платой дисплея.	Обратитесь в сервисную службу.
FC0:	Неисправность сети.	Обратитесь в сервисную службу.

Если после принятия мер коды ошибок появляются снова, выключите прибор, отключите электропитание и обратитесь в сервисную службу.

Устранение неисправностей без кода ошибки на дисплее

Проблема	Возможная причина	Возможное решение
Не работает сушильная машина.	<ul style="list-style-type: none"> Неправильное подключение к источнику питания. Сбой питания. Не задана программа сушки. Устройство не включено. Неправильно закрыта дверца. 	<ul style="list-style-type: none"> Проверьте подключение к источнику питания. Проверьте источник питания. Установите программу сушки. Включите устройство. Закройте дверцу правильно.
Сушильная машина не работает, на дисплее отображается END.	<ul style="list-style-type: none"> Белье достигло степени сухости, заданной программой. 	<ul style="list-style-type: none"> Проверьте, соответствует ли программа заданным параметрам.
Время сушки слишком велико, и результаты не удовлетворительны	<ul style="list-style-type: none"> Неправильная настройка программы. Засорился фильтр. Испаритель заблокирован. Сушильная машина перегружена. Белье слишком влажное. Вентиляционный канал заблокирован. 	<ul style="list-style-type: none"> Убедитесь, что программа установлена правильно. Очистите сетку фильтра. Очистите испаритель. Загрузите меньше белья. Полностью отжимайте белье перед сушкой. Проверьте и очистите вентиляционный канал.
Остаток времени на дисплее останавливается или пропускается.	<p>Оставшееся время будет постоянно корректироваться в зависимости от следующих факторов:</p> <ul style="list-style-type: none"> Ткань белья. Вес загрузки. Степень влажности белья. Температура окружающей среды. 	<p>Автоматическая регулировка является нормальной операцией.</p>

Мы рекомендуем обращаться в службу поддержки клиентов компании «Хайер», а также использовать оригинальные запасные части. Если у вас возникли проблемы с вашей бытовой техникой, пожалуйста, сначала изучите раздел «Устранение неисправностей».

Если вы не нашли решения проблемы, пожалуйста, обратитесь:

— к вашему официальному дилеру или

— в наш колл-центр:

8-800-250-43-05 (РФ),

8-10-800-2000-17-06 (РБ),

— на сайт <https://haieronline.ru> где вы можете оставить заявку на обслуживание, а также найти ответы на часто задаваемые вопросы.

Обращаясь в наш сервисный центр, пожалуйста, подготовьте следующую информацию, которую вы можете найти на паспортной табличке и в чеке:

Модель _____

Серийный номер _____

Дата продажи _____



Также, пожалуйста, проверьте наличие гарантии и документов о продаже

Важно! Отсутствие на сушильной машине серийного номера делает невозможной для Производителя идентификацию сушильной машины и, как следствие, его гарантийное обслуживание. Запрещается удалять с сушильной машины заводские идентифицирующие таблички. Отсутствие заводских табличек может стать причиной отказа выполнения гарантийных обязательств.

В настоящий документ могут быть внесены изменения без предварительного уведомления. Производитель оставляет за собой право вносить изменения в конструкцию и комплектацию изделия без дополнительного уведомления.

Перевозить и хранить продукт необходимо в заводской упаковке, согласно указанным на ней манипуляционным знакам.

При погрузке, разгрузке и транспортировке соблюдайте осторожность.

Условия транспортировки и хранения должны обеспечивать защиту продукта от атмосферных осадков и механических повреждений.

Гарантийные условия

Уважаемый покупатель!

Корпорация Haier благодарит Вас за Ваш выбор, гарантирует высокое качество и безупречное функционирование данного изделия при соблюдении правил его эксплуатации. Официальный срок службы на изделия бытовой техники, предназначенные для использования в быту: на микроволновые печи — 5 лет, на пылесосы — 4 года, на остальные товары — 7 лет со дня передачи изделия конечному потребителю. Учитывая высокое качество продукции, фактический срок службы может значительно превышать официальный. Рекомендуем по окончании срока службы обратиться в Авторизованный сервисный центр для проведения профилактических работ и получения рекомендаций. Вся продукция изготовлена с учетом условий эксплуатации и соответствует требованиям технических регламентов Евразийского экономического союза.

Во избежание недоразумений, убедительно просим Вас при покупке внимательно изучить эксплуатационную документацию, условия гарантийных обязательств. Данное изделие представляет собой технически сложный товар бытового назначения. Если купленное Вами изделие требует специальной установки и подключения, настоятельно рекомендуем Вам обратиться к Авторизованному сервисному центру Haier.

Корпорация Haier подтверждает принятие на себя обязательств по удовлетворению требований потребителей, установленных действующим законодательством о защите прав потребителей, иными нормативными актами в случае обнаружения недостатков изделия. Однако Корпорация Haier оставляет за собой право отказать в гарантийном обслуживании изделия в случае несоблюдения изложенных ниже условий.

Условия гарантийного обслуживания

Корпорация Haier устанавливает гарантийный срок 12 месяцев* со дня передачи товара потребителю. Во избежание возможных недоразумений, сохраняйте в течение срока службы документы, прилагаемые к изделию при его продаже (товарный чек, кассовый чек, эксплуатационная документация).

Гарантийное обслуживание производится исключительно Авторизованными сервисными центрами Haier. Полный список Авторизованных сервисных центров вы можете узнать в Информационном центре Haier по телефонам:

8-800-250-43-05 — для Потребителей из России (бесплатный звонок из регионов России)

8-10-800-2000-17-06 — для Потребителей из Беларуси (бесплатный звонок из регионов Беларуси)

или на сайте: <https://haieronline.ru> или сделав запрос по электронной почте: help@haieronline.ru.

Данные Авторизованных сервисных центров могут быть изменены, за справками обращайтесь в Информационный центр Haier.

Гарантийное обслуживание не распространяется на изделия, недостатки которых возникли вследствие:

- нарушения потребителем условий и правил эксплуатации, хранения и/или транспортировки товара;
- неправильной установки и/или подключения изделия;
- нарушения технологии работ с холодильным контуром и электрическими подключениями, как и привлечение к монтажу Изделия лиц, не имеющих соответствующей квалификации, подтвержденной документально;
- отсутствия своевременного технического обслуживания Изделия в том случае, если этого требует эксплуатационная документация;
- избыточного или недостаточного давления в водопроводной сети;
- применения моющих средств, несоответствующих данному типу изделия, а также превышения рекомендуемой дозировки моющих средств;
- использования изделия в целях, для которых оно не предназначено;
- действий третьих лиц: ремонт или внесение несанкционированных изменений конструктивных или схемотехнических изменений неуполномоченными лицами;
- отклонений от стандартов и норм питающих сетей;
- действия непреодолимой силы (стихия, пожар, молния т. п.);
- несчастных случаев, умышленных или неосторожных действий потребителя или третьих лиц;
- если обнаружены повреждения, вызванные попаданием внутрь изделия посторонних предметов, веществ, жидкостей, насекомых;
- срабатывание термозащиты в следствии включения не заполненного/не полностью заполненного водой бака водонагревателя.

Гарантийное обслуживание не распространяется на следующие виды работ:

- установка и подключение изделия на месте эксплуатации;
- инструктаж и консультирование потребителя по использованию изделия;
- очистка изделия снаружи либо изнутри.

Гарантийному обслуживанию не подлежат нижеперечисленные расходные материалы и аксессуары:

- фильтры для кондиционеров;
- фильтры, шланги для подвода /слива воды для стиральных и посудомоечных машин;
- шланги, трубки, щетки, насадки, пылесборники, фильтры для пылесосов;
- тарелки, вертелы, решетки, блюда и подставки для микроволновых печей;
- фильтры, поглотители запахов, лампочки, полки, ящики, подставки и другие емкости для хранения продуктов в холодильниках;
- пульты управления, аккумуляторные батареи, элементы питания, внешние блоки питания и зарядные устройства;
- документация, прилагаемая к изделию.

Периодическое обслуживание изделия (замена фильтров и т. д.) производится по желанию потребителя за дополнительную плату.

Важно! Отсутствие на приборе серийного номера делает невозможной для Изготовителя идентификацию прибора и, как следствие, его гарантийное обслуживание. Запрещается удалять с прибора заводские идентифицирующие таблички. Повреждение или отсутствие заводских табличек может стать причиной отказа выполнения гарантийных обязательств.

*Гарантийный срок на инверторный мотор стиральной/ сушильной/ посудомоечной машины, инверторный компрессор холодильника/ морозильника, компрессор сушильной машины — 12 лет с даты передачи товара Потребителю. На мотор стиральной/ сушильной машины с прямым приводом (статор, ротор) распространяется пожизненная гарантия.

8. ТЕХНИЧЕСКИЕ ХАРАКТЕРИСТИКИ

8

ТЕХНИЧЕСКИЕ ХАРАКТЕРИСТИКИ

Справочный листок технических данных

Торговая марка	Haier
Идентификатор модели	HD105-A2336
Номинальная загрузка (кг)	10,5
Тип сушильной машины	С тепловым насосом
Класс энергоэффективности	A++
Средневзвешенное годовое потребление энергии (кВтч/год) ¹⁾	288
Барабанная сушильная машина с автоматикой или без нее	с автоматикой
Энергопотребление стандартной программы для хлопка ³⁾ при полной загрузке (кВтч/цикл)	2,43
Энергопотребление стандартной программы для хлопка ³⁾ при частичной загрузке (кВтч/цикл)	1,2
Потребляемая мощность в режиме «выключено» (Вт)	0,3
Потребляемая мощность в режиме «оставлено включенным» (Вт)	0,44
Продолжительность нахождения в режиме «оставлено включенным» (мин.) ²⁾	15
Стандартная программа сушки ³⁾	Хлопок
Средневзвешенное время выполнения стандартной программы сушки ³⁾ при полной и частичной загрузке (мин.)	173
Время выполнения стандартной программы «Хлопок» ³⁾ при полной загрузке (мин.)	235
Время выполнения стандартной программы «Хлопок» ³⁾ при частичной загрузке (мин.)	126
Класс эффективности конденсации ⁴⁾	A
Средневзвешенная эффективность конденсации для стандартной программы «Хлопок» ³⁾ при полной и частичной загрузке (%)	91
Средняя эффективность конденсации для стандартной программы «Хлопок» ³⁾ при полной загрузке.	91
Средняя эффективность конденсации для стандартной программы «Хлопок» ³⁾ при частичной загрузке.	91
Взвешенный уровень шума для стандартной программы «Хлопок» ³⁾ при полной загрузке (дБ)	65
Встраиваемая или отдельностоящая	Отдельностоящая

¹⁾ На основе 160 циклов стандартной программы сушки изделий из хлопка при полной и частичной загрузке, и энергопотреблении в энергосберегающих режимах. Фактическое потребление энергии зависит от того, как используется машина.

²⁾ В случае наличия системы управления электроснабжением.

³⁾ Данная программа используется как при полной, так и при частичной загрузке, и является стандартной программой сушки, к которой относится информация на бирке и справочном листке технических данных. Эта программа подходит для сушки обычного влажного белья из хлопка и является наиболее эффективной для сушки хлопка с точки зрения энергопотребления.

⁴⁾ Класс G – самый низкий, а Класс A – самый высокий класс энергоэффективности.

RU

Дополнительные данные

Электропитание (см. паспортную табличку) – напряжение / ток / вход	220-240 В- 50 Гц/2,7 А/650 Вт
Допустимая температура окружающей среды	от 5°C до 35°C
Фторированный парниковый газ	R290
Объем	0,125 кг

Размеры изделия

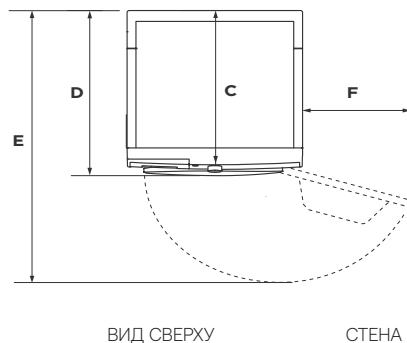
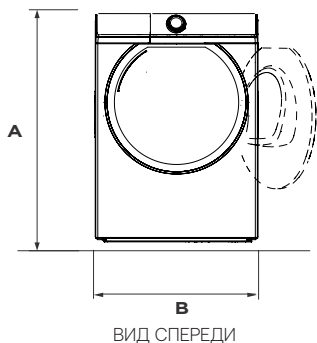

ГАБАРИТНЫЕ РАЗМЕРЫ ИЗДЕЛИЯ		
A	Габаритная высота изделия, мм	845
B	Габаритная ширина изделия, мм	595
C	Габаритная глубина изделия (до панели управления), мм	672
D	Габаритная глубина изделия, мм	700
E	Глубина открывания дверцы, мм	1185
F	Минимальный зазор между дверцей и прилегающей стеной, мм	161

Примечание: Точная высота сушильной машины зависит от того, насколько далеко от основания машины выдвинуты ножки. Пространство для установки сушильной машины должно быть как минимум на 40 мм шире и на 20 мм глубже ее габаритов.

Утилизация

Помогите защитить окружающую среду и здоровье людей. Утилизируйте упаковку в подходящие контейнеры для переработки. Помогите перерабатывать отходы электрического и электронного оборудования. Не выбрасывайте приборы, отмеченные этим символом, вместе с бытовыми отходами. Передайте изделие на местное предприятие по переработке вторсырья или обратитесь в муниципальное управление.



Haier

ПАЙДАЛАНУШЫ НҰСҚАУЛЫҒЫ

ЖҮЛУ СОРҒЫ СЫ БАР КЕПТІРУ МАШИНАСЫ

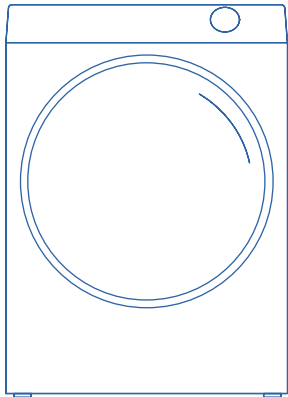

МОДЕЛІ

HD105-A2336

ҚҰРЫЛҒЫНЫ ПАЙДАЛАНАР АЛДЫНДА ОСЫ НҰСҚАУЛЫҚТЫ МҰҚИЯТ
ОҚЫП ШЫҒЫҢЫЗ . ОНЫ ӘРІ ҚАРАЙ ПАЙДАЛАНУ ҮШІН САҚТАП ҚОЙЫҢЫЗ .

Haier құрылғысын сатып алғаныңыз үшін алғыс білдіреміз!

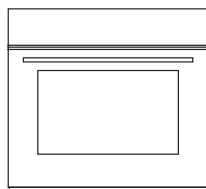
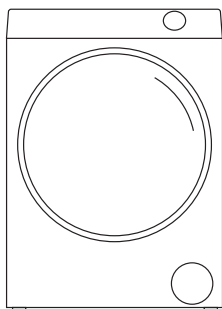
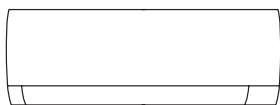
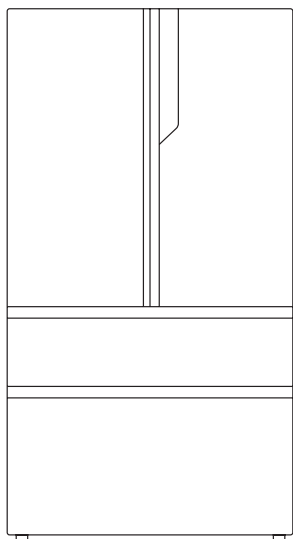

Haier

МАЗМҰНЫ

1	САҚТЫҚ ШАРАЛАРЫ	4
	Қауіпсіздік техникасы бойынша ақпарат _____	4
2	ОРНАТУ	7
	Орнату _____	7
	Орнату иллюстрациялары _____	10
3	АЛҒАШҚЫ ПАЙДАЛАНУ	11
	Мақсаты _____	11
	Бұйымның сипаттамасы _____	12
4	ФУНКЦИОНАЛ	13
	Басқару панелі _____	13
	Бағдарламалар _____	17
5	БАСҚАРУ ПАНЕЛІ	18
	Ресурстарды тұтыну _____	18
	Ұсыныстар және кеңестер _____	19
	Күнделікті пайдалану _____	21
6	КҮТІМ ЖӘНЕ ТАЗАЛАУ	25
7	КЕРІ БАЙЛАНЫС	27
	Ақауларды жою _____	27
	Клиенттерді қолдау қызметі _____	29
	Кепілдік шарттары _____	30
8	ТЕХНИКАЛЫҚ СИПАТТАМАЛАРЫ	31
	Техникалық деректердің анықтама парағы _____	31
	Қосымша деректер _____	32
	Бұйымның өлшемдері _____	32
	Кәдеге жарату _____	32

1. САҚТЫҚ ШАРАЛАРЫ

Қауіпсіздік техникасы бойынша ақпарат



НАЗАР АУДАРЫҢЫЗ!

Бірінші пайдаланар алдында



- Тасымалдау кезінде ешқандай бүлінуі жоқ екеніне көз жеткізіңіз.
- Барлық қаптама материалдарын шешіп алып, оларды балалардың қолы жетпейтін жерде сақтаңыз.
- Аспап ауыр болғандықтан, оны әрқашан кем дегенде екі адам қозғауы керек.

Күнделікті пайдалану



- Бұл аспапты қадағалаушы бақылауымен 8 жастан асқан балалар, сондай-ақ денелік, сенсорлық немесе ақыл-ой қабілеті шектеулі немесе тәжірибесі мен білімі жеткіліксіз тұлғалар пайдалануы мүмкін, егер оларға аспапты қауіпсіз пайдалану туралы нұсқаулар берілсе және олар ықтимал қауіптермен таныстырылған болса.
- 8 жасқа толмаған балаларды тұрақты қадағалаусыз аспапқа жақындатуға болмайды.
- Балаларға осы жабдықпен ойнауға тыйым салынған.
- Орынжайдың құрғақ екеніне және жақсы желдетілетініне көз жеткізіңіз. Қоршаған ортаның температурасы 5 °C бастап 35 °C дейін болуы керек.
- Негізіндегі желдеткіш саңылауларын кілем немесе басқа да ұқсас заттармен жабуға болмайды.
- Кептіру машинасының айналасындағы кеңістікті шаң мен түктен тазалаңыз.
- Аспапты пайдаланар алдында оның ішінде тек кір бар екеніне және үй жануарлары мен балалар жоқ екеніне көз жеткізіңіз.
- Желілік ашаны тек құрғақ қолмен ұстаңыз, егер сіз жалаң аяқ болсаңыз немесе қолыңыз немесе аяғыңыз дымқыл болса, аспапты ұстамаңыз және қолданбаңыз.
- Кептіру машинасында жуылмаған заттарды кептірмеңіз.
- Номиналды жүктемеден асуына жол бермеңіз.
- Қалталарды оттық пен сіріңке сияқты барлық заттардан тазалаңыз.
- Кір шаюға арналған кондиционерлер немесе ұқсас құралдар олардың нұсқауларына сәйкес қолданылуы тиіс.
- Тез тұтанғыш аэрозольдерді немесе оңай тұтанғыш газдарды аспапқа жақын жерде пайдаланбаңыз және сақтамаңыз.
- Аспапқа ауыр заттар, жылу немесе ылғал көздерін қоймаңыз.
- Аспапты желіден ажыратқанда кабельді емес, ашаны ұстаңыз.
- Жұмыс кезінде артқы бөлігі мен барабанды қолмен ұстамаңыз, олар ыстық.



НАЗАР АУДАРЫҢЫЗ!

Күнделікті пайдалану

- Аспапта келесі заттарды кептіруге болмайды:
 - Жуылмаған заттар.
 - Тамақ майы, ацетон, спирт, бензин, мотор отыны, керосин, дақ кетіргіштер, скипидар, балауыз, балауыз кетіргіш құралдар немесе басқа химиялық заттар сияқты оңай тұтанғыш заттармен ластанған заттар. Оларың булары өрт немесе жарылыс тудыруы мүмкін. Бұл заттарды әрқашан ыстық суда жуғыш заттың қосымша мөлшерімен қолмен жуу керек, содан кейін кептіргіш машинада кептірмес бұрын ашық ауада кептіру керек.
 - Толтырғыш немесе салындысы бар заттар (мысалы, жастықтар, күртешелер), себебі толтырғыш кептіргіште шығып кетіп, тұтану қаупін тудыруы мүмкін (затбелгіде кептіруге рұқсат беретін таңбалары бар заттарды қоспағанда).
 - Кеуекті резеңке (латексті көбікті резеңке), душқа арналған қалпақшалар, су өткізбейтін тоқыма бұйымдары, резеңкеленген бұйымдар және көбікті резеңке төсемдермен жабдықталған киімдер немесе жастықтар сияқты материалдарды машинада кептіруге болмайды (затбелгіде кептіруге рұқсат беретін таңбалары бар заттарды қоспағанда).
 - Астары немесе толтырмасы бар бүлінген немесе жыртылған киімдерді кептірмеңіз.
- Конденсатты ішу үшін пайдаланбаңыз.
- Аспапты түк ұстағыш сүзгісіз немесе конденсатор сүзгісіз немесе зақымдалған сүзгімен пайдаланбаңыз.
- Кептіру циклінің соңғы бөлігі киімді зақымдамайтын температурада қалдыру үшін жылусыз (салқындату циклі) жүретінін ескеріңіз.
- Қосылған аспапты ұзақ уақытқа қараусыз қалдырмаңыз. Егер ұзақ уақыт болмауыңыз қажет болса, аспапты өшіріп, ашаны розеткадан ажырату арқылы кептіру циклін тоқтату керек.
- Аспапты кептіру циклы аяқталғанға дейін сөндірмеңіз. Еш уақытта егер сіз барлық заттарды бірден алып тастамасаңыз және жылу таралуы үшін оларды жайып тастамасаңыз, кептіру машинасын кептіру циклі аяқталғанға дейін тоқтатпаңыз.
- Электр энергиясын үнемдеу және қауіпсіздік мақсатында әрбір кептіру бағдарламасынан кейін аспапты сөндіріңіз.

Қызмет көрсету / тазалау

- Тазалау және қызмет көрсету жұмыстарын орындау кезінде балалардың қараусыз болмауын қадағалаңыз.
- Жоспарлы қызмет көрсетуді бастар алдында аспапты электр желісінен ажыратыңыз.



НАЗАР АУДАРЫҢЫЗ!

Қызмет көрсету / тазалау

- Сүзгі-түк ұстағышты және конденсатор сүзгісін әр бағдарламадан кейін тазалаңыз (ТАЗАЛАУ ЖӘНЕ КҮТІМ ЖАСАУ, 23-бет қар.).
- Аспапты тазалау үшін сулы немесе булы бүріккішті пайдаланбаңыз.
- Аспапты тазалау үшін өнеркәсіптік химикаттарды пайдаланбаңыз.
- Желілік сым зақымданған жағдайда, қауіпті болдырмау үшін оны ауыстыруды өндіруші, оның сервистік агенті немесе ұқсас біліктілігі бар мамандар орындауы керек.
- Аспапты өз бетіңізше жөндеуге тырыспаңыз. Жөндеу қажет болған жағдайда біздің клиенттерді қолдау қызметіне хабарласыңыз.

Орнату

- Машинаның есікті толығымен ашуға мүмкіндік беретін жерде орнатылғанына көз жеткізіңіз. Кептіру машинасын құлыпталатын есіктің, жылжымалы есіктің немесе кептіру машинасы есігінің қарама-қарсы жағындағы топсалы есіктің артына орнатпаңыз, себебі бұл есіктің толық ашылуын шектейді.
- Аспапты жақсы желдетілетін, құрғақ жерге орнатыңыз.
- Аспапты ылғалды орынжайда, сондай-ақ судың ағып кету қаупі бар жерлерде, мысалы, шұңғылшаның астында немесе жанында орнатуға тыйым салынады. Су ағып кеткен жағдайда, электр қуатын өшіріп, машинаны табиғи түрде құрғатыңыз.
- Аспапты температура 5 °C жоғары орында ғана орнатыңыз немесе пайдаланыңыз.
- Аспапты тікелей кілемнің үстіне, қабырға немесе жиһазға жақын жерге орнатпаңыз.
- Аспапты аяз, ыстық, тікелей күн сәулесі немесе жылу көздерінің (мысалы, пештер, жылытқыштар) әсеріне ұшыратпаңыз.
- Паспорттық тақтайшасындағы электр қуаты туралы ақпарат электр желісінің деректеріне сәйкес келетініне көз жеткізіңіз. Егер олай болмаса, электрикке хабарласыңыз.
- Көп розеткалы беймдегіштер мен ұзартқыштарды пайдаланбаңыз.
- Электрлік кабель мен ашаның зақымдалмауын қадағалаңыз, ал зақымдалған жағдайда электрикке хабарласыңыз.
- Қуат беруді қосу үшін орнатқаннан кейін оңай қол жеткізуге болатын бөлек жерге тұйықталған розетканы пайдаланыңыз. Аспапты жерге тұйықтау қажет.

Орнату

ЕСКЕРТУ:

Назар аударыңыз: орнатуға қатысты барлық суреттер осы нұсқаулықтың басында берілген.

1 Дайындау

- Алдымен барлық қаптама материалдарын, оның ішінде полистирол негізін шешіңіз. Қаптаманы шешу кезінде су тамшылары болуы мүмкін. Бұл зауытта сумен сынау нәтижесінен пайда болатын қалыпты құбылыс.

ЕСКЕРТУ:

Қаптамасын қоршаған орта үшін қауіпсіз тәсілмен кәдеге жаратыңыз. Жұмыс істейтін қалдықтарды қабылдау пункттері туралы ақпаратты сатушыдан немесе жергілікті билік органдарынан алуға болады.

НАЗАР АУДАРЫҢЫЗ!

Тасымалдаудан және орнатудан кейін кептіру машинасы пайдаланар алдында екі сағат жай тұру керек.

2 Тасымалдау және күту режимі

Тасымалдау процесінде кептіргіш машинаның тік тұрғанына көз жеткізіңіз. Техникалық қызмет көрсетуді қажеттпейтін майлағыш майы компрессор капсуласында орналасқан. Көлбеу күйінде тасымалдау кезінде бұл май жабық құбыр жүйесі арқылы енуі мүмкін. Аспапты электрлік желіге қосар алдындамай капсулаға кері ағуы үшін 2 сағат күту қажет.

3 Кептіру машинасын орнату

Машинаны тегіс және қатты бетке орналастыру керек. Аяқтарын қажетті деңгейге дейін реттеңіз.

4 Электрлік қосылу

Әрбір қосар алдында келесілерге көз жеткізу керек:

- Қуат беру көзі, розетка және сақтандырғыш паспорттық тақтайшаға сәйкес келеді.
- Розетка жерге тұйықталған және қосылу үшін мультиштекер немесе ұзартқыш қолданылмайды.
- Аша мен розетка бір-біріне қатаң сәйкес келеді.

НАЗАР АУДАРЫҢЫЗ!

Қуат беру сымы зақымдалған жағдайда, қауіпті болдырмау үшін оны дайындаушы, сервистік қызмет немесе осыған ұқсас білікті персонал ауыстыруы тиіс.

5 Кептіру машинасын теңестіру

МАҢЫЗДЫ. Машинаны төрт аяғы бірдей болатындай етіп тегістеу керек. Кептіру машинасы қай жағына болмасын шайқалмайтынына көз жеткізіңіз.

Кептіру машинасын бүйір жақтары бойынша тегістеу:

- Деңгейді кептіру машинасының артқы бөлігінің ортасына орналастырыңыз.
- Артқы аяқтарын машинаның екі бүйір жағы бір-біріне қатысты тең болатындай етіп реттеңіз.
- Аяқтарын ұстағыштан ешқашан толықтай бұрап алмаңыз.

Кептіру машинасын алдыңғы және артқы жағы бойынша тегістеу:

- Деңгейді сол жағына орнатыңыз.
- Алдыңғы сол жақ аяғын (біртіндеп) реттеңіз.
- Жоғарыдағы әрекетті оң жақ аяғы үшін қайталаңыз.

Кептіру машинасының тегіс тұрғанын екі рет тексеріңіз:

- Деңгейді кептіру машинасының алдыңғы бөлігінің ортасына орналастырыңыз.
- Кептіру машинасы қай жағына болмасын шайқалмайтынына көз жеткізіңіз.
- Егер кептіру машинасы жеткілікті тегістелмеген болса, жоғарыда сипатталған әрекеттерді қайталаңыз.

Тегістеуден кейін кептіру машинасы орнатылған шкафтың бұрыштары еденге тиіп кетпеуі керек, ал кептіру машинасының өзі кез келген бағытта шайқалмауы керек.

6 Конденсатты сыртынан ағызу

Кірді кептіру процесінде конденсат автоматты түрде машинаның жоғарғы сол жақ бұрышында орналасқан су ыдысында жиналады. Әрбір кептіру циклынан кейін су ыдысы толтырылады немесе оны босату керек.

Егер кептіру машинасы едендегі су төгетін саңылауға жақын жерде орналасқан болса, конденсатты жеткізілім жиынтығына кіретін су төгу құбыршегі арқылы тікелей кәрізге төгуге болады, бұл жағдайда су ыдысынан суды әр уақытта төгудің қажеті жоқ.

Ағызу құбыршегін қосу келесі түрде жүзеге асырылады:

- Қара түсті құбыршекті кептіру машинасының артқы жағындағы келтеқосқыштан ажыратыңыз (артқы панельдің төменгі оң жағы, 2-2 сур.).
- Сұр түсті ағызу құбыршегін жазып (кептіру машинасын жеткізу жиынтығына кіреді), машинаның ағызу саңылауына қосыңыз (2-3, 2-4 сур.).
- Ағызу құбыршегінің басқа ұшын ванна немесе ағызу құбырына орналастырыңыз.

- Жұмысты бастар алдында кептіру машинасының ашасын розеткадан ажыратыңыз.
- Бояуын сызып алмау үшін бөлшектерін мұқият ұстаңыз.
- Есіктерде сызаттар қалдырмайтын жұмыс бетін дайындаңыз.
- Сізге келесі құрал-саймандар қажет болады: айқыш бұрағыш.
- Жұмысты бастаған соң есікті қайта орнату аяқталғанға дейін шкафтың орнын ауыстырмаңыз.
- Бұл нұсқаулар ілмектерді оң жақтан сол жаққа ауыстыруға арналған. Егер сіз оларды қайтадан оң жаққа ауыстырғыңыз келсе, дәл сол нұсқауларды орындап, барлық нұсқауларда сол жағын оң жаққа ауыстырыңыз.

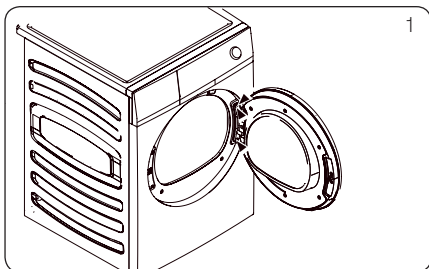

1. Жинақтағы есікті шешу

Есігін ашыңыз. Ілмек/есік торабын кептіру машинасына бекітіп тұрған екі бұрандаманы шешіп алыңыз.

Ілмек/есік торабын мұқият қоя тұрыңыз (1-сур.).

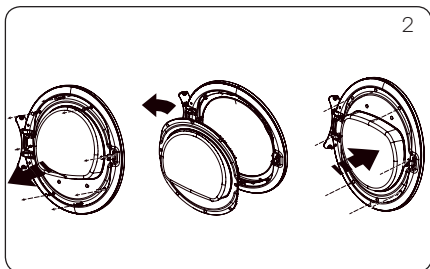

2. Ішкі есікті шешіп алу, жағын ауыстыру және орнына орнату

Ішкі есікті сыртқы есікке бекітетін сегіз жапсырма мен бұрандаларды шешіп алыңыз. Ішкі есікті демонтаждап, оны 180° бұраңыз және сол сегіз бұрандалар мен жапсырмаларды пайдаланып, сыртқы есікке қайта орнатыңыз (2-сур.).

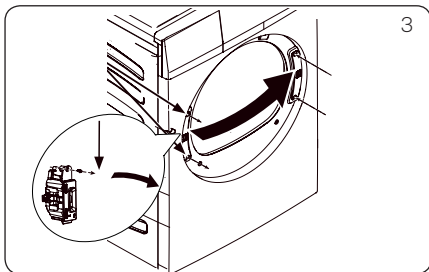

3. Есік құлпы мен ілмекті тақтайшаны шешу, ашылу бағытын ауыстыру және орнына орнату

Ілмекті тақтайшаны бекітетін екі бұранданы бұрап алыңыз, содан кейін есік құлпының бір бұрандасын алып, төмен басыңыз да, құлпытты алыңыз, 180° бұрап, оны қарама-қарсы жаққа сол 3 бұранда мен ілмекті тақтайшаны орнатыңыз (3-сур.).

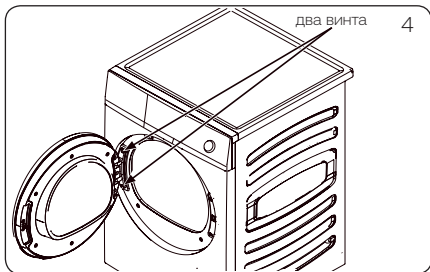

4. Ілмек/есік торабының бағытын алмастыру және орнына орнату

Ілмек/есік торабын бұрып және оны кептіру машинасына бұраңыз (4-сур.).

Ескерту: сыртқы ағызу құбыршегі берік бекітілуі керек.

ЕСКЕРТУ:

Сұр түсті ағызу құбыршегі екі ұшына салынғаннан кейін мықтап бекітілуі керек.

Сұр ағызу құбыршегін бүгуге болмайды.

Сұр ағызу құбыршегін машинаның жоғарғы бөлігінен 15 см артық биік орналастыруға болмайды.

Орнату иллюстрациялары

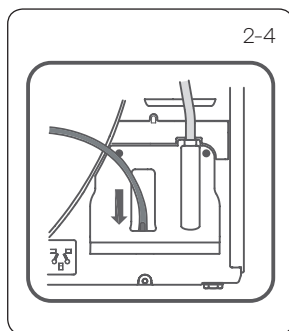
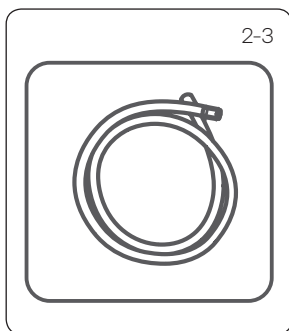
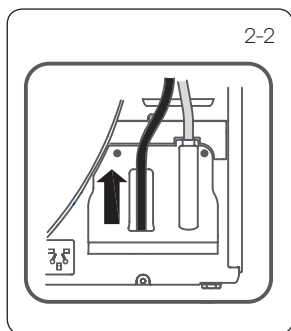
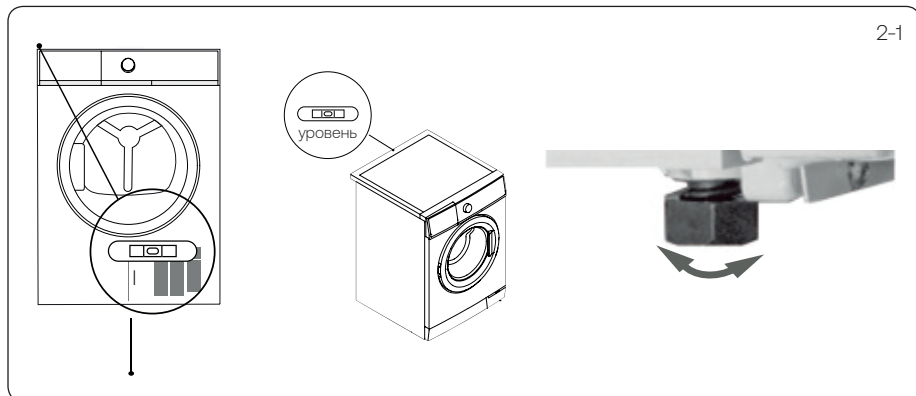

3. АЛҒАШҚЫ ПАЙДАЛАНУ

Мақсаты

Бұл аспап сулы ерітіндіде жуылған және өндірушінің жапсырмасында кептіргіш машинада кептіруге жарамды деп белгіленген заттарды кептіруге арналған.

Ол орынжай ішінде және үй жағдайында ғана пайдалануға арналған. Ол коммерциялық немесе өнеркәсіптік пайдалануға арналмаған. Құрылғыны өзгертуге немесе түрлендіруге жол берілмейді. Аспапты мақсатынан тыс пайдалану қауіптердің туындауына және барлық кепілдік міндеттемелер мен жауапкершіліктің тоқтатылуына әкелуі мүмкін.

Экологиялық тұрғысынан жауапты пайдалану

- Толық сығу: Кірді максималды жылдамдықта толық сығыңыз.
- Максималды жүктеме: бағдарламалар кестесіне сәйкес кірдің максималды мөлшерін пайдаланыңыз, бірақ кептіру машинасын шамадан тыс жүктемеңіз. Максималды жүктемені пайдалану үшін «КИЮГЕ ДАЙЫН» қалпына дейін кептірілуі керек кірді алдымен «үтіктеуге дайын» кептіру арқылы аздап кептіруге болады. Бағдарлама аяқталғаннан кейін үтіктеу қажет кірді алып шығып, қалған кірді соңына дейін кептіріңіз.
- Кірді тегістеңіз: кірді кептіргішке салмас бұрын оны сілкіңіз.
- Шектен тыс кептіруге жол бермеңіз: Шектен тыс кептірудің алдын алу керек. Дұрыс бағдарлама мен тиісті кептіру дәрежесін таңдау керек.
- Кір жууға арналған кондиционерлерді пайдаланбаңыз: жуу кезінде кондиционерлерді пайдаланбаңыз, себебі кептіргіште кір үлпілдек және жұмсақ болады.
- Түк аулағыш сүзгілерді тазалау: Түк аулағыш сүзгілерді әр кептіру циклынан кейін тазалаңыз.
- Желдету: Аспаптың дұрыс желдетілетініне көз жеткізіңіз (ОРНАТУ қар.).
- Конденсатты қайта пайдалану: Жиналған конденсатты бу үтігі үшін пайдалануға болады. Бұған дейін оны жұқа електен немесе қағаз кофе сүзгісінен өткізу керек. Сүзгі ұсақ бөлшектерді ұстап қалады.

Бұйымның сипаттамасы

ЕСКЕРТУ

Техникалық өзгерістер мен модельдер арасындағы айырмашылықтарға байланысты келесі тараулардағы иллюстрациялар сіз сатып алған модельден ерекшеленуі мүмкін.

1 Құрылғыкескіні

Алдыңғы жағы (3-1 сур.):



- 1 Су ыдысы
- 2 Кептіру машинасының есігі
- 3 Басқару панелі

Артқы жағы (3-2 сур.):

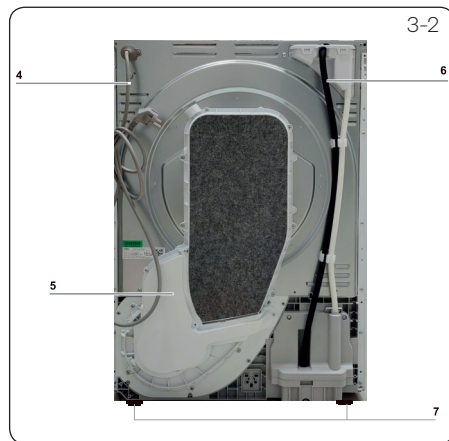

- 4 Қуат беру кабелі
- 5 Артқы панель
- 6 Ағызу саңылауы
- 7 Реттелетін аяқтар

2 Керек-жарақтар

Ұсынылған тізімге сәйкес қосымша жабдықтар мен құжаттаманы тексеріңіз (3-3 сур.):



Ағызу құбыршегі

Кептіруге арналған тұғыр

Пайдаланушы нұсқаулығы

4. ФУНКЦИОНАЛ

Басқару панелі



1 Су ыдысы
2 Дисплей

3 Бағдарламаны таңдау тұтқасы
4 Функциялы қ батырмалар

5 «Қосу/Кідірту» батырмасы

ЕСКЕРТУ: Дыбыстық сигнал

Қажет болса, дыбыстық сигналды қосуға немесе өшіруге болады; «Дыбыс сигналын өшіру» бөлімін қараңыз (16-бетті қар.).

1 Қуат беру батырмасы

Осы батырманы басып (4-2 сур.), дисплейдің жарықтандырылуын қосу үшін оны шамамен 2 секунд ұстаңыз. Сөндіру үшін тағы бір рет басып, шамамен 3 секунд ұстап тұрыңыз. Белгіленген уақыт өткеннен кейін панельдегі ешбір элемент немесе бағдарлама белсендірілмесе, машина сөнеді.

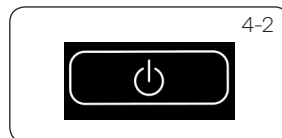

2 Бағдарламаны таңдау

Тұтқаны бұру арқылы (4-3 сур.) 13 бағдарламаның бірін таңдай аласыз, бұл кезде дисплейде әдепкі бойынша баптаулар көрсетіледі.

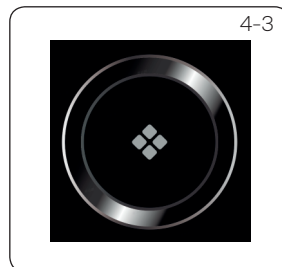

3 Дисплей

Дисплейде (4-4 сур.) келесі ақпарат көрсетіледі:

- Бағдарлама атауы
- Қалған уақыт
- Кейінге қалдырылған іске қосудың қалған уақыты
- Дабыл сигналдары және сыбырсөздер туралы ақпарат
- Кідірістің аяқталуы туралы ақпарат
- Іске қосуды кейінге қалдыру уақыты



4 Су ыдысы

Су ыдысын ашыңыз, мұнда келесі компоненттер бар (4-5 сур.):

1: Су ыдысы.

2: Суды құю орны

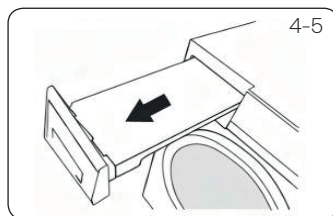

5 Функциялық батырмалар

Функциялық батырмалар (4-6 сур.) таңдалған бағдарламада оны іске қоспас бұрын қосымша функцияларды қосуға мүмкіндік береді.

Әр түрлі бағдарламалар үшін әр түрлі функциялық батырмаларды қосуға болады.

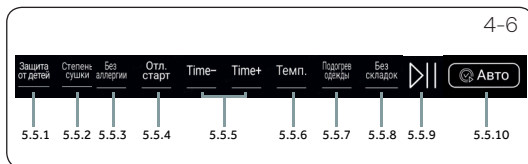

ЕСКЕРТУ: Зауыттық баптаулар

Әрбір бағдарлама үшін үздік нәтижеге қол жеткізу үшін Naier арнайы әдепкі бойынша баптауларды орнатты. Егер ерекше талаптар болмаса, әдепкі қалпы бойынша баптауларды пайдалануды ұсынамыз.

6 «Защита от детей» (Балалардан қорғау) функциялық батырмасы

- Іске қосу бағдарламасын таңдағаннан кейін «Защита от детей» (Балалардан қорғау) батырмасын ұзақ басып, балалардан бұғаттауды қосу үшін оны 3 секунд басып тұрыңыз, дисплейде «👁» көрсетіледі.
- Бұғаттау кезінде қуат беру батырмасынан басқа барлық басқару элементтері басуға жауап бермейтін болады. Балалардан бұғаттауды шешу үшін «Защита от детей» (Балалардан қорғау) батырмасын басып, 3 секунд бойы ұстап тұрыңыз, дисплейдегі «👁» таңбасы жойылады.



ЕСКЕРТУ: Балалардан қорғау

Қолмен белгіленген балалардан бұғаттауды қолмен өшіру керек немесе ол бағдарлама аяқталғаннан кейін автоматты түрде өшеді. Қуатты өшіру және қате туралы хабарлар балалардан бұғаттауды жоймайды. Ол аспапты келесі рет қосқан кезде жұмысын жалғастырады.

7 «Степень сушки» (Кептіру дәрежесі) функциялық батырмасы

- Бағдарлама аяқталғандағы кірдің шекті ылғалдылығын белгілеу үшін батырманы басыңыз (4-8 сур.).
3 кептіру дәрежесі қарастырылған :



Экстра құрғақ «  »

Киюге дайын «  »

Үтіктеуге дайын «  ».



8 «Без аллергии» (Аллергиясыз) функциялық батырмасы

- Бағдарламаны таңдамас бұрын зарарсыздандыру функциясын қосу немесе сөндіру және кептіру уақытын 90 минутқа арттыру үшін батырманы басыңыз (4-9 сур.).
- Батырманы басқанда дисплейде «  » көрсетіледі .
Бағдарламаны орындау кезінде «  » таңбасы көрсетілмейді .



9 «Отл. старт» (Кейінге қалдырылған қосу) функциялық батырмасы

- Кейінге қалдыру уақытын орнату үшін батырмасы басып немесе ұстап тұрыңыз (4-10 сур.).
Оны 1–24 сағат аралығында жарты сағаттық қадаммен орнатуға болады.
- Қосуды кейінге қалдыруды белсендіру үшін «Пуск/Пауза» (Қосу/Кідірту) батырмасын басыңыз.



10 «Time- Time+» функциялық батырмасы

- Осы екі батырма бағдарламалардың кептіру уақытын таймермен (уақыт бойынша кептіру) реттеу үшін қолданылады .
- Бағдарлама немесе іске қосуды кейінге қалдыру уақытынан бастап 10 минуттық қадаммен уақытты арттыруға немесе азайтуға болады.

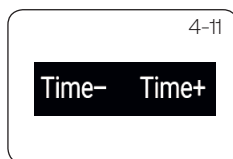

11 «Темп» (Қарқын) функциялық батырмасы

- Бұл функция кептіру температурасын жеке қажеттіліктерге немесе талаптарға сәйкес реттеуге арналған . Батырманың көмегімен (4-12 сур.) қажетті кептіру температурасын орнатыңыз .
4 деңгей қарастырылған : Жоғары, Орташа, Төмен, Салқын .
- Түрлі бағдарламалар үшін әр түрлі температура баптаулары бар.



12 «Память» (Киімді жылыту) функциялық батырмасы

- Бағдарламаны , кептіру дәрежесін және температураны таңдағаннан кейін таңдалған баптауларды жадта сақтау үшін батырманы ұзақ басыңыз, сонда олар қуат өшірілгеннен кейін сақталады .
- Жад бағдарламасын тазалау үшін «Time-» және «Time+» батырмаларын басып, экранда dEF жазуы шыққанға дейін ұстап тұрыңыз.



13 «Без складок» (Қыртыссыз) функциялық батырмасы

- Егер киімді кептіру циклі аяқталғаннан кейін бірден алып тастамаса, онда барабанда ұзақ уақыт сақталуына байланысты қайтадан қыртыстар пайда болуы мүмкін. Осы функция аталған мәселені болдырмауға жағдай жасайды. Кептіру аяқталғаннан кейін барабан суық үрлеумен тағы 1–12 сағат айнала береді. Киімді шығаруды ұмытып кеткеніңіз үшін алаңдау қажет емес.
- Осы функциялық батырманы басқаннан кейін, дисплейде «» пайда болады.

4-14

Без
складок





14 «▶▶» функциялық батырмасы

- Осы батырманы жеңіл басу арқылы [4-15 сур.] ағымдағы бағдарламаны бастауға немесе тоқтатуға болады.

4-15



15 «🔄 Авто» функциялық батырмасы

- Кептіру машинасы өшірілген кезде (қуат сымы қосылған, машинаның есігі жабық) « Авто» батырмасын басып, оны 3 секунд бойы ұстап тұрыңыз, кептіру машинасы қосылып, бағдарламаны орындай бастайды, ал дисплейде «» көрсетіледі;
- Кептіру машинасы іске қосылған кезде « Авто» батырмасын басыңыз, дисплейде «» жыпылықтайды (параметрлер бағдарламаны іске қоспас бұрын реттелуі мүмкін), бағдарламаны іске қосу үшін «» батырмасын басыңыз.

4-16



16 Дыбыс сигналын өшіру

- Дыбыстық сигналды қосу/сөндіру үшін екі батырманы бір мезгілде басып, үш секунд бойы [4-17 сур.] ұстап тұрыңыз, содан соң сигнал әдепкі бойынша қосылады.

4-17

Темп.

+

Без
складок

Бағдарлама	Сипаттамасы	Максималды ұсынылатын жүктеме	Автоматты тану
Аралас	Ыстыққа төзімді мақта мен зығыр материалдары мен аралас киімдерді кептіруге жарамды.	10,5	Иә
Жылдам 30 мин	Жеңіл синтетикалық талшықтардан немесе мақтадан жасалған киімнің аз мөлшерін тез кептіруге жарамды, кептіру уақыты қысқа.	1	Иә
Балалар киімі	Ыстыққа тұрақты мақтадан жасалған балалар киімдерін кептіруге жарамды.	3	Иә
Мақта	Ыстыққа тұрақты мақта мен зығыр маталарды кептіруге жарамды.	10,5	Иә
Жүн	Уақыт бойынша кептіруге жарамды.	1	Жоқ
Мамық заттар	Барабанда кептіруге болатын мамық күртешелерді, көкірекшелерді және басқа киімдерді кептіруге жарамды, ал кептіру уақытын киімнің қалыңдығы мен салмағына қарай таңдауға болады.	2	Жоқ
Іш киім	Мақта және аралас полиэстер-мақта жейделерін қалыпты кептіру үшін жарамды. Кептіру үшін киімдердің аз мөлшерін жүктеу ұсынылады.	3	Иә
Уақыт бойынша кептіру	Машинада кептіруге болатын киімді үнемі кептіруге жарамды (жібек, жүн және үй тоқыма бұйымдарынан басқа), ал кептіру уақытын киімнің салмағы мен ылғалдылығына қарай таңдауға болады.	/	Жоқ
Жібек	Төмен температуралы барабанда кептіруге болатын жібек жейделер мен көйлектерді кептіруге жарамды, кептіру уақытын таңдауға болады. Кірді толығымен кептірмеу, оны уақытында шығарып, кептіру циклі аяқталғаннан кейін іліп қою ұсынылады.	1	Жоқ
Жейделер	Мақта және аралас полиэстер-мақта жейделерін қалыпты кептіру үшін жарамды. Кептіру үшін киімдердің аз мөлшерін жүктеу ұсынылады.	3	Иә
Спорт	Ыстыққа тұрақты мақталы және аралас қалың жемпірлерді, спорттық киімдерді және т. б. кептіруге жарамды.	4	Иә
Көрпелер	Ыстыққа төзімді мақта төсек жаймаларды, көрпелерді және т. б. кептіруге жарамды.	5	Иә
Сөреде кептіру	Кептіру үшін қолдау қажет киім үшін қолайлы, кептіру уақытын таңдауға болады.	1	Жоқ

5. ПАЙДАЛАНУ

Ресурстарды тұтыну

Экологиялық тұрғысынан жауапты пайдалану

- Кірді кептіру машинасына жүктемес бұрын оны мүмкіндігінше ұзақ сығыңыз.
- Кептіру машинасын шамадан тыс жүктемеңіз.
- Кептіру машинасына салар алдында кірді сілкіп алыңыз.
- Неғұрлым тиімді кептіру бағдарламасын таңдаңыз. Кірді қажет болғаннан ұзағырақ кептірмеуге тырысыңыз.
- Кептіру машинасының сүзгілерін міндетті түрде тазалаңыз.

Ұсыныстар және кеңестер

1 Крахмалданған кір

Крахмалданған кір барабанда крахмал үлдірін қалдырады, сондықтан кептіру машинасына жарамайды.

2 Кірге арналған кондиционер

Жуу кезінде кондиционерді пайдаланбаңыз, себебі кептіргіш машинада кір жұмсақ және үлгілдек болады.

3 Күтім жасауға арналған жұмсақ маталар

«Жұмсақ майлықтарды» қолдану түк ұстайтын сүзгілерде ластанудың пайда болуына әкелуі мүмкін. Бұл сүзгілердің бітелуіне себеп болуы мүмкін. Мұндай жағдайларда жұмсақ майлықтарды пайдаланудан бас тартуды немесе басқа марканы таңдауды ұсынамыз. Қалай болғанда да, өндірушінің нұсқауларын орындаңыз.

4 Кірдің аз мөлшерін жүктеу

Кірдің мөлшері 1,0 кг кем болса, «По времени (Таймер)» (Уақыт бойынша) бағдарламасын таңдау керек, себебі жүктеме аз болғандықтан, кейде кірдің құрғақтық дәрежесін анықтау мүмкін емес.

5 Барабанның ішкі жарықтандырылуы

Аспап қосылған кезде барабанның ішкі жарықтандырылуы есік ашық болған кезде қосылады.

6 Сервистік люк

Жұмыс кезінде сервистік люк үнемі жабық болуын қадағалаңыз.

7 Қыртысталудан қорғау

Циклдің соңында, егер кір алынбаса, барабан кірдің қыртысталуын болдырмау үшін мезгіл-мезгіл айналады.

8 Қалған уақыт

Бағдарламаның ұзақтығына келесі факторлар әсер етеді: мата типі, жүктеме мөлшері, ылғалдылық, қалаулы құрғақтық дәрежесі және жуу кезінде сығу жылдамдығы. Бұл факторлар бағдарламаны орындау кезінде электроникамен жазылады, ал қалған уақыт сәйкесінше реттеледі.

9 Өте ірі заттар

Цикл аяқталғаннан кейін, егер қажетті құрғақтық деңгейіне қол жеткізілмесе, кірді қопсытыңыз және уақыт бойынша кептіру бағдарламасын (ТАЙМЕР) пайдаланып, кептіруді қайталаңыз.

10 Ерекше нәзік маталар

Тез отырып қалатын немесе пішінін жоғалтатын маталарды, сондай-ақ жібек шұлықтар мен іш киімді кептіргішке тікелей салуға болмайды. Нәзік заттарды кірге арналған қапшыққа салыңыз және шектен тыс кептірмеңіз.

11 Джерси және трикотаж

Трикотаж және джерси киімдері үшін шамадан тыс кептіруді болдырмау үшін «Нәзік кептіру» бағдарламасын пайдалану ұсынылады.

12 Киімді аудару

Шектен тыс кептіруді болдырмау үшін сыдырманы жауып, киімді ішінен және сыртынан аудару керек.

13 Металл әшекейлер

Егер киімде металл әшекейлер немесе пластик моншақтар болса, кептіруді бастамас бұрын оларды барабанға түсіп кетпеу және зақымдалмау үшін дұрыс орау керек.

14 Дыбыстық сигнал

Келесі жағдайларда дыбыстық сигнал берілуі мүмкін:

- Су ыдысы толғанда.
- Ақаулықтар туындағанда.

Киім затбелгілеріндегі таңбалар кестесі

Жуу					
 95	Әдеттегі режимде 95 °C дейін жуу	 60	Әдеттегі режимде 60 °C дейін жуу	 60	Нәзік режимде 60 °C дейін жуу
 40	Әдеттегі режимде 40 °C дейін жуу	 40	Нәзік режимде 40°C дейін жуу	 40	Аса нәзік режимде 40°C дейін жуу
 30	Әдеттегі режимде 30 °C дейін жуу	 30	Нәзік режимде 30°C дейін жуу	 30	Аса нәзік режимде 30°C дейін жуу
 	Қолмен жуу, макс. 40 °C		Жууға болмайды		
Ағарту					
	Ағартуға рұқсат береді		Тек оттекті/хлорсыз		Ағартуға болмайды
Кептіру					
	Қалыпты температурада барабанда кептіру		Төмен температурада барабанда кептіру		Барабанда кептіруге болмайды
	Жіпке жайып кептіру		Жайылған қалыпта кептіру		
Үтіктеу					
	Максималды 200 °C дейін температурада үтіктеу		Орташа 150 °C дейін температурада		Төмен 110 °C дейін температурада үтіктеу; буландырмау [бумен үтіктеу қайтымсызсалдарға алып елуі мүмкін]
	Үтіктеуге болмайды				

1 Кептіру машинасын дайындаңыз

1. Машинаны қуат беру көзіне қосыңыз (220-240 В~/50 Гц) (9-1 сур.) ОРНАТУ бөлімін қар.
2. Келесілерге көз жеткізіңіз:
 - Су ыдысы бос және дұрыс орнатылған. (9-2 сур.)
 - Түк аулағыш сүзгі таза және дұрыс орнатылған. (9-3 сур.).
 - Конденсатор сүзгісі таза және дұрыс орнатылған (9-4 сур.).

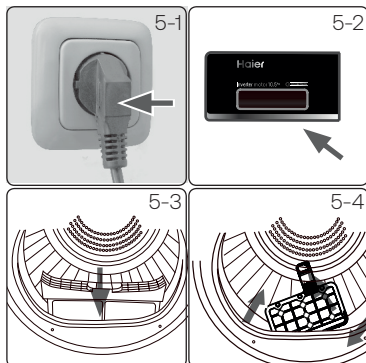

2 Кірді дайындаңыз

Жуу кезінде кондиционерді пайдаланбаңыз, себебі кептіргіш машинада кір жұмсақ және үлпілдек болады.

- Киімдерді мата типі бойынша сұрыптаңыз (мақта, синтетика, жүн және т.б.) Тек сығылған киімді кептіріңіз.
- Қалталардан кілттер, оттықтар және сіріңкелер сияқты өткір және оңай тұтанғыш заттарды алып тастаңыз. Қатты декоративтік заттарды, мысалы, түйреуіштерді алып тастаңыз.
- Сыдырмасын салыңыз және түймелердің тығыз тігілгеніне, шұлық, бюстгальтер және т.б. ұсақ заттардың жууға арналған қапшыққа салынғанына көз жеткізіңіз.
- Төсек жабдықтары, дастархан секілді ауқымды мата бұйымдарын жазыңыз.
- Кірдің затбелгісіндегі нұсқауларды сақтап, тек машинада кептіруге болатын заттарды ғана кептіріңіз.

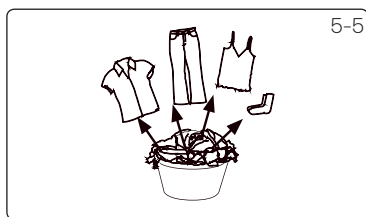

Жүктеу бойынша ақпарат	Құрамы	Бір бұйымның орташа салмағы
Төсек жайма (бір адамдық)	Мақта	Шамамен 800 г.
Аралас маталы киімдер	/	Шамамен 800 г.
Күртешелер	Мақта	Шамамен 800 г.
Джинс	/	Шамамен 800 г.
Жұмыс киімі	Мақта	Шамамен 950 г.
Пижамалар	/	Шамамен 200 г.
Жейделер	/	Шамамен 300 г.
Шулықтар	Аралас маталар	Шамамен 50 г.
Футболкалар	Мақта	Шамамен 300 г.
Іш киім	Аралас маталар	Шамамен 70 г.

КЕҢЕСТЕР:

- Ақ заттарды түрлі-түсті заттардан жеке кептіріңіз.
- Төсек жабдықтары мен жастық тыстарын ішіне ұсақ заттар кіріп кетпеуі үшін түймелеп қюу керек.
- Сыдырмалар мен ілмектерді жауып, металл бөлшектері жоқ бос белбеулерді, алжапқыш бауларын және т.б. байлап қойыңыз.
- Киімді кептіргішке салар алдында, металл түймелер сияқты берік бекітілмеген металл бөлшектерді алып тастаңыз.
- Жеңіл кірді шектен тыс кептірмеңіз. Қыртысталу қаупі. Киімдерді ашық ауада толық кептіріңіз.
- Киімдер, мысалы, трикотаж артық құрғауы ықтимал. Үнемі «үтіктеуге дайын» кептіру дәрежесін таңдауды ұсынамыз.
- Алдын ала кептірілген, көп қабатты киім үшін немесе соңғы кептіру үшін уақыт бойынша кептіру бағдарламасын (ТАЙМЕР) таңдау керек.

3 Машинаға киімді жүктеу

- Алдын ала сұрыпталған киімдерді жазып, машинаға салып жүктеңіз.
- Машинаны шамадан тыс жүктемеңіз.
- Есігін абайлап жабыңыз. Киімнің қысылмауын қадалаңыз.

4 Киімді шығару және қосу

Киімді алып шығу немесе қосу үшін бағдарламаны кез келген уақытта тоқтатуға болады.

- Есік ашылған уақытта цикл тоқтайды. Кірді алу немесе қосу кезінде абай болыңыз! Барабанның немесе кірдің ішкі жағы ыстық болуы мүмкін, сондықтан күйіп қалу қаупі бар.
- Бағдарламаны жалғастыру үшін есікті жапқаннан кейін «Қосу/Кідірту» батырмасын басыңыз.

НАЗАР АУДАРЫҢЫЗ!

Тоқыма емес, сондай-ақ ұсақ, бос немесе өткір жиектері бар заттар киім мен машинаны зақымдауы мүмкін.

АБАЙ БОЛЫҢЫЗ!

Еш уақытта егер сіз барлық заттарды бірден алып тастамасаңыз және жылу таралуы үшін оларды жайып тастамасаңыз, кептіру машинасын кептіру циклі аяқталғанға дейін тоқтатпаңыз.

5 Кептіру машинасына кірді жүктеу

1. Машинаны шектен тыс жүктеместен, кірді барабанға біркелкі орналастырыңыз.
2. Кептіру машинасын қосу үшін қуат беру батырмасын (9-7 сур.) басыңыз.

**ЕСКЕРТУ:**

Кір шаюға арналған кондиционерлер немесе ұқсас құралдар өндірушінің нұсқауларына сәйкес қолданылуы тиіс.

3. Температура, кептіру дәрежесі, кейінге қалдырылған іске қосу сияқты функцияларды баптаңыз. Осыдан кейін кептіру циклын бастау үшін «Қосу/Кідірту» батырмасын (5-8 сур.) басу керек.

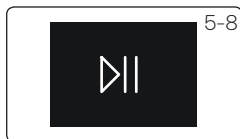

6 Кептіру циклын аяқтау

Кептіру циклы аяқталғаннан кейін кептіру машинасы жұмысын автоматты аяқтайды. Дисплейде шамамен 5 секундқа END жазуы пайда болады. Кептіру машинасының есігін ашып, киімдерді шығарыңыз.

1. Кептіру машинасын сөндіру үшін қуат беру батырмасын (5-9 сур.) басыңыз.



2. Кептіру машинасының ашасын розеткадан (5-10 сур.) ажыратыңыз.

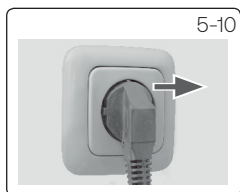

3. Әр кептіру циклынан кейін су ыдысын босатыңыз (5-11 сур.).



4. Әр кептіру циклынан кейін түк аулағыш сүзгіні тазалаңыз (5-12 сур.).

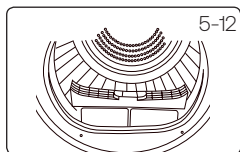

5. Әр кептіру циклынан кейін конденсатор сүзгісін тазалаңыз (5-13 сур.).

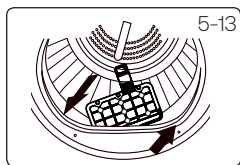

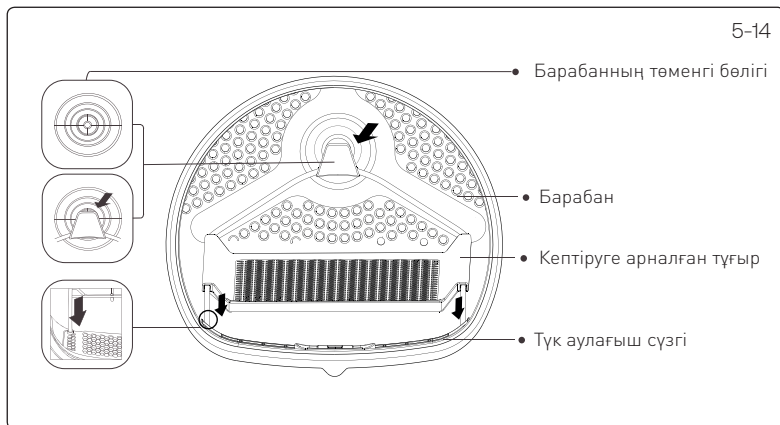

7 Кептіруге арналған тұғырды пайдалану

Кептіруге арналған тұғыр кроссовкалар, жемпірлер немесе нәзік кірлер сияқты барабанда кептіруге ұсынылмайтын заттарға арналған.

1. Кептіру машинасының есігін ашыңыз.
2. Барабанның бос екеніне көз жеткізіңіз.
3. Кептіруге арналған тұғырды барабанға орнатыңыз.

ЕСКЕРТУ

Кептіру машинасында басқа киім болса, кептіруге арналған тұғырды пайдаланбаңыз.

Кептіру кезінде заттардың тұғырға барабан айналған кезде арақабырғаларда шатасып қалмас үшін орналастырылғанына көз жеткізіңіз.

Ылғалды заттардың максималды салмағы: 1,5 кг.

6. КҮТІМ ЖӘНЕ ТАЗАЛАУ

6

КҮТІМ ЖӘНЕ ТАЗАЛАУ

1 Түк аулағыш сүзгіні тазалау

Түк аулағыш сүзгіні әр кептіру циклынан кейін тазалаңыз.

1. Түк аулағыш сүзгіні барабаннан шешіп алыңыз (6-1 сур.).
2. Түк аулағыш сүзгіні ашыңыз (6-2 сур.).
3. Сүзгіден ластануларды алып тастаңыз (6-3 сур.).
4. Тазартылған түк аулағыш сүзгіні кептіру машинасына орналастырыңыз (6-4 сур.).

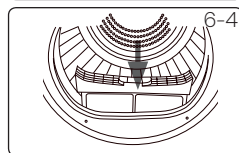
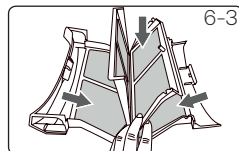
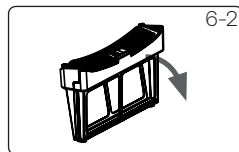
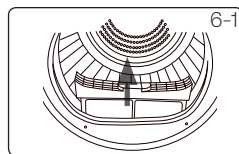

2 Конденсатор сүзгісін тазалау

Сүзгіні әр кептіру циклынан кейін тазалаңыз.

1. Есігін ашыңыз.
2. Талшық аулағыш сүзгіні алдыңғы арнасынан алып шығыңыз (6-6 сур.).
3. Ауа арнасынан конденсатор сүзгісін алып шығыңыз (6-7 сур.).
4. Губкалы сүзгіні конденсатор сүзгісінен ажыратып, оны ластанудан тазартыңыз (6-8 сур.).
5. Губкалы сүзгіні конденсатор сүзгісіне орнатып, оны қайтадан ауа өткізгішіне салыңыз.

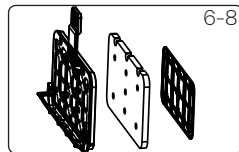
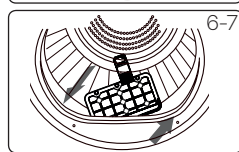
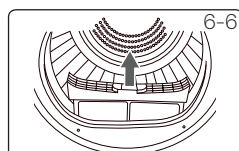
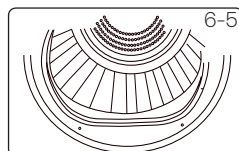

ЕСКЕРТУ

Егер түк аулағыш сүзгі / конденсатор сүзгісі қатты ластанған болса, оны ағынды сумен тазалауға болады. Пайдаланар алдында оны толық кептіріңіз.

3 Су ыдысын босатыңыз

Жұмыс кезінде бу суға конденсацияланып, су ыдыстарына жиналады. Әр кептіру циклінен кейін суға арналған ыдысты босатыңыз.

1. Су ыдысын корпустан алып шығыңыз (6-9 сур.).

2. Су ыдысын босатыңыз (6-10 сур.).

3. Су ыдысын кептіру машинасындағы орнына орнатыңыз (6-11 сур.).



ЕСКЕРТУ

Бұл суды ауыз су ретінде немесе тағамдарды өңдеу үшін пайдаланбаңыз.

4 Кептіру машинасы

Кептіру машинасының сыртқы беті мен басқару панелін ылғалды матамен сүртіңіз. Құрылғыға зақым келтірмеу үшін органикалық еріткіштерді немесе жемір заттарды қолданбаңыз.

5 Барабан

Ұзақ уақыт жұмыс істегеннен кейін кальций мен минералды заттар сияқты судағы микроэлементтер барабанның ішінде көрінбейтін үлдірдің түзілуіне әкеледі. Оны кетіру үшін дымқыл шүберек пен жуғыш заттың азғантай мөлшерін қолданыңыз. Құрылғыға зақым келтірмеу үшін органикалық еріткіштерді немесе жемір заттарды қолданбаңыз.

Ақауларды жою

Көптеген туындаған мәселелерді арнайы білімсіз өз бетімен шешуге болады. Барлық нұсқаларды тексеріп, сатудан кейінгі қызметке хабарласпас бұрын төмендегі нұсқауларды орындаңыз. КЛИЕНТТЕРДІ ҚОЛДАУ ҚЫЗМЕТІ бөлімін қар.

НАЗАР АУДАРЫҢЫЗ!

- Қызмет көрсетер алдында аспапты сөндіріп, желілік ашаны розеткадан ажыратыңыз
- Электрлік жабдыққа техникалық қызмет көрсетуді тек білікті электрик мамандыры жүргізуі керек, себебі қате жөндеу айтарлықтай шығындарға әкелуі мүмкін
- Желілік сым зақымданған жағдайда, қауіпті болдырмау үшін оны ауыстыруды өндіруші оның сервистік агенті немесе ұқсас біліктілігі бар мамандар орындауы керек.

Дисплейдегі қате код бойынша ақауларды жою

Код	Себебі	Жою тәсілі
	Су ыдысы толған, суды төгіңіз.	Су ыдысын босатыңыз.
F2:	Ағызу сорғысының немесе су деңгейін ауыстырып-қосқыштың ақауы.	Сервистік қызметке жүгініңіз.
F32:	Конденсатор шығысында орналасқан температура датчигі ақаулы.	Сервистік қызметке жүгініңіз.
F33:	Компрессор шығысында орналасқан температура датчигі ақаулы.	Сервистік қызметке жүгініңіз.
F4:	Қалыпты емес қызу.	Сервистік қызметке жүгініңіз.
FC2:	Қуат беру тақшасы мен дисплей тақшасы арасындағы байланыс ақауы.	Сервистік қызметке жүгініңіз.
FC0:	Желі ақаулығы.	Сервистік қызметке жүгініңіз.

Егер қате кодтары шара қабылдағаннан кейін қайта пайда болса, аспапты сөндіріп, электр қуатын өшіріп, сервистік қызметіне хабарласыңыз.

Дисплейдегі қате кодынсыз ақаулықтарды жою

Мәселе	Ықтимал себебі	Ықтимал шешімі
Кептіру машинасы жұмыс істемейді.	<ul style="list-style-type: none"> • Қуат беру көзіне қате қосылу. • Қуат беру іркілісі. • Кептіру бағдарламасы белгіленбеген. • Құрылғы қосылмаған. • Есік қате жабылған. 	<ul style="list-style-type: none"> • Қуат беру көзіне қосылуды тексеріңіз. • Қуат беру көзін тексеріңіз. • Кептіру бағдарламасын орнатыңыз. • Құрылғыны қосыңыз. • Есікті дұрыс жабыңыз.
Кептіру машинасы жұмыс істемейді, дисплейде END көрсетіледі.	<ul style="list-style-type: none"> • Кір бағдарламада белгіленген құрғақтық дәрежесіне жеткен. 	<ul style="list-style-type: none"> • Бағдарламаның белгіленген параметрлерге сәйкестігін тексеріңіз.
Кептіру уақыты тым ұзақ және нәтиже қанағаттанарлықсыз	<ul style="list-style-type: none"> • Бағдарламаны қате баптау. • Сүзгі бітелген. • Буландырғыш бұғатталған. • Кептіру машинасы артық жүктелген. • Кір тым ылғалды. • Желдету арнасы бұғатталған. 	<ul style="list-style-type: none"> • Бағдарлама дұрыс орнатылғанына көз жеткізіңіз. • Сүзгі торын тазалаңыз. • Буландырғышты тазалаңыз. • Азырақ кір салыңыз. • Кептірер алдында кірді толық сығыңыз. • Желдету арнасын тексеріңіз және тазалаңыз.
Қалған уақыт дисплейде тоқтайды немесе өткізіледі.	<p>Қалған уақыт келесі факторларға байланысты үнемі түзетіліп отырады:</p> <ul style="list-style-type: none"> • Кір матасы. • Жүктеу салмағы. • Кір ылғалдылығының дәрежесі. • Қоршаған орта температурасы. 	<p>Автоматты реттеу қалыпты операция болып табылады.</p>

Клиенттерді қолдау қызметі

Біз «Хайер» компаниясының клиенттерге қолдау көрсету қызметіне хабарласуды, сондай-ақ түпнұсқа қосалқы бөлшектерді пайдалануды ұсынамыз. Егер тұрмыстық техникаңызда мәселелер туындаса, алдымен «Ақаулықтарды жою» бөлімін оқып шығыңыз.

Егер де сіз ақауыңыздың шешімін таба алмасаңыз, мынаған жүгініңіз:

— өзіңіздің ресми дилеріңізге немесе

— біздің колл-орталыққа:

8-800-070-01-29 (ҚР)

— <https://haieronline.kz> сайтына, онда сіз қызмет көрсетуге өтініш қалдыра аласыз, сонымен қатар жиі қойылатын сұрақтарға жауап таба аласыз.

Сервистік орталығымызға жүгіне отырып, өтінеміз, паспорт тақтайшасынан және түбіртектен табуға болатын төмендегі ақпаратты дайындаңыз:

Моделі _____

Сериялық нөмірі _____

Сатылған күні _____



Сонымен қатар, кепілдігінің және сатылғаны туралы құжаттарды тексеріңіз.

Маңызды! Аспапта сериялық нөмірінің болмауы Өндіруші үшін аспапты сәйкестендіруді және нәтижесінде кепілдікті қызмет көрсетуді мүмкін емес етеді.

Аспаптан зауыттық сәйкестендіру тақтайшаларын алып тастауға тыйым салынады. Зауыттық тақтайшалардың болмауы кепілдік міндеттемелерін орындаудан бас тартуға себеп болуы мүмкін.

Осы құжатқа алдын ала ескертусіз бір өзгерістердің енгізілуі мүмкін. Өндіруші бұдан әрі ескертусіз бұйымның дизайны мен жабдықтарына өзгерістер енгізуге құқылы.

Өнімді онда көрсетілген белгілерге сәйкес бастапқы орауышына тасымалдау және сақтау керек. Жүктеу, түсіру және тасымалдау кезінде абай болыңыз.

Көлік құралы және коймасы сақтау өнімді атмосфералық жауын-шашыннан және механикалық зақымданудан қорғауы керек.

Кепілдік шарттары

Құрметті сатып алушы!

Haier корпорациясы тандауыңыз үшін алғыс айтады білдіреді және пайдалану ережелерін ұстанған кезде осы бұйымның жоғары сапасы мен мінсіз жұмыс атқаратындығына кепілдік береді. Тұрмыста пайдалану үшін арналған тұрмыстық бұйымның жұмысқа жарамды ресми мерзімі: бұйым кесімді тұтынушыға табысталған күннен бастап теледидарларға, микротолқынды пештер — 5 жыл, жыл, шаңсорғыштарға — 4 жыл, қалған тауарларға — 7 жыл. Өнімнің жоғары сапасын ескере отырып, нақты қызмет ету мерзімі ресми қызмет ету мерзімінен әлдеқайда ұзағырақ болуы мүмкін. Қызмет ету мерзімі аяқталғаннан кейін профилактикалық жұмыстарды жүргізу үшін және ұсынымдар алу үшін Авторландырылған сервистік орталыққа жүгінуіңізді сұраймыз. Барлық өнім пайдалану шарттарын ескере отырып өндірілген және Еуразиялық экономикалық (кедендік) одақтың техникалық регламенттерінің талаптарына сәйкес келеді.

Түсінбеушіліктерді болдырмау үшін сатып алу кезінде пайдалану құжаттамасы мен кепілдік шарттарын мұқият оқып шығуыңызды сұраймыз. Осы бұйым тұрмыстық мақсаттағы техникалық күрделі тауар болып табылады. Егер Сіз сатып алған бұйым арнайы орнатуды және іске қосуды талап еткен болса, Біз сізге Haier уәкілетті қызмет көрсету орталығына хабарласуды ұсынамыз.

Haier корпорациясы бұйымның ақаулары анықталған жағдайда қолданыстағы тұтынушылардың құқықтарын қорғау жөніндегі заңнамамен, басқа нормативтік актілермен белгіленген тұтынушылардың талаптарын қанағаттандыру жөніндегі міндеттемелерді өзіне қабылдағанын растайды. Бірақ Haier корпорациясы төменде аталған шарттарды сақтамаған жағдайда кепілдікті де, де бас тарту құқығын өзіне қалдырады.

Кепілдікті және шарттары

Haier корпорациясы тауарды тұтынушыға табыстап берген күннен бастап 12 ай* кепілдікті мерзімді белгілейді. Бқтимал түсінбестікке жол бермеу үшін бұйымды сақтан кезде оған қоса берілетін құжаттарды (тауар чегі, кассалық чек, пайдалану құжаттамасы) қолдану мерзімі ішінде сақтаңыз.

Кепілдікті тек уәкілетті Haier қызмет көрсету орталықтары көрсетеді. Уәкілетті қызмет көрсету орталықтарының толық тізімін алу үшін келесі нөмірлерге қоңырау шалу арқылы Haier байланыс орталығына хабарласыңыз:

8 (800) 070-01-29 — Қазақстаннан келген тұтынушылар үшін (Қазақстан өңірлерінен тегін қоңырау шалу)

немесе <https://haieronline.kz/> сайтында немесе support-kz@haieronline.kz электрондық поштасында.

Уәкілетті қызмет көрсету орталықтары өзгеруі мүмкін, толық ақпарат алу үшін Haier байланыс орталығына хабарласыңыз.

Кепілдікті көрсету ақаулары келесі салдарынан туындаған бұйымдарға таратылмайды:

- тұтынушының тауарды пайдалану, сақтау және/немесе тасымалдау шарттары мен ережелерін бұзу;
- бұйымды дұрыс орнатпау және/немесе іске қосу;
- тоназыту контурымен және электрілік қосылыстармен жұмыс технологияларын бұзу, сондай-ақ Бұйымды монтаждау үшін құжаттармен расталған, тиісті біліктілігі болмаған тұлғаларды тарту;
- пайдалану құжаттамасында талап етілгендей, Тауарға уақтылы қызмет көрсетілмесе;
- сұқұбыр желісіндегі артық немесе жеткіліксіз қысым;
- бұйымның осы түріне сәйкес келмейтін жуғыш құралдарды қолдану, сондай-ақ жуғыш құралдардың мөлшерлемесін асып кету;
- бұйымды тағайындалмаған мақсаттарында пайдалану;
- үшінші тұлғалардың әрекеттері: уәкіл етілмеген тұлғалармен жөндеу немесе өндірушімен санкцияланбаған құрылымдық немесе сұлбалық техникалық өзгерістерді енгізу;
- Стандарттардан және желілерді қуаттаушы нормалардан ауытқу;
- еңсерілейтін күштердің әрекеттері (апат, өрт, найзағай және т.б.);
- жазатайым оқиғалар, тұтынушылық немесе үшінші тұлғалардың қасақана немесе абайсыз әрекеттері;
- егер бұйым ішіне бөгде заттар, сұйықтықтар, жәндіктер, жәндіктердің тіршілік ету өнімдері түскеннен ақаулар анықталған болса;
- су жылытқыштың сумен толтырылмаған / толық толтырылмаған бәгін қосу салдарынан термоқорғаныстың іске қосылуы.

Кепілдікті көрсету келесі жұмыс түрлеріне таратылмайды:

- бұйымды пайдалану жерінде орнату және іске қосу;
- тұтынушыға бұйымды пайдалану жөнінде нұсқалама және кеңес беру;
- бұйымды сырттан немесе ішінен тазарту.

Төменде аталған шығыс материалдар мен аксессуарлар кепілдікті көрсетуге жатпайды:

- желдеткіштерге арналған сүзгілер;
- кір жуғыш / ыдыс жуғыш машиналар үшін суды жеткізуге / ағызуға арналған сүзгілер, құбыршекттер;
- шаңсорғыштарға арналған құбыршекттер, түтіктер, қылшақтар, қондырмалар, шаңжинағыштар;
- қысқа толқынды пештерге арналған тәрелкелер, істіктер, ыдыстар мен тіреуіштер;
- сүзгілер, иісті сіңіргіштер, лампашкелер, сөрелер, жәшіктер, тіреуіштер және тағамдарды тоңазытқышта сақтауға арналған өзге сыйымдықтар;
- басқару пульстері, аккумуляторлық батареялар, қуаттандыру элементтері, сыртқы қуаттандыру блоктары және зарядтау құрылғылары;
- бұйымға қоса берілетін құжаттама.

Бұйымға мерзімді қызмет көрсету (сүзгілерді ауыстыру және т.б.) тұтынушының қалауы бойынша қосымша төлеу арқылы жүргізіледі.

Маңызды! Аспапта сериялық нөмірінің болмауы Өндірушіге аспапты сәйкестендіру мүмкіндігін бермейді және осы салдарынан оған қызмет көрсету мүмкіндігі болмайды. Аспапта зауыттық сәйкестендіруші маңдайшаларды алып тастауға тыйым салынады. Зауыттық маңдайшаларының зақымдалуы немесе болмауы кепілдікті міндеттемелерден бас тартудың себебі болуы мүмкін.

* Кір жуатын/кепіретін/ыдыс жуатын машинаның инверторлық моторына, тоңазытқыш/мұздатқыштың инверторлық компрессорына, кепіретін машинаның компрессорына кепілдік мерзімі – тауар Тұтынушыға берілген күннен бастап 12 жыл. Кір жуатын/кепіретін машинаның тура жетекті моторына (статор, ротор) шексіз кепілдік беріледі.

8. ТЕХНИКАЛЫҚ СИПАТТАМАЛАРЫ

Техникалық деректердің анықтама парағы

Сауда маркасы	Haier
Модель сәйкестендіргіші	HD105-A2336
Номиналды жүктемесі (кг)	10,5
Кептіру машинасының типі	Жылу сорғысымен
Энергия тиімділігінің класы	A++
Орташа өлшенген жылдық энергияны тұтыну (кВтсағ /жыл) ¹⁾	288
Барабанды кептіргіш машинасы автоматикамен немесе онсыз	автоматикамен
Мақтаға арналған стандартты бағдарламаның энергияны тұтынуы ³⁾ толық жүктеу кезінде (кВтсағ /цикл)	2,43
Мақтаға арналған стандартты бағдарламаның энергияны тұтынуы ³⁾ ішінара жүктеу кезінде (кВтсағ /цикл)	1,2
«Өшірулі» режиміндегі тұтынылатын қуаты (Вт)	0,3
«Қосулы қалдырылған » режиміндегі тұтынылатын қуаты (Вт)	0,44
«Қосулы қалдырылған » режимінде болу ұзақтығы (мин.) ²⁾	15
Стандартты кептіру бағдарламасы ³⁾	Мақта
Кептірудің стандартты бағдарламасын орындаудың орташа өлшенген уақыты ³⁾ толық және ішінара жүктеу кезінде (мин.)	173
«Мақта» стандартты бағдарламасының орындалу уақыты ³⁾ толық жүктеу кезінде (мин.)	235
«Мақта» стандартты бағдарламасының орындалу уақыты ³⁾ ішінара жүктеу кезінде (мин.)	126
Конденсация тиімділігінің класы ⁴⁾	A
Стандартты «Мақта» бағдарламасы үшін конденсацияның орташа өлшенген тиімділігі ³⁾ толық және ішінара жүктеу кезінде (%)	91
Стандартты «Мақта» бағдарламасы үшін конденсацияның орташа тиімділігі ³⁾ толық жүктеу кезінде .	91
Стандартты «Мақта» бағдарламасы үшін конденсацияның орташа тиімділігі ³⁾ ішінара жүктеу кезінде .	91
Стандартты «Мақта» бағдарламасы үшін шудың өлшенген деңгейі ³⁾ толық жүктеу кезінде (дБ)	65
Кіріктірілетін немесе жеке тұрған	Жеке тұрған

¹⁾ Мақта бұйымдарын толық және ішінара жүктеу кезінде кептірудің стандартты бағдарламасының 160 цикліне және энергия үнемдеу режимдерінде энергия тұтынуға негізделген . Энергияны нақты тұтыну кір жуғыш машинаның қалай қолданылатынына байланысты .

²⁾ Электрмен жабдықтауды басқару жүйесі болған жағдайда .

³⁾ Бұл бағдарлама толық және ішінара жүктеу кезінде де пайдаланылады және бирқадағы және техникалық деректердің анықтама парағындағы ақпарат кіретін стандартты кептіру бағдарламасы болып табылады . Бұл бағдарлама дымқыл мақта мата кірді кептіруге жарамды және энергияны тұтыну тұрғысынан мақтаны кептіру үшін ең тиімді болып табылады .

⁴⁾ G класы – энергия тиімділігінің ең төменгі, ал A класы – ең жоғары класы болып табылады .

Қосымшадеректер

Электрлік қуат беру (паспорттық тақтайшаны қар.) – кернеу/ ток / кіріс	220-240 В - 50 Гц/2,7 А/650 Вт
Қоршаған ортаның рұқсат етілген температурасы	5°C – 35°C дейін
Фторланған парниктік газы	R290
Көлемі	0,125 кг

Бұйымныңөлшемдері

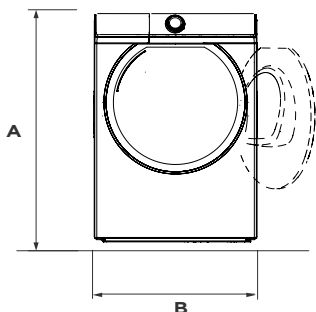

АЛДЫНҒЫ ЖАҒЫНАН КӨРІНІСІ

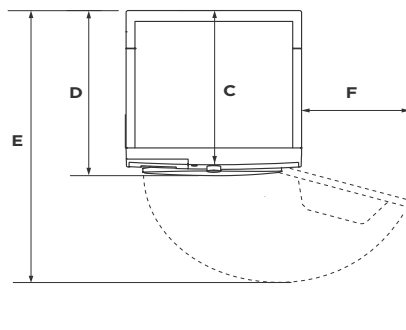

ҮСТІҢГІ ЖАҒЫНАН КӨРІНІСІ

ҚАБЫРҒА

БҰЙЫМНЫҢАУҚЫМДЫӨЛШЕМДЕРІ		
A	Бұйымның ауқымды биіктігі, мм	845
B	Бұйымның ауқымды ені, мм	595
C	Бұйымның ауқымды тереңдігі (басқару панеліне дейін), мм	672
D	Бұйымның ауқымды тереңдігі, мм	700
E	Есікті ашу тереңдігі, мм	1185
F	Есік пен іргелес қабырға арасындағы минималды қашықтық, мм	161

Ескерту: кептіру машинасының нақты биіктігі аяқтарының машинаның түбінен қаншалықты алыс болатынына байланысты. Кептіру машинасын орнатуға арналған кеңістік оның өлшемдерінен кемінде 40 мм кең және 20 мм терең болуы тиіс.

Кәдеге жарату

Қоршаған ортаны және адамдардың денсаулығын қорғауға көмектесіңіз. Қаптаманы қайта өңдеу үшін тиісті контейнерлерге кәдеге жаратыңыз. Электр және электрондық жабдықтың қалдықтарын қайта өңдеуге көмектесіңіз. Осы таңбамен белгіленген аспаптарды тұрмыстық қалдықтармен бірге тастамаңыз. Бұйымды жергілікті қайталама шикізатты қайта өңдеу зауытына тапсырыңыз немесе муниципалды басқармаға жүгініңіз.



Haier

RU

Изготовитель:

«Haier Overseas Electric Appliances Corp. Ltd.», Room S401, Haier Brand building, Haier Industry park Hi-tech Zone, Laoshan District, Qingdao, China

Уполномоченная организация / импортер:

ООО «ХАР», 121099, город Москва, Новинский бульвар, дом 8, этаж 16, офис 1601.

Уполномоченная организация в Республике Казахстан:

ТОО «Хайер Мидл Эйжа», 050000, город Алматы, Медеуский район, Проспект Достык, дом 210.

Сделано в Китае

KZ

Өндіруші:

«Haier Overseas Electric Appliances Corp. Ltd.», Рум S401, Хайер бренд билдин г, Хайер индастри парк Хай-тек зон, Лаошан дистрикт, Циндао, Қытай

Қазақстан Республикасындағы уәкілетті ұйым/ импорттаушы:

«Хайер Мидл Эйжа» ЖШС, 050000, Алм аты қаласы, Медеу ауданы, Достық даңғылы, 210 ғимарат.

Қытайда жасалған

The logo consists of the letters 'E', 'A', and 'C' in a stylized, blue, blocky font. The 'E' and 'A' are connected at the top, and the 'C' is positioned below them, forming a continuous shape.