

АВТОМАТИЧЕСКИЙ ДВУХСКОРОСТНОЙ ШИНОМОНТАЖНЫЙ СТАНОК МОДЕЛЬ JA-C07(V-426 2-speed)



Инструкция по эксплуатации

Внимательно ознакомьтесь с данной инструкцией перед началом эксплуатации

СОДЕРЖАНИЕ

| | |
|--|----|
| 1. ОПИСАНИЕ ОБОРУДОВАНИЯ | 3 |
| 2. ОБЩАЯ ИНФОРМАЦИЯ | 4 |
| 3. ТРАНСПОРТИРОВКА | 5 |
| 4. РАСПАКОВКА | 5 |
| 5. УСТАНОВКА | 5 |
| 6. ЭКСПЛУАТАЦИЯ | 8 |
| 7. НАКАЧКА ШИН | 11 |
| 8. ПЕРЕМЕЩЕНИЕ | 12 |
| 9. ХРАНЕНИЕ | 12 |
| 10. УТИЛИЗАЦИЯ | 12 |
| 11. ТЕХНИЧЕСКОЕ ОБСЛУЖИВАНИЕ | 12 |
| 12. УСТРАНЕНИЕ НЕИСПРАВНОСТЕЙ | 14 |
| 13. ТЕХНИЧЕСКИЕ ХАРАКТЕРИСТИКИ | 14 |
| 14. СБОРОЧНЫЙ ЧЕРТЕЖ | 15 |
| 15. ЭЛЕКТРИЧЕСКАЯ И ПНЕВМАТИЧЕСКАЯ СХЕМЫ | 23 |
| 15.1. Схема электрического подключения | 23 |
| 15.2. Схема пневматического подключения | 24 |

ОБРАЩЕНИЕ ПРОИЗВОДИТЕЛЯ

Благодарим вас за покупку нашего автоматического шиномонтажного станка, который отличается высочайшим качеством.

Для правильной эксплуатации и увеличения срока службы, пожалуйста, внимательно прочитайте инструкцию к каждому разделу по эксплуатации.

Указывайте полный код изделия и модель шиномонтажного станка для получения качественного сервисного обслуживания и необходимых запчастей.

Если данные оборудования, указанные в спецификации, не соответствуют параметрам, указанным на этикетке, преимущество остается за информацией на этикетке.



Данное руководство является неотъемлемой частью оборудования. Перед началом эксплуатации станка внимательно ознакомьтесь с каждым разделом руководства для обеспечения безопасности эксплуатации и технического обслуживания.

Сохраните данное руководство для дальнейшего использования.

1. ОПИСАНИЕ ОБОРУДОВАНИЯ

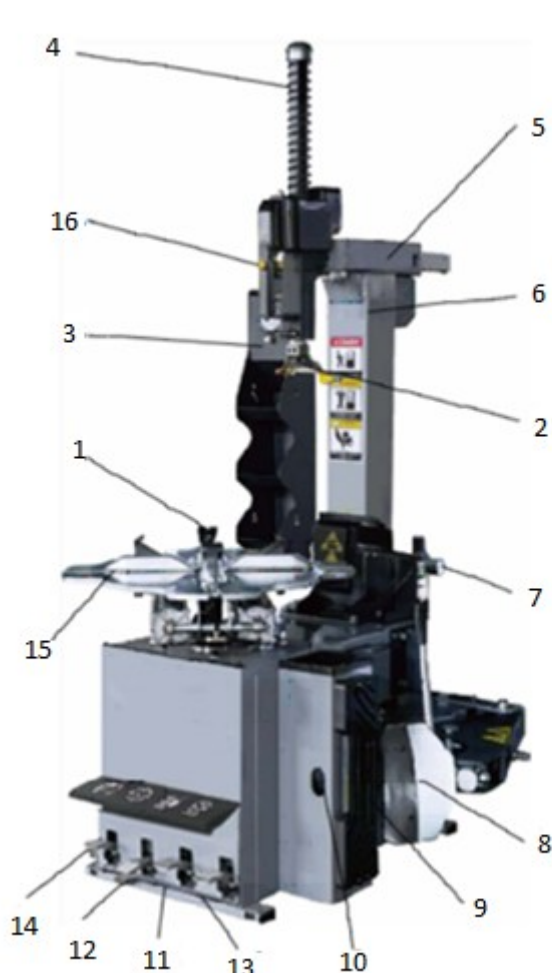

1. Зажимы
2. Монтажная головка
3. Манометр
4. Шестигранный вал
5. Поворотная консоль
6. Вертикальная монтажная стойка
7. Влагомаслоотделитель
8. Полотно бортоотжимателя
9. Резиновый упор
10. Монтировка (место для хранения)
11. Педаль управления бортоотжимателем
12. Педаль управления зажимами
13. Педаль управления поворотным столом
14. Педаль управления наклоном стойки
15. Поворотный стол
16. Кнопка управления ручным клапаном

Рис.1

Иллюстрация знаков техники безопасности



Рис.2

2. ОБЩАЯ ИНФОРМАЦИЯ

2.1. Назначение оборудования

Автоматический шиномонтажный станок предназначен для монтажа и демонтажа шин с размерами обода от 12 до 26 дюймов (300-660 мм) и максимальным диаметром 1120 мм.

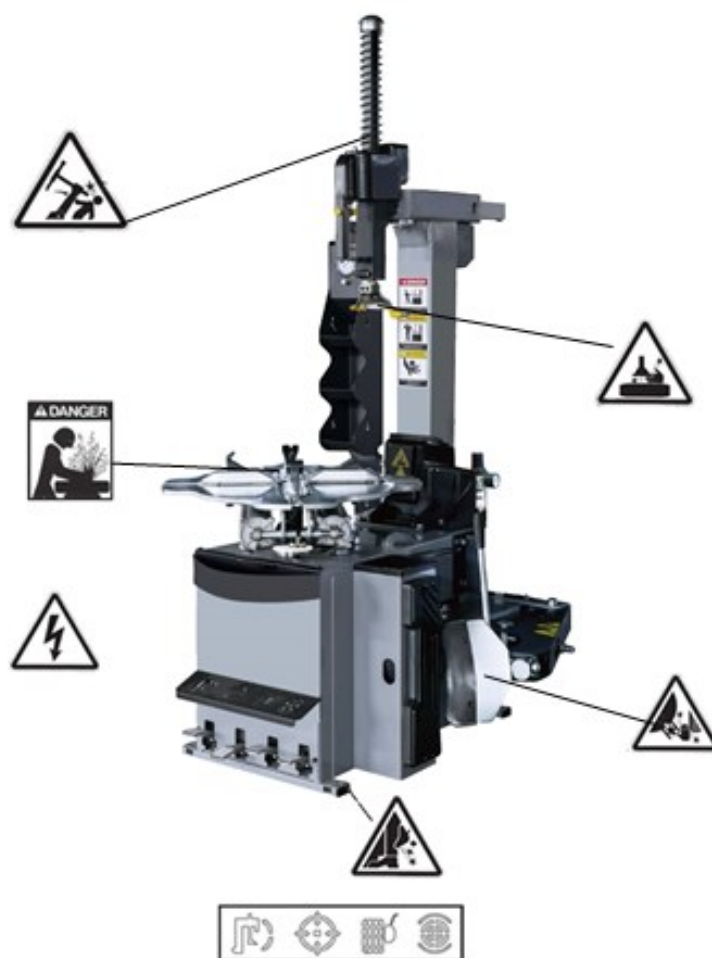

Эксплуатация оборудования в целях, отличных от описанных в данном руководстве, запрещена.

Производитель не несет ответственности за ущерб, возникший в результате несоблюдения инструкций, описанных в руководстве по эксплуатации.

2.2. Правила техники безопасности



К работе с шиномонтажным станком допускается только обученный, квалифицированный персонал.

- Производитель не несет ответственности за любой ущерб, вызванный модификацией машины без разрешения производителя.
- Производитель снимает с себя обязательства по обеспечению безопасности, если пользователь нарушит правила техники безопасности, вследствие чего будут нарушены устройства безопасности оборудования.
- Если по какой-либо причине предупреждающие знаки на оборудовании будут повреждены или утрачены, обратитесь к производителю за заменой.

3. ТРАНСПОРТИРОВКА

- Шиномонтажный станок должен перевозиться в оригинальной упаковке.
- Размещайте его согласно манипуляционным знакам на упаковочной коробке.
- Перемещайте упакованное оборудование с помощью вилочного погрузчика соответствующей грузоподъемности.
- Направление установки вилок погрузчика показано на рисунке 3.

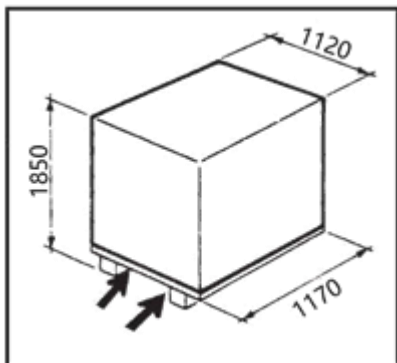

325 кг

Рис. 3

4. РАСПАКОВКА

- Снимите защитную деревянную обрешетку и пластиковую упаковку.
- Убедитесь, что поверхность машины не повреждена, и все части оборудования в наличии (см. рис.1).
- При обнаружении каких-либо повреждений не используйте станок и немедленно обратитесь к поставщику.

5. УСТАНОВКА

5.1. Место установки

- Место установки оборудования должно соответствовать стандартам безопасной эксплуатации.
- Автоматический шиномонтажный станок следует размещать рядом с основным источником питания и системой подачи сжатого воздуха.
- Минимальное пространство для установки не должно быть меньше, чем указано на рис. 4 и 4/А, чтобы обеспечить нормальную работу без каких-либо ограничений.
- Если оборудование установлено вне помещения, над ним необходимо обеспечить наличие навеса.



Шиномонтажный станок запрещается устанавливать во взрывоопасных помещениях.



Рис.4



Рис. 4/А

5.2. Запуск оборудования

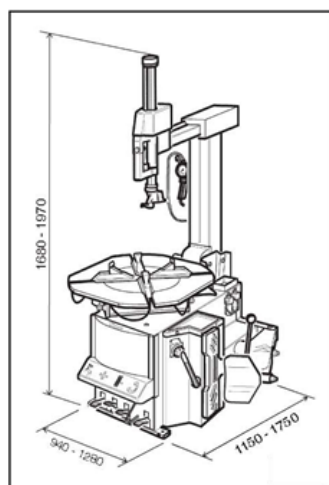

Перед включением станка убедитесь, что напряжение и давление воздуха соответствуют требованиям, предъявляемым к оборудованию .

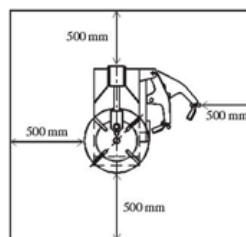
Если необходимо изменить рабочее напряжение, можно отрегулировать клеммную колодку соответствующим образом (см. электрическую схему в разделе 15.1).



Подключение электрической системы должно выполняться квалифицированным персоналом.

- Система подачи сжатого воздуха подсоединена к машине с помощью патрубка (7), расположенного на влагомаслоотделителе как показано на рисунке (5).
- При подключении станка к напряжению, цепь должна быть оснащена предохранителем, заземляющим проводом и автоматическим выключателем на 30 мА.

Примечание: штепсельная вилка для станка должна быть подготовлена пользователем. Номинальный ток вилки должен быть не ниже 16 А и соответствовать напряжению питания оборудования.

5.3. Пусконаладочные работы

Положение 1



Положение 2



Рис. 5

- При нажатии на педаль (13) поворотный стол (15) должен поворачиваться по часовой стрелке. Когда педаль поднята, поворотный стол должен поворачиваться против часовой стрелки.

Примечание: если поворотный стол вращается в противоположном направлении от указанного, переключите два провода трехфазной розетки.

- При нажатии на педаль (11) включается манометр для измерения давления в шинах (8); при отпускании педали манометр возвращается в исходное положение.
- При нажатии на педаль (12) открываются четыре зажима (1); при повторном нажатии на педаль зажимы закрываются.
- При нажатии на педаль (14) вертикальная стойка (6) отклоняется назад. При отпускании педали вертикальная стойка (6) возвращается в исходное положение.
- Когда кнопка управления ручным клапаном (16) находится в положении 1, шестигранный вал (4) и поворотная консоль (5) блокируются, монтажная головка (2) автоматически устанавливается в рабочее положение.
- Когда кнопка управления ручным клапаном (16) находится в положении 2, шестигранный вал (4) и поворотная консоль (5) разблокированы.
- Нажмите кнопку выпускного клапана на манометре (3), чтобы выпустить воздух из системы.

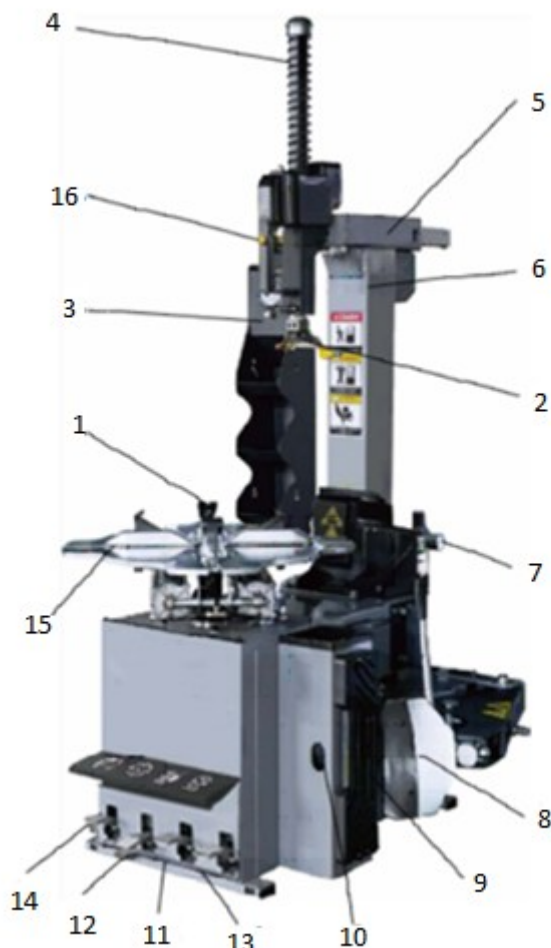
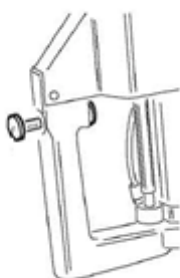
5.4. Регулировка зажимов на поворотном столе

Зажимы шиномонтажного станка установлены в центральное положение перед отправкой с завода. Размер обода с внешней стороны составляет от 14 до 24 дюймов (355-610 мм), а с внутренней - от 16 до 26 дюймов (300-660 мм).

Если вы хотите снять обод большего или меньшего размера, отрегулируйте положение четырех зажимов, как показано на рисунке 6.

Диапазон регулировки:

Внешний размер обода варьируется от 12 до 24 дюймов (304-610 мм).

Внутренний размер обода варьируется от 13 до 26 дюймов (330-660 мм).

Выполните следующие действия:

- с помощью универсального гаечного ключа открутите винт (1)
- положение подвижного фиксатора зажима (2) и ползунка (3) должно соответствовать положению отверстия для винта
- затяните винт, крутящий момент гаечного ключа должен составлять 72 Нм.

Примечание: при выполнении вышеуказанной регулировки необходимо обеспечить соответствующее положение четырех зажимов.



Рис.6

6. ЭКСПЛУАТАЦИЯ

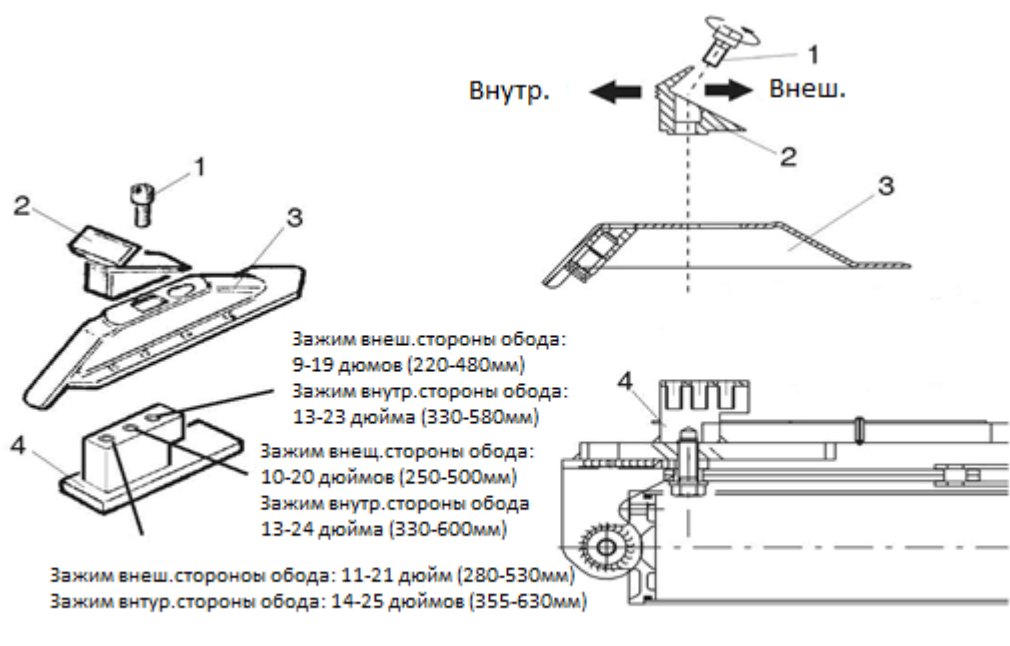

Перед началом эксплуатации внимательно ознакомьтесь с данным руководством.

Эксплуатация шиномонтажного станка состоит из трех этапов:

А) демонтаж борта; Б) демонтаж шины; В) монтаж шины.



Выпустите весь воздух из шины и снимите балансировочные грузики.

Обратите внимание:

- Некоторые диски для мотоциклов изготавливаются из специальных материалов, таких как алюминиево-магниевые сплавы и углеродное волокно, поэтому для фиксации таких дисков необходимо использовать специальный инструмент для ремонта шин мотоцикла.
- Во избежание повреждений фиксатор зажима оснащен пластиковым кожухом.

6.1. Снятие борта



При выполнении операции по снятию борта будьте крайне осторожны, так как при нажатии на педаль полотно бортоотжимателя быстро движется с силой, и любой предмет, находящийся в зоне действия полотна, может быть раздавлен.

- Убедитесь, что из шины спущен воздух. Если нет, выпустите воздух из шины.
- Заблокируйте фиксаторы зажимов поворотного стола.



Не кладите руку на боковую сторону шины во время работы поворотного стола. При открытом зажиме возможно повреждение рук.

- Прижмите шину к резиновому упору (9) с правой стороны станка.
- Прижмите полотно бортоотжимателя ближе к краю обода на 1 см (рис. 6). Полотно бортоотжимателя должно располагаться на шине, а не на ободу.
- Нажмите на педаль (11), сработает прижимное устройство. Отпустите педаль, когда бортоотжиматель завершит работу и обод будет снят.
- Осторожно поверните шину и повторите то же самое с остальной частью, пока борт полностью не отделится от обода. Повторите то же самое с другой стороны шины.







Рис.7

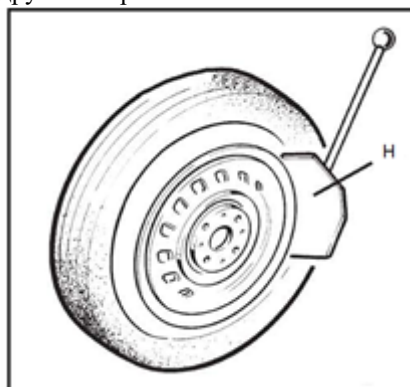

6.2. Демонтаж шины

| | |
|---|---|
|  | Выпустите весь воздух из шины и снимите балансировочные грузики. |
|  | Перед выполнением наклона стойки убедитесь, что позади шиномонтажного станка никого нет! |

- Нажмите на педаль (14), чтобы наклонить стойку и освободить пространство над поворотным столом.
- Нанесите специальную смазку на обод колеса.

| | |
|---|---|
|  | Отсутствие специальной смазки может вызвать повреждение обода. |
|  | Не кладите руки под шину во время фиксации обода. Для правильной фиксации шины поместите её по центру поворотного стола. |

- Зафиксируйте внешнюю сторону обода на расстоянии от 12 до 24 дюймов (304-610 мм).
- Переведите педаль (12) в центральное положение и установите зажим (1) в соответствии с разметкой на поворотном столе.
- Установите шину на зажим так, чтобы обод находился в нижней части зажима, и нажмите на педаль (12) до упора.
- Зафиксируйте внутреннюю сторону обода на расстоянии от 13 до 26 дюймов (330-660 мм).
- Полностью заблокируйте зажим (1).
- Поместите шину на зажимы и нажмите на педаль (12) для фиксации обода.

| | |
|--|---|
|  | Убедитесь, что обод плотно зафиксирован зажимами. |
|  | Не кладите руки на шину: если вы поместите руки между ободом и монтажной головкой, это может вызвать травму при возвращении стойки в исходное положение. |

- При нажатии на педаль (14), монтажная головка (6) возвращается в исходное положение.
- Когда кнопка управления ручным клапаном (16) находится в положении 2, шестигранный вал (4) перемещается вниз до тех пор, пока не упрется в край обода.
- Когда кнопка управления ручным клапаном (16) находится в положении 1, шестигранный вал (4) и поворотная консоль (5) блокируются. В процессе блокировки монтажная головка может отходить от обода на 2 мм как в вертикальном, так и в горизонтальном направлениях. (см. рис. 7).



Не кладите руки на шину: если вы поместите руки между ободом и монтажной головкой, это может вызвать травму при возвращении стойки в исходное положение.

- Вставив монтировку между бортом шины и передней частью монтажной головки, поместите борт над монтажной головкой с помощью монтировки (10).

Примечание: Во избежание повреждения камеры шины, если таковая имеется, монтировка должна находиться на расстоянии 10 см правее монтажной головки.



При работе на станке держите руки и корпус тела как можно дальше от движущихся частей, чтобы избежать повреждений.

Снимите с себя любые предметы одежды и украшения, которые могут попасть в движущиеся части оборудования во время работы.

- Удерживая монтировку в этом положении, поверните поворотный стол по часовой стрелке, нажимая на педаль (13) до тех пор, пока шина полностью не отделится от обода колеса. (рис.8)
- Удалите камеру шины, если она есть: нажмите на педаль (14), чтобы наклонить лапу головки, и извлеките камеру.
- Повторите ту же операцию для другого борта.



Рис.8

6.3. Монтаж шины

| | |
|--|---|
| | <ul style="list-style-type: none"> • Чтобы избежать взрыва при накачке, важно проверить шину и обод. Перед установкой шины обратите внимание на следующие моменты: <ul style="list-style-type: none"> • Не устанавливайте шину, если повреждена её внешняя сторона. • Убедитесь, что на ободе нет вмятин или деформации. • На ободьях легкосплавных дисков могут образоваться небольшие трещины, которые невозможно увидеть невооруженным глазом, что негативно скажется на долговечности колеса, а также приведет к возникновению рисков при накачивании. • Убедитесь, что обод колеса и шина одинакового размера. Если вы в этом не уверены, не устанавливайте шину. |
|--|---|

- Нанесите специальную смазку на обод для предотвращения повреждений и облегчения монтажа.
- Зафиксируйте шину надежно на поворотном столе.

| | |
|--|---|
| | <p>Не кладите руки под шину во время процесса фиксации зажимами. Для правильной фиксации обода колесо должно располагаться строго по центру поворотного стола.</p> |
| | <p>Перед выполнением наклона стойки убедитесь, что позади шиномонтажного станка никого нет!</p> |

Примечание: При работе с ободьями одного размера нет необходимости каждый раз блокировать и разблокировать монтажную головку – наклоните стойку, выполните необходимые действия, и верните её в исходное положение.

| | |
|--|---|
| | <p>Не кладите руки под шину во время процесса фиксации зажимами.</p> |
|--|---|

- Переместите шину так, чтобы борт, проходящий под передней частью монтажной головки, упирался в край её задней части.
- Прижмите борт шины к ободу колеса руками. Нажмите на педаль (13), чтобы повернуть поворотный стол по часовой стрелке. Продолжайте, пока не пройдете по всей окружности обода колеса.



При вращении поворотного стола держите руки и корпус тела как можно дальше от монтажной лапы, чтобы избежать травм.

- Вставьте камеру шины, если таковая имеется. Повторите описанную выше операцию для другой стороны борта.

| | |
|--|--|
| | <p>В процессе монтажа и демонтажа поворотный стол всегда вращается по часовой стрелке. Если в работе станка возникли неполадки, поворотный стол может вращаться против часовой стрелки.</p> |
|--|--|



Рис.9

7. НАКАЧКА ШИНЫ

| | |
|--|---|
| | <p>Шину следует накачать, строго следуя приведенным ниже инструкциям.</p> <p>Пожалуйста, обратите внимание, что при проектировании шиномонтажного станка не предусмотрено защитного устройства для обеспечения безопасности оператора или окружающего пространства в случае внезапного взрыва шины.</p> |
|--|---|

| | |
|--|--|
| | <ul style="list-style-type: none"> • Разрыв шины или повреждения обода под давлением может привести к серьезным травмам или даже смерти оператора. • Тщательно проверьте, чтобы обод колеса и шина были одинакового размера. • Перед началом накачки проверьте степень износа шины и отсутствие дефектов. • Накачивайте шину короткими струями воздуха, часто проверяя давление. • Максимальное давление в шиномонтажных станках производителя ограничено 3,5 бар. Ни в коем случае не превышайте рекомендованное производителем давление. • Держите руки и корпус тела как можно дальше от шины на этапе накачки. |
|--|--|

7.1. Накачка с помощью устройства для подачи сжатого воздуха

Шиномонтажный станок оснащен устройством для накачивания шины.

Чтобы накачать шину, следуйте приведенным ниже инструкциям:

- Подсоедините штуцер устройства для накачки к золотнику шины
- Проверьте, чтобы обод колеса и шина были одинакового размера
- Проверьте, достаточно ли борт колеса и обод.
- Нажимайте на триггер штуцера и на этом этапе контролируйте давление накачки, пока шина полностью не сядет на обод.
- Продолжайте накачивать шину и часто проверяйте в ней давление, чтобы оно не превышало значение, указанное производителем.

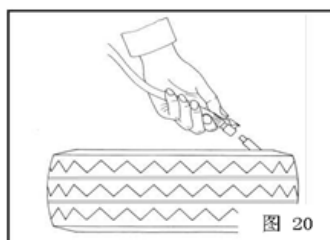

| | |
|---|---|
|  | <p>Опасность взрыва:</p> <ul style="list-style-type: none"> • Никогда не превышайте давление, указанное производителем: 3,5 бар • Снимите шину с поворотного стола, если вам нужно увеличить давление накачки, поместите шину в специальный защитный кожух, чтобы продолжить накачку. • Никогда не превышайте максимальное давление накачки. • Держите руки и корпус тела как можно дальше от шины. • Пользоваться станком разрешается только квалифицированному персоналу. Посторонним лицам запрещается пользоваться оборудованием или приближаться к нему на этапе накачки. |
|---|---|

8. ПЕРЕМЕЩЕНИЕ

- Для перемещения шиномонтажного станка необходим вилочный погрузчик.
- Отключите электропитание и систему подачи сжатого воздуха станка.
- Вставьте монтировку в нижнюю часть станка с одной стороны, приподнимите оборудование с поверхности, а затем вставьте вилы погрузчика и поднимите станок.
- Установите шиномонтажный станок в желаемое положение.

Примечание: Расположение нового места установки должно соответствовать нормам техники безопасности.

9. ХРАНЕНИЕ

Если шиномонтажный станок не будет эксплуатироваться в течение некоторого времени, отключите все источники питания и смажьте направляющие зажимов на поворотном столе, чтобы предотвратить **окисление**.

10. УТИЛИЗАЦИЯ

При принятии решения об утилизации оборудования убедитесь, что все источники питания отключены.

- Все цветные металлы и неметаллические части должны быть утилизированы как металлолом в соответствии с действующими законами и нормативными актами.
- Утилизируйте масло внутри машины согласно действующим нормативным документам.
- Утилизируйте оставшуюся сталь.

11. ТЕХНИЧЕСКОЕ ОБСЛУЖИВАНИЕ

К работам по техническому обслуживанию допускается только квалифицированный персонал.

Регулярное техническое обслуживание, описанное в руководстве, обеспечивает правильную эксплуатацию и длительный срок службы шиномонтажного станка.

Если техническое обслуживание не проводится регулярно, работа и надежность оборудования могут быть нарушены, что подвергает риску оператора и всех остальных лиц, находящихся поблизости.

| | |
|---|---|
|  | <p>Перед выполнением любых работ по техническому обслуживанию отключите электрическое и пневматическое питание.</p> <p>При необходимости уменьшите нагрузку в 3-4 раза, чтобы стравить находящийся под давлением воздух из контура.</p> |
|---|---|

Поврежденные детали должны заменяться исключительно квалифицированным персоналом с использованием оригинальных запасных частей производителя.

Правилами техники безопасности запрещается демонтировать и заменять защитные устройства (предохранительные и распределительные клапаны).

| | |
|---|--|
|  | <p>Производитель не несет ответственности за любой ущерб, причиненный пользователями при использовании деталей других производителей, а также за ущерб в результате демонтажа и повреждения защитных устройств.</p> |
|---|--|

11.1. Регулярное техническое обслуживание

- Раз в неделю протирайте поворотный стол дизельным топливом, чтобы предотвратить образование грязи, и смазывайте направляющие зажимов.
- Раз в месяц выполняйте следующие работы по техническому обслуживанию:
- Проверка уровня масла во влагомаслоотделителе. Если уровень масла низкий, перед добавлением отвинтите колпачок F. Используйте только масла стандарта ISO HG, с вязкостью ISO VG32 (ESSO Febis K 32, MOBIL Vacoilne 1405, KLUBER 32).
- 3-4 раза нажмите на педаль бортоотжимателя, проверяя, не попало ли масло в масляный стакан G. Если нет, завинтите регулировочный винт D. (рис.10)

Примечание: После первых 20 дней работы затяните винты зажимов и направляющих на поворотном столе (рис. 11).

➤ **В случае отключения питания проверьте, затянут ли приводной ремень:**

- Отключите станок от источника питания.
 - Снимите левую боковую панель корпуса оборудования, открутив четыре крепежных винта
 - Затяните приводной ремень с помощью специального регулировочного винта X на опоре двигателя (рис. 12)
- Если монтажная головка не фиксируется или не останавливается на высоте 2 мм над ободом, необходимо отрегулировать фиксирующую пластину, как показано на рис. 13.
- Если монтажная головка находится слишком далеко от обода в горизонтальном направлении, отрегулируйте винт фиксирующей пластины поворотной консоли, как показано на рис. 14, таким образом, чтобы монтажная головка находилась на расстоянии 2 мм от обода в горизонтальном направлении.
- Для очистки или замены шумоглушителя открывания/закрывания зажимов (1) (см. рис. 15) выполните следующие действия:
- 1) Снимите левую боковую панель корпуса станка, открутив четыре крепежных винта.
 - 2) Отвинтите шумоглушитель, установленный на педали управления зажимами (12).
 - 3) Очистите с помощью струи сжатого воздуха или, в случае повреждения, замените такими же запасными частями.

Для очистки или замены шумоглушителя бортоотжимателя см. рис. 15 и действуйте, как описано в пунктах 1 и 3.



Рис. 10



Рис. 11

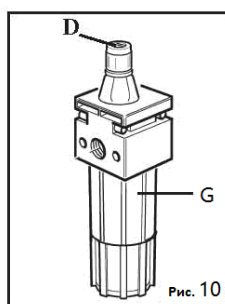

Рис. 12

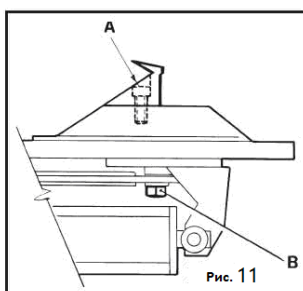

Рис. 13

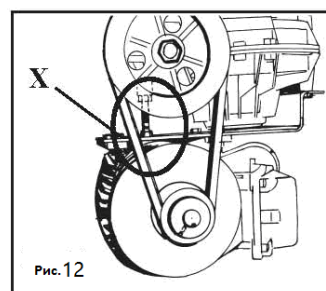

Рис. 14

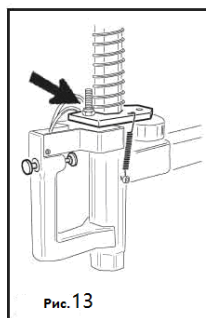

Рис. 15

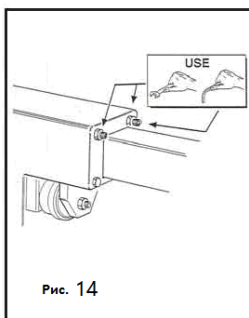

Рис. 16

12. УСТРАНЕНИЕ НЕИСПРАВНОСТЕЙ

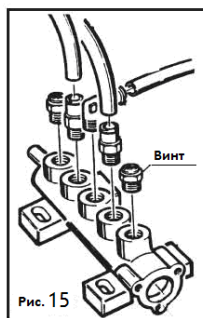
| Неисправность | Причина | Решение |
|--|--|---|
| Поворотный стол вращается только в одном направлении | Перегорел контакт универсального переключателя | Замените универсальный переключатель |
| Поворотный стол не вращается | 1. Перегорел контакт универсального переключателя; 2. Неисправность электродвигателя | 1. Замените универсальный переключатель 2. Замените электродвигатель 3. Замените ремень |
| Медленное закрытие/открытие зажимов | Неисправность шумоглушителя | Почистить или заменить шумоглушитель |
| Поворотный стол неправильно фиксирует диск | 1. Повреждены зажимы 2. Цилиндр поворотного стола поврежден | 1. Замените зажимы 2. Замените уплотнительное кольцо цилиндра |
| Монтажная головка касается обода во время работы | 1. Неправильное положение колеса на поворотном столе 2. Ослабла стопорная гайка поворотного стола | 1. Отрегулируйте или замените поворотный стол 2. Затяните гайку |
| Педаля не возвращается в исходное положение | Повреждена пружина педали | Замените пружину |
| Бортоотжиматель плохо отделяет борт шины | 1. Поврежден шумоглушитель 2. Повреждено уплотнительное кольцо бортоотжимателя | 1. Почистить или заменить шумоглушитель 2. Заменить уплотнительное кольцо |

13. ТЕХНИЧЕСКИЕ ХАРАКТЕРИСТИКИ

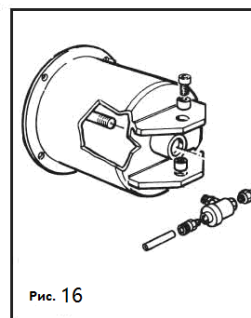
| | |
|-------------------------------------|----------------------------------|
| Внешняя сторона обода | 12-24 дюйма (304-610мм) |
| Внутренняя сторона обода | 13-26 дюйма (330-660мм) |
| Максимальная ширина шины | 14 дюймов (355мм) |
| Максимальный диаметр колеса | 44 дюйма (1120мм) |
| Рабочее давление | 8-10 бар |
| Максимальное давление накачки | 3,5 бар |
| Напряжение питания | 110В/220В//380В (3 фазы) |
| Мощность электродвигателя | 0,75/1,1 кВт |
| Скорость вращения поворотного стола | 7 об/мин |
| Максимальный крутящий момент вала | 1200Нм-1500Нм |
| Давление бортоотжимателя | 2500кг |
| Размеры оборудования | 1600x1600x1990 |
| Вес нетто | 325кг (стандартная комплектация) |
| Уровень шума | <75дБ (А) |

14. СБОРОЧНЫЙ ЧЕРТЕЖ

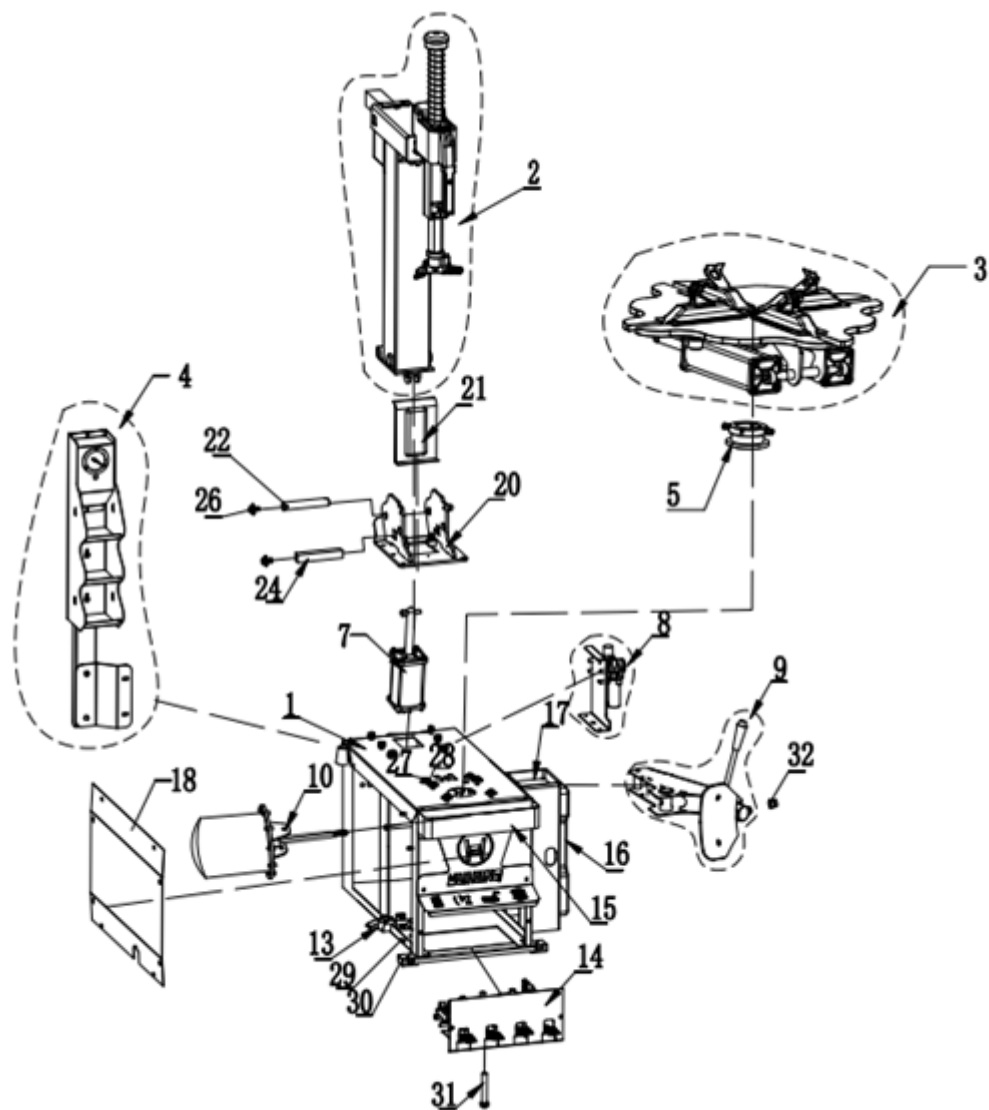

| | | | | | |
|----|---------------|------------------------------|----|---------------|-------------------------|
| 1 | MM26001063197 | Механическая коробка | 17 | MM26001063210 | Емкость для воды |
| 2 | MM26001063583 | Стойка в сборе | 18 | MM26001063590 | Боковая панель корпуса |
| 3 | MM26001063584 | Поворотный стол в сборе | 20 | MM26001063213 | Основание стойки |
| 4 | MM26001061328 | Манометр в сборе | 21 | MM26001061342 | Перегородка |
| 5 | MM26001063774 | Пластиковый выпускной клапан | 22 | MM26001061343 | Штифт |
| 7 | MM26001063203 | Буферный цилиндр в сборе | 24 | MM26001061345 | Квадратный штифт |
| 8 | JZ30204500224 | Распылитель смазки в сборе | 26 | MM26001061241 | Болт M10*20 |
| 9 | MM26001063586 | Монтажная лопатка в сборе | 27 | MM26001061478 | Болт M10*55 |
| 10 | MM26001061335 | Цилиндр 185*500 | 28 | MM26001064254 | Шайба 10*20*2 |
| 13 | MM26001063776 | Педаль в сборе | 29 | MM26001064272 | Болт M6*16 |
| 14 | MM26001063587 | Педаль 32A 220В | 30 | MM26001061476 | Резиновая накладка U200 |
| 15 | MM26001061337 | Декоративная пластина | 31 | MM26001076028 | Болт M8*16 |
| 16 | MM26001063209 | Резиновый упор | 32 | MM26001061424 | Гайка M16 |

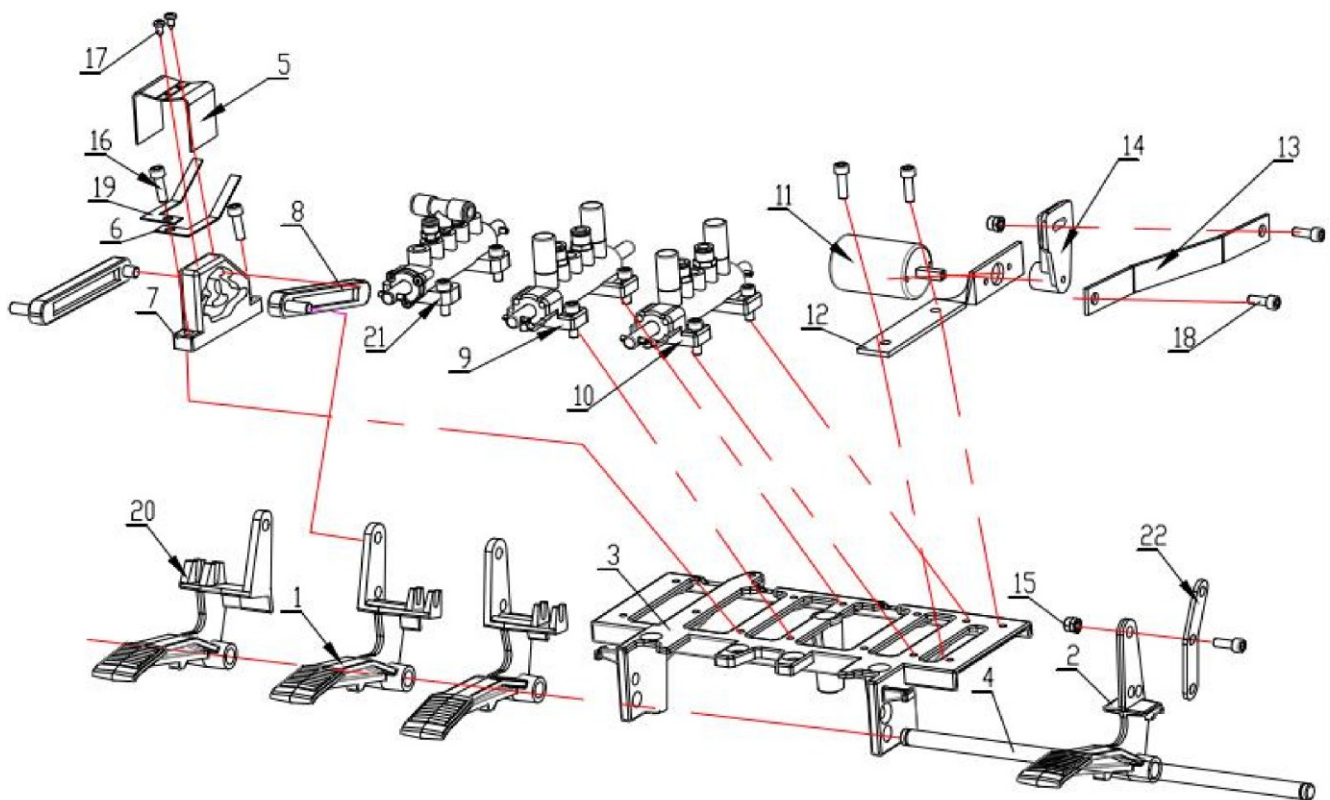

| | | | | | |
|----|---------------|-----------------------------------|----|---------------|----------------------------|
| 1 | MM26001061400 | Педаль D | 12 | MM26001063217 | Монтажная пластина |
| 2 | MM26001061401 | Педаль С | 13 | MM26001076129 | Тяговая пластина |
| 3 | MM26001061402 | Рама для педалей | 14 | MM26001061490 | Веслообразная планка |
| 4 | MM26001061403 | Стержень | 15 | MM26001061411 | Гайка М8 |
| 5 | MM26001061404 | U-образная защитная пластина | 16 | MM26001064273 | Болт М6*20 |
| 6 | MM26001061413 | Пружина педали (правая) | 17 | MM26001064262 | Винт ST2.9*10 |
| 7 | MM26001061405 | Стопорный блок | 18 | MM26001061412 | Болт М8*20 |
| 8 | MM26001061406 | Тяговый стержень с двойным концом | 19 | MM26001061413 | Пружина педали (левая) |
| 9 | MM26001063218 | Пятиходовой клапан левый | 20 | MM26001061414 | Педаль E |
| 10 | MM26001063216 | Пятиходовой клапан правый | 21 | MM26001061408 | Пятиходовой клапан (левый) |
| 11 | MM26001076114 | Переключатель хода | 22 | MM26001076130 | Пластина |

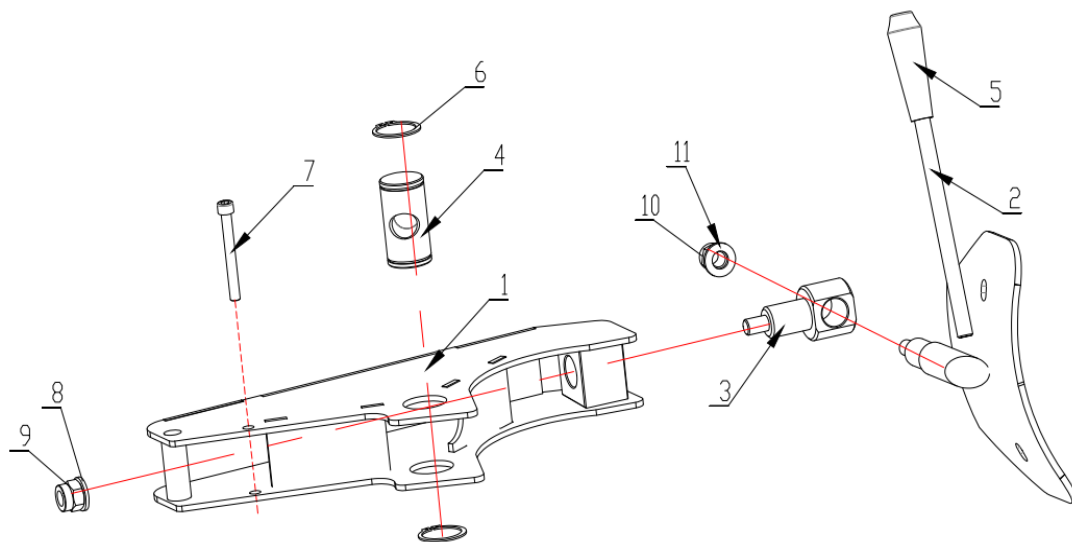

| | | |
|----|---------------|------------------------------|
| 1 | MM26001063219 | Держатель бортоотжимателя |
| 2 | MM26001076097 | Рукоятка бортоотжимателя |
| 3 | MM26001061418 | Муфта |
| 4 | MM26001061419 | Ось |
| 5 | MM26001061420 | Защитная ручка |
| 6 | MM26001061421 | Внешнее стопорное кольцо Ø40 |
| 7 | MM26001061422 | Болт М10*75 |
| 8 | MM26001064257 | Шайба 16*28*2 |
| 9 | MM26001061424 | Гайка М16 |
| 10 | MM26001061425 | Гайка М14 |
| 11 | MM26001061426 | Плоская шайба 14*35*2 |

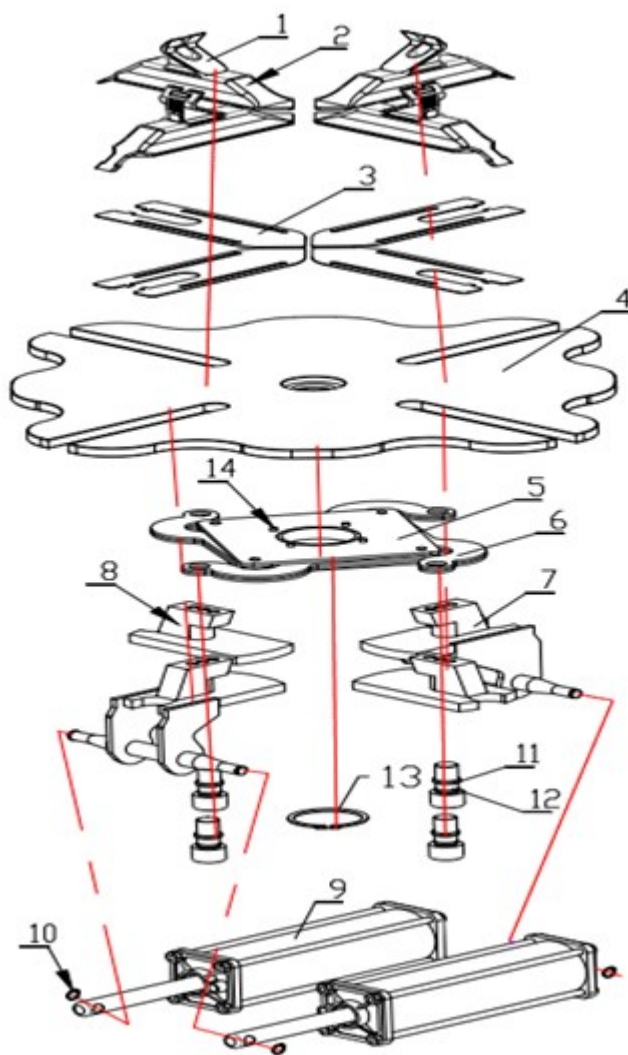

| | | |
|----|---------------|---|
| 1 | MM26001061283 | Фиксатор |
| 2 | MM26001059045 | Кожух фиксатора |
| 3 | MM26001076127 | Ползунок |
| 4 | MM26001076117 | Плита поворотного стола 26 дюймов (630мм) |
| 5 | MM26001061279 | Основная пластина |
| 6 | MM26001061278 | Тяговая пластина |
| 7 | MM26001076115 | Основной кронштейн |
| 8 | MM26001076116 | Вспомогательный кронштейн |
| 9 | MM26001067681 | Малый цилиндр |
| 10 | MM26001063266 | Ограничительное кольцо Ø12 |
| 11 | MM26001061479 | Пружинная шайба Ø12 |
| 12 | MM26001063779 | Болт M12×45 |
| 13 | MM26001063979 | Ограничительное кольцо Ø40 |
| 14 | MM26001063980 | Стержень Ø6 |

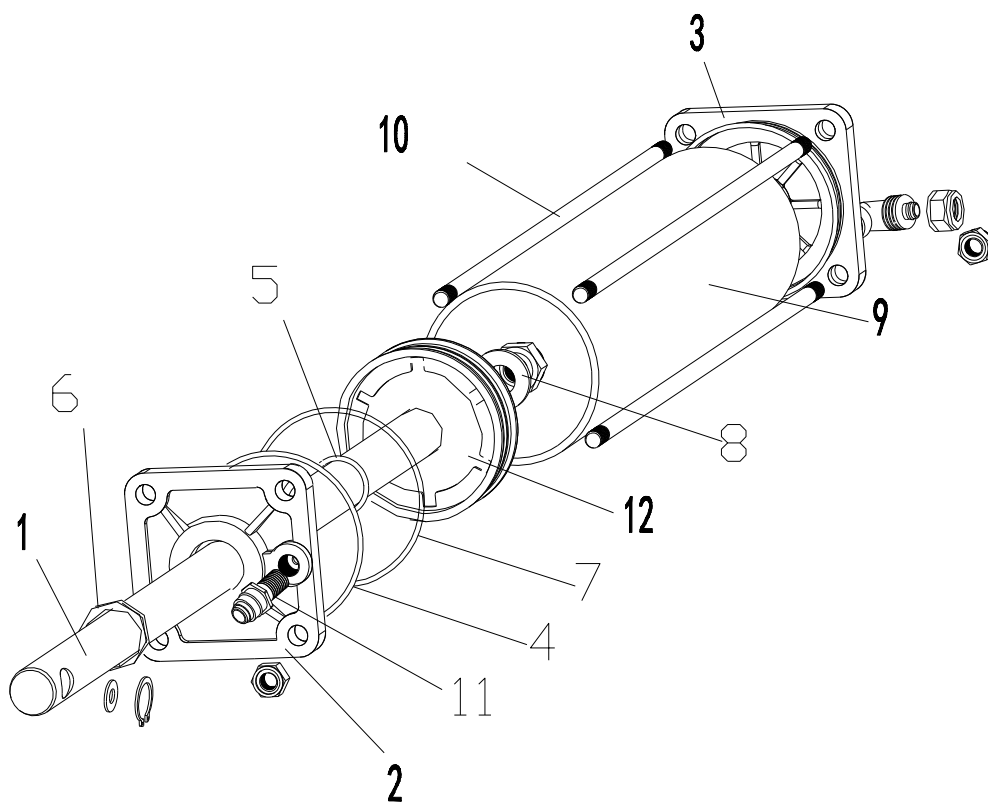

| | | |
|----|---------------|--|
| 1 | MM26001067657 | Поршневой шток цилиндра |
| 2 | MM26001064698 | Крышка цилиндра |
| 3 | MM26001064697 | Крышка цилиндра |
| 4 | MM26001064705 | Уплотнительное кольцо Ø70*2.65 |
| 5 | MM26001063254 | Уплотнительное кольцо Ø20*2.65 |
| 6 | MM26001064685 | Пылезащитное кольцо Ø30*20*7 |
| 7 | MM26001064704 | Уплотнительное кольцо Ø75*5.7 |
| 8 | MM26001076118 | Уплотнительное кольцо Ø12*2.4 |
| 9 | MM26001076064 | Корпус цилиндра Ø75*380 |
| 10 | MM26001076125 | Соединительный стержень с резьбой M8*415 |
| 11 | MM26001056489 | Быстросъемное соединение G1/8-Ø8 |
| 12 | MM26001064696 | Поршень цилиндра |

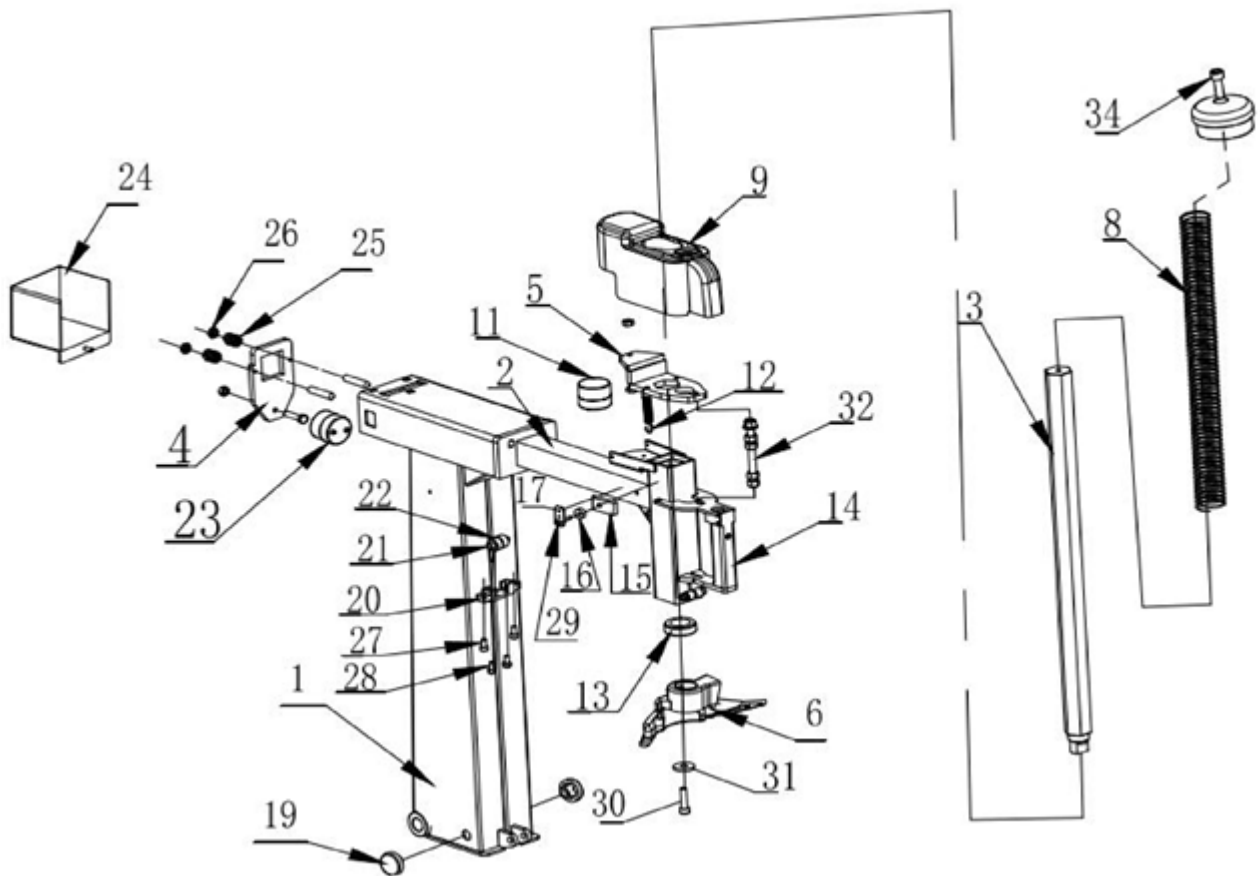

| | | | | | |
|----|---------------|-----------------------------|----|---------------|------------------------|
| 1 | MM26001063213 | Стойка | 18 | MM26001061361 | Направляющие салазки |
| 2 | MM26001063241 | Консоль | 19 | MM26001061362 | Упор стойки |
| 3 | MM26001063242 | Шестигранный вал 740мм | 20 | MM26001061363 | Посадочное место шкива |
| 4 | MM26001061352 | Фиксирующая пластина | 21 | MM26001061364 | Стержень 12*55 |
| 5 | MM26001061353 | Фиксирующая пластина вала | 22 | MM26001061365 | Подшипник 5624098 |
| 6 | MM26001061282 | Головка 22.10.17 | 23 | MM26001061366 | Цилиндр |
| 7 | MM26001061491 | Шестигранная гайка | 24 | MM26001061354 | Колпачок |
| 8 | MM26001063605 | Пружина 3*730 | 25 | MM26001061368 | Пружина 3.0*18*22*32 |
| 9 | MM26001061354 | Крышка | 26 | MM26001061369 | Болт М12*40 |
| 10 | MM26001059046 | Болт М10*20 | 27 | MM26001061236 | Болт М8*10 |
| 11 | MM26001061356 | Цилиндр | 28 | MM26001061370 | Винт М8*25 |
| 12 | MM26001061357 | Пружина натяжения 1,8*10*72 | 29 | MM26001061238 | Болт М8*30 |
| 13 | MM26001076126 | Амортизационная прокладка | 30 | MM26001059046 | Болт М10*20 |
| 14 | MM26001061358 | Клапан в сборе | 31 | MM26001061496 | Шайба 10*35*5 |
| 15 | MM26001061359 | Упор | 32 | MM26001076066 | Болт М12*140 |
| 16 | MM26001061233 | Гайка М10 | 33 | MM26001061346 | Гайка М12 |
| 17 | MM26001061360 | Разделитель | | | |

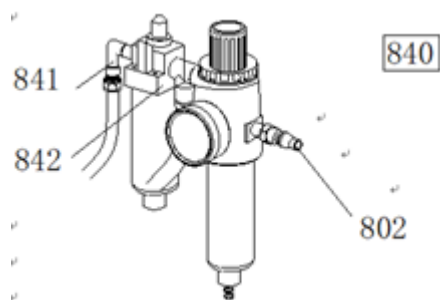

| | | |
|-----|--------------------|--|
| 802 | Выбор пользователя | Штуцер |
| 842 | EQ03001002905 | Фильтр AW+AL2000 |
| 840 | MM26001067658 | Комплектный масляный туманообразователь 2000 |

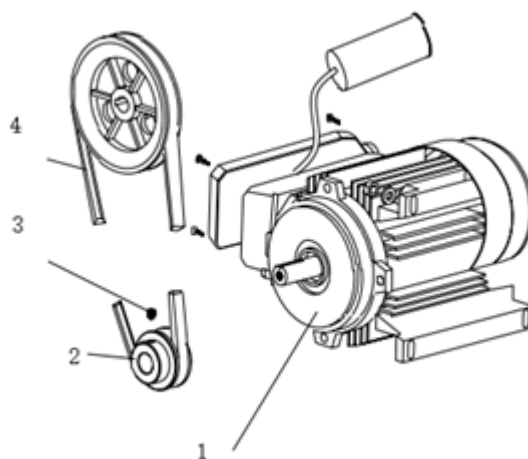

| | | |
|---|---------------|---|
| 1 | MM26001076095 | Двигатель в сборе 380 В 50 Гц 0,8/1,1 кВт, двухскоростной |
| 2 | MM26001056520 | Ременной шкив двигателя 200 |
| 3 | MM26001064272 | Винт 8*12 |
| 4 | MM26001064250 | Ремень А-610 |

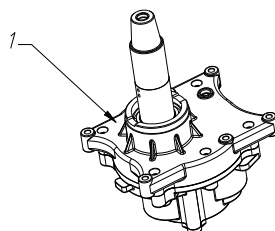

| | | |
|---|---------------|----------------------|
| 1 | MM26001056514 | Коробка передач 813В |
|---|---------------|----------------------|

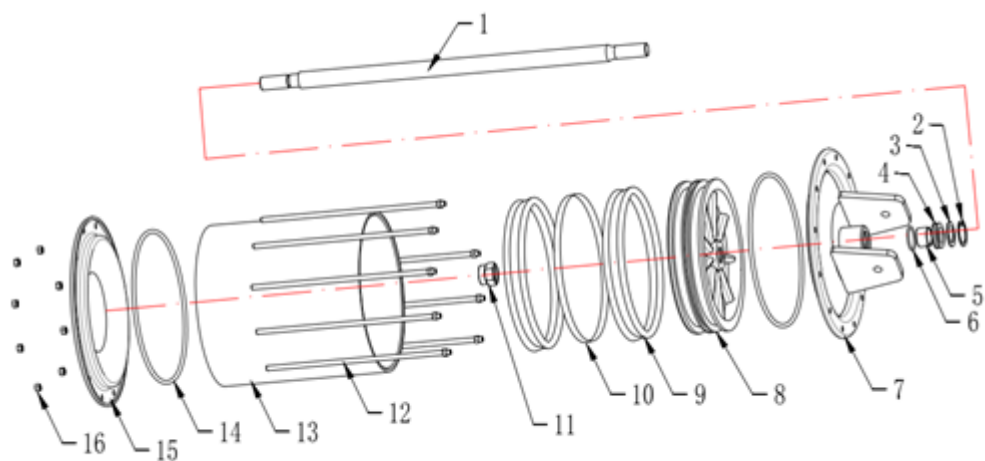

| | | |
|----|---------------|--|
| 1 | MM26001064684 | Поршень цилиндра Ø20*500 |
| 2 | MM26001064688 | Стопорное кольцо Ø30 |
| 3 | MM26001076015 | Плоская шайба |
| 4 | MM26001076016 | Уплотнительное кольцо 30*20*7 |
| 5 | MM26001076128 | Подшипник |
| 6 | MM26001063254 | Уплотнительное кольцо Ø20*2.65 |
| 7 | MM26001064683 | Крышка цилиндра |
| 8 | MM26001064681 | Поршень цилиндра бортоотжимателя |
| 9 | MM26001064690 | Уплотнительное кольцо Ø186*12*9 |
| 10 | MM26001064691 | Направляющий ремень |
| 11 | MM26001061424 | Гайка M16 |
| 12 | MM26001064692 | Резьбовой соединительный стержень M8*235 |
| 13 | MM26001064682 | Корпус цилиндра |
| 14 | MM26001076018 | Уплотнительное кольцо Ø180*2.65 |
| 15 | MM26001064680 | Крышка цилиндра |
| 16 | MM26001061411 | Гайка M8 |

15. ЭЛЕКТРИЧЕСКАЯ И ПНЕВМАТИЧЕСКАЯ СХЕМЫ

15.1. Схема электрического подключения

230В - 1 фаза

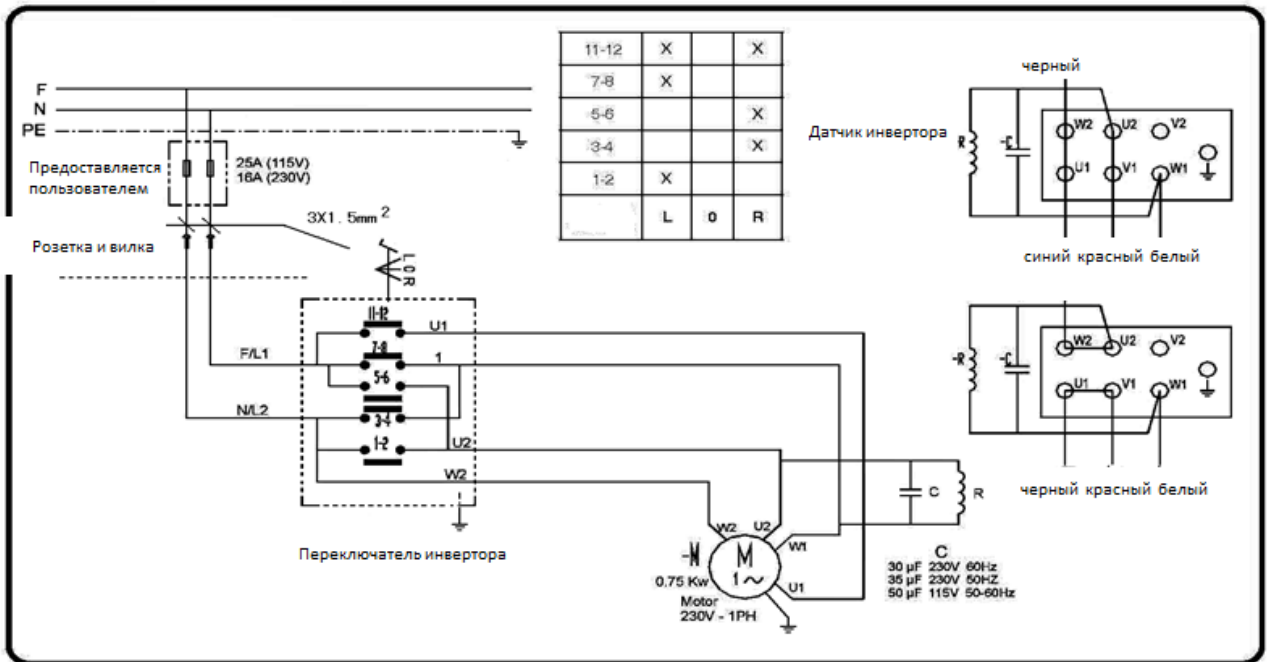

400 В 3 фазы / 2 скорости

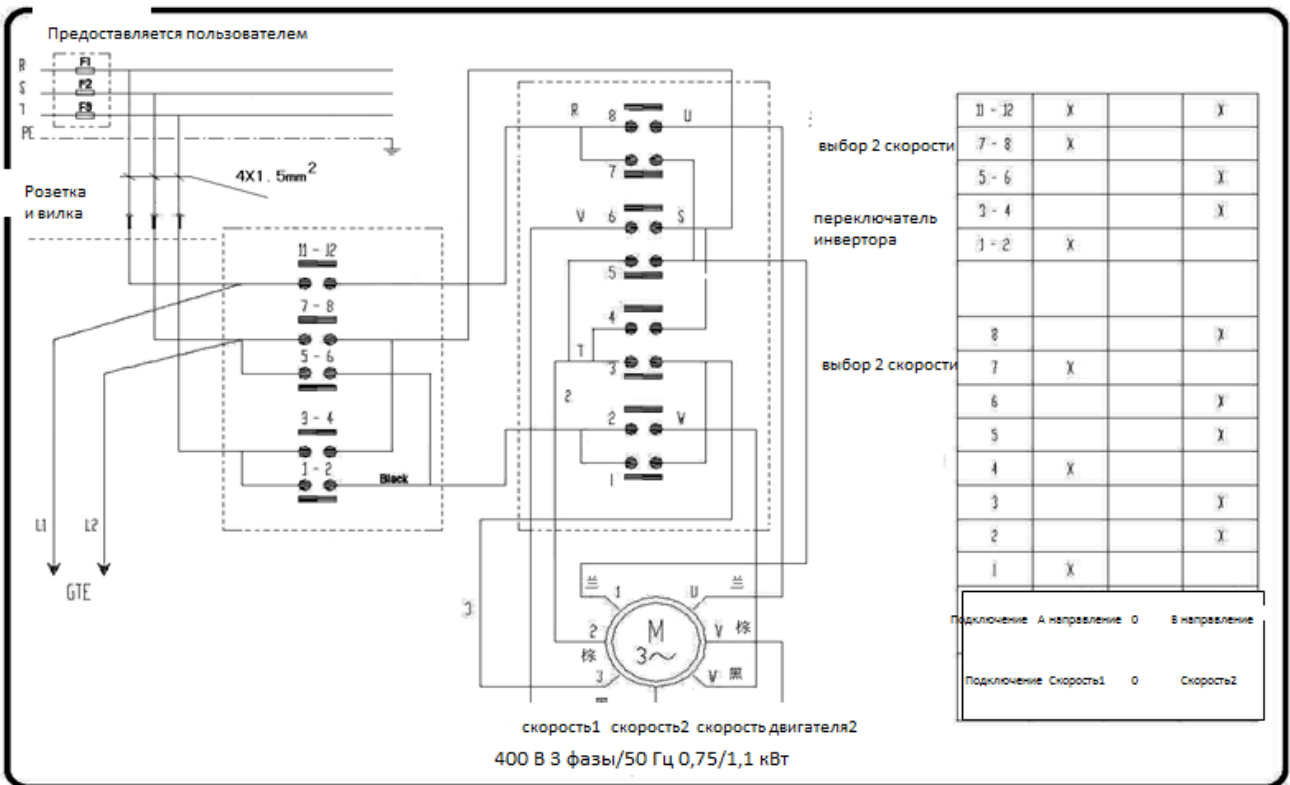

15.2 Схема пневматического подключения

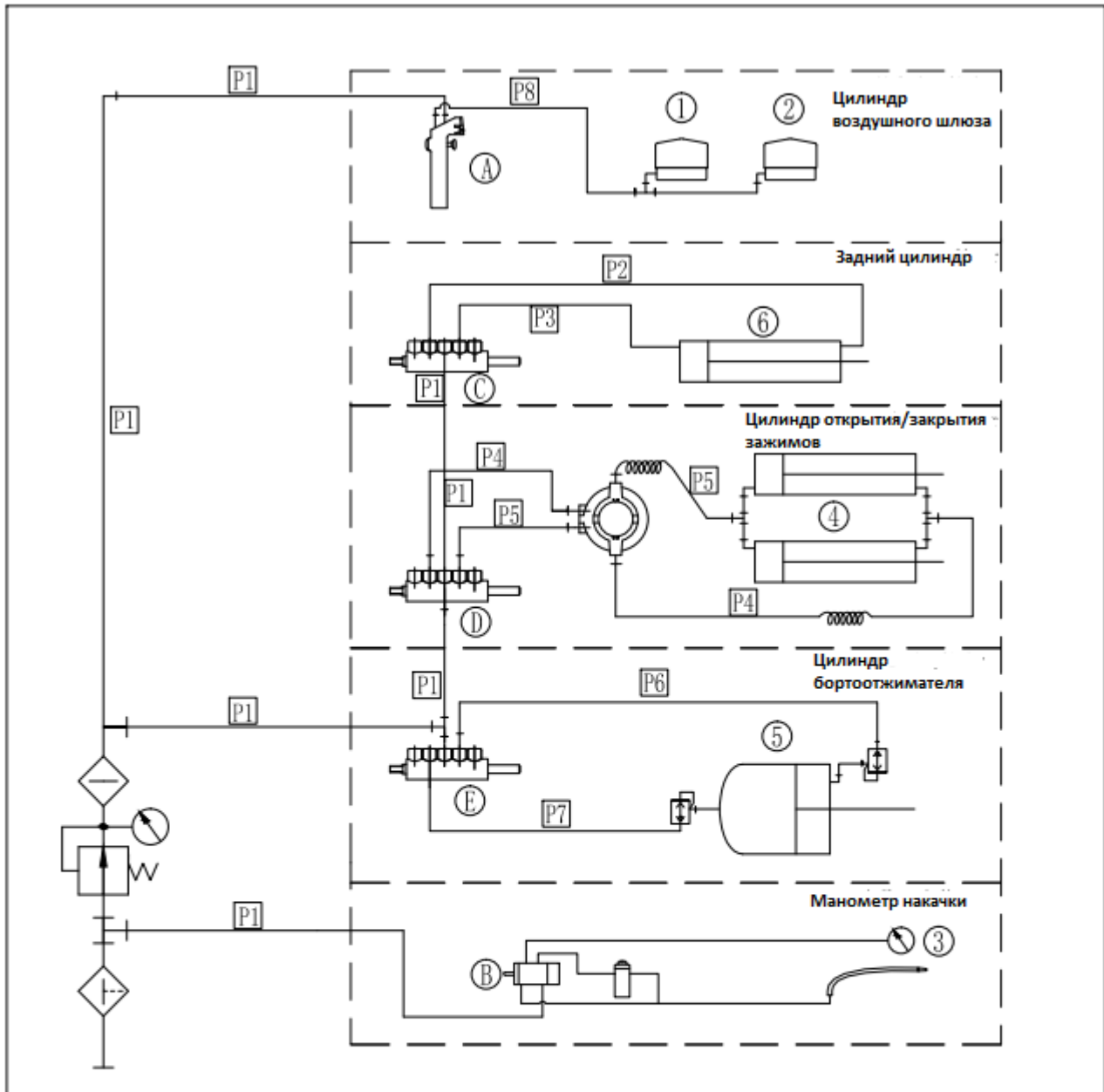

| | |
|--------------------------------------|--|
| ① Шестигранный вал закрытия цилиндра | Ⓐ Запорный клапан |
| ② Квадратный вал закрытия цилиндра | Ⓑ Регулирующий клапан накачки/бортоотжимателя |
| ③ Манометр | Ⓒ Регулирующий клапан заднего цилиндра |
| ④ Клапан управления педалью зажимов | Ⓓ Регулирующий клапан педали управления зажимами |
| ⑤ Цилиндр бортоотжимателя | Ⓔ Регулирующий клапан полотна бортоотжимателя |
| ⑥ Задний цилиндр | |