

**ENERGO
KRAFT**

ИНВЕРТОРНЫЕ ГЕНЕРАТОРЫ

ИНСТРУКЦИЯ ПО
ЭКСПЛУАТАЦИИ

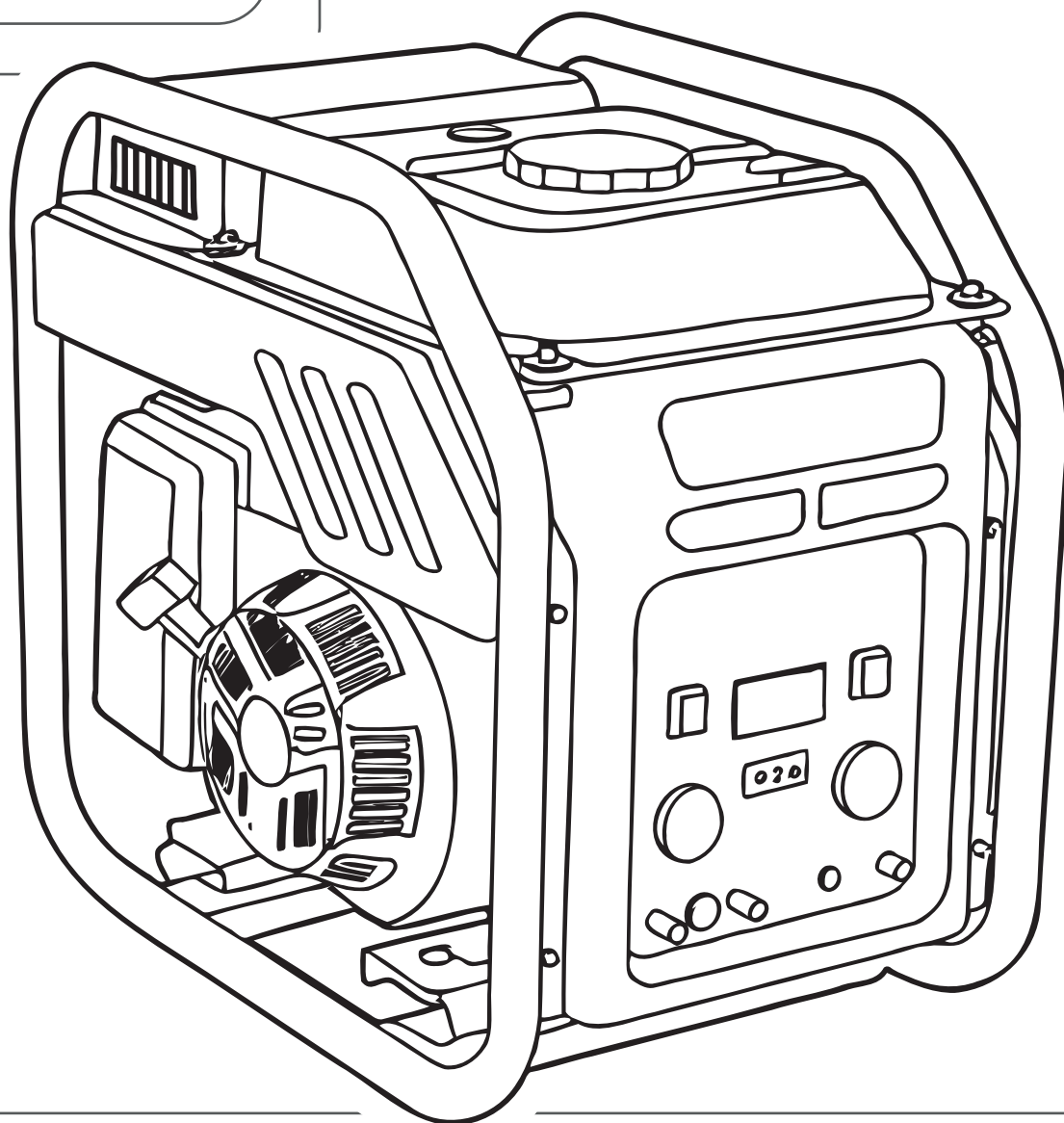

Внимательно ознакомьтесь с инструкцией
для получения максимально положительного
и безопасного опыта эксплуатации

ОГЛАВЛЕНИЕ

Меры безопасности	2
Устройство	3
Характеристики	4
Принцип инвертора	5
Подготовка к запуску	5
Запуск и остановка	6
Эксплуатация	6
Техническое обслуживание	7
Устранение неполадок	8
Хранение и транспортировка	9
Информация о гарантии	10

УВАЖАЕМЫЙ ПОКУПАТЕЛЬ!

Спасибо, что выбрали инверторный генератор ENERGOKRAFT!
Мы хотим помочь вам максимально эффективно использовать его и обеспечить безопасную эксплуатацию.

В этом руководстве вы найдёте важные советы и инструкции, которые помогут достичь лучших результатов и продлить срок службы оборудования.

ВНИМАНИЕ

ПЕРЕД ПЕРВЫМ ИСПОЛЬЗОВАНИЕМ ОБЯЗАТЕЛЬНО ЗАЛЕЙТЕ МОТОРНОЕ МАСЛО!

Работа без масла может привести к необратимому повреждению двигателя и аннулирует гарантию.

МЕРЫ БЕЗОПАСНОСТИ

- Генератор необходимо эксплуатировать в соответствии с его назначением и рекомендациями производителя. Не допускайте перегрузки, ударов и небрежного обращения с агрегатом.
 - Устанавливайте генератор на ровной, устойчивой и сухой поверхности вдали от детей и посторонних.
 - Храните топливо и масло в безопасном месте, вдали от огня и работающего генератора.
 - Не курите и не используйте открытый огонь вблизи генератора или топлива.
 - Не заправляйте топливо внутри помещений или в плохо проветриваемой зоне. Избегайте пролива топлива.
 - Не запускайте генератор на горячем двигателе. Подождите минимум 2 минуты после остановки.
 - Не используйте генератор, если пролит бензин или присутствует его запах. Устраните утечку и дайте испариться остаткам.
 - В случае пожара используйте только углекислотные или порошковые огнетушители. Запрещается тушить генератор водой или пеной.
 - Обслуживание генератора разрешено только при выключенном двигателе.
 - При установке генератора в помещении (временно) обеспечьте мощную вентиляцию и отвод выхлопных газов.
 - Генератор должен быть заземлён.
 - Следите за направлением выхлопных газов — не направляйте их внутрь помещений или на людей.
 - Электрические кабели должны быть защищены от повреждений и механических воздействий. Избегайте натягивания, перегибания и размещения на них тяжёлых предметов.
 - Не запускайте генератор со снятыми защитными кожухами или демонтированной панелью.
 - Выключайте генератор при переносе, заправке, осмотре и техобслуживании, а также после окончания работы.
- Удар электрическим током может быть смертельным!** Никогда не прикасайтесь к генератору мокрыми руками. Не используйте генератор вблизи воды или во влажной среде.
- Запрещается подключать генератор к цепи общего пользования, работать в незащищённых местах под дождём или снегом, оставлять работающий генератор без присмотра, передавать его лицам без обучения, подключать неисправные приборы и повреждённые кабели, превышать допустимую нагрузку, использовать генератор при признаках неисправности (искрение, шум, запах топлива, запах гари, утечки).

Осторожно: части генератора (глушитель, двигатель) сильно нагреваются во время работы и сохраняют высокую температуру после остановки. Возможны ожоги при прикосновении.

УСТРОЙСТВО

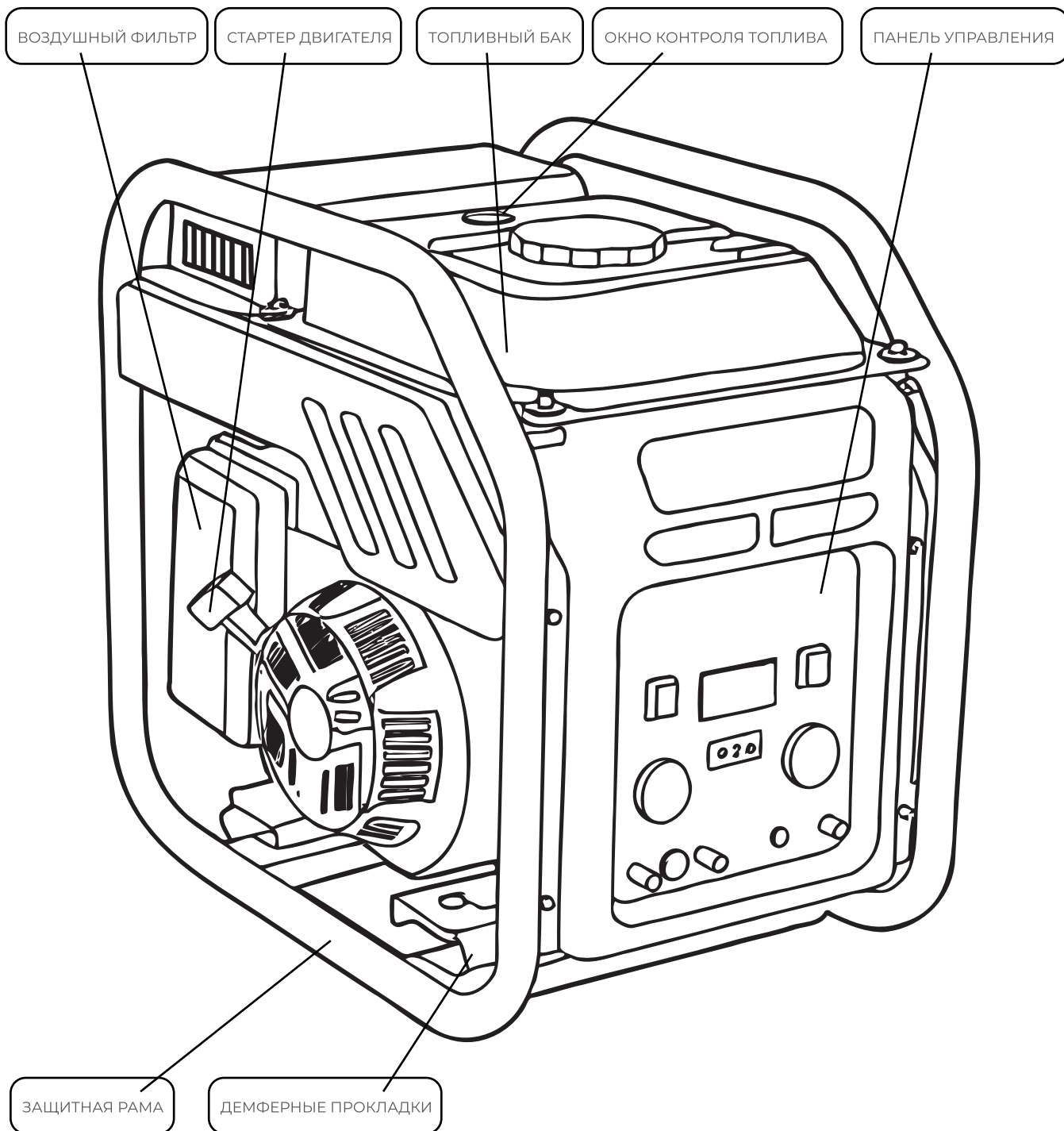

ХАРАКТЕРИСТИКИ

	G-5800io	G-7500io-7L	G-7500io
Тип двигателя	одноцилиндровый, 4-тактный, OHV, с воздушным охлаждением		
Модель двигателя	172F	172F	172F
Максимальная мощность, Вт	5000	6000	6000
Номинальная мощность, Вт	4500	5500	5500
Объем двигателя, см ³	196	236	236
Охлаждение	принудительное, воздушное		
Система зажигания	бесконтактная, транзисторная		
Тип свечи зажигания	F6T	F6T	F6T
Система пуска	ручной стартер	ручной стартер	электро стартер
Топливо	бензин Аи-92	бензин Аи-92	бензин Аи-92
Ёмкость топливного бака, л	5,0	7	15,0
Объем масла в картере, л	0,6	0,8	0,8
Тип масла в картере двигателя	SAE 10/30	SAE 10/30	SAE 10/30
Автоматический контроль уровня масла	да	да	да
Тип	синхронный	синхронный	синхронный
Число фаз	однофазный	однофазный	однофазный
Род тока	переменный	переменный	переменный
Тип системы регулир-я выходного	инверторный	инверторный	инверторный
Напряжение, В	220	220	220
Частота тока, Гц	50	50	50
Номинальный ток на выходе, А	12,2	12,2	12,2
Cos φ	0,8	0,8	0,8

ПРИНЦИП ИНВЕРТОРА

Инверторные генераторы работают по технологии двойного преобразования тока. Это означает, что стандартный переменный ток (АС), вырабатываемый генератором, сначала преобразуется в постоянный ток (DC), а затем — обратно в переменный ток с помощью инверторного модуля. Этот процесс позволяет получить стабильное, чистое синусоидальное напряжение с минимальными колебаниями и помехами.

Главное преимущество такой технологии — высокая точность выходного сигнала, что делает инверторные генераторы идеальными для питания чувствительных электронных устройств, таких как:

- ноутбуки и смартфоны,
- телевизоры и аудиосистемы,
- медицинское оборудование,
- зарядные станции и контроллеры,
- измерительные приборы и бытовая электроника.

В отличие от традиционных генераторов с обычным альтернатором, инверторные модели регулируют обороты двигателя в зависимости от текущей нагрузки. Это позволяет значительно экономить топливо, снижать уровень шума и увеличивать ресурс двигателя.

Многие инверторные генераторы также оснащены режимом ECO (экономичный режим), при котором обороты двигателя автоматически понижаются при малой нагрузке. Это ещё больше снижает расход топлива и шум.

Выходное напряжение таких генераторов обычно составляет 220 В / 50 Гц с отклонениями не более $\pm 1-2\%$. Именно поэтому инверторные станции рекомендуются для подключения чувствительной техники, где важна чистота синусоиды и стабильность напряжения.

ПОДГОТОВКА К ЗАПУСКУ

Перед первым запуском необходимо выполнить подготовительные действия:

1. Установка генератора

- Установите генератор на ровную, устойчивую и твёрдую поверхность.
- Обеспечьте хорошую вентиляцию вокруг агрегата, особенно возле выхлопного патрубка.
- Не размещайте генератор в закрытых помещениях или вблизи горючих материалов.

2. Проверка и заливка масла

- Используйте только высококачественное четырёхтактное масло класса SAE 10W-30.
- Убедитесь, что уровень масла соответствует метке на щупе.
- Не запускайте двигатель без масла — это приведёт к серьёзному повреждению двигателя.

3. Проверка и заправка топливом

- Используйте неэтилированный бензин с октановым числом не ниже АИ92.
- Убедитесь в отсутствии воды, грязи и других загрязнений в топливе.
- Не переливайте — оставьте воздушный зазор в баке.
- После заправки плотно закройте крышку топливного бака.

4. Внешний осмотр и подключение

- Осмотрите корпус генератора на наличие повреждений или утечек.
- Проверьте кабели, розетки, переключатели.
- Не подключайте нагрузку до запуска генератора.

5. Проверка воздуха и фильтра

- Убедитесь, что воздушный фильтр чистый и установлен корректно.
- Не запускайте двигатель без установленного фильтра — это может привести к повреждению двигателя.

6. Проверка аккумулятора

- Убедитесь, что аккумулятор заряжен и подключён корректно.
- Очистите клеммы от окислов при необходимости.
- Подготовка завершена — можно переходить к запуску.

ЗАПУСК И ОСТАНОВКА

Ручной запуск

- Убедитесь, что все розетки обесточены.
- Переведите переключатель двигателя в положение «ВКЛ».
- Закройте воздушную заслонку (при холодном запуске).
- Потяните за ручку стартера, пока не почувствуете сопротивление, затем резко дёрните.
- После запуска двигателя — плавно откройте заслонку.

Электрический запуск

- Убедитесь, что аккумулятор подключён и заряжен.
- Переведите ключ зажигания в положение «СТАРТ». Удерживайте не более 5 секунд.
- После запуска отпустите ключ — он вернётся в положение «ВКЛ».

Остановка двигателя

- Выключите все подключённые устройства.
- Переведите переключатель двигателя в положение «ВЫКЛ».
- При наличии крана топлива — закройте его.

ЭКСПЛУАТАЦИЯ

Эксплуатация инверторного генератора требует внимательности, соблюдения всех условий загрузки и регулярного контроля его рабочих параметров. Ниже представлены ключевые рекомендации по безопасной и эффективной эксплуатации оборудования:

- Не превышайте номинальную и максимальную мощность генератора. Постоянная нагрузка должна быть не выше номинальной мощности. Максимальная нагрузка допустима только кратковременно (не более 30 минут).

- Подключайте устройства только с известной потребляемой мощностью. Перед подключением убедитесь, что суммарная мощность нагрузки не превышает допустимых значений.

- При эксплуатации чувствительной электроники (компьютеры, медицинские приборы и т.д.) используйте стабильно работающие розетки переменного тока (АС). Инверторный генератор обеспечивает чистую синусоиду, что особенно важно для таких устройств.

- Для увеличения срока службы генератора и экономии топлива используйте режим ECO, если он предусмотрен. В этом режиме обороты двигателя автоматически снижаются при низкой нагрузке.

- Всегда следите за показаниями индикаторов на панели управления:
Индикатор масла — при его загорании необходимо остановить генератор и проверить уровень масла;

Индикатор перегрузки — указывает на превышение допустимой мощности.
При срабатывании отключите часть нагрузки и перезапустите генератор;

Индикатор выходного напряжения — подтверждает, что генератор работает в штатном режиме и выдаёт стабильное напряжение.

- Не подключайте к генератору устройства с высокими пусковыми токами (например, компрессоры, сварочные аппараты) без предварительного расчёта, поскольку они могут кратковременно перегрузить генератор.

При каждом запуске и в процессе работы контролируйте наличие посторонних шумов, вибраций, запахов. Это может свидетельствовать о неисправности.

Не эксплуатируйте генератор при сильной жаре, под прямыми солнечными лучами или в плохо проветриваемых зонах.

После завершения работы отключайте все устройства от генератора, дайте ему поработать на холостом ходу 1–2 минуты, затем выключайте двигатель.

Соблюдайте интервалы обслуживания и своевременно очищайте фильтры, проверяйте свечи и уровень масла. Это гарантирует стабильную работу генератора в течение длительного времени.

ТЕХНИЧЕСКОЕ ОБСЛУЖИВАНИЕ

Регулярное техническое обслуживание необходимо для обеспечения надёжной, безопасной и долговечной работы инверторного генератора. Несоблюдение регламентов может привести к снижению ресурса двигателя, ухудшению качества выходного напряжения и аннулированию гарантии.

Перед каждым запуском:

Проверка уровня масла, осмотр на наличие утечек и повреждений, состояние проводов.

Первые 20 часов:

Первая замена масла.

Каждые 50 часов:

Очистка воздушного фильтра.

Каждые 100 часов:

Замена масла, проверка и очистка свечи зажигания.

Каждые 200 часов:

Проверка зазора клапанов (в сервисе), очистка топливной системы.

Каждые 300–500 часов:

Проверка и очистка глушителя от нагара, проверка карбюратора.

Рекомендации:

- Используйте только качественные расходные материалы (масло SAE 10W-30, свечи F6RTC или аналоги).
- Масло рекомендуется сливать на тёплом двигателе.
- Воздушный фильтр моется в мыльной воде, сушится и пропитывается маслом.
- Свечу зажигания очищают металлической щёткой, проверяют зазор (0.7–0.8 мм), при износе — заменяют.
- При работе в пыльной, влажной или жаркой среде интервалы тех. обслуживания меньше.

УСТРАНЕНИЕ НЕПОЛАДОК

В случае неисправности соблюдайте следующие шаги диагностики:

Генератор не запускается:	
1. Нет топлива, низкий уровень масла	Заправьте бак, проверьте уровень масла и долейте при необходимости
2. Свеча зажигания загрязнена или неисправна	Очистите или замените свечу зажигания
3. Аккумулятор разряжен	Зарядите или замените аккумулятор
4. Засор воздушного фильтра	Очистите или замените фильтр

Нет напряжения на выходе:	
1. Перегрузка, сработала защита	Отключите нагрузку, нажмите кнопку сброса
2. Повреждён удлинитель или потребитель	Проверьте кабели и подключённые приборы

Генератор глохнет:	
1. Перегрев, недостаток топлива или масла	Охладите, проверьте уровень, устраните причину
2. Заклинил стартер (при ручном запуске)	Проверьте возврат ручки, механизм стартера

Высокий уровень шума:	
1. Износ подшипников, ослабленные крепления	Обратитесь в сервисный центр

ХРАНЕНИЕ И ТРАНСПОРТИРОВКА

Правильное хранение особенно важно при сезонной эксплуатации или длительных перерывах. Несоблюдение условий может привести к поломкам, коррозии и утрате гарантии.

Подготовка к хранению (30+ дней):

- Остановите двигатель, дайте ему остыть.
- Слейте топливо из бака и карбюратора:
- Запустите двигатель и дайте ему выработать остатки топлива.
- Откройте дренаж карбюратора и полностью опорожните систему.
- Замените моторное масло.
- Снимите свечу зажигания, влейте в цилиндр 1–2 мл моторного масла и проверните стартер вручную 3–5 раз.
- Очистите корпус генератора от грязи и пыли.
- Уберите аккумулятор (у моделей с электростартером), храните его в сухом тёплом месте.

Условия хранения:

- Температура: от +5 до +40°C
- Влажность: до 75%, без конденсата
- Помещение должно быть сухим, без доступа к детям и животным
- Накройте генератор защитным чехлом, не герметичным (для циркуляции воздуха)

Транспортировка:

- Всегда выключайте двигатель и перекрывайте подачу топлива.
- Убедитесь, что генератор остыл.
- Перевозите только в горизонтальном положении, устойчиво закрепив оборудование.
- Не допускается утечка топлива и масла в транспортировочной таре.

ИНФОРМАЦИЯ О ГАРАНТИИ

Претензии по качеству вашего оборудования принимаются в пределах гарантийного срока (12 месяцев с даты продажи). Ремонт или замена деталей, преждевременно вышедших из строя по вине предприятия изготовителя, осуществляется бесплатно при условии соблюдения требования по монтажу, эксплуатации и периодическому техническому обслуживанию.

Прием изделия в гарантийную мастерскую производится при наличии всех комплектующих. Предметом гарантии не является неполная комплектация изделия, которая могла быть обнаружена при продаже изделия. Претензии от третьих лиц не принимаются. Гарантийные обязательства не распространяются на расходные материалы.

Гарантийные обязательства не распространяются на устройства:

- имеющие повреждения, вызванные различными внешними воздействиями, а также проникновением внутрь изделия посторонних предметов (насекомых, животных, пыли) или жидкостей;
- подвергавшиеся вскрытию, ремонту или модификации вне уполномоченной сервисной мастерской;
- имеющие повреждения защитной пломбы (наклейки);
- использовавшиеся не по назначению;
- поврежденные в результате подключения к сети с несоответствующими номинальными параметрами, заявленными в руководстве по эксплуатации.

Покупателю может быть отказано в гарантийном ремонте если:

- гарантийный талон утрачен или в него были внесены несанкционированные дополнения, исправления, подчистки;
- невозможно идентифицировать серийный номер оборудования, печать или дату продажи на гарантийном талоне.

Неисправность аппарата, возникшая при подключении к генератору, имеющему нестабильные выходные характеристики, не покрываются гарантией.

ENERGO KRAFT

Наименование оборудования ENERGO KRAFT _____

Заводской номер устройства _____

Организация-продавец _____

Дата продажи « ____ » _____ 20 ____ г.

Подпись продавца _____

М.П.

Адрес центральной гарантийной мастерской:

Ростовская обл., г. Таганрог, ул. Александровская 145

Тел.: 8 (8634) 388-100

Производитель: CHONG QING KEMA INDUSTRIAL AND TRADING CO. LTD.,
Адрес: NO. 40, YUANQU AVENUE, LUOHUANG INDUSTRIAL ZONE B, JIANGJIN, CHONGQING
Страна производитель: Китай

Импортер: ИП Потапов Семен Александрович,
ИНН 615401618910
Адрес: 344022, Ростовская обл., Ростов-на-Дону г.,
Береговая ул. дом № 73, строение 2, кв. 437
Тел.: 8 (8634) 388-100