

SONNEN®

РУКОВОДСТВО ПОЛЬЗОВАТЕЛЯ

RU/BY/KZ

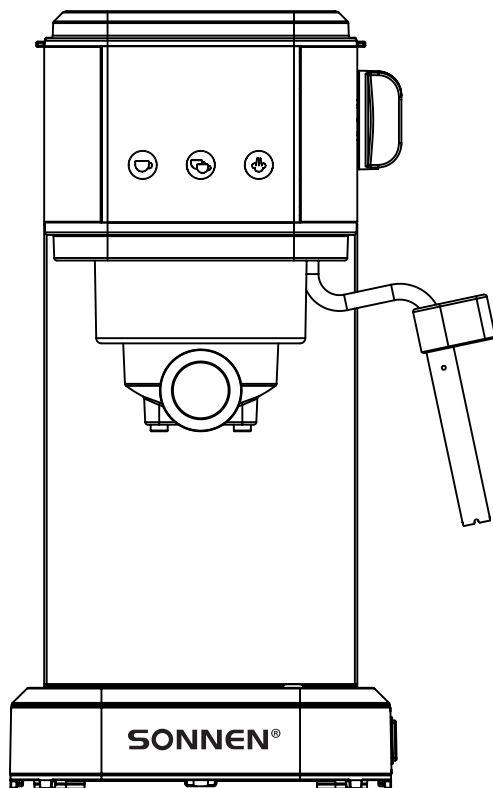

РОЖКОВАЯ КОФЕВАРКА
SM-2033

sonnen.me

EAC

Уважаемый покупатель! Благодарим Вас за выбор продукции SONNEN! Сохраните данное руководство для обращения к нему в дальнейшем. Перед началом эксплуатации внимательно прочитайте руководство, в котором содержится информация по правильному использованию устройства.

Содержание

RU/BY

Комплектация	3
Схема изделия.....	3
Технические характеристики	3
Меры предосторожности	4
Общие правила эксплуатации	5
Перед первым использованием	5
Настройка программ	6
Использование.....	7
Настройка объема напитка	10
Напитки на основе эспрессо	11
Советы	12
Обслуживание	12
Диагностика и устранение неполадок.....	14
Дата изготовления и информация о производителе	15
Гарантийный талон	29

Құрметті сатып алушы! SONNEN өнімдерін таңдағаныңыз үшін рахмет! Болашақта оған жүгіну үшін осы нұсқаулықты сақтаңыз. Жұмысты бастамас бұрын, өнімді дұрыс пайдалану туралы ақпарат бар нұсқаулықты мұқият оқып шығыңыз..

Мазмұны

KZ

Жинақтау.....	16
Өнім схемасы	16
Техникалық сипаттамалары	16
Сақтық шаралары.....	17
Бірінші қолданар алдында.....	18
Бағдарламаларды орнату.....	19
Пайдалану	21
Сусын көлемін реттеу	23
Эспрессо негізіндегі сусындар	24
Ұсыныстар	25
Қызмет көрсету	25
Диагностика және ақаулықтарды жою	27
Шығарылған күні және өндіруші туралы ақпарат	28
Кепілдік талоны	29



Комплектация

1. Кофеварка
2. Мерная ложка-темпер
3. Рожок
4. Фильтр для одной порции
5. Фильтр для двойной порции
6. Руководство пользователя / гарантийный талон



Схема изделия



1. Платформа для подогрева
2. Кнопка приготовления одной порции
3. Кнопка приготовления двойной порции
4. Кнопка подачи пара
5. Поддон для сбора капель
6. Кнопка «Вкл/Выкл»
7. Трубка для взбивания молока
8. Трубка подачи пара
9. Резервуар для воды
10. Регулятор подачи пара
11. Крышка резервуара для воды

Технические характеристики

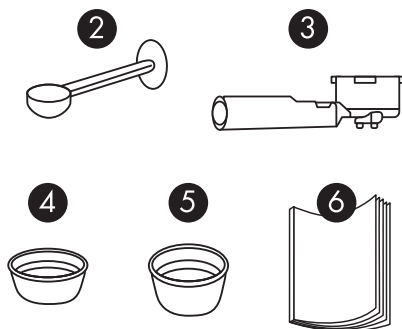
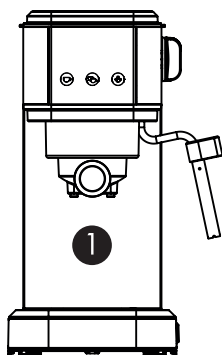
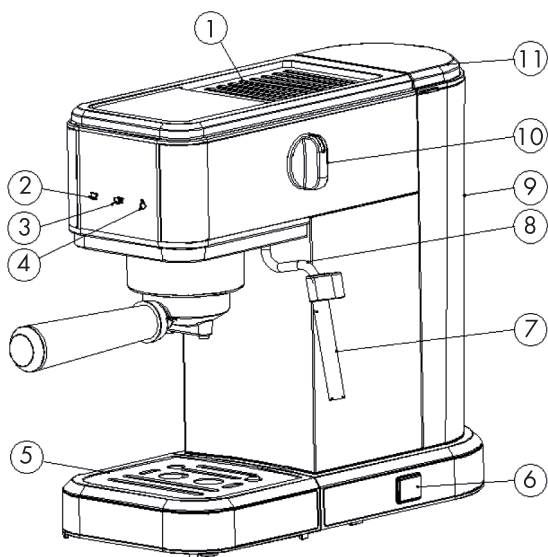
Электропитание	220-240 В/ 50-60 Гц
Мощность	1350 Вт
Давление	19 бар
Объем резервуара для воды	1 л
Класс защиты от поражения электрическим током	I
Количество напитков	2

Меры предосторожности

Несоблюдение указаний, содержащихся в данном руководстве, может привести к травмам или к повреждению кофеварки. Для снижения риска травм и повреждений изделия пользователю необходимо полностью прочитать руководство перед установкой и эксплуатацией. В случае возникновения любых вопросов по данному изделию обращайтесь в обратную связь на сайте sonnen.me.

ВНИМАНИЕ!

Изделие предназначено для приготовления кофе. Не используйте кофеварку для других целей кроме назначенной. Перед первым включением изделия внимательно прочитайте данное руководство пользователя и храните его в течение всего срока использования изделия.

- Данное изделие предназначено только для бытового использования. Оно не предназначено для промышленного применения.
- Неправильное обращение с изделием может привести к его поломке и причинить вред пользователю и окружающим.
- Не используйте изделие вне помещения.
- Убедитесь, что напряжение в сети соответствует рабочему напряжению кофеварки, указанному в таблице с техническими характеристиками.
- Изделие может быть включено только в сеть с заземлением. Для обеспечения Вашей безопасности заземление должно соответствовать установленным электротехническим нормам. Не пользуйтесь нестандартными источниками питания или устройствами подключения.
- Не накрывайте кофеварку во время работы.
- Каждый раз перед включением изделия осмотрите его. При наличии повреждений корпуса и сетевого шнура ни в коем случае не включайте изделие в розетку. Поврежденное изделие может вызвать электрический удар и ожоги.
- Изделие и сетевой шнур должны храниться так, чтобы они не попадали под воздействие высоких температур, прямых солнечных лучей и влаги.
- После использования никогда не обматывайте провод электропитания вокруг изделия, со временем это может привести к его излому. Не позволяйте проводу свисать с края стола.
- Для предотвращения поражения электрическим током не погружайте изделие, шнур питания или вилку в воду или другие жидкости. Не помещайте его в посудомоечную машину.
- В случае попадания изделия в воду немедленно отключите его от сети. При этом ни в коем случае не опускайте в воду руки. Перед повторным использованием изделие должно быть проверено квалифицированным специалистом.
- Не прикасайтесь к подключенному изделию мокрыми руками.
- Не переносите изделие, взявшись за шнур питания. Не тяните за шнур питания при отключении кофеварки из сети, держитесь за штепсельную вилку.
- Не оставляйте работающее изделие без надзора! Если Вы больше не пользуетесь кофеваркой, отключайте ее от сети.
- Не следует использовать изделие после падения, если имеются видимые признаки повреждения. Перед использованием оно должно быть проверено квалифицированным специалистом.
- Не перемещайте изделие в процессе работы.
- Корпус изделия может сильно нагреваться во время работы. Не касайтесь горячих поверхностей руками.
- Не ставьте пальцы под блок подачи кофе.
- Если из корпуса изделия вытекает вода, пользоваться им нельзя.
- Не используйте аксессуары, которые не поставляются в комплекте.
- Прибор не предназначен для использования лицами (включая детей) с пониженными физическими, сенсорными или умственными способностями, или при отсутствии у них жизненного опыта или знаний, если они не находятся под присмотром или не проинструктированы об использовании прибора лицом, ответственным за их безопасность. Дети должны быть под присмотром для недопущения игр с прибором.
- Храните изделие и аксессуары в недоступном для детей месте.

ОБЩИЕ ПРАВИЛА ЭКСПЛУАТАЦИИ

- Любое техническое обслуживание, кроме очистки, должно выполняться квалифицированным специалистом.
- Устанавливайте изделие только на устойчивую горизонтальную поверхность на расстоянии не менее 10 см от стены и края стола. Никогда не ставьте на легковоспламеняющиеся поверхности или оборудование.
- Установите изделие на сухую поверхность на расстоянии 60 см от раковины и крана.
- Изделие и его отдельные части не следует помещать в посудомоечную машину. Они не предназначены для мытья в посудомоечной машине и могут быть повреждены.
- Не включайте кофеварку с пустым резервуаром для воды или без резервуара. Это может привести к повреждению устройства. Используйте только холодную воду. Ни в коем случае не используйте теплую или горячую воду, так как это может повлиять на функциональность и производительность прибора.
- Не заполняйте резервуар для воды выше значения MAX и ниже значения MIN.
- Не включайте приготовление молочной пенки, если контейнер для молока не подсоединен к устройству или контейнер для молока пуст.
- Ежедневно очищайте молочную систему.
- Не используйте сильнодействующие моющие средства или растворители. Для очистки изделия используйте смоченную ткань и мягкое моющее средство.
- Не выполняйте с изделием никаких действий, не описанных в данном руководстве.
- Сервисное обслуживание должны проводить квалифицированные специалисты.

Перед первым использованием

ВАЖНО!

Убедитесь, что кофеварка не повреждена, и все аксессуары в комплекте.

1. Достаньте кофеварку из упаковки, удалите все рекламные стикеры.
2. Перед первым использованием промойте теплой водой с использованием средства для мытья посуды и просушите резервуар для воды, рожок, фильтр и мерную ложку-темпер. Протрите корпус кофеварки мягкой тканью.
3. После очистки частей кофеварки насухо вытрите их тканью и установите обратно в кофеварку.

Установка резервуара для воды

1. Откройте крышку резервуара для воды и извлеките его, потянув вверх.
2. Наполните резервуар свежей чистой водой, не превышая максимальный уровень. Установите резервуар на основание, слегка нажав, чтобы открыть клапан, расположенный на дне резервуара.

ПРИМЕЧАНИЕ. Вы можете наполнить резервуар, не снимая его с кофеварки, наливая воду прямо из кувшина.

ВАЖНО! Не пользуйтесь изделием, если в резервуаре нет воды. Своевременно добавляйте воду, когда уровень воды опустится ниже минимального.

Установка рожка



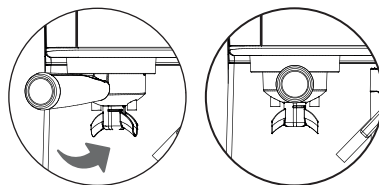

1. Установите фильтр на рожок. Убедитесь, что выступ на фильтре попал в небольшое отверстие в рожке.
2. Поверните фильтр вправо, чтобы зафиксировать его.
3. Насыпьте молотый кофе в фильтр для этого используйте мерную ложку-темпер (одну ложку молотого кофе для одной порции, две ложки – для двойной).

4. С помощью темперы разровняйте молотый кофе, постучите им по краям рожка, удалите излишки молотого кофе по краям фильтра. Необходимо, чтобы кофейная таблетка была ровной и хорошо спрессованной.

5. Установите рожок с фильтром под выпускной патрубком для воды и установите его на кофеварку, как показано на изображениях.





Предварительный нагрев

1. Налейте в резервуар необходимое количество чистой свежей воды и установите его на основание кофеварки.
2. Подключите шнур питания кофеварки к розетке и один раз нажмите на кнопку **«Вкл/Выкл»**.
3. Кофеварка начнет самопроверку, при этом все индикаторы на панели управления будут загораться по очереди.
4. Если все в порядке, прозвучит звуковой сигнал и все индикаторы загорятся одновременно. Кофеварка начнет предварительный нагрев.
5. Предварительный нагрев завершится примерно через 30 секунд. В это время индикаторы  и  будут мигать.
6. Когда нагрев будет завершен звуковой сигнал прозвучит дважды, а индикаторы кнопок  и  продолжат гореть.

ПРИМЕЧАНИЕ. Приготовление кофе невозможно до завершения предварительного нагрева. Кнопки будут заблокированы.

Подготовка кофеварки к использованию

1. Заполните резервуар чистой свежей водой.
2. Установите рожок с фильтром (без кофе) в выпускной патрубок кофеварки.
3. Подключите изделие к сети и нажмите кнопку **«Вкл/Выкл»**.
4. Как только предварительный нагрев завершится, нажмите на кнопку .
5. Индикатор над кнопкой  будет гореть непрерывно, остальные кнопки погаснут. Горячая вода будет проходить по внутренним трубкам, тем самым очищая их от производственной пыли.
6. Повторяйте пункт 4 до тех пор, пока вода в резервуаре не закончится.

Ваша кофеварка готова к использованию.

Настройка программ

Режимы меню предназначены для адаптации устройства под ваши потребности.









Для того, чтобы перейти в режим настройки меню необходимо:

1. Нажмите и удерживайте кнопку  в течение 5 секунд. Все индикаторы замигают по очереди, устройство готово к установке настроек.



ПРИМЕЧАНИЕ. Для выхода из режима настроек подождите 15 секунд.

Установка температуры кофе

1. Выйдите в меню настроек.
2. Нажмите кнопку , загорятся индикаторы ранее выбранной вами программы:

 ✓	 X	 X	(70+/-5°C)
 ✓	 ✓	 X	(75+/-5°C)
 ✓	 ✓	 ✓	(80+/-5°C)

3. Затем индикаторы над всеми кнопками загорятся по очереди.
4. Нажмите кнопку для того, чтобы выбрать температурный режим.









 (70+/-5°C)  (75+/-5°C)  (80+/-5°C)

5. После вашего выбора, индикатор над кнопкой  мигает трижды, и дважды прозвучит звуковой сигнал. Выбранный вами температурный режим сохранен.
6. Кофеварка автоматически выйдет из меню настроек.



Программирование изделия в зависимости от жесткости воды

Питьевая вода отличается в зависимости от региона. Частицы извести, содержащиеся в жесткой питьевой воде, оседают в кофеварке в виде остатков и могут привести к ее повреждению. Вы можете программировать кофеварку в зависимости от жесткости воды, чтобы предотвратить поломку.

1. Выйдите в меню настроек.
2. Нажмите кнопку , загорятся индикаторы ранее выбранной вами программы.

 ✓	 X	 X	мягкая вода (<2 мг-экв./л.)
 ✓	 ✓	 X	нормальная вода (от 2 до 4 мг-экв./л.)
 ✓	 ✓	 ✓	жесткая вода (от 4 до 6 мг-экв./л.)

3. Нажмите на соответствующую кнопку для изменения программирования жесткости воды.

		
мягкая вода (<2 мг-экв./л.)	нормальная вода (от 2 до 4 мг-экв./л.)	жесткая вода (от 4 до 6 мг-экв./л.)

4. Индикатор над кнопкой  мигнет трижды, дважды прозвучит звуковой сигнал. Выбранный вами режим сохранен.
5. Кофеварка автоматически выйдет из меню настроек.

Режим ожидания

Если вы не пользуетесь кофеваркой в течение 30 минут, она автоматически перейдет в режим ожидания. Для возвращения изделия к работе нажмите любую кнопку на панели управления.





Espresso

Приготовление эспрессо

1. Заполните резервуар чистой свежей водой.
2. Нажмите на кнопку «Вкл/Выкл».
3. После предварительного нагрева кофеварки установите фильтр в рожок. Следуйте рекомендациям раздела «**ПЕРЕД ПЕРВЫМ ИСПОЛЬЗОВАНИЕМ**», пункта «Установка рожка».
4. Поставьте чашку на поддон для сбора капель под блок подачи кофе.

ПРИМЕЧАНИЕ. Для лучшего вкуса вы можете заранее прогреть чашку. Для этого установите рожок с фильтром без кофе в кофеварку и нажмите кнопку . Таким образом, вы приготовите горячую воду и нагреете чашку.

5. Нажмите кнопку , индикатор над этой кнопкой будет мигать, а индикатор над кнопкой  погаснет.
6. Кофеварка начнет готовить кофе. Приготовление кофе завершится автоматически. При завершении приготовления трижды прозвучит звуковой сигнал.
7. Вы можете остановить приготовление, нажав на ранее выбранную кнопку.
8. Подождите 5 минут, пока кофеварка остынет, поверните рожок по часовой стрелке, снимите его с кофеварки.
9. Выбросьте использованный молотый кофе, промойте фильтр и рожок под теплой водой.
10. Протрите поддон для сбора капель и корпус влажной тканью.

ПРИМЕЧАНИЕ. Стандартное время приготовления для одной порции эспрессо – 25 секунд, а для двойной порции – 38 секунд.

ВАЖНО! Во избежание повреждения изделия не снимайте рожок во время приготовления.

ВАЖНО! Следите за кофеваркой во время приготовления.

ВАЖНО! При приготовлении кофе обращайте внимание на регулятор подачи пара. Если регулятор находится в положении , кофеварка выдаст ошибку. Перед приготовлением эспрессо регулятор должен быть в положении **OFF**.









Milk foam

Приготовление молочной пены

1. Возьмите чашку большого объема, налейте в нее свежее молоко.

ПРИМЕЧАНИЕ. При выборе чашки учитывайте, что молоко при взбивании увеличивается в 2-3 раза.

ПРИМЕЧАНИЕ. Для достижения наилучших результатов при взбивании молока важно поддерживать оптимальную температуру молока в диапазоне 4-8°C. Оно должно быть цельным, пастеризованным, жирностью 3,5% и некипяченым.

2. После завершения предварительного нагрева, нажмите на кнопку , индикатор над этой кнопкой начнет мигать, также прозвучит звуковой сигнал.
3. Когда индикатор над кнопкой  будет гореть непрерывно, и прозвучит два сигнала, поставьте пустую чашку под трубку вспенивания молока.
4. Поверните регулятор подачи пара в положение /. Таким образом, вы выпустите воздух, находившийся внутри изделия. Через несколько секунд поверните регулятор в положение **OFF**.
5. Поставьте чашку с молоком под трубку вспенивания молока. Трубка должна быть погружена в молоко всего на несколько миллиметров. Поверните регулятор подачи пара в положение /. Кофеварка начнет подавать пар и вспенивать молоко.



ВНИМАНИЕ! Будьте осторожны при работе с паром. Возможность ожога. Трубку вспенивания молока нельзя класть на поверхность молока, чтобы не обжечься.



6. Когда объем молока увеличится вдвое, погрузите трубку вспенивания молока глубже для того, чтобы прогреть молоко.

ПРИМЕЧАНИЕ. Если во время вспенивания молока начали образовываться пузырьки, постучите по стенкам чашки и встряхните ее, чтобы перемешать пену и молоко.

7. Через несколько секунд поверните регулятор подачи пара в положение **OFF**.





ПРИМЕЧАНИЕ. Для приготовления капучино, поставьте готовую молочную пену на поддон для сбора капель, нажмите кнопку .

ВАЖНО! После вспенивания молока поверните регулятор подачи пара в положение /, чтобы кофеварка выпускала пар в течение примерно 10 секунд, затем поверните регулятор подачи пара в положение **OFF**, протрите отверстие для выхода пара влажной тканью, если оно забито оставшимся молоком.

ВАЖНО! После приготовления молочной пены не готовьте кофе сразу. Если вы нажмете кнопку  или  сразу, оба индикатора над этими кнопками начнут мигать, что говорит о перегреве изделия. Подождите пока кофеварка остынет и будет снова готова к работе.

Охлаждение молочной системы



Если вы хотите самостоятельно охладить кофеварку, следуйте следующим рекомендациям:

1. Поставьте пустую чашку под трубку вспенивания молока.
2. Поверните регулятор подачи пара в положение /. Кофеварка начнет готовить горячую воду, индикатор над кнопкой  будет мигать.
3. Кофеварка автоматически остановится, когда достигнет нужной температуры. В этом случае, индикаторы над кнопками  и  будут мигать одновременно.
4. Поверните регулятор подачи пара в положение **OFF**.

ВНИМАНИЕ! Во избежание разбрызгивания горячего напитка не снимайте рожок с фильтром во время приготовления.

ВАЖНО! Фильтр должен быть установлен в кофеварку во время подачи пара.

Приготовление горячей воды

1. После завершения предварительного нагрева, поставьте чашку под трубку вспенивания молока.
2. Поверните регулятор подачи пара из положения **OFF** в положение /. Кофеварка начнет нагревать воду.
3. Если необходимо остановить приготовление горячей воды, поверните регулятор подачи пара в положение **OFF**.

ВНИМАНИЕ! Будьте осторожны при работе с паром и горячей водой. Есть вероятность ожогов.



ПРИМЕЧАНИЕ. Если вы не остановите приготовление горячей воды, кофеварка автоматически остановит приготовление через 120 секунд.

Настройка объема напитка

Регулировка объема эспрессо

Кофеварка оснащена функцией регулирования объема кофе, она позволяет пользователю регулировать количество кофе в соответствии с желаемым количеством напитка.





Стандартное время для приготовления одной порции эспрессо – 25 секунд, для двойной порции – 38 секунд. Если вы хотите изменить время приготовления, следуйте следующим рекомендациям:

1. После завершения предварительного нагрева нажмите и удерживайте кнопку  или . Кофеварка начнет приготовление, индикатор выбранного напитка будет гореть непрерывно, а индикатор другого напитка будет мигать. Кофеварка начнет приготовление кофе и отсчет времени.
2. Когда желаемый объем кофе будет приготовлен - отпустите кнопку. Кофеварка завершит приготовление. А индикатор над ранее выбранной кнопкой мигнет 3 раза, указывая на то, что настройка завершена.
3. Кофеварка сохранит ваш выбор и в следующий раз приготовит заданный вами объем напитка.

ПРИМЕЧАНИЕ. Можно выбрать время приготовления от 20 до 75 секунд. Если вы не завершите приготовление, кофеварка автоматически прекратит приготовление через 75 секунд.

Возврат к заводским настройкам

Если вы хотите вернуться к стандартному объему одной или двойной порции эспрессо, выполняйте следующие действия:

1. Выйдите в меню настроек (следуйте рекомендациям в разделе «**НАСТРОЙКА ПРОГРАММ**»).
2. Поверните регулятор подачи пара в положение /OFF.
3. Нажмите на кнопку , все индикаторы будут мигать одновременно.
4. Когда индикаторы над кнопками  и  начнут мигать, поверните регулятор подачи пара в положение **OFF**. Кофеварка вернулась к заводским настройкам объема напитка.

Обозначение индикаторов

Индикаторы	Проблема	Решение
 +  + 	Индикаторы горят по очереди: кофеварка выполняет самодиагностику.	Нажмите на кнопку «Вкл./Выкл.»
 + 	Кофеварка закончила предварительный нагрев и готова к приготовлению кофе.	Начните приготовление кофе.
	Кофеварка закончила предварительный нагрев и готова к вспениванию молока.	Начните вспенивать молоко.
 + 	Регулятор подачи пара в положении  /OFF.	Переведите регулятор подачи пара в положение OFF .
	Кофеварка перегрета.	Охладите кофеварку, для этого выполняйте рекомендации из раздела « ИСПОЛЬЗОВАНИЕ » в пункте « Охлаждение молочной системы ».
 +  + 	Индикаторы горят непрерывно: работа кофеварки затруднена известковыми отложениями.	Проведите очистку кофеварки от накипи. Выполните рекомендации из раздела « ОБСЛУЖИВАНИЕ » в пункте « Декальцинация ».

Напитки на основе эспрессо



Латте



Кофейный напиток на основе эспрессо с добавлением взбитого молока. Вам потребуются 1 порция свежесваренного эспрессо и 150-170 мл вспененного молока, а также сахар и тертый шоколад по вкусу. Для приготовления вам необходимо налить вспененное теплое молоко в высокую чашку, далее тонкой струйкой наливать эспрессо. Перед добавлением в готовый напиток кофе должен быть горячее, чем взбитое молоко, только тогда из-за разницы температур и плотности оно поднимется и займет место между молоком и молочной пенкой.

Американо



Кофейный напиток, состоящий из эспрессо, разбавленного горячей водой. Для приготовления вам необходима 1 порция эспрессо и примерно 120 мл горячей воды. Вы можете добавить эспрессо в горячую воду или наоборот.

Флэт Уайт



Кофейный напиток, который представляет собой комбинацию двойного эспрессо и небольшого количества вспененного молока.

Эспрессо макиато



Кофейный напиток, состоящий из эспрессо и небольшого количества молочной пены. Эспрессо макиато готовится так же, как и капучино, только в пропорционально меньших количествах. Для приготовления вам необходима 1 порция эспрессо и небольшое количество вспененного молока. Приготовьте эспрессо, затем выложите 1 ст. ложку молочной пены на кофе. Если во время приготовления использовать холодное молоко, то напиток называется макиато фредо, при смешивании эспрессо с горячим молоком вы получите макиато кальдо.

Советы

Если вы только начинаете свой путь в мир кофе, вот несколько советов, которые помогут вам быстро освоиться и научиться готовить вкусные напитки:

1. **Используйте кофейные зерна.** Молотый кофе можно хранить не более нескольких часов после помола. Лучше всего молоть его непосредственно перед завариванием.
2. **Определитесь с предпочтениями:** арабика даёт мягкий вкус с кислинкой, робуста — более крепкий и горький. Не бойтесь смешивать сорта кофе. Смешивание позволяет сбалансировать эти вкусы, создавая более сложный и интересный вкус и аромат напитка.
3. **Определитесь с обжаркой кофе:**
 - *Светлая обжарка:* подчеркивает оригинальные характеристики кофе, придает кислинку и свежесть.
 - *Средняя обжарка:* обеспечивает сбалансированный вкус с нотками карамели.
 - *Темная обжарка:* придает насыщенность и горчинку, выраженные жареные ноты.
4. **Используйте правильный помол:** для рожковой кофеварки помол должен быть равномерным и средним между песком и пудрой.
5. **Подготовьте чашки:** подогревайте чашки перед приготовлением кофе, ополаскивая их горячей водой.
6. **Используйте правильное молоко:** для достижения наилучших результатов при взбивании молока важно поддерживать оптимальную температуру молока в диапазоне 4-8 С. Оно должно быть цельным, пастеризованным, жирностью 3,5% и некипяченым.
7. **Экспериментируйте со вкусом:** существует множество способов разнообразить вкус кофе с помощью различных добавок.

Пряности и специи:

- **Корица** — добавляет сладость и смягчает кислинку. Особенно хорошо сочетается с кисловатыми сортами.
- **Имбирь** — усиливает кислинку и добавляет резковатый вкус.
- **Цитрусовая цедра** — освежает напиток и усиливает горьковатые нотки.

Сладкие добавки:

- **Мёд** — отличная альтернатива сахару. Разные виды мёда дают различные оттенки вкуса.
- **Шоколад** — подчёркивает вкусовые характеристики кофе, сочетается с любыми сортами.
- **Карамельный сироп** — смягчает крепость кофе.
- **Шоколадный сироп** — делает вкус более насыщенным.
- **Ореховый сироп** — сглаживает излишнюю сладость.

Молочные добавки:

- **Сливки** — придают напитку мягкость и аппетитный вид.
- **Мороженое** — делает вкус более выразительным, особенно в жаркую погоду.

Обслуживание

Для получения идеальной чашки кофе важно уделять приоритетное внимание ежедневному техническому обслуживанию.

Очистка

ВАЖНО! Перед выполнением любых операций по чистке или техническому обслуживанию выключите кофеварку, выньте вилку из розетки и дайте ей остыть.

1. Не погружайте изделие или его часть в воду.
2. Не ставьте изделие в посудомоечную машину.
3. Не используйте растворители или сильные моющие средства во время чистки кофеварки. Используйте мягкую влажную ткань.
4. Не используйте острые предметы, щетки или абразивные материалы.
5. Своевременно опустошайте поддон для сбора капель, промывайте его, насухо просушивайте и устанавливайте в кофеварку.

6. Не забывайте сливать воду из резервуара, если кофеварка не использовалась 1-2 дня. После этого промойте резервуар и крышку от него.
7. Регулярно протирайте корпус кофеварки влажной тканью.
8. Не забывайте протирать влажной тканью кран подачи кофе.
9. Промойте все съемные детали чистой водой и тщательно высушите их.

ВАЖНО! Фильтры выполнены из алюминия. После использования или чистки необходимо протереть поверхность от воды сухой тканью, чтобы избежать окисления материала.

Очистка молочной системы

ВАЖНО! Производите очистку молочной системы после каждого приготовления кофейного напитка с молоком или молочной пены.

1. Поставьте чашку (объемом 200 мл) под трубку вспенивания молока.
2. После вспенивания молока поверните регулятор подачи пара в положение , чтобы кофеварка выпускала пар в течение примерно 10 секунд, затем поверните регулятор подачи пара в положение **OFF**.
3. Протрите отверстие для выхода пара влажной тканью, если оно забито оставшимся молоком.



ВНИМАНИЕ! В процессе очистки трубка подачи пара будет выделять большое количество горячей воды и пара.

Декальцинация

Признаки необходимости очистки от накипи:

- При приготовлении напитка кофеварка стала сильно шуметь.
- Снизилась температура готового напитка.
- Уменьшилось давление пара.
- Струя напитка стала слабее.
- У готового напитка неприятный вкус и запах.

ПРИМЕЧАНИЕ. Регулярная декальцинация — это залог долгой и бесперебойной работы вашей кофеварки, а также гарантия того, что вы будете наслаждаться вкусным и качественным кофе каждый день.

1. Если индикаторы ,  и  одновременно загорятся, это означает, что необходимо провести очистку от накипи.

ПРИМЕЧАНИЕ. Кофеварка запросит очистку от накипи после 500 раз приготовления кофе.

ПРИМЕЧАНИЕ. Сигнал тревоги можно устранить, только запустив и завершив программу очистки от накипи.

2. Приготовьте чашку достаточно большого размера, чтобы избежать травм при подаче горячей воды из трубки вспенивания молока.
3. Наберите в резервуар чистую воду до максимальной отметки, растворите в нем средство для удаления накипи.

ПРИМЕЧАНИЕ. Если вы используете средство для очистки от накипи в жидком виде, смешайте его в соотношении 4:1 воды и средства соответственно.

4. Подсоедините рожок с фильтром к кофеварке (не насыпайте молотый кофе в фильтр).

5. Нажмите на кнопку , чтобы начать очистку. Повторите действие несколько раз.
6. Снимите резервуар для воды, промойте его, заполните чистой свежей водой, повторите действия из пункта № 5, чтобы очистить кофеварку от остатков чистящего средства.

Диагностика и устранение неполадок

Проблема	Причина	Решение
Готовый кофе не подается через блок подачи кофе, а вытекает по краям фильтра.	Помол молотого кофе слишком мелкий.	Замените помол на более крупный.
	Молотый кофе слишком сильно спрессован.	Прилагайте меньше усилий для прессования.
	Молотый кофе остался на краях фильтра.	Снимите рожок, убедитесь, что на краях фильтра отсутствует молотый кофе. В обратном случае, протрите края фильтра, установите рожок в кофеварку.
	Уплотнительное кольцо на блоке подачи кофе повреждено.	Обратитесь в сервисный центр.
Не получается зафиксировать рожок в кофеварке.	Рожок с фильтром установлен неправильно или недостаточно закреплен.	Снимите рожок и установите его снова.
	Количество молотого кофе превысило максимальную отметку, установленную в фильтре.	Уменьшите количество молотого кофе.
Напиток недостаточно горячий.	Уплотнительное кольцо на блоке подачи кофе повреждено.	Обратитесь в сервисный центр.
	Кофеварка недостаточно нагрелась перед приготовлением напитка.	Подождите, когда режим предварительного нагрева завершится, и только потом начинайте приготовление напитка.
	Если вы готовите кофейный напиток с молоком, температура используемого молока слишком низкая.	Используйте более теплое молоко.
	Внутренние части изделия засорены известковыми отложениями.	Выполните рекомендации из раздела «ОБСЛУЖИВАНИЕ», пункта «Декальцинация».
Изделие издает необычные звуки.	Нагревательный элемент неисправен.	Обратитесь в сервисный центр.
	Пустой резервуар для воды.	Наполните резервуар водой.
Кофеварка приготовила менее крепкий кофе, чем обычно.	Резервуар для воды установлен неправильно.	Установите резервуар для воды правильно.
	Молотый кофе недостаточно спрессован.	Разровняйте и утрамбуйте молотый кофе в фильтре.
	Недостаточное количество молотого кофе в фильтре.	Используйте большее количество кофе.
	Помол кофе слишком крупный.	Для рожковой кофеварки наилучшим образом подходят средний и мелкий помолы.

Кофеварка приготовила более крепкий кофе, чем обычно.	Молотый кофе слишком сильно спрессован.	Прилагайте меньше усилий для прессования.
	Количество молотого кофе превысило максимальную отметку, установленную в фильтре.	Уменьшите количество молотого кофе.
	Засорены отверстия фильтра.	Очистите фильтр.
	Помол молотого кофе слишком мелкий.	Замените помол на более крупный.
	Кофеварка подает мало воды в фильтр.	Выполните рекомендации из раздела «ОБСЛУЖИВАНИЕ», пункта «Декальцинация».
Недостаточное количество молочной пенки в готовом напитке.	Засорилась молочная система.	Очищайте молочную систему каждый раз после приготовления молочного напитка.
	Используемое молоко несвежее.	Используйте свежее молоко.
	Используемое молоко слишком теплое.	Используйте более холодное молоко.
Кофе готовится в обычном режиме, но не готовится молочная пена.	Засорилась молочная система.	Очищайте молочную систему каждый раз после приготовления молочного напитка.
Индикаторы кнопок для приготовления кофейных напитков мигают по часовой стрелке.	Недостаточное количество воды в резервуаре.	Заполните резервуар водой.
Кофеварка не готовит кофе и молочную пену.	Изделие не подключено к сети.	Перед использованием подключите изделие к сети.
	Долгое хранение.	Выполните рекомендации из раздела «ОБСЛУЖИВАНИЕ», пункта «Очистка молочной системы».

ВАЖНО! Если проблему с кофеваркой не получилось решить по описанным рекомендациям, обратитесь к квалифицированному специалисту.

Дата изготовления и информация о производителе

Дата изготовления зашифрована в виде цифр серийного номера, расположенного на корпусе изделия.

Пример: SN 2507HD0001

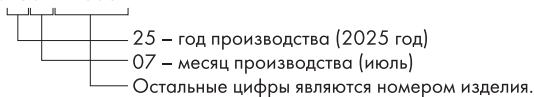

Производитель сохраняет за собой право на внесение изменений в технические характеристики, комплектацию и конструкцию данной модели для улучшения эксплуатационных свойств без предварительного уведомления. Не выбрасывайте электроприбор вместе с бытовыми отходами. Позаботьтесь об окружающей среде! Неисправный электроприбор необходимо сдать в специализированный пункт утилизации. Адреса пунктов приема бытовых электроприборов на переработку Вы можете получить в муниципальных службах вашего города.

Вопросы по качеству направлять: ООО «Офис-импэкс» (импортер и дистрибьютор), 394026, Россия, г. Воронеж, ул. 45 Стрелковой Дивизии, 261а. Предназначена для приготовления кофе. Особых условий хранения и транспортировки не требует. Безопасна при использовании по назначению. Срок службы 5 лет. Гарантийный срок 12 месяцев. Изготовитель: ФОШАНЬ ШУНДЕ ФЭШН ЭЛЕКТРИКАЛ ЭППЛАЕНС МФДЖИ. КО. ЛТД., НО.24-2, ФУАН ИНДАСТРИАЛ ЗОН ФАЗ 1, ЛИАНДУ ВИЛЛАДЖ, ЛЕЛИУ ТАУН, ШУНДЕ ДИСТРИКТ, ФОШАНЬ СИТИ, ГУАНГДОНГ ПРОВИНС, КИТАЙ (FOSHAN SHUNDE FASHION ELECTRICAL APPLIANCES MFG.CO., LTD., NO.24-2, FUAN INDUSTRIAL ZONE PHASE 1, LIANDU VILLAGE, LELIU TOWN, SHUNDE DISTRICT, FOSHAN CITY, GUANGDONG PROVINCE, CHINA).

Жинақтау

1. Кофекайнатқыш
2. Өлшеуіш қасық-темпер
3. Мүйіз
4. Бір порцияға арналған сүзгі
5. Қос порцияға арналған сүзгі
6. Пайдаланушы нұсқаулығы/кепілдік талоны

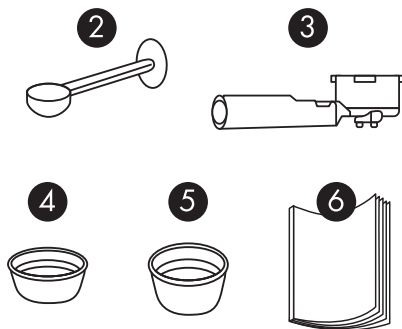
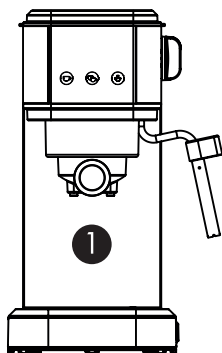

Өнім схемасы

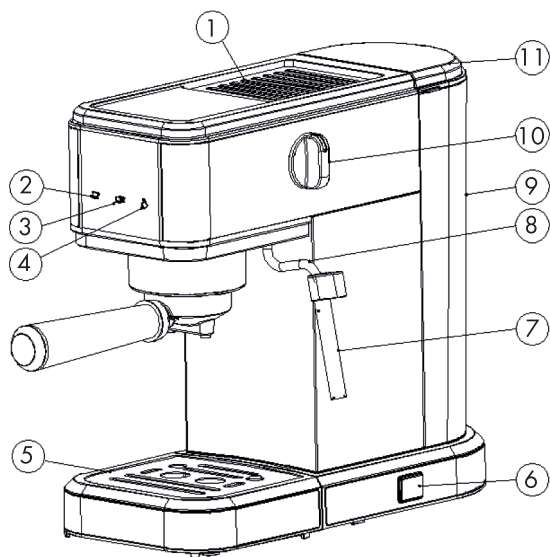

1. Платформа для подогрева
2. Кнопка приготовления одной порции
3. Кнопка приготовления двойной порции
4. Кнопка подачи пара
5. Поддон для сбора капель
6. Кнопка «Вкл/Выкл»
7. Трубка для взбивания молока
8. Трубка подачи пара
9. Резервуар для воды
10. Регулятор подачи пара
11. Крышка резервуара для воды

Техникалық сипаттамалары

Электрмен Жабдықтау.....	220-240 В/ 50-60 Гц
Қуаты.....	1350 Вт
Қысым.....	19 бар
Су ыдысының көлемі.....	1 л
Электр тогының соғуынан қорғау класы.....	I
Сусындар саны.....	2

Сақтық шаралары

Осы нұсқаулықтағы нұсқауларды орындамау кофеқайнатқыштың жарақаттануына немесе зақымдалуына әкелуі мүмкін. Өнімнің зақымдану және зақымдану қаупін азайту үшін пайдаланушы орнату және пайдалану алдында нұсқаулықты толығымен оқып шығуы керек. Осы өнім бойынша кез келген сұрақтар туындаған жағдайда Сайттағы кері байланысқа хабарласыңыз sonnen.me.

НАЗАР АУДАРЫҢЫЗ!

Өнім кофе дайындауға арналған. Кофеқайнатқышты тағайындалғаннан басқа мақсаттар үшін пайдаланбаңыз. Өнімді бірінші рет қоспас бұрын, осы Пайдаланушы нұсқаулығын мұқият оқып шығыңыз және оны өнімнің бүкіл қызмет ету мерзімінде сақтаңыз.

- Бұл өнім тек тұрмыстық пайдалануға арналған. Ол Өнеркәсіптік қолдануға арналмаған.
- Өнімді дұрыс пайдаланбау оның бұзылуына және пайдаланушыға және айналасындағыларға зиян тигізуі мүмкін.
- Өнімді үйден тыс жерде пайдаланбаңыз.
- Желідегі кернеу техникалық сипаттамалар кестесінде көрсетілген кофеқайнатқыштың жұмыс кернеуіне сәйкес келетініне көз жеткізіңіз.
- Өнімді тек Жерге тұйықталған желіге қосуға болады. Сіздің қауіпсіздігіңізді қамтамасыз ету үшін жерге қосу белгіленген электр стандарттарына сәйкес келуі керек. Стандартты емес қуат көздерін немесе қосылым құрылғыларын пайдаланбаңыз.
- Жұмыс кезінде кофеқайнатқышты жаппаңыз.
- Өнімді қоспас бұрын оны әр уақытта тексеріңіз. Егер корпус пен желілік сым зақымдалса, ешқандай жағдайда өнімді розеткаға қоспаңыз. Зақымдалған өнім электр тогының соғуына және күйіп қалуына әкелуі мүмкін.
- Өнім мен желілік сым жоғары температураға, тікелей күн сәулесіне және ылғалға ұшырамайтындай етіп сақталуы керек.
- Қолданғаннан кейін, қуат сымын ешқашан өнімнің айналасына орамаңыз, уақыт өте келе ол сынуы мүмкін. Сымның үстелдің шетіне ілінуіне жол бермеңіз.
- Электр тогының соғуын болдырмау үшін өнімді, қуат сымын немесе шанышқыны суға немесе басқа сұйықтықтарға батырмаңыз. Оны ыдыс жуғыш машинаға салмаңыз.
- Егер өнім суға түссе, оны дереу желіден ажыратыңыз. Бұл жағдайда қолыңызды суға түсірмеңіз. Қайта қолданар алдында өнімді білікті маман тексеруі керек.
- Қосылған өнімді дымқыл қолмен ұстамаңыз.
- Қуат сымын ұстап, өнімді көтермеңіз. Кофеқайнатқышты желіден ажыратқан кезде қуат сымын тартпаңыз, штепсельді ұстаңыз.
- Жұмыс істеп тұрған өнімді бақылаусыз қалдырмаңыз! Егер сіз кофеқайнатқышты енді пайдаланбайтын болсаңыз, оны әрқашан розеткадан ажыратыңыз.
- Егер зақымданудың көрінетін белгілері болса, өнімді құлағаннан кейін қолдануға болмайды. Қолданар алдында оны білікті маман тексеруі керек.
- Жұмыс барысында Өнімді жылжытпаңыз.
- Жұмыс кезінде өнімнің корпусы қатты қызуы мүмкін. Ыстық беттерді қолыңызбен ұстамаңыз.
- Саусақтарыңызды кофе беру блогының астына қоймаңыз.
- Егер өнімнің корпусынан су ағып кетсе, оны қолдануға болмайды.
- Жинақта жоқ аксессуарларды пайдаланбаңыз.
- Аспап физикалық, сенсорлық немесе ақыл-ой қабілеттері төмен адамдар (балаларды қоса алғанда) немесе өмірлік тәжірибесі немесе білімі болмаған кезде, егер олар бақылауда болмаса немесе олардың қауіпсіздігіне жауапты адамның аспапты пайдалануы туралы нұсқау берілмесе, пайдалануға арналмаған. Құралмен ойын ойнауға жол бермеу үшін балалар бақылауда болуы керек.
- Өнім мен аксессуарларды балалардың қолы жетпейтін жерде сақтаңыз.

Жалпы пайдалану ережелері

- Тазалаудан басқа кез келген техникалық қызмет көрсетуді білікті маман орындауы керек.
- Өнімді үстелдің қабырғасы мен шетінен кемінде 10 см қашықтықта тұрақты көлденең бетке орнатыңыз. Ешқашан жанғыш беттерге немесе жабдыққа қоймаңыз.
- Өнімді раковина мен краннан 60 см қашықтықта құрғақ бетке қойыңыз.
- Бұйымды және оның жеке бөліктерін ыдыс жуғыш машинаға салуға болмайды. Олар ыдыс жуғыш машинада жууға арналмаған және зақымдалуы мүмкін.
- Бос су ыдысы бар немесе резервуарсыз кофе машинасын қоспаңыз. Бұл құрылғыға зақым келтіруі мүмкін. Тек суық суды қолданыңыз. Ешбір жағдайда жылы немесе ыстық суды пайдаланбаңыз, себебі бұл құрылғының функционалдығы мен жұмысына әсер етуі мүмкін.
- Су ыдысын MAX мәнінен жоғары және MIN мәнінен төмен толтырмаңыз.
- Егер сүт ыдысы құрылғыға қосылмаған болса немесе сүт ыдысы бос болса, latte, капучино немесе сүт көбігін дайындауды қоспаңыз.
- Сүт жүйесін күнделікті тазалаңыз.
- Күшті жуғыш заттарды немесе еріткіштерді қолданбаңыз. Өнімді тазарту үшін суланған шүберек пен жұмсақ жуғыш затты қолданыңыз.
- Машинамен осы Нұсқаулықта сипатталмаған әрекеттерді жасамаңыз.
- Сервистік қызмет көрсетуді білікті мамандар жүргізуі тиіс.

Бірінші қолданар алдында

МАҢЫЗДЫ!

Кофеқайнатқыштың зақымдалмағанына және барлық керек-жарақтардың қосылғанына көз жеткізіңіз.

1. Кофеқайнатқышты орамнан алыңыз, барлық жарнамалық жапсырмаларды алып тастаңыз.
2. Бірінші қолданар алдында ыдыс жуғыш затты пайдаланып жылы сумен шайып, су ыдысын, конусты, сүзгіні және температура өлшеуіш қасықты құрғатыңыз. Кофеқайнатқыштың корпусын жұмсақ шүберекпен сүртіңіз.
3. Кофеқайнатқыштың бөліктерін тазалағаннан кейін оларды шүберекпен құрғатып сүртіп, қайтадан кофеқайнатқышқа салыңыз.

Су ыдысын орнату

1. Су ыдысының қақпағын ашып, оны жоғары қарай тартып алыңыз.
2. Резервуарды таза, таза сумен толтырыңыз, максималды деңгейден аспаңыз. Резервуардың түбінде орналасқан клапанды ашу үшін аздап басу арқылы резервуарды негізге орнатыңыз.

ЕСКЕРТУ. Сіз резервуарды кофеқайнатқыштан шығармай, құмырадан тікелей су құйып толтыра аласыз.

МАҢЫЗДЫ! Егер резервуарда су болмаса, өнімді пайдаланбаңыз. Су деңгейі ең төменгі деңгейден төмен болған кезде суды уақтылы қосыңыз.

Мүйізді орнату



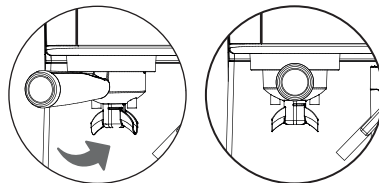

1. Сүзгіні мүйізге орнатыңыз. Сүзгідегі құлақшаның мүйіздегі кішкене тесікке түскеніне көз жеткізіңіз.
2. Оны бекіту үшін сүзгіні оңға бұраңыз.
3. Ұнтақталған кофеңіз сүзгіге салыңыз ол үшін өлшеуіш қасықты қолданыңыз-темпера (бір порция үшін бір қасық ұнтақталған кофе, қосарланған үшін екі қасық).

4. Температураны пайдаланып, ұнтақталған кофеңі тегістеңіз, оны конустың шеттерін түртіңіз, сүзгінің шеттеріндегі артық ұнтақталған кофеңі алып тастаңыз. Кофе таблеткасы тегіс және жақсы сығылған болуы керек.

5. Су шығатын түтіктің астына сүзгі мүйізін орнатыңыз және оны төмендегі суреттерде көрсетілгендей кофеқайнатқышқа орнатыңыз.





Алдын ала қыздыру

1. Резервуарға қажетті мөлшерде таза таза су құйып, оны кофеқайнатқыштың негізіне қойыңыз.
2. Кофеқайнатқыштың қуат сымын розеткаға қосып, **"Қосу/Өшіру"** түймесін бір рет басыңыз.
3. Кофеқайнатқыш өзін-өзі тексеруді бастайды, басқару тақтасындағы барлық шамдар кезекпен жанады.
4. Егер бәрі жақсы болса, дыбыстық сигнал шығады және барлық шамдар бір уақытта жанады. Кофеқайнатқыш алдын ала қыздыруды бастайды.
5. Алдын ала қыздыру шамамен 30 секундта аяқталады. Осы уақытта  және  шамдары жыпылықтайды.
6. Қыздыру аяқталғаннан кейін дыбыстық сигнал екі рет шығады, ал  және  түймелерінің шамдары жанып тұрады.

ЕСКЕРТУ. Алдын ала қыздыру аяқталғанға дейін кофе дайындау мүмкін емес. Түймелері құлыпталады.

Кофеқайнатқышты пайдалануға дайындау

1. Резервуарды таза, таза сумен толтырыңыз.
2. Кофеқайнатқыштың розеткасына сүзгісі бар конусты (кофесіз) орнатыңыз.
3. Өнімді желіге қосып, **"Қосу/Өшіру"** түймесін басыңыз.
4. Алдын ала қыздыру аяқталғаннан кейін  түймесін басыңыз.
5.  Түймесінің үстіндегі Индикатор үздіксіз жанады, қалған түймелер сәнеді. Ыстық су ішкі түтіктер арқылы өтеді, осылайша оларды өндірістік шаңнан тазартады.
6. Резервуардағы су таусылғанша 4-тармақты қайталаңыз.

Сіздің кофеқайнатқыш пайдалануға дайын.

Бағдарламаларды орнату

Мәзір режимдері құрылғыны сіздің қажеттіліктеріңізге бейімдеуге арналған.









Параметрлер режиміне өту үшін мәзір қажет:

1.  Түймесін 5 секунд басып тұрыңыз. Барлық индикаторлар кезекпен жыпылықтайды, құрылғы параметрлерді орнатуға дайын.



ЕСКЕРТУ. Параметрлер режимінен шығу үшін 15 секунд күтіңіз.

Кофе температурасын орнату

1. Параметрлер мәзірінен шығыңыз.
2.  Түймесін басыңыз, сіз бұрын таңдаған бағдарламаның шамдары жаңады.

 ✓	 X	 X	(70+/-5°C)
 ✓	 ✓	 X	(75+/-5°C)
 ✓	 ✓	 ✓	(80+/-5°C)

3. Содан кейін барлық түймелердің үстіндегі шамдар кезекпен жаңады.
4. Температура режимін таңдау үшін түймені басыңыз.









 (70+/-5°C)  (75+/-5°C)  (80+/-5°C)

5. Таңдағаннан кейін  түймесінің үстіндегі шам үш рет жыпылықтайды және дыбыстық сигнал екі рет шығады. Сіз таңдаған температура режимі сақталады.
6. Кофеқайнатқыш автоматты түрде Параметрлер мәзірінен шығады.



Судың қаттылығына байланысты өнімді бағдарламалау

Ауыз су аймаққа байланысты әр түрлі болады. Қатты ауыз судың құрамындағы әк бөлшектері кофеқайнатқышта қалдық ретінде орналасады және оны зақымдауы мүмкін. Сынуды болдырмау үшін кофеқайнатқышты судың қаттылығына қарай бағдарламалауға болады.

1. Параметрлер мәзірінен шығыңыз.
2.  Түймесін басыңыз, сіз бұрын таңдаған бағдарламаның шамдары жаңады.

 ✓	 X	 X	жұмсақ су (<2 мг-экв./л.)
 ✓	 ✓	 X	қалыпты су (от 2 до 4 мг-экв./л.)
 ✓	 ✓	 ✓	қатты су (от 4 до 6 мг-экв./л.)

3. Судың кермектігін бағдарламалауды өзгерту үшін тиісті түймені басыңыз.

			
жұмсақ су (<2 мг-экв./л.)	қалыпты су (от 2 до 4 мг-экв./л.)	қатты су (от 4 до 6 мг-экв./л.)	

4.  Түймесінің үстіндегі шам үш рет жыпылықтайды, екі рет дыбыстық сигнал шығады. Сіз таңдаған режим сақталды.
5. Кофеқайнатқыш автоматты түрде Параметрлер мәзірінен шығады.

Күту режимі

Егер сіз кофеқайнатқышты 30 минут бойы пайдаланбасаңыз, ол автоматты түрде күту режиміне өтеді. Өнімді жұмысқа қайтару үшін басқару тастасындағы кез келген түймені басыңыз.





Espresso

Эспрессо жасау

1. Резервуарды таза, таза сумен толтырыңыз.
2. **"Қосу/Өшіру"** түймесін басыңыз.
3. Кофеқайнатқышты алдын ала қыздырғаннан кейін сүзгіні мүйізге орнатыңыз. **"БІРІНШІ ҚОЛДАНАР АЛДЫНДА"** бөлімінің, **"Мүйізді орнату"** тармағының нұсқауларын орындаңыз.
4. Шыныаяқты кофе беру блогының астына тамшы науасына қойыңыз.

ЕСКЕРТУ. Ең жақсы дәм үшін шыныаяқты алдын ала қыздыруға болады. Мұны істеу үшін кофеқайнатқышқа кофе сүзгісі бар конусты орнатыңыз және  түймесін басыңыз. Осылайша сіз ыстық су дайындап, шыныаяқты қыздырасыз.

5.  Түймесін басыңыз, сол түйменің үстіндегі шам жыпылықтайды, ал  түймесінің үстіндегі шам сөнеді.
6. Кофеқайнатқыш кофе жасай бастайды. Кофе дайындау автоматты түрде аяқталады. Пісіру аяқталғаннан кейін үш рет дыбыстық сигнал шығады.
7. Бұрын таңдалған түймені басу арқылы пісіруді тоқтатуға болады.
8. Кофеқайнатқыштың суығанын 5 минут күтіңіз, конусты сағат тілімен бұраңыз, оны кофеқайнатқыштан алыңыз.
9. Пайдаланылған ұнтақталған кофені тастаңыз, сүзгі мен конусты жылы сумен шайыңыз.
10. Тамшы науасын және корпусты дымқыл шүберекпен сүртіңіз.

ЕСКЕРТУ. Эспрессоның бір порциясы үшін стандартты пісіру уақыты – 25 секунд, ал қос порция үшін – 38 секунд.

МАҢЫЗДЫ! Өнімге зақым келтірмеу үшін пісіру кезінде мүйізді алып тастамаңыз.

МАҢЫЗДЫ! Пісіру кезінде кофеқайнатқышты қадағалаңыз.

МАҢЫЗДЫ! Кофе дайындаған кезде бу беру реттегішіне назар аударыңыз. Егер реттегіш  күйінде болса, кофеқайнатқыш қате жібереді. Эспрессо жасамас бұрын реттегіш **OFF** күйінде болуы керек.







Milk foam

Сүт көбігін дайындау

1. Үлкен шыныаяқ алыңыз, оған жаңа сүт құйыңыз.

ЕСКЕРТУ. Шыныаяқты таңдағанда, ұрған кезде сүт 2-3 есе артатынын ескеріңіз.

ЕСКЕРТУ. Сүтті шайқау кезінде жақсы нәтижеге қол жеткізу үшін сүттің оңтайлы температурасын 4-8°C аралығында ұстау маңызды. Ол тұтас, пастерленген, майлылығы 3,5% және қайнатылмаған болуы керек.

2. Алдын ала қыздыру аяқталғаннан кейін  түймесін басыңыз, осы түйменің үстіндегі шам жыпылықтай бастайды, сонымен қатар дыбыстық сигнал шығады.
3.  Түймесінің үстіндегі шам үздіксіз жанып, екі сигнал шыққанда, бос шыныаяқты сүт көбік түтігінің астына қойыңыз.
4. Бу беру реттегішін ток күйіне бұраңыз . Осылайша сіз бөліктің ішіндегі ауаны шығарасыз. Бірнеше секундтан кейін оны OFF күйіне бұраңыз.
5. Сүтті көбіктенетін түтіктің астына бір кесе сүт салыңыз. Түтікті сүтке бірнеше миллиметрге батыру керек. Бу беру реттегішін ток күйіне бұраңыз . Кофеқайнатқыш бұға қызмет ете бастайды және сүтті көбіктендіреді.

НАЗАР АУДАРЫҢЫЗ! Бумен жұмыс жасағанда абай болыңыз. Күйіп қалу мүмкіндігі. Сүтті көбіктендіретін түтікті күйіп қалмас үшін сүттің бетіне қоюға болмайды.



6. Сүт көлемі екі есе ұлғайған кезде, сүтті жылыту үшін сүтті көбіктендіретін түтікті тереңірек батырыңыз.

ЕСКЕРТУ. Егер сүтті көбіктендіру кезінде көпіршіктер пайда бола бастаса, шыныаяқтың бүйірлерін түртіп, көбік пен сүтті араластыру үшін шайқаңыз.

7. Бірнеше секундтан кейін бу беру реттегішін **OFF** күйіне бұраңыз.





ЕСКЕРТУ. Капучино дайындау үшін дайын сүт көбігін тамшы науасына салыңыз,  түймесін басыңыз.

МАҢЫЗДЫ! Сүтті көбіктендіргеннен кейін, кофеқайнатқыш шамамен 10 секунд бу шығаратындай етіп бу беру реттегішін  күйіне бұраңыз, содан кейін бу беру реттегішін **OFF** күйіне бұраңыз, егер ол қалған сүтпен бітеліп қалса, бу шығатын тесікті дымқыл шүберекпен сүртіңіз.

МАҢЫЗДЫ! Сүт көбігін дайындағаннан кейін кофені бірден пісірмеңіз. Егер сіз  немесе  сразу түймесін бірден басссаңыз, сол түймелердің үстіндегі екі шам да жыпылықтай бастайды, бұл бөліктің қызып кетуін көрсетеді. Кофеқайнатқыш салқындағанша және қайтадан дайын болғанша күтіңіз.

Сүт жүйесін салқындату

Егер сіз кофеқайнатқышты өзіңіз салқындатқыңыз келсе, келесі нұсқауларды орындаңыз:

1. Бос шыныаяқты сүт көбік түтігінің астына қойыңыз.
2. Бу беру реттегішін ток күйіне бұраңыз . Кофеқайнатқыш ыстық суды дайындай бастайды,  түймесінің үстіндегі шам жыпылықтайды.
3. Кофеқайнатқыш дұрыс температураға жеткенде автоматты түрде тоқтайды. Бұл жағдайда  және  түймелерінің үстіндегі шамдар бір уақытта жыпылықтайды.
4. Бу беру реттегішін **OFF** күйіне бұраңыз.

НАЗАР АУДАРЫҢЫЗ! Ыстық сусынның шашырауын болдырмау үшін пісіру кезінде сүзгісі бар конусты алып тастамаңыз.

МАҢЫЗДЫ! Сүзгіні бу беру кезінде кофеқайнатқышқа орнату керек.

Ыстық су дайындау

1. Алдын ала қыздыру аяқталғаннан кейін, шыныаяқты сүт көбік түтігінің астына қойыңыз.
2. Бу беру реттегішін **OFF** күйінен  күйіне бұраңыз. Машина суды қыздыра бастайды.
3. Егер ыстық суды дайындауды тоқтату қажет болса, бу реттегішін **OFF** күйіне бұраңыз.

НАЗАР АУДАРЫҢЫЗ! Бумен және ыстық сумен жұмыс жасағанда абай болыңыз. Күйіп қалу мүмкіндігі бар.



ЕСКЕРТУ. Егер сіз ыстық суды тоқтатпасаңыз, кофеқайнатқыш 120 секундтан кейін автоматты түрде пісіруді тоқтатады.

Сусын көлемін реттеу

Эспрессо көлемін реттеу

Кофеқайнатқыш кофе көлемін реттеу функциясымен жабдықталған, ол пайдаланушыға кофе мөлшерін сусынның қажетті мөлшеріне сәйкес реттеуге мүмкіндік береді.





Эспрессоның бір порциясын дайындаудың стандартты уақыты – 25 секунд, Қос порция үшін-38 секунд. Пісіру уақытын өзгерткіңіз келсе, келесі нұсқауларды орындаңыз:

1. Алдын ала қыздыру аяқталғаннан кейін  немесе  түймесін бір уақытта басып тұрыңыз. Кофеқайнатқыш пісіруді бастайды, таңдалған сусынның индикаторы үздіксіз жанып тұрады, ал басқа сусынның индикаторы жыпылықтайды. Кофеқайнатқыш кофе дайындауды және уақытты есептеуді бастайды.
2. Кофенің қажетті көлемі дайын болған кезде түймені босатыңыз. Кофеқайнатқыш пісіруді аяқтайды. Ал бұрын таңдалған түйменің үстіндегі шам 3 рет жыпылықтайды, бұл параметрдің аяқталғанын көрсетеді.
3. Кофеқайнатқыш Сіздің таңдауыңызды сақтайды және келесі жолы сіз берген сусын көлемін дайындайды.

ЕСКЕРТУ. Пісіру уақытын 20-дан 75 секундқа дейін таңдауға болады. Егер сіз пісіруді аяқтамасаңыз, кофеқайнатқыш 75 секундтан кейін автоматты түрде тоқтайды.

Зауыттық параметрлерге оралу

Егер сіз эспрессоның бір немесе екі порциясының стандартты көлеміне оралғыңыз келсе, мына қадамдарды орындаңыз:

1. Параметрлер мәзірінен шығыңыз ("бағдарламаларды орнату" бөліміндегі нұсқауларды орындаңыз).
2. Бу беру реттегішін ток күйіне бұраңыз .
3.  Түймесін басыңыз, барлық шамдар бір уақытта жыпылықтайды.
4.  Және  түймелерінің үстіндегі шамдар жыпылықтай бастағанда, бу беру реттегішін **OFF** күйіне бұраңыз.

Кофеқайнатқыш сусын көлемінің зауыттық параметрлеріне оралды.

Индикаторларды белгілеу

Индикаторлар	Мәселе	Шешім
 +  + 	Индикаторлар кезекпен жанады: кофеқайнатқыш өзін-өзі диагностикалайды.	"Қосу/Өшіру" түймесін басыңыз.
 + 	Кофеқайнатқыш алдын ала қыздыруды аяқтады және кофе дайындауға дайын.	Кофе дайындауды бастаңыз.
	Кофеқайнатқыш алдын ала қыздыруды аяқтады және сүтті көбіктендіруге дайын.	Бумен пісіруді бастаңыз.
 + 	Бу беру реттегіші  .	Бу беру реттегішін OFF күйіне ауыстырыңыз.
	Кофеқайнатқыш қызып кетті.	Кофеқайнатқышты салқындатыңыз, ол үшін "Сут жүйесін салқындату" тармағындағы "ПАЙДАЛАНУ" бөліміндегі ұсыныстарды орындаңыз.
 +  + 	Индикаторлар үздіксіз жанып тұрады: кофеқайнатқыштың жұмысына әк шөгінділері кедергі келтіреді.	Кофеқайнатқышты қақтан тазалаңыз. "Декальцинация" тармағындағы "ҚЫЗМЕТ КӨРСЕТУ" бөліміндегі ұсыныстарды орындаңыз.

Эспрессо негізіндегі сусындар

Latte
Americano
Flat white
Espresso
Macchiato



Латте



Бұл ұнтақталған сүт қосылған эспрессо негізіндегі кофе сусыны. Сізге дәміне қарай 1 порция жаңа қайнатылған эспрессо мен 150-170 мл көбік сүті, сондай-ақ қант пен үгітілген шоколад қажет. Пісіру үшін көбіктенген жылы сүтті биік стаканға құю керек, содан кейін Эспрессоны жұқа ағынмен құйыңыз. Дайын сусынға қоспас бұрын кофе қайнатылған сүтке қарағанда ыстық болуы керек, содан кейін температура мен тығыздықтың айырмашылығына байланысты ол көтеріліп, сүт пен сүт көбігі арасында орын алады. Дайын латтеге қант, жидек сироптары, алкоголь қосуға болады. Цитрус қоспаларын қолдану ұсынылмайды, өйткені олардың арқасында сүт көбігі бүктеледі.

Американо



Ыстық сумен сұйылтылған эспрессодан тұратын американдық кофе сусыны. Пісіру үшін сізге 1 порция эспрессо және шамамен 120 мл ыстық су қажет. Сіз Эспрессоны ыстық суға немесе керісінше қосуға болады.

Флэт Уайт



Бұл қос эспрессо мен аздап көбіктенген сүттің қосындысы болып табылатын кофе сусыны.

Эспрессо макиато



Эспрессо мен аздап сүт көбігінен тұратын кофе сусыны. Эспрессо макиато капучино сияқты пропорционалды аз мөлшерде ғана дайындалады. Дайындау үшін сізге 1 порция эспрессо және аз мөлшерде көбіктенген сүт қажет. Эспрессо дайындаңыз, содан кейін 1 ас қасық құйыңыз. кофеге сүт көбік қасық. Егер сіз пісіру кезінде суық сүтті қолдансаңыз, онда сусын макиато фредо деп аталады, Эспрессоны ыстық сүтпен араластырған кезде сіз макиато кальдо аласыз.

Ұсыныстар

Егер сіз кофе әлемінде жаңа бастаған болсаңыз, мұнда тез үйренуге және дәмді сусындар жасауды үйренуге көмектесетін бірнеше кеңестер берілген:

1. **Кофе дәндерін қолданыңыз:** ұнтақталған кофені ұнтақталғаннан кейін бірнеше сағаттан артық сақтауға болады. Оны қайнатпас бұрын ұнтақтаған дұрыс.

2. **Артықшылықтарды шешіңіз:** арабика қышқылдықпен жұмсақ дәм береді, робуста күшті және ащы болады. Кофе сорттарын араластырудан қорықпаңыз. Араластыру бұл дәмдерді теңестіруге мүмкіндік береді, бұл сусынның күрделі және қызықты дәмі мен хош иісін жасайды.

3. **Кофені қуыру туралы шешім қабылдаңыз:**

- *Жеңіл қуыру:* кофенің өзіндік сипаттамаларын баса көрсетеді, қышқылдық пен балғындық береді.
- *Орташа қуыру:* карамель ноталарымен теңестірілген дәм береді.
- *Қараңғы қуыру:* қанықтылық пен ащы, айқын қуырылған ноталар береді.

4. **Дұрыс ұнтақтауды қолданыңыз:** кароб кофеқайнатқышы үшін ұнтақтау құм мен ұнтақ арасында біркелкі және орташа болуы керек.

5. **Шыныаяқтарды дайындаңыз:** кофе жасамас бұрын шыныаяқтарды ыстық сумен шайып жылытыңыз.

6. **Дұрыс сүтті қолданыңыз:** сүтті шайқау кезінде жақсы нәтижеге қол жеткізу үшін сүттің оңтайлы температурасын 4-8 С аралығында ұстау маңызды. Ол тұтас, пастерленген, майлылығы 3,5% және қайнатылмаған болуы керек.

7. **Дәммен тәжірибе жасаңыз:** кофенің дәмін әртүрлі қоспалармен әртарапандырудың көптеген жолдары бар.

Дәмдеуіштер мен дәмдеуіштер:

- **Даршын** — тәттілік қосады және қышқылдықты жұмсартады. Ол әсіресе қышқыл сорттармен жақсы үйлеседі.
- **Зімбір** — қышқылдықты жақсартады және өткір дәм қосады.
- **Цитрус қабығы** — сусынды сергітеді және ащы ноталарды жақсартады.

Тәтті қоспалар:

- **Бал** — қантқа тамаша балама. Балдың әртүрлі түрлері әртүрлі дәм реңктерін береді.
- **Шоколад** — кофенің дәмдік сипаттамаларына баса назар аударады, кез-келген сорттармен үйлеседі.
- **Карамель сиропы** — кофенің беріктігін жұмсартады.
- **Шоколадты сироп** — дәмді бай етеді.
- **Жаңғақ сиропы** — артық тәттілікті тегістейді.

Сүт қоспалары:

- **Крем** — сусынға жұмсақтық пен тәбетті көрініс береді.
- **Балмұздақ** — әсіресе ыстық ауа-райында дәмді мәнерлі етеді.

Қызмет көрсету

Тамаша шыныаяқ кофе алу үшін күнделікті техникалық қызмет көрсетуге басымдық беру маңызды.

Тазалау

МАҢЫЗДЫ! Кез келген тазалау немесе техникалық қызмет көрсету жұмыстарын орындамас бұрын кофеқайнатқышты өшіріп, штепсельді розеткадан шығарып, суытыңыз.

1. Өнімді немесе оның бір бөлігін суға батырмаңыз.
2. Өнімді ыдыс жуғыш машинаға салмаңыз.
3. Кофеқайнатқышты тазалау кезінде еріткіштерді немесе күшті жуғыш заттарды қолданбаңыз. Жұмсақ, дымқыл шүберекті пайдаланыңыз.
4. Өткір заттарды, щеткаларды немесе абразивті материалдарды пайдаланбаңыз.
5. Тамшы науасын уақтылы босатыңыз, оны шайыңыз, құрғатыңыз және кофеқайнатқышқа орнатыңыз.

- Егер кофеқайнатқыш 1-2 күн бойы пайдаланылмаса, резервуардағы суды төгуді ұмытпаңыз. Осыдан кейін резервуарды және оның қақпағын шайыңыз.
- Кофеқайнатқыштың корпусын үнемі дымқыл шүберекпен сүртіңіз.
- Кофеге арналған шүмекті дымқыл шүберекпен сүртуді ұмытпаңыз.
- Барлық алынбалы бөлшектерді таза сумен шайып, жақсылап құрғатыңыз.

МАҢЫЗДЫ! Сүзгілер алюминийден жасалған. Қолданғаннан немесе тазалағаннан кейін материалдың тотығуын болдырмау үшін бетті судан құрғақ шүберекпен сүрту керек.

Сүт жүйесін тазарту

МАҢЫЗДЫ! Сүт немесе сүт көбігі бар кофе сусынын дайындағаннан кейін сүт жүйесін тазалаңыз.

- Сүт көбіктенетін түтіктің астына кесе (200 мл) қойыңыз.
- Сүтті көбіктендіргеннен кейін, кофеқайнатқыш шамамен 10 секунд бу шығаратындай етіп бу беру реттегішін /8 күйіне бұраңыз, содан кейін бу беру реттегішін **OFF** күйіне бұраңыз.
- Қалған сүтпен бітелген болса, бу шығатын тесікті дымқыл шүберекпен сүртіңіз.

НАЗАР АУДАРЫҢЫЗ! Тазалау процесінде бу беру түтігі көп мөлшерде ыстық су мен бу шығарады.

Декальцинация

Қақтан тазарту қажеттілігінің белгілері:

- Сусынды дайындаған кезде кофеқайнатқыш қатты шу шығара бастады
- Дайын сусынның температурасы төмендеді.
- Бу қысымы төмендеді.
- Сусын ағыны әлсіреді.
- Дайын сусынның дәмі мен иісі жағымсыз.

ЕСКЕРТУ. Тұрақты декальцинация-бұл кофеқайнатқыштың ұзақ және үздіксіз жұмыс істеуінің кепілі, сонымен қатар сіз күн сайын дәмді және сапалы кофеден ләззат алуыңызға кепілдік.

- Егер ,  және  шамдары бір уақытта жанып тұрса, бұл қақтан тазалау қажет дегенді білдіреді.

ЕСКЕРТУ. Кофеқайнатқыш 500 рет кофе дайындағаннан кейін қақтан тазартуды сұрайды.

ЕСКЕРТУ. Дабылды тек қақтан тазарту бағдарламасын іске қосу және аяқтау арқылы жоюға болады.

- Сүт көбік түтігінен ыстық су беру кезінде жарақат алмау үшін жеткілікті үлкен шыныаяқ дайындаңыз.
- Резервуарға максималды белгіге дейін таза су құйыңыз, ондағы қақтан тазартқышты ерітіңіз.

ЕСКЕРТУ. Егер сіз сұйық қақтан тазартқышты қолдансаңыз, оны сәйкесінше 4:1 су мен өнімнің қатынасында араластырыңыз.

- Конусты сүзгімен кофеқайнатқышқа қосыңыз (ұнтақталған кофені сүзгіге құймаңыз).
- Тазалауды бастау үшін  түймесін басыңыз. Әрекетті бірнеше рет қайталаңыз.
- Су ыдысын алыңыз, шайыңыз, таза таза сумен толтырыңыз, кофеқайнатқышты тазартқыштың қалдықтарынан тазарту үшін № 5 тармақтағы әрекеттерді қайталаңыз.

Диагностика және ақаулықтарды жою

Мәселе	Себебі	Шешім
Дайын кофе кофе беру блогы арқылы берілмейді, бірақ сүзгінің шеттерінен ағып кетеді.	Ұнтақталған кофеі ұнтақтау тым жұқа.	Ұнтақтауды үлкенге ауыстырыңыз.
	Ұнтақталған кофе тым қатты сығылған.	Престеу үшін аз күш жұмсаңыз.
	Ұнтақталған кофе сүзгінің шетінде қалды.	Конусты алыңыз, сүзгінің шеттерінде ұнтақталған кофе жоқ екеніне көз жеткізіңіз. Әйтпесе, сүзгінің шеттерін сүртіңіз, конусты кофеқайнатқышқа орнатыңыз.
	Кофе беру блогындағы тығыздағыш сақина зақымдалған.	Қызмет көрсету орталығына хабарласыңыз.
Конусты кофеқайнатқышта бекіту мүмкін емес.	Сүзгі мүйізі дұрыс орнатылмаған немесе жеткіліксіз бекітілген.	Мүйізді алып тастап, оны қайтадан орнатыңыз.
	Ұнтақталған кофеінің мөлшері сүзгіде белгіленген максималды белгіден асып түсті.	Ұнтақталған кофе мөлшерін азайтыңыз.
Сусын жеткілікті ыстық емес.	Кофе беру блогындағы тығыздағыш сақина зақымдалған.	Қызмет көрсету орталығына хабарласыңыз.
	Кофеқайнатқыш сусын дайындамас бұрын жеткілікті қызбаған.	Алдын ала қыздыру режимі аяқталғанша күтіңіз, содан кейін ғана сусын дайындауды бастаңыз.
	Егер сіз кофе сусынын сүтпен жасасаңыз, қолданылатын сүттің температурасы тым төмен.	Жылы сүтті қолданыңыз.
	Өнімнің ішкі бөліктері әк шөгінділерімен бітелген.	"ҚЫЗМЕТ КӨРСЕТУ" бөлімінен, "Декальцинация" тармағынан ұсыныстарды орындаңыз.
Өнім ерекше дыбыстар шығарады.	Қыздыру элементі ақаулы.	Қызмет көрсету орталығына хабарласыңыз.
	Бос су ыдысы.	Резервуарды сумен толтырыңыз.
Кофеқайнатқыш әдеттегіден аз күшті кофе жасады.	Су ыдысын дұрыс орнатылмаған.	Су ыдысын дұрыс орнатыңыз.
	Ұнтақталған кофе жеткілікті түрде басылмаған.	Ұнтақталған кофеіні тегістеңіз және сүзгіге салыңыз.
	Сүзгідегі ұнтақталған кофеінің жеткіліксіз мөлшері.	Кофеінің көп мөлшерін қолданыңыз.
	Кофе ұнтақтау тым үлкен.	Кароб кофеқайнатқышы үшін орташа және ұсақ ұнтақтау жақсы жұмыс істейді.

Кофеқайнатқыш әдеттегіден күшті кофе жасады.	Ұнтақталған кофе тым қатты сығылған.	Прилагайте меньше усилий для прессования.
	Ұнтақталған кофеңің мөлшері сүзгіде белгіленген максималды белгіден асып түсті.	Уменьшите количество молотого кофе.
	Сүзгі тесіктері бітелген.	Очистите фильтр.
	Ұнтақталған кофе тым ұсақ ұнтақталған.	Ұнтақтауды үлкенге ауыстырыңыз.
	Кофеқайнатқыш сүзгіге аз су береді.	"ҚЫЗМЕТ КӨРСЕТУ" бөлімінен, "Декальцинация" тармағынан ұсыныстарды орындаңыз.
Дайын сусынға сүт көбігі жеткіліксіз.	Сүт жүйесі бітеліп қалды.	Сүт сусынын дайындағаннан кейін сүт жүйесін тазалаңыз.
	Қолданылған сүт ескірген.	Жаңа сүтті қолданыңыз.
	Қолданылатын сүт тым жылы.	Салқын сүтті қолданыңыз.
Кофе әдеттегідей дайындалады, бірақ сүт көбігі дайындалмайды.	Сүт жүйесі бітеліп қалды.	Сүт сусынын дайындағаннан кейін сүт жүйесін тазалаңыз.
Кофе сусындарын дайындауға арналған түймелер сағат тілімен жыпылықтайды.	Резервуардағы судың жеткіліксіз мөлшері.	Резервуарды сумен толтырыңыз.
Кофеқайнатқыш кофе мен сүт көбігін жасамайды.	Өнім желіге қосылмаған.	Қолданар алдында өнімді желіге қосыңыз.
	Ұзақ сақтау.	"ҚЫЗМЕТ КӨРСЕТУ" бөлімінен, "Сүт жүйесін тазарту" тармағынан ұсыныстарды орындаңыз.

МАҢЫЗДЫ! Егер кофеқайнатқыш проблемасы сипатталған ұсыныстарға сәйкес шешілмесе, білікті маманға хабарласыңыз.

Шығарылған күні және өндіруші туралы ақпарат

Өндіріс күні өнімнің корпусында орналасқан сериялық нөмір сандары түрінде шифрланған.

Мысал: SN2507HD0001

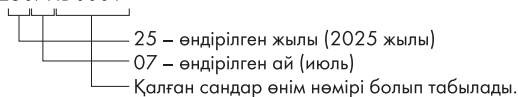

Өндіруші алдын-ала ескертусіз пайдалану қасиеттерін жақсарту үшін осы модельдің техникалық сипаттамаларына, жиынтығына және дизайнына өзгерістер енгізу құқығын сақтайды. Тұрмыстық қалдықтармен бірге электр құрылғысын тастамаңыз. Қоршаған ортаға қамқорлық жасаңыз! Ақаулы аспапты мамандандырылған кәдеге жарату пунктіне тапсыру қажет. Тұрмыстық электр құрылғыларын қабылдау орындарының мекен-жайларын сіз өзіңіздің қалаңыздың муниципалдық қызметтерінен ала аласыз.

Сақтау мен тасымалдаудың ерекше шарттары қажет емес. Мақсатына сай қолданған кезде қауіпсіз. Қызмет мерзімі 5 жыл. Кепілдік мерзімі-12 ай. Өндіруші: ФОШАНЬ ШУНДЕ ФЭШН ЭЛЕКТРИКАЛ ЭППЛАЕНС МФДЖИ. КО. ЛТД., NO.24-2, FUAN INDUSTRIAL ZONE PHASE 1, LIANDU VILLAGE, LELIU TOWN, SHUNDE DISTRICT, FOSHAN CITY, GUANGDONG PROVINCE, CHINA).

RU/BY. Благодарим Вас за приобретение продукции торговой марки SONNEN®. Настоящая гарантия действует в течении 12 месяцев с даты приобретения изделия и подразумевает гарантийное обслуживание изделия при обнаружении дефектов, связанных с заводским или производственным браком. В этом случае потребитель имеет право на бесплатный ремонт изделия.

Настоящая гарантия действительна при соблюдении следующих условий:

1. Изделие должно использоваться в точном соответствии с инструкцией по эксплуатации и с соблюдением правил и требований безопасности.
2. Обязанности изготовителя по настоящей гарантии исполняются продавцами и/или официальными обслуживающими (сервис) центрами.
3. Транспортные расходы не входят в гарантийные обязательства, за исключением предусмотренных законодательством РФ.
4. Настоящая гарантия не распространяется на дефекты изделия, возникшие в результате:
 - 4.1 Химического, механического или иного воздействия, попадания посторонних предметов, жидкостей, насекомых внутрь изделия;
 - 4.2 Неправильной эксплуатации, включая использование изделия не по прямому назначению, установку и эксплуатацию изделия с нарушением правил и требований безопасности;
 - 4.3 Повреждения или выхода изделия из строя в связи с нарушением правил и условий установки, подключения, адаптации под местные тех. условия покупателя, хранения и транспортировки, воздействия влаги, высоких и низких температур, а также в результате некачественного сетевого питания;
 - 4.4 Износа ламп, батарей, защитных экранов и иных деталей с ограниченным сроком использования;
 - 4.5 Ремонта (наладки) изделия, если он произведен любыми иными лицами, кроме обслуживающих центров;
 - 4.6 Изменения конструкции изделия и/или частей изделия, а также изменения ПО (программного обеспечения), кроме случаев, указанных в инструкции по эксплуатации;
- 4.7 Повреждения защитных знаков и/или серийных номеров;
5. Гарантия действительна при правильно заполненном гарантийном талоне с указанием серийного номера, даты продажи, наличия печати продавца, кассового чека или документа, подтверждающего покупку; в противном случае гарантийный срок исчисляется с даты производства, определяемой поставщиком по серийному номеру.
Список авторизованных сервисных центров представлен на сайте www.sonnen.me.

KZ. Sizge, SONNEN® сауда маркасының бұйымын алғаныңызға алғыс білдіреміз. Осы кепілдік, бұйымды сатып алған күннен бастап 12 ай бойы іске жарамды және зауыттық және өндірістік ақауларға байланысты кемшіліктер табылса кепілдік жасайды. Бұл жағдайда, сатып алушы бұйымды тегін жөндеуге құқылы.

Осы кепілдік, келесі шарттарды ұстанса іске жарамды:

1. Бұйым, қауіпсіздік талаптары мен ережелерін ұстану және пайдалану нұсқауларына нақты сәйкестікте пайдаланылуы керек.
2. Осы кепілдік бойынша өндірушінің міндеттері сатушылар және/немесе ресми қызмет көрсету орталықтарымен (сервис) орындалады.
3. Транспорттық шығындар, РФ заңнамасымен қарастырылғандарды қоспағанда кепілдік міндеттерге жатпайды.
4. Осы кепілдік, төмендегілердің нәтижесінде пайда болған бұйым кемшіліктеріне дарымайды:
 - 4.1 Бұйым ішіне химиялық, механикалық немесе басқа әсерлер, бөтен заттардың, сұйықтықтар, жәндіктердің түсуі.
 - 4.2 Бұйымды, қауіпсіздік талаптары мен ережелерінің бұзылған күйінде пайдалану және орнату, бұрыс бағыт пайдалануды қоса қате пайдалану.
 - 4.3 Қосу, орнату шарттары мен ережелерінің бұзылуына байланысты істен шығуы немесе бұзылуы, сатып алушының жергілікті тех.жағдайларына бейімделуі, сақтау және орын ауыстыруы, ылғал әсері, жоғары және төмен температуралар, сонымен қатар, сапсыз желілік қуат көзі нәтижесінде.
 - 4.4 Шамдар, батареялар, қорғаныш экрандары және аз уақыт қолданылған басқа бөлшектерінің тозуы.
 - 4.5 Егер, қызмет көрсетуші орталықтардан басқа, өкілдермен жасалса бұйымның жөндеуі (жамау).
 - 4.6 Бұйымның құралуын және/немесе бұйым бөліктерін өзгерту, сонымен қатар пайдалану нұсқауларында көрсетілген жағдайлардан басқа БҚ өзгерістері (бағдарламалық қамтылуы).
 - 4.7 Қорғаныш белгілерінің және/немесе сериялық нөмірлерінің өшірілуі.
5. Кепілдік, кепілдік талонының сериялық нөмірі, сату күні, сатушы мөрі басылып дұрыс толтырылған, қасалық түбіртек немесе сатып алғандығын растайтын құжат болған жағдайда жарамды; кері жағдайда, кепілдік мерзім жеткізуге сериялық нөміріден анықтайтын өндіріс күнінен есептеледі.
Үкілетті қызмет көрсету орталықтарының тізімі www.sonnen.me сайтында көрсетілген.

Неисправности / Ақаулар

.....

.....

.....

.....

.....

.....

.....

.....

.....

.....

Замененные детали / Ауыстырылған бөлшектер

Печать сервис-центра / Сервис-орталық мөрі

.....

.....

.....

.....

.....

.....

.....

.....

.....

.....

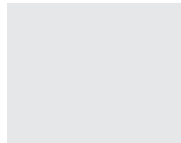

Неисправности / Ақаулар

.....

.....

.....

.....

.....

.....

.....

.....

.....

.....

Замененные детали / Ауыстырылған бөлшектер

Печать сервис-центра / Сервис-орталық мөрі

.....

.....

.....

.....

.....

.....

.....

.....

.....

.....

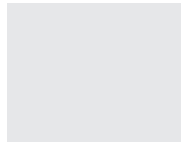

ГАРАНТИЙНЫЙ ТАЛОН / КЕПІЛДІК ТАЛОНЫ

Настоящий талон действителен только при наличии печати и заполнения всех ниже приведенных граф.
/ Бұл талон, төменде келтірілген барлық жолдар толтырылған және мөрі болған жағдайда ғана іске жарамды.

Изделие / Бұйым

Модель / Модель

Серийный номер / Сериялық нөмірі

Гарантийный срок / Кепілдік мерзімі

Печать продавца
Сатушы мөрі

Дата продажи / Сату күні

Фирма-продавец / Сатушы-фирма

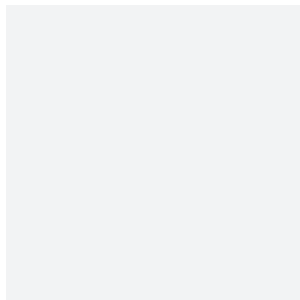

С условиями гарантии ознакомлен. К комплектации и внешнему виду претензий нет.

Кепілдік шарттарымен таныстым. Жинақтауына және сыртқы пішініне шағым жоқ

Подпись / Қолы

Вопросы по качеству направлять: ООО «Офис-импэкс» (импортер и дистрибьютор), 394026, Россия, г. Воронеж, ул. 45 Стрелковой Дивизии, 261а. **RU/BY**. Предназначена для приготовления кофе. Особых условий хранения и транспортировки не требует. Безопасна при использовании по назначению. Срок службы – 5 лет. Гарантийный срок – 12 месяцев. **KZ**. Кофе дайындауға арналған. Мақсатты пайдалану кезінде қауіпсіз. **EN**. Designed for making coffee. It is safe when used for its intended purpose.

RU/BY/KZ/EN. Изготовитель/Өндіруші/Manufacturer: ФОШАНЬ ШУНДЕ ФЭШН ЭЛЕКТРИКАЛ ЭППЛАЕНС МФДЖИ. КО. ЛТД., НО.24-2, ФУАН ИНДАСТРИАЛ ЗОУН ФАЗ 1, ЛИАНДУ ВИЛЛАДЖ, ЛЕЛИОУ ТАУН, ШУНДЕ ДИСТРИКТ, ФОШАНЬ СИТИ, ГУАНГДОНГ ПРОВИНС, КИТАЙ/ҚЫТАЙ (FOSHAN SHUNDE FASHION ELECTRICAL APPLIANCES MFG.CO., LTD., NO.24-2, FUAN INDUSTRIAL ZONE PHASE 1, LIANDU VILLAGE, LELIU TOWN, SHUNDE DISTRICT, FOSHAN CITY, GUANGDONG PROVINCE, CHINA).



