

SONNEN®

РУКОВОДСТВО ПОЛЬЗОВАТЕЛЯ

RU/BY/KZ

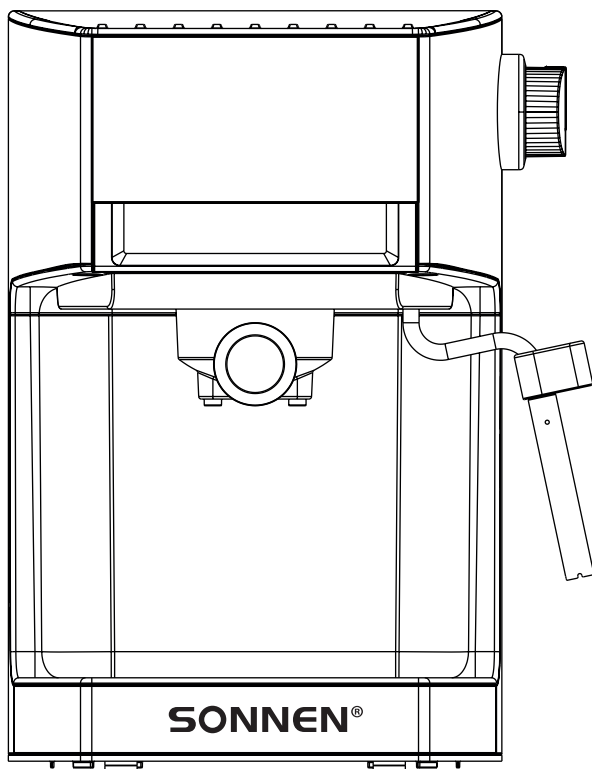

РОЖКОВАЯ КОФЕВАРКА
SM-2066

sonnen.me

EAC

Уважаемый покупатель! Благодарим Вас за выбор продукции SONNEN! Сохраните данное руководство для обращения к нему в дальнейшем. Перед началом эксплуатации внимательно прочитайте руководство, в котором содержится информация по правильному использованию устройства.

Содержание

RU/BY

Комплектация	3
Схема изделия.....	3
Технические характеристики	3
Меры предосторожности	4
Общие правила эксплуатации	5
Перед первым использованием	5
Использование	7
Настройка объёма напитка	9
Перегрев молочной системы	9
Напитки на основе эспрессо	10
Советы	11
Обслуживание	11
Диагностика и устранение неполадок	13
Дата изготовления и информация о производителе	14
Гарантийный талон	27

Құрметті сатып алушы! SONNEN өнімдерін таңдағаныңыз үшін рахмет! Болашақта оған жүгіну үшін осы нұсқаулықты сақтаңыз. Жұмысты бастамас бұрын, өнімді дұрыс пайдалану туралы ақпарат бар нұсқаулықты мұқият оқып шығыңыз..

Мазмұны

KZ

Жинақтау.....	15
Өнім схемасы	15
Техникалық сипаттамалары	15
Сақтық шаралары.....	16
Бірінші қолданар алдында.....	17
Пайдалану	19
Сусын көлемін реттеу	21
Қызып сүт жүйесі	21
Эспрессо негізіндегі сусындар	22
Ұсыныстар	23
Қызмет көрсету	23
Диагностика және ақаулықтарды жою	25
Шығарылған күні және өндіруші туралы ақпарат	26
Кепілдік талоны	27



Комплектация

1. Кофеварка
2. Мерная ложка-темпер
3. Рожок
4. Фильтр для одной порции
5. Фильтр для двойной порции
6. Руководство пользователя / гарантийный талон



Схема изделия



1. Кнопка подачи пара
2. Двойная порция эспрессо
3. Одна порция эспрессо
4. Кнопка «Вкл/Выкл»
5. Дисплей
6. Рожок
7. Поддон для сбора капель
8. Крышка резервуара для воды
9. Регулятор подачи пара
10. Резервуар для воды
11. Трубка подачи пара
12. Трубка для взбивания молока

Технические характеристики

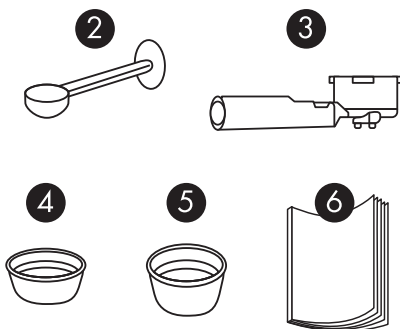
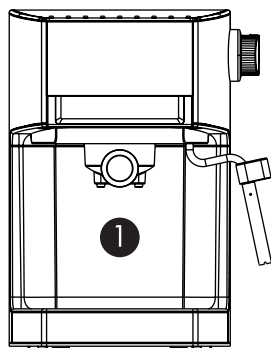
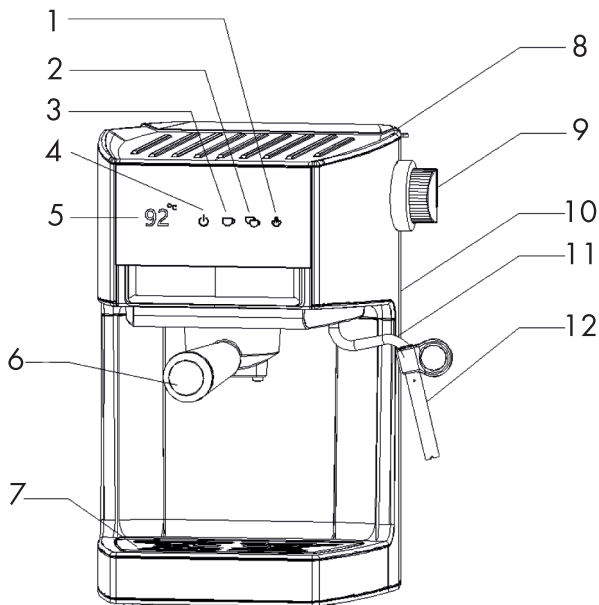
Электропитание	220-240 В/ 50-60 Гц
Мощность	950 Вт
Давление	19 бар
Объем резервуара для воды	1 л
Класс защиты от поражения электрическим током	I
Количество напитков	2

Меры предосторожности

Несоблюдение указаний, содержащихся в данном руководстве, может привести к травмам или к повреждению кофеварки. Для снижения риска травм и повреждений изделия пользователю необходимо полностью прочитать руководство перед установкой и эксплуатацией. В случае возникновения любых вопросов по данному изделию обращайтесь в обратную связь на сайте sonnen.me.

ВНИМАНИЕ!

Изделие предназначено для приготовления кофе. Не используйте кофеварку для других целей кроме назначенной. Перед первым включением изделия внимательно прочитайте данное руководство пользователя и храните его в течение всего срока использования изделия.

- Данное изделие предназначено только для бытового использования. Оно не предназначено для промышленного применения.
- Неправильное обращение с изделием может привести к его поломке и причинить вред пользователю и окружающим.
- Не используйте изделие вне помещения.
- Убедитесь, что напряжение в сети соответствует рабочему напряжению кофеварки, указанному в таблице с техническими характеристиками.
- Изделие может быть включено только в сеть с заземлением. Для обеспечения Вашей безопасности заземление должно соответствовать установленным электротехническим нормам. Не пользуйтесь нестандартными источниками питания или устройствами подключения.
- Не накрывайте кофеварку во время работы.
- Каждый раз перед включением изделия осмотрите его. При наличии повреждений корпуса и сетевого шнура ни в коем случае не включайте изделие в розетку. Поврежденное изделие может вызвать электрический удар и ожоги.
- Изделие и сетевой шнур должны храниться так, чтобы они не попадали под воздействие высоких температур, прямых солнечных лучей и влаги.
- После использования никогда не обматывайте провод электропитания вокруг изделия, со временем это может привести к его излому. Не позволяйте проводу висеть с края стола.
- Для предотвращения поражения электрическим током не погружайте изделие, шнур питания или вилку в воду или другие жидкости. Не помещайте его в посудомоечную машину.
- В случае попадания изделия в воду немедленно отключите его от сети. При этом ни в коем случае не опускайте в воду руки. Перед повторным использованием изделие должно быть проверено квалифицированным специалистом.
- Не прикасайтесь к подключенному изделию мокрыми руками.
- Не переносите изделие, взявшись за шнур питания. Не тяните за шнур питания при отключении кофеварки из сети, держитесь за штепсельную вилку.
- Не оставляйте работающее изделие без надзора! Если Вы больше не пользуетесь кофеваркой, отключайте ее от сети.
- Не следует использовать изделие после падения, если имеются видимые признаки повреждения. Перед использованием оно должно быть проверено квалифицированным специалистом.
- Не перемещайте изделие в процессе работы.
- Корпус изделия может сильно нагреваться во время работы. Не касайтесь горячих поверхностей руками.
- Не ставьте пальцы под блок подачи кофе.
- Если из корпуса изделия вытекает вода, пользоваться им нельзя.
- Не используйте аксессуары, которые не поставляются в комплекте.
- Прибор не предназначен для использования лицами (включая детей) с пониженными физическими, сенсорными или умственными способностями, или при отсутствии у них жизненного опыта или знаний, если они не находятся под присмотром или не проинструктированы об использовании прибора лицом, ответственным за их безопасность. Дети должны быть под присмотром для недопущения игр с прибором.
- Храните изделие и аксессуары в недоступном для детей месте.

ОБЩИЕ ПРАВИЛА ЭКСПЛУАТАЦИИ

- Любое техническое обслуживание, кроме очистки, должно выполняться квалифицированным специалистом.
- Устанавливайте изделие только на устойчивую горизонтальную поверхность на расстоянии не менее 10 см от стены и края стола. Никогда не ставьте на легковоспламеняющиеся поверхности или оборудование.
- Установите изделие на сухую поверхность на расстоянии 60 см от раковины и крана.
- Изделие и его отдельные части не следует помещать в посудомоечную машину. Они не предназначены для мытья в посудомоечной машине и могут быть повреждены.
- Не включайте кофеварку с пустым резервуаром для воды или без резервуара. Это может привести к повреждению устройства. Используйте только холодную воду. Ни в коем случае не используйте теплую или горячую воду, так как это может повлиять на функциональность и производительность прибора.
- Не заполняйте резервуар для воды выше значения MAX и ниже значения MIN.
- Не включайте приготовление молочной пенки, если контейнер для молока не подсоединен к устройству или контейнер для молока пуст.
- Ежедневно очищайте молочную систему.
- Не используйте сильнодействующие моющие средства или растворители. Для очистки изделия используйте смоченную ткань и мягкое моющее средство.
- Не выполняйте с изделием никаких действий, не описанных в данном руководстве.
- Сервисное обслуживание должны проводить квалифицированные специалисты.

Перед первым использованием

ВАЖНО!

Убедитесь, что кофеварка не повреждена, и все аксессуары в комплекте.

1. Достаньте кофеварку из упаковки, удалите все рекламные стикеры.
2. Перед первым использованием промойте теплой водой с использованием средства для мытья посуды и просушите резервуар для воды, рожок, фильтр и мерную ложку-темпер. Протрите корпус кофеварки мягкой тканью.
3. После очистки частей кофеварки насухо вытрите их тканью и установите обратно в кофеварку.

Установка резервуара для воды

1. Откройте крышку резервуара для воды и извлеките его, потянув вверх.
2. Наполните резервуар свежей чистой водой, не превышая максимальный уровень. Установите резервуар на основание, слегка нажав, чтобы открыть клапан, расположенный на дне резервуара.

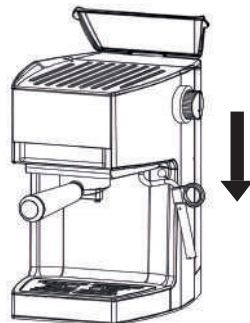
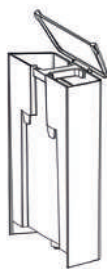
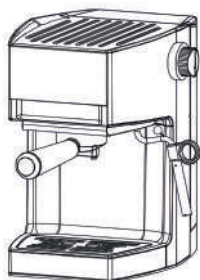

ПРИМЕЧАНИЕ. Вы можете наполнить резервуар, не снимая его с кофеварки, наливая воду прямо из кувшина.



ВАЖНО! Не пользуйтесь изделием, если в резервуаре нет воды. Своевременно добавляйте воду, когда уровень воды опустится ниже минимального.





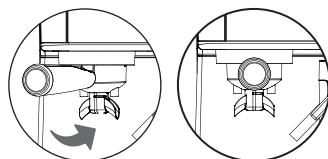

Установка рожка



1. Установите фильтр на рожок. Убедитесь, что выступ на фильтре попал в небольшое отверстие в рожке.
2. Поверните фильтр вправо, чтобы зафиксировать его.
3. Насыпьте молотый кофе в фильтр, для этого используйте мерную ложку-темпер (одну ложку молотого кофе для одной порции, две ложки – для двойной).
4. С помощью темпера разровняйте молотый кофе, постучите им по краям рожка, удалите излишки молотого кофе по краям фильтра. Необходимо, чтобы кофейная таблетка была ровной и хорошо спрессованной.

5. Установите рожок с фильтром под выпускной патрубком для воды и установите его на кофеварку, как показано на изображениях.





Предварительный нагрев

1. Налейте в резервуар необходимое количество чистой свежей воды и установите его на основание кофеварки.
2. Подключите шнур питания кофеварки к розетке и один раз нажмите на кнопку , индикаторы  и  должны замигать.
3. Если все в порядке, начнется предварительный нагрев.
4. Когда кофеварка закончит предварительный нагрев, индикаторы  и  должны загореться непрерывно, а на дисплее должна высветиться температура .

ПРИМЕЧАНИЕ. Приготовление кофе невозможно до завершения предварительного нагрева. Кнопки  и  будут заблокированы.

Подготовка кофеварки к использованию

1. Налейте в резервуар необходимое количество чистой свежей воды и установите его на основание кофеварки.
2. Установите рожок с фильтром (без кофе) в выпускной патрубков кофеварки.
3. Подключите изделие к сети и нажмите кнопку .
4. Как только предварительный нагрев завершится, нажмите на кнопку .
5. Индикатор кнопки  будет гореть непрерывно, остальные кнопки погаснут.
6. Повторяйте пункт 4 до тех пор, пока вода в резервуаре не закончится.



Ваша кофеварка готова к использованию.

Использование



Espresso

Приготовление эспрессо

1. Налейте в резервуар необходимое количество чистой свежей воды и установите его на основание кофеварки.
2. Включите изделие.
3. После предварительного нагрева кофеварки установите фильтр в рожок. Следуйте рекомендациям раздела «**ПЕРЕД ПЕРВЫМ ИСПОЛЬЗОВАНИЕМ**», пункта «Установка рожка».
4. После установки рожка с кофе, поставьте чашку на поддон для сбора капель под блок подачи кофе.
5. Нажмите кнопку  или , индикатор выбранной кнопки будет гореть непрерывно, все остальные индикаторы погаснут.
6. Кофеварка начнет готовить кофе. Приготовление кофе завершится автоматически.

ПРИМЕЧАНИЕ. Стандартное время для приготовления одной порции эспрессо – 20 секунд, для двойной порции – 35 секунд.

7. Вы можете остановить приготовление, нажав на ранее выбранную кнопку.
8. Подождите 5 минут, пока кофеварка остынет, поверните рожок по часовой стрелке, снимите его с кофеварки.
9. Выбросьте использованный молотый кофе, промойте фильтр и рожок под теплой водой.
10. Протрите поддон для сбора капель и корпус влажной тканью.

ВАЖНО! Во избежание повреждения изделия не снимайте рожок во время приготовления.

ВАЖНО! Следите за кофеваркой во время приготовления.



Milk foam

Приготовление молочной пены

ВАЖНО! Во время приготовления молочной пены рожок с фильтром должны быть установлены в кофеварке.

1. Возьмите чашку большого объема (200 мл), налейте в нее свежее молоко.

ПРИМЕЧАНИЕ. Для достижения наилучших результатов при взбивании молока важно поддерживать оптимальную температуру молока в диапазоне 4-8°C. Оно должно быть цельным, пастеризованным, жирностью 3,5% и некипяченым.

2. Нажмите кнопку . Индикатор этой кнопки должен замигать, остальные индикаторы должны погаснуть. Кофеварка переходит в режим нагрева воды.

3. Если индикатор кнопки  горит непрерывно и на дисплее высвечивается температура **120**, предварительный нагрев завершен.

4. Поверните регулятор подачи пара против часовой стрелки в положение . Дождитесь, когда пар выйдет, дайте ему расплыться в воздухе, чтобы сначала удалить оставшуюся в трубке горячую воду.



5. Поверните регулятор по часовой стрелке в положение **OFF**, когда вода перестанет течь из трубки вспенивания молока.

6. Погрузите верхнюю часть трубки для вспенивания молока в молоко на 1/3 объема и поверните ручку подачи пара в положение . Постепенно перемещайте чашку с молоком, трубка не должна быть над поверхностью молока. В это время раздастся шипящий звук, это означает, что в молоко попадает пар.

7. Когда молочная пена станет достаточно густой, опустите трубку вспенивания молока глубоко в молоко и подержите несколько секунд.

8. Прервите подачу пара, повернув регулятор подачи пара по часовой стрелке и одновременно нажав кнопку .

ВНИМАНИЕ! Будьте осторожны при работе с паром. Возможность ожога. Трубку вспенивания молока нельзя класть на поверхность молока, чтобы не обжечься, так как это может привести к разбрызгиванию молока.

ВАЖНО! Если вы начнете приготовление следующего кофе после вспенивания молока, загорятся индикаторы ,  и **82**, и кофеварка издаст звуковой сигнал. Рекомендуется подождать в течение 10 минут, после приготовления молочной пены или вручную охладить кофеварку.

ВАЖНО! После вспенивания молока поверните регулятор подачи пара в положение , чтобы кофеварка выпускала пар в течение примерно 10 секунд, затем поверните регулятор подачи пара в положение **OFF**, протрите отверстие для выхода пара влажной тканью, если оно забито оставшимся молоком.

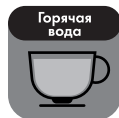

Hot water

Приготовление горячей воды

1. Подготовьте большую чашку.

2. Поставьте ее под трубку вспенивания молока.

3. Поверните регулятор подачи пара в положение  и нажмите кнопку . Из трубки вспенивания молока потечет горячая вода. Индикатор кнопки  начнет мигать быстро.

4. Когда индикатор кнопки  начнет мигать медленнее, нажмите эту кнопку снова, чтобы завершить подачу горячей воды.
5. Поверните регулятор подачи пара в положение **OFF**.



ВНИМАНИЕ! Будьте осторожны при работе с паром и горячей водой. Есть вероятность ожогов.

Настройка объема напитка

Регулировка объема эспрессо

Кофеварка оснащена функцией регулирования объема кофе, она позволяет пользователю регулировать количество кофе в соответствии с желаемым количеством напитка.



Стандартное время для приготовления одной порции эспрессо – 20 секунд, для двойной порции – 35 секунд. Если вы хотите изменить время приготовления, следуйте следующим рекомендациям:

1. После завершения предварительного нагрева нажмите и удерживайте кнопку  или  в течение 3 секунд. Кофеварка начнет приготовление, индикатор выбранного напитка будет гореть непрерывно. Кофеварка начнет приготовление кофе и отсчет времени.
2. Когда желаемый объем кофе будет приготовлен, повторно нажмите на ранее выбранную кнопку, чтобы завершить приготовление.
3. Кофеварка сохранит ваш выбор и в следующий раз приготовит заданный вами объем напитка.

ПРИМЕЧАНИЕ. Можно выбрать время приготовления от 20 до 80 секунд.



Возврат к заводским настройкам





Если вы хотите вернуться к стандартному объему одной или двойной порции эспрессо, выполняйте следующие действия:

1. После завершения предварительного нагрева, нажмите и удерживайте кнопку  или  в течение 3 секунд.
2. Все индикаторы кнопок мигнут 3 раза, прозвучит звуковой сигнал 5 раз.

Кофеварка вернулась к заводским настройкам объема напитка.

Перегрев молочной системы

Если вы начнете приготовление следующего напитка после вспенивания молока, загорятся индикаторы  и  и и кофеварка раздаст звуковой сигнал. Рекомендуется подождать в течение 10 минут, после приготовления молочной пены или вручную охладить кофеварку.

1. Поверните регулятор подачи пара в положение  и нажмите кнопку . Из трубки вспенивания молока потечет горячая вода. Индикатор кнопки  начнет мигать быстро.
2. Когда индикатор кнопки  начнет мигать медленнее, нажмите эту кнопку снова, чтобы завершить процесс охлаждения.
3. Поверните регулятор подачи пара в положение **OFF**.
4. Дождитесь, пока все индикаторы перестанут гореть. Кофеварка готова к работе.

Напитки на основе эспрессо



Латте



Кофейный напиток на основе эспрессо с добавлением взбитого молока. Вам потребуются 1 порция свежесваренного эспрессо и 150-170 мл вспененного молока, а также сахар и тертый шоколад по вкусу. Для приготовления вам необходимо налить вспененное теплое молоко в высокую чашку, далее тонкой струйкой наливать эспрессо. Перед добавлением в готовый напиток кофе должен быть горячее, чем взбитое молоко, только тогда из-за разницы температур и плотности оно поднимется и займет место между молоком и молочной пенкой.

Американо



Кофейный напиток, состоящий из эспрессо, разбавленного горячей водой. Для приготовления вам необходима 1 порция эспрессо и примерно 120 мл горячей воды. Вы можете добавить эспрессо в горячую воду или наоборот.

Флэт Уайт



Кофейный напиток, который представляет собой комбинацию двойного эспрессо и небольшого количества вспененного молока.

Эспрессо макиато



Кофейный напиток, состоящий из эспрессо и небольшого количества молочной пены. Эспрессо макиато готовится так же, как и капучино, только в пропорционально меньших количествах. Для приготовления вам необходима 1 порция эспрессо и небольшое количество вспененного молока. Приготовьте эспрессо, затем выложите 1 ст. ложку молочной пены на кофе. Если во время приготовления использовать холодное молоко, то напиток называется макиато фредо, при смешивании эспрессо с горячим молоком вы получите макиато кальдо.

Советы

Если вы только начинаете свой путь в мир кофе, вот несколько советов, которые помогут вам быстро освоиться и научиться готовить вкусные напитки:

1. **Используйте кофейные зерна.** Молотый кофе можно хранить не более нескольких часов после помола. Лучше всего молоть его непосредственно перед завариванием.
2. **Определитесь с предпочтениями:** арабика даёт мягкий вкус с кислинкой, робуста — более крепкий и горький. Не бойтесь смешивать сорта кофе. Смешивание позволяет сбалансировать эти вкусы, создавая более сложный и интересный вкус и аромат напитка.
3. **Определитесь с обжаркой кофе:**
 - *Светлая обжарка:* подчеркивает оригинальные характеристики кофе, придает кислинку и свежесть.
 - *Средняя обжарка:* обеспечивает сбалансированный вкус с нотками карамели.
 - *Темная обжарка:* придает насыщенность и горчинку, выраженные жареные ноты.
4. **Используйте правильный помол:** для рожковой кофеварки помол должен быть равномерным и средним между песком и пудрой.
5. **Подготовьте чашки:** подогревайте чашки перед приготовлением кофе, ополаскивая их горячей водой.
6. **Используйте правильное молоко:** для достижения наилучших результатов при взбивании молока важно поддерживать оптимальную температуру молока в диапазоне 4-8 С. Оно должно быть цельным, пастеризованным, жирностью 3,5% и некипяченым.
7. **Экспериментируйте со вкусом:** существует множество способов разнообразить вкус кофе с помощью различных добавок.

Пряности и специи:

- **Корица** — добавляет сладость и смягчает кислинку. Особенно хорошо сочетается с кисловатыми сортами.
- **Имбирь** — усиливает кислинку и добавляет резковатый вкус.
- **Цитрусовая цедра** — освежает напиток и усиливает горьковатые нотки.

Сладкие добавки:

- **Мёд** — отличная альтернатива сахару. Разные виды мёда дают различные оттенки вкуса.
- **Шоколад** — подчёркивает вкусовые характеристики кофе, сочетается с любыми сортами.
- **Карамельный сироп** — смягчает крепость кофе.
- **Шоколадный сироп** — делает вкус более насыщенным.
- **Ореховый сироп** — сглаживает излишнюю сладость.

Молочные добавки:

- **Сливки** — придают напитку мягкость и аппетитный вид.
- **Мороженое** — делает вкус более выразительным, особенно в жаркую погоду.

Обслуживание

Для получения идеальной чашки кофе важно уделять приоритетное внимание ежедневному техническому обслуживанию.

Очистка

ВАЖНО! Перед выполнением любых операций по чистке или техническому обслуживанию выключите кофеварку, выньте вилку из розетки и дайте ей остыть.

1. Не погружайте изделие или его часть в воду.
2. Не ставьте изделие в посудомоечную машину.
3. Не используйте растворители или сильные моющие средства во время чистки кофеварки. Используйте мягкую влажную ткань.
4. Не используйте острые предметы, щетки или абразивные материалы.
5. Своевременно опустошайте поддон для сбора капель, промывайте его, насухо просушивайте и устанавливайте в кофеварку.

6. Не забывайте сливать воду из резервуара, если кофеварка не использовалась 1-2 дня. После этого промойте резервуар и крышку от него.

7. Регулярно протирайте корпус кофеварки влажной тканью.

8. Не забывайте протирать влажной тканью кран подачи кофе.

9. Промойте все съемные детали чистой водой и тщательно высушите их.

ВАЖНО! Фильтры выполнены из алюминия. После использования или чистки необходимо протереть поверхность от воды сухой тканью, чтобы избежать окисления материала.

Очистка молочной системы

ВАЖНО! Производите очистку молочной системы после каждого приготовления кофейного напитка с молоком или молочной пены.

1. Поставьте чашку (объемом 200 мл) под трубку вспенивания молока.

2. После вспенивания молока поверните регулятор подачи пара в положение , чтобы кофеварка выпускала пар в течение примерно 10 секунд, затем поверните регулятор подачи пара в положение **OFF**.

3. Протрите отверстие для выхода пара влажной тканью, если оно забито оставшимся молоком.



ВНИМАНИЕ! В процессе очистки трубка подачи пара будет выделять большое количество горячей воды и пара.

Декальцинация

Признаки необходимости очистки от накипи:

- При приготовлении напитка кофеварка стала сильно шуметь.
- Снизилась температура готового напитка.
- Уменьшилось давление пара.
- Струя напитка стала слабее.
- У готового напитка неприятный вкус и запах.

ПРИМЕЧАНИЕ. Регулярная декальцинация — это залог долгой и бесперебойной работы вашей кофеварки, а также гарантия того, что вы будете наслаждаться вкусным и качественным кофе каждый день.

1. Если индикаторы ,  и  одновременно загорятся, это означает, что необходимо провести очистку от накипи.

ПРИМЕЧАНИЕ. Кофеварка запросит очистку от накипи после 500 раз приготовления кофе.

ПРИМЕЧАНИЕ. Сигнал тревоги можно устранить, только запустив и завершив программу очистки от накипи.

2. Приготовьте чашку достаточно большого размера, чтобы избежать травм при подаче горячей воды из трубки вспенивания молока.

3. Наберите в резервуар чистую воду до максимальной отметки, растворите в нем средство для удаления накипи.

ПРИМЕЧАНИЕ. Если вы используете средство для очистки от накипи в жидком виде, смешайте его в соотношении 4:1 воды и средства соответственно.

4. Поверните регулятор подачи пара против часовой стрелки в положение .

5. Когда на дисплее будет показана температура , нажмите и удерживайте кнопку  в течение 5 секунд.

В это время загорится индикатор кнопки  и раздастся 3 звуковых сигнала.

6. В процессе очистки от накипи, если регулятор подачи пара в положении  будет очищаться молочная система. Если регулятор подачи пара в положении **OFF**, будет очищаться блок подачи кофе. Это вы можете регулировать самостоятельно.

7. Выполните пункты 3-6, при этом наберите в резервуар чистую воду для того, чтобы очистить кофеварку от чистящего средства.

ПРИМЕЧАНИЕ. Время процесса декальцинации 5 минут.

ВАЖНО! При каждом повторении процесса очистки кофеварка должна оставаться включенной более чем на 3 минуты.

Диагностика и устранение неполадок

Проблема	Причина	Решение
Готовый кофе не подается через блок подачи кофе, а вытекает по краям фильтра.	Помол молотого кофе слишком мелкий.	Замените помол на более крупный.
	Молотый кофе слишком сильно спрессован.	Прилагайте меньше усилий для прессования.
	Молотый кофе остался на краях фильтра.	Снимите рожок, убедитесь, что на краях фильтра отсутствует молотый кофе. В обратном случае, протрите края фильтра, установите рожок в кофеварку.
	Уплотнительное кольцо на блоке подачи кофе повреждено.	Обратитесь в сервисный центр.
Не получается зафиксировать рожок в кофеварке.	Количество молотого кофе превысило максимальную отметку, установленную в фильтре.	Уменьшите количество молотого кофе.
	Уплотнительное кольцо на блоке подачи кофе повреждено.	Обратитесь в сервисный центр.
Напиток недостаточно горячий.	Кофеварка недостаточно нагрелась перед приготовлением напитка.	Подождите, когда режим предварительного нагрева завершится, и только потом начинайте приготовление напитка.
	Если вы готовите кофейный напиток с молоком, температура используемого молока слишком низкая.	Используйте более теплое молоко.
	Внутренние части изделия засорены известковыми отложениями.	Выполните рекомендации из раздела «ОБСЛУЖИВАНИЕ», пункта «Декальцинация».
	Нагревательный элемент неисправен.	Обратитесь в сервисный центр.
Изделие издает необычные звуки.	Пустой резервуар для воды.	Наполните резервуар водой.
	Резервуар для воды установлен неправильно.	Установите резервуар для воды правильно.
Кофеварка приготовила менее крепкий кофе, чем обычно.	Молотый кофе недостаточно спрессован.	Разровняйте и утрамбуйте молотый кофе в фильтре.
	Недостаточное количество молотого кофе в фильтре.	Используйте большее количество кофе.
	Помол кофе слишком крупный.	Для рожковой кофеварки наилучшим образом подходят средний и мелкий помолы.

Кофеварка приготовила более крепкий кофе, чем обычно.	Молотый кофе слишком сильно спрессован.	Прилагайте меньше усилий для прессования.
	Количество молотого кофе превысило максимальную отметку, установленную в фильтре.	Уменьшите количество молотого кофе.
	Засорены отверстия фильтра.	Очистите фильтр.
	Помол молотого кофе слишком мелкий.	Замените помол на более крупный.
	Кофеварка подает мало воды в фильтр.	Выполните рекомендации из раздела «ОБСЛУЖИВАНИЕ», пункта «Декальцинация».
Недостаточное количество молочной пенки в готовом напитке.	Засорилась молочная система.	Очищайте молочную систему каждый раз после приготовления молочного напитка.
	Используемое молоко несвежее.	Используйте свежее молоко.
	Используемое молоко слишком теплое.	Используйте более холодное молоко.
Кофе готовится в обычном режиме, но не готовится молочная пена.	Засорилась молочная система.	Очищайте молочную систему каждый раз после приготовления молочного напитка.
Индикаторы кнопок для приготовления кофейных напитков мигают по часовой стрелке.	Недостаточное количество воды в резервуаре.	Заполните резервуар водой.
Индикаторы одной и двойной порции эспрессо мигают поочередно.	Напоминание о необходимости очистки изделия от накипи.	Выполните рекомендации из раздела «ОБСЛУЖИВАНИЕ», пункта «Декальцинация».
Кофеварка не готовит кофе и молочную пену.	Изделие не подключено к сети.	Перед использованием подключите изделие к сети.
	Долгое хранение.	Выполните рекомендации из раздела «ОБСЛУЖИВАНИЕ», пункта «Очистка молочной системы».

ВАЖНО! Если проблему с кофеваркой не получилось решить по описанным рекомендациям, обратитесь к квалифицированному специалисту.

Дата изготовления и информация о производителе

Дата изготовления зашифрована в виде цифр серийного номера, расположенного на корпусе изделия.

Пример: SN2507HD0001

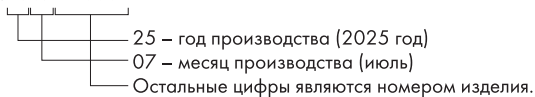

Производитель сохраняет за собой право на внесение изменений в технические характеристики, комплектацию и конструкцию данной модели для улучшения эксплуатационных свойств без предварительного уведомления. Не выбрасывайте электроприбор вместе с бытовыми отходами. Позаботьтесь об окружающей среде! Неисправный электроприбор необходимо сдать в специализированный пункт утилизации. Адреса пунктов приема бытовых электроприборов на переработку Вы можете получить в муниципальных службах вашего города.

Вопросы по качеству направлять: ООО «Офис-импэкс» (импортер и дистрибьютор), 394026, Россия, г. Воронеж, ул. 45 Стрелковой Дивизии, 261а. Предназначена для приготовления кофе. Особых условий хранения и транспортировки не требует. Безопасна при использовании по назначению. Срок службы 5 лет. Гарантийный срок 12 месяцев. Изготовитель: ФОШАНЬ ШУНДЕ ФЭШН ЭЛЕКТРИКАЛ ЭППЛАЕНС МФДЖИ. КО. ЛТД., НО.24-2, ФУАН ИНДАСТРИАЛ ЗОУН ФАЗ 1, ЛИАНДУ ВИЛЛАДЖ, ЛЕЛИУ ТАУН, ШУНДЕ ДИСТРИКТ, ФОШАНЬ СИТИ, ГУАНГДОНГ ПРОВИНС, КИТАЙ (FOSHAN SHUNDE FASHION ELECTRICAL APPLIANCES MFG.CO., LTD., NO.24-2, FUAN INDUSTRIAL ZONE PHASE 1, LIANDU VILLAGE, LELIU TOWN, SHUNDE DISTRICT, FOSHAN CITY, GUANGDONG PROVINCE, CHINA).

Жинақтау

1. Кофекайнатқыш
2. Өлшеуіш қасық-темпер
3. Мүйіз
4. Бір порцияға арналған сүзгі
5. Қос порцияға арналған сүзгі
6. Пайдаланушы нұсқаулығы/кепілдік талоны

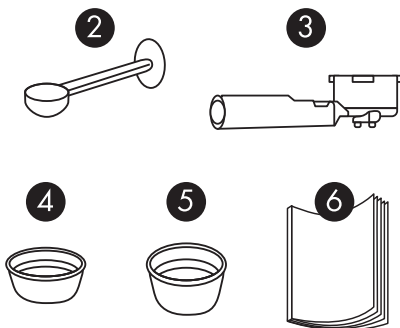
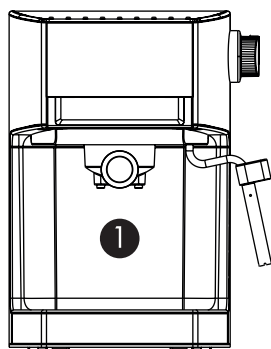

Өнім схемасы

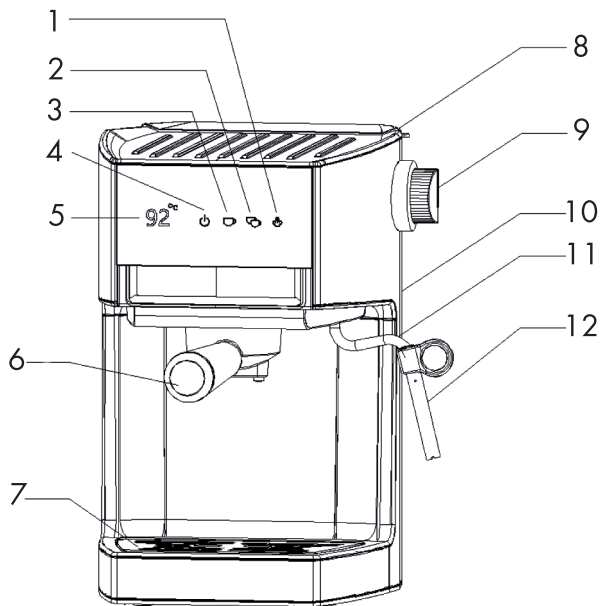

1. Бу беру түймесі
2. Екі еселенген эспрессо
3. Бір порция эспрессо
4. «Қосу/Өшіру» Түймесі
5. Дисплей
6. Мүйіз
7. Тамшы науасым
8. Су ыдысының қақпағы
9. Бу беру реттегіші
10. Су ыдысы
11. Бу беру түтігі
12. Сүтті шайқауға арналған түтік

Техникалық сипаттамалары

Электрмен Жабдықтау.....	220-240 В/ 50-60 Гц
Қуаты.....	950 Вт
Қысым.....	19 бар
Су ыдысының көлемі.....	1 л
Электр тогының соғуынан қорғау класы.....	I
Сусындар саны.....	2

Сақтық шаралары

Осы нұсқаулықтағы нұсқауларды орындамау кофеқайнатқыштың жарақаттануына немесе зақымдалуына әкелуі мүмкін. Өнімнің зақымдану және зақымдану қаупін азайту үшін пайдаланушы орнату және пайдалану алдында нұсқаулықты толығымен оқып шығуы керек. Осы өнім бойынша кез келген сұрақтар туындаған жағдайда Сайттағы кері байланысқа хабарласыңыз sonnen.me.

НАЗАР АУДАРЫҢЫЗ!

Өнім кофе дайындауға арналған. Кофеқайнатқышты тағайындалғаннан басқа мақсаттар үшін пайдаланбаңыз. Өнімді бірінші рет қоспас бұрын, осы Пайдаланушы нұсқаулығын мұқият оқып шығыңыз және оны өнімнің бүкіл қызмет ету мерзімінде сақтаңыз.

- Бұл өнім тек тұрмыстық пайдалануға арналған. Ол Өнеркәсіптік қолдануға арналмаған.
- Өнімді дұрыс пайдаланбау оның бұзылуына және пайдаланушыға және айналасындағыларға зиян тигізуі мүмкін.
- Өнімді үйден тыс жерде пайдаланбаңыз.
- Желідегі кернеу техникалық сипаттамалар кестесінде көрсетілген кофеқайнатқыштың жұмыс кернеуіне сәйкес келетініне көз жеткізіңіз.
- Өнімді тек Жерге тұйықталған желіге қосуға болады. Сіздің қауіпсіздігіңізді қамтамасыз ету үшін жерге қосу белгіленген электр стандарттарына сәйкес келуі керек. Стандартты емес қуат көздерін немесе қосылым құрылғыларын пайдаланбаңыз.
- Жұмыс кезінде кофеқайнатқышты жаппаңыз.
- Өнімді қоспас бұрын оны әр уақытта тексеріңіз. Егер корпус пен желілік сым зақымдалса, ешқандай жағдайда өнімді розеткаға қоспаңыз. Зақымдалған өнім электр тогының соғуына және күйіп қалуына әкелуі мүмкін.
- Өнім мен желілік сым жоғары температураға, тікелей күн сәулесіне және ылғалға ұшырамайтындай етіп сақталуы керек.
- Қолданғаннан кейін, қуат сымын ешқашан өнімнің айналасына орамаңыз, уақыт өте келе ол сынуы мүмкін. Сымның үстелдің шетіне ілінуіне жол бермеңіз.
- Электр тогының соғуын болдырмау үшін өнімді, қуат сымын немесе шанышқыны суға немесе басқа сұйықтықтарға батырмаңыз. Оны ыдыс жуғыш машинаға салмаңыз.
- Егер өнім суға түссе, оны дереу желіден ажыратыңыз. Бұл жағдайда қолыңызды суға түсірмеңіз. Қайта қолданар алдында өнімді білікті маман тексеруі керек.
- Қосылған өнімді дымқыл қолмен ұстамаңыз.
- Қуат сымын ұстап, өнімді көтермеңіз. Кофеқайнатқышты желіден ажыратқан кезде қуат сымын тартпаңыз, штепсельді ұстаңыз.
- Жұмыс істеп тұрған өнімді бақылаусыз қалдырмаңыз! Егер сіз кофеқайнатқышты енді пайдаланбайтын болсаңыз, оны әрқашан розеткадан ажыратыңыз.
- Егер зақымданудың көрінетін белгілері болса, өнімді құлағаннан кейін қолдануға болмайды. Қолданар алдында оны білікті маман тексеруі керек.
- Жұмыс барысында Өнімді жылжытпаңыз.
- Жұмыс кезінде өнімнің корпусы қатты қызуы мүмкін. Ыстық беттерді қолыңызбен ұстамаңыз.
- Саусақтарыңызды кофе беру блогының астына қоймаңыз.
- Егер өнімнің корпусынан су ағып кетсе, оны қолдануға болмайды.
- Жинақта жоқ аксессуарларды пайдаланбаңыз.
- Аспап физикалық, сенсорлық немесе ақыл-ой қабілеттері төмен адамдар (балаларды қоса алғанда) немесе өмірлік тәжірибесі немесе білімі болмаған кезде, егер олар бақылауда болмаса немесе олардың қауіпсіздігіне жауапты адамның аспапты пайдалануы туралы нұсқау берілмесе, пайдалануға арналмаған. Құралмен ойын ойнауға жол бермеу үшін балалар бақылауда болуы керек.
- Өнім мен аксессуарларды балалардың қолы жетпейтін жерде сақтаңыз.

Жалпы пайдалану ережелері

- Тазалаудан басқа кез келген техникалық қызмет көрсетуді білікті маман орындауы керек.
- Өнімді үстелдің қабырғасы мен шетінен кемінде 10 см қашықтықта тұрақты көлденең бетке орнатыңыз. Ешқашан жанғыш беттерге немесе жабдыққа қоймаңыз.
- Өнімді раковина мен краннан 60 см қашықтықта құрғақ бетке қойыңыз.
- Бұйымды және оның жеке бөліктерін ыдыс жуғыш машинаға салуға болмайды. Олар ыдыс жуғыш машинада жууға арналмаған және зақымдалуы мүмкін.
- Бос су ыдысы бар немесе резервуарсыз кофе машинасын қоспаңыз. Бұл құрылғыға зақым келтіруі мүмкін. Тек суық суды қолданыңыз. Ешбір жағдайда жылы немесе ыстық суды пайдаланбаңыз, себебі бұл құрылғының функционалдығы мен жұмысына әсер етуі мүмкін.
- Су ыдысын MAX мәнінен жоғары және MIN мәнінен төмен толтырмаңыз.
- Сүт жүйесін күнделікті тазалаңыз.
- Күшті жуғыш заттарды немесе еріткіштерді қолданбаңыз. Өнімді тазарту үшін суланған шүберек пен жұмсақ жуғыш затты қолданыңыз.
- Машинамен осы Нұсқаулықта сипатталмаған әрекеттерді жасамаңыз.
- Сервистік қызмет көрсетуді білікті мамандар жүргізуі тиіс.

Бірінші қолданар алдында

МАҢЫЗДЫ!

Кофеқайнатқыштың зақымдалмағанына және барлық керек-жарақтардың қосылғанына көз жеткізіңіз.

1. Кофеқайнатқышты орамнан алыңыз, барлық жарнамалық жапсырмаларды алып тастаңыз.
2. Бірінші қолданар алдында ыдыс жуғыш затты пайдаланып жылы сумен шайып, су ыдысын, конусты, сүзгіні және температура өлшеуіш қасықты құрғатыңыз. Кофеқайнатқыштың корпусын жұмсақ шүберекпен сүртіңіз.
3. Кофеқайнатқыштың бөліктерін тазалағаннан кейін оларды шүберекпен құрғатып сүртіп, қайтадан кофеқайнатқышқа салыңыз.

Су ыдысын орнату

1. Су ыдысының қақпағын ашып, оны жоғары қарай тартып алыңыз.
2. Резервуарды таза, таза сумен толтырыңыз, максималды деңгейден аспаңыз. Резервуардың түбінде орналасқан клапанды ашу үшін аздап басу арқылы резервуарды негізге орнатыңыз.

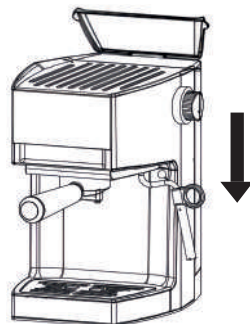
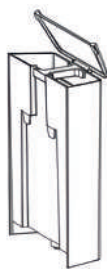
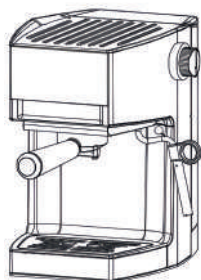

ЕСКЕРТУ. Сіз резервуарды кофеқайнатқыштан шығармай, құмырадан тікелей су құйып толтыра аласыз.







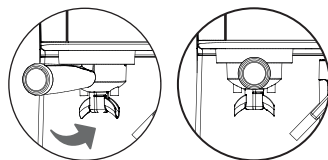

МАҢЫЗДЫ! Егер резервуарда су болмаса, өнімді пайдаланбаңыз. Су деңгейі ең төменгі деңгейден төмен болған кезде суды уақтылы қосыңыз.



Мүйізді орнату

1. Сүзгіні мүйізге орнатыңыз. Сүзгідегі құлақшаның мүйіздегі кішкене тесікке түскеніне көз жеткізіңіз.
2. Оны бекіту үшін сүзгіні оңға бұраңыз.
3. Ұнтақталған кофені сүзгіге салыңыз ол үшін өлшеуіш қасықты қолданыңыз-темпера (бір порция үшін бір қасық ұнтақталған кофе, қосарланған үшін екі қасық).
4. Температураны пайдаланып, ұнтақталған кофені тегістеңіз, оны конустың шеттерін түртіңіз, сүзгінің шеттеріндегі артық ұнтақталған кофені алып тастаңыз. Кофе таблеткасы тегіс және жақсы сығылған болуы керек.
5. Су шығатын түтіктің астына сүзгі мүйізін орнатыңыз және оны төмендегі суреттерде көрсетілгендей кофеқайнатқышқа орнатыңыз.





Алдын ала қыздыру

1. Резервуарға қажетті мөлшерде таза таза су құйып, оны кофеқайнатқыштың негізіне қойыңыз.
2. Кофеқайнатқыштың қуат сымын розеткаға қосып,  түймесін бір рет басыңыз,  және  шамдары жыпылықтауы керек.
3. Егер бәрі жақсы болса, алдын ала қыздыру басталады.
4. Кофеқайнатқыш алдын ала қыздыруды аяқтаған кезде,  және  шамдары үздіксіз жанып тұруы керек және дисплейде  температураны көрсетуі керек. Кофеқайнатқыш дайын.

ЕСКЕРТУ. Алдын ала қыздыру аяқталғанға дейін кофе дайындау мүмкін емес.  Және  түймелері құлыпталады.

Кофеқайнатқышты пайдалануға дайындау

1. Резервуарға қажетті мөлшерде таза таза су құйып, оны кофеқайнатқыштың негізіне қойыңыз.
2. Кофеқайнатқыштың розеткасына сүзгісі бар конусты (кофесіз) орнатыңыз.
3. Өнімді желіге қосып,  түймесін басыңыз.
4. Алдын ала қыздыру аяқталғаннан кейін  түймесін басыңыз.
5.  Түймесінің индикаторы үздіксіз жанады, қалған түймелер сөнеді.
6. Резервуардағы су таусылғанша 4-тармақты қайталаңыз.



Сіздің кофеқайнатқыш пайдалануға дайын.

Пайдалану



Espresso

Эспрессо жасау

1. Резервуарға қажетті мөлшерде таза таза су құйып, оны кофеқайнатқыштың негізіне қойыңыз.
2. Өнімді қосыңыз.
3. Кофеқайнатқышты алдын ала қыздырғаннан кейін сүзгіні мүйізге орнатыңыз. **"БІРІНШІ ҚОЛДАНАР АЛДЫНДА"** бөлімінің, "Мүйізді орнату" тармағының нұсқауларын орындаңыз.
4. Кофе конусын орнатқаннан кейін, шыныаяқты кофе беру блогының астына тамшы науасына салыңыз.
5.  Немесе  түймесін басыңыз, таңдалған түйменің индикаторы үздіксіз жанады, барлық басқа индикаторлар сөнеді.
6. Кофеқайнатқыш кофе жасай бастайды. Кофе дайындау автоматты түрде аяқталады.

ЕСКЕРТУ. Эспрессоның бір порциясын дайындаудың стандартты уақыты – 20 секунд, Қос порция үшін-35 секунд.

7. Бұрын таңдалған түймені басу арқылы пісіруді тоқтатуға болады.
8. Кофеқайнатқыштың суығанын 5 минут күтіңіз, конусты сағат тілімен бұраңыз, оны кофеқайнатқыштан алыңыз.
9. Пайдаланылған ұнтақталған кофені тастаңыз, сүзгі мен конусты жылы сумен шайыңыз.
10. Тамшы науасын және корпусты дымқыл шүберекпен сүртіңіз.

МАҢЫЗДЫ! Өнімге зақым келтірмеу үшін пісіру кезінде мүйізді алып тастамаңыз.

МАҢЫЗДЫ! Пісіру кезінде кофеқайнатқышты қадағалаңыз.



Milk foam



Сүт көбігін дайындау

МАҢЫЗДЫ! Сүт көбігін дайындау кезінде сүзгісі бар конусты кофейнатқышқа орнату керек.

1. Үлкен кесе алыңыз (200 мл), оған жаңа сүт құйыңыз.

ЕСКЕРТУ. Сүтті шайқау кезінде жақсы нәтижеге қол жеткізу үшін сүттің оңтайлы температурасын 4-8°C аралығында ұстау маңызды. Ол тұтас, пастерленген, майлылығы 3,5% және қайнатылмаған болуы керек.

2.  Түймесін басыңыз. Бұл түйменің индикаторы жыпылықтауы керек, қалған индикаторлар сенуі керек. Кофейнатқыш суды жылыту режиміне өтеді.

3. Егер  түймесінің индикаторы үздіксіз жанып тұрса және дисплейде  температура көрсетілсе, алдын ала қыздыру аяқталды.

4. Бу беру реттегішін сағат тіліне қарсы бағытта  күйіне бұраңыз. Бу шыққанша күтіңіз, алдымен түтікте қалған ыстық суды кетіру үшін оны ауада шашыратыңыз.



5. Реттегішті сағат тілімен Off күйіне бұраңыз, өйткені су сүт көбік түтігінен ағып кетпейді.

6. Сүт көбік түтігінің жоғарғы бөлігін сүтке көлемнің 1/3 бөлігіне батырыңыз және бу беру тұтқасын  күйіне бұраңыз. Сүт шыныаяқын біртіндеп жылжытыңыз, түтік сүт бетінен жоғары болмауы керек. Бұл кезде ысқырған дыбыс шығады, бұл сүтке бу кіретінін білдіреді.

7. Сүт көбігі жеткілікті қалың болған кезде, сүтті көбіктендіретін түтікті сүтке терең түсіріп, бірнеше секунд ұстаңыз.

8. Бу беру реттегішін сағат тілімен бұрап,  түймесін бір уақытта басу арқылы бу беруді тоқтатыңыз.

НАЗАР АУДАРЫҢЫЗ! Бумен жұмыс жасағанда абай болыңыз. Күйіп қалу мүмкіндігі. Сүтті көбіктендіретін түтікті күйіп қалмас үшін сүттің бетіне қоюға болмайды, себебі бұл сүттің шашырауына әкелуі мүмкін.

МАҢЫЗДЫ! Егер сіз сүтті көбіктендіргеннен кейін келесі кофені дайындауды бастасаңыз ,  және  шамдары жанып, кофейнатқыш дыбыстық сигнал береді. Сүт көбігін дайындағаннан кейін немесе кофейнатқышты қолмен салқындатқаннан кейін 10 минут күту ұсынылады.

МАҢЫЗДЫ! Сүтті көбіктендіргеннен кейін, кофейнатқыш шамамен 10 секунд бу шығаратындай етіп бу беру реттегішін  күйіне бұраңыз, содан кейін бу беру реттегішін **OFF** күйіне бұраңыз, егер ол қалған сүтпен бітеліп қалса, бу шығатын тесікті дымқыл шүберекпен сүртіңіз.

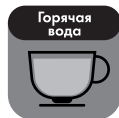



Hot water

Ыстық су дайындау

1. Үлкен кружканы дайындаңыз.

2. Оны сүт көбік түтігінің астына қойыңыз.

3. Бу беру реттегішін  күйіне бұрып,  түймесін басыңыз. Сүт көбіктенетін түтіктен ыстық су ағып кетеді.

 Түймесінің шамы тез жыпылықтай бастайды.

4. Түймесінің шамы баяу жыпылықтай бастағанда, ыстық сумен қамтамасыз етуді аяқтау үшін осы түймені қайтадан басыңыз.
5. Бу беру реттегішін **OFF** күйіне бұраңыз.



НАЗАР АУДАРЫҢЫЗ! Бумен және ыстық сумен жұмыс жасағанда абай болыңыз. Күйіп қалу мүмкіндігі бар.

Сусын көлемін реттеу

Регулировка объема эспresso

Кофеқайнатқыш кофе көлемін реттеу функциясымен жабдықталған, ол пайдаланушыға кофе мөлшерін сусынның қажетті мөлшеріне сәйкес реттеуге мүмкіндік береді.



Эспрессоның бір порциясын дайындаудың стандартты уақыты – 20 секунд, Қос порция үшін-35 секунд. Пісіру уақытын өзгертіңіз келсе, келесі нұсқауларды орындаңыз:

1. Алдын ала қыздырғаннан кейін  немесе  түймесін 3 секунд басып тұрыңыз. Кофеқайнатқыш дайындықты бастайды, таңдалған сусынның индикаторы үздіксіз жанып тұрады. Кофеқайнатқыш кофе дайындауды және уақытты есептеуді бастайды.
2. Кофенің қажетті көлемі дайын болған кезде, пісіруді аяқтау үшін бұрын таңдалған түймені қайта басыңыз.
3. Кофеқайнатқыш Сіздің таңдауыңызды сақтайды және келесі жолы сіз берген сусын көлемін дайындайды.



ЕСКЕРТУ. Пісіру уақытын 20-дан 80 секундқа дейін таңдауға болады.





Зауыттық параметрлерге оралу

Егер сіз эспрессоның бір немесе екі порциясының стандартты көлеміне оралғыңыз келсе.

1. Алдын ала қыздыру аяқталғаннан кейін  немесе  түймесін бір уақытта 3 секунд басып тұрыңыз.
2. Түймелердің барлық индикаторлары 3 рет жыпылықтайды, 5 рет дыбыстық сигнал шығады.
3. Кофеқайнатқыш сусын көлемінің зауыттық параметрлеріне оралды.

Қызып сүт жүйесі

Егер сіз сүтті көбіктендіргеннен кейін келесі кофені дайындауды бастасаңыз ,  және  шамдары жанып, кофеқайнатқыш дыбыстық сигнал береді. Сүт көбігін дайындағаннан кейін немесе кофеқайнатқышты қолмен салқындатқаннан кейін 10 минут күту ұсынылады.

1. Бу беру реттегішін  күйіне бұрып,  түймесін басыңыз. Сүт көбіктенетін түтіктен ыстық су ағып кетеді.  Түймесінің шамы тез жыпылықтай бастайды.
2.  Түймесінің шамы баяу жыпылықтай бастағанда, салқындату процесін аяқтау үшін осы түймені қайтадан басыңыз.
3. Бу беру реттегішін **OFF** күйіне бұраңыз.
4. Барлық шамдардың жануын тоқтатқанша күтіңіз. Кофеқайнатқыш дайын.

Эспрессо негізіндегі сусындар



Латте



Бұл ұнтақталған сүт қосылған эспрессо негізіндегі кофе сусыны. Сізге дәміне қарай 1 порция жаңа қайнатылған эспрессо мен 150-170 мл көбік сүті, сондай-ақ қант пен үгітілген шоколад қажет. Пісіру үшін көбіктенген жылы сүтті биік стаканға құю керек, содан кейін Эспрессоны жұқа ағынмен құйыңыз. Дайын сусынға қоспас бұрын кофе қайнатылған сүтке қарағанда ыстық болуы керек, содан кейін температура мен тығыздықтың айырмашылығына байланысты ол көтеріліп, сүт пен сүт көбігі арасында орын алады. Дайын латтеге қант, жидек сироптары, алкоголь қосуға болады. Цитрус қоспаларын қолдану ұсынылмайды, өйткені олардың арқасында сүт көбігі бүктеледі.

Американо



Ыстық сумен сұйылтылған эспрессодан тұратын американдық кофе сусыны. Пісіру үшін сізге 1 порция эспрессо және шамамен 120 мл ыстық су қажет. Сіз Эспрессоны ыстық суға немесе керісінше қосуға болады.

Флэт Уайт



Бұл қос эспрессо мен аздап көбіктенген сүттің қосындысы болып табылатын кофе сусыны.

Эспрессо макиато



Эспрессо мен аздап сүт көбігінен тұратын кофе сусыны. Эспрессо макиато капучино сияқты пропорционалды аз мөлшерде ғана дайындалады. Дайындау үшін сізге 1 порция эспрессо және аз мөлшерде көбіктенген сүт қажет. Эспрессо дайындаңыз, содан кейін 1 ас қасық құйыңыз. кофеге сүт көбік қасық. Егер сіз пісіру кезінде суық сүтті қолдансаңыз, онда сусын макиато фредо деп аталады, Эспрессоны ыстық сүтпен араластырған кезде сіз макиато кальдо аласыз.

Егер сіз кофе әлемінде жаңа бастаған болсаңыз, мұнда тез үйренуге және дәмді сусындар жасауды үйренуге көмектесетін бірнеше кеңестер берілген:

1. **Кофе дәндерін қолданыңыз:** ұнтақталған кофені ұнтақталғаннан кейін бірнеше сағаттан артық сақтауға болады. Оны қайнатпас бұрын ұнтақтаған дұрыс.
2. **Артықшылықтарды шешіңіз:** арабика қышқылдықпен жұмсақ дәм береді, робуста күшті және ащы болады. Кофе сорттарын араластырудан қорықпаңыз. Араластыру бұл дәмдерді теңестіруге мүмкіндік береді, бұл сусынның күрделі және қызықты дәмі мен хош иісін жасайды.
3. **Кофені қуыру туралы шешім қабылдаңыз:**
 - **Жеңіл қуыру:** кофенің өзіндік сипаттамаларын баса көрсетеді, қышқылдық пен балғындық береді.
 - **Орташа қуыру:** карамель ноталарымен теңдестірілген дәм береді.
 - **Қараңғы қуыру:** қанықтылық пен ащы, айқын қуырылған ноталар береді.
4. **Дұрыс ұнтақтауды қолданыңыз:** кароб кофеқайнатқышы үшін ұнтақтау құм мен ұнтақ арасында біркелкі және орташа болуы керек.
5. **Шыныаяқтарды дайындаңыз:** кофе жасамас бұрын шыныаяқтарды ыстық сумен шайып жылытыңыз.
6. **Дұрыс сүтті қолданыңыз:** сүтті шайқау кезінде жақсы нәтижеге қол жеткізу үшін сүттің оңтайлы температурасын 4-8°С аралығында ұстау маңызды. Ол тұтас, пастерленген, майлылығы 3,5% және қайнатылмаған болуы керек.
7. Дәммен тәжірибе жасаңыз: кофенің дәмін әртүрлі қоспалармен әртарапандырудың көптеген жолдары бар.

Дәмдеуіштер мен дәмдеуіштер:

- **Даршын** — тәттілік қосады және қышқылдықты жұмсартады. Ол әсіресе қышқыл сорттармен жақсы үйлеседі.
- **Зімбір** — қышқылдықты жақсартады және өткір дәм қосады.
- **Цитрус қабығы** — сусынды сергітеді және ащы ноталарды жақсартады.

Тәтті қоспалар:

- **Бал** — қантқа тамаша балама. Балдың әртүрлі түрлері әртүрлі дәм реңктерін береді.
- **Шоколад** — кофенің дәмдік сипаттамаларына баса назар аударады, кез-келген сорттармен үйлеседі.
- **Карамель сиропы** — кофенің беріктігін жұмсартады.
- **Шоколадты сироп** — дәмді бай етеді.
- **Жаңғақ сиропы** — артық тәттілікті тегістейді.

Сүт қоспалары:

- **Крем** — сусынға жұмсақтық пен тәбетті көрініс береді.
- **Балмұздақ** — әсіресе ыстық ауа-райында дәмді мәнерлі етеді.

Қызмет көрсету

Тамаша шыныаяқ кофе алу үшін күнделікті техникалық қызмет көрсетуге басымдық беру маңызды.

Тазалау

МАҢЫЗДЫ! Кез келген тазалау немесе техникалық қызмет көрсету жұмыстарын орындамас бұрын кофеқайнатқышты өшіріп, штепсельді розеткадан шығарып, суытыңыз.

1. Өнімді немесе оның бір бөлігін суға батырмаңыз.
2. Өнімді ыдыс жуғыш машинаға салмаңыз.
3. Кофеқайнатқышты тазалау кезінде еріткіштерді немесе күшті жуғыш заттарды қолданбаңыз. Жұмсақ, дымқыл шүберекті пайдаланыңыз.
4. Өткір заттарды, щеткаларды немесе абразивті материалдарды пайдаланбаңыз.
5. Тамшы науасын уақтылы босатыңыз, оны шайыңыз, құрғатыңыз және кофеқайнатқышқа орнатыңыз.

6. Егер кофеқайнатқыш 1-2 күн бойы пайдаланылмаса, резервуардағы суды төгуді ұмытпаңыз. Осыдан кейін резервуарды және оның қақпағын шайыңыз.
7. Кофеқайнатқыштың корпусын үнемі дымқыл шүберекпен сүртіңіз.
8. Кофеге арналған шүмекті дымқыл шүберекпен сүртуді ұмытпаңыз.
9. Барлық алынбалы бөлшектерді таза сумен шайып, жақсылап құрғатыңыз.

МАҢЫЗДЫ! Сүзгілер алюминийден жасалған. Қолданғаннан немесе тазалағаннан кейін материалдың тотығуын болдырмау үшін бетті судан құрғақ шүберекпен сүрту керек.

Сүт жүйесін тазарту

МАҢЫЗДЫ! Сүт көбігін әр дайындағаннан кейін сүт жүйесін тазалаңыз.

1. Сүт көбіктенетін түтіктің астына кесе (200 мл) қойыңыз.
2. Сүтті көбіктендіргеннен кейін, кофеқайнатқыш шамамен 10 секунд бу шығаратындай етіп бу беру реттегішін  күйіне бұраңыз, содан кейін бу беру реттегішін **OFF** күйіне бұраңыз.
3. Қалған сүтпен бітелген болса, бу шығатын тесікті дымқыл шүберекпен сүртіңіз.

НАЗАР АУДАРЫҢЫЗ! Тазалау процесінде бу беру түтігі көп мөлшерде ыстық су мен бу шығарады.

Декальцинация

Қақтан тазарту қажеттілігінің белгілері:

- Сусынды дайындаған кезде кофеқайнатқыш қатты шу шығара бастады.
- Дайын сусынның температурасы төмендеді.
- Бу қысымы төмендеді.
- Сусын ағыны әлсіреді.
- Дайын сусынның дәмі мен иісі жағымсыз.

ЕСКЕРТУ. Тұрақты декальцинация-бұл кофеқайнатқыштың ұзақ және үздіксіз жұмыс істеуінің кепілі, сонымен қатар сіз күн сайын дәмді және сапалы кофеден ләззат алуыңызға кепілдік.

1. Егер ,  және  шамдары бір уақытта жанып тұрса, бұл қақтан тазалау қажет дегенді білдіреді.

ЕСКЕРТУ. Кофеқайнатқыш 500 рет кофе дайындағаннан кейін қақтан тазартуды сұрайды.

ЕСКЕРТУ. Дабылды тек қақтан тазарту бағдарламасын іске қосу және аяқтау арқылы жоюға болады.

2. Сүт көбік түтігінен ыстық су беру кезінде жарақат алмау үшін жеткілікті үлкен шыныаяқ дайындаңыз.

3. Резервуарға максималды белгіге дейін таза су құйыңыз, ондағы қақтан тазартқышты ерітіңіз.

ЕСКЕРТУ. Егер сіз сұйық қақтан тазартқышты қолдансаңыз, оны сәйкесінше 4:1 су мен өнімнің қатынасында араластырыңыз.

4. Бу беру реттегішін сағат тіліне қарсы бағытта  күйіне бұраңыз.

5. Дисплейде температура  көрсетілген кезде түймесін  5 секунд басып тұрыңыз. Осы уақытта  және түймесінің шамы жанады 3 дыбыстық сигнал шығады.

6. Қақтан тазалау процесінде, егер бу беру реттегіші  күйінде сүт жүйесі тазаланатын болса. Егер бу беру реттегіші **OFF** күйінде болса, кофе беру блогы тазаланады. Мұны сіз өзіңіз реттей аласыз.

7. Кофеқайнатқышты тазартқыштан тазарту үшін резервуарға таза су құйған кезде 3-6 тармақтарды орындаңыз.

ЕСКЕРТУ. Декальцинация процесінің уақыты 5 минут.

МАҢЫЗДЫ! Тазалау процесі қайталанған сайын кофеқайнатқыш 3 минуттан артық қосулы болуы керек.

Диагностика және ақаулықтарды жою

Мәселе	Себебі	Шешім
Дайын кофе кофе беру блогы арқылы берілмейді, бірақ сүзгінің шеттерінен ағып кетеді.	Ұнтақталған кофеі ұнтақтау тым жұқа.	Ұнтақтауды үлкенге ауыстырыңыз.
	Ұнтақталған кофе тым қатты сығылған.	Престеу үшін аз күш жұмсаңыз.
	Ұнтақталған кофе сүзгінің шетінде қалды.	Конусты алыңыз, сүзгінің шеттерінде ұнтақталған кофе жоқ екеніне көз жеткізіңіз. Әйтпесе, сүзгінің шеттерін сүртіңіз, конусты кофеқайнатқышқа орнатыңыз.
	Кофе беру блогындағы тығыздағыш сақина зақымдалған.	Қызмет көрсету орталығына хабарласыңыз.
Конусты кофеқайнатқышта бекіту мүмкін емес.	Сүзгі мүйізі дұрыс орнатылмаған немесе жеткіліксіз бекітілген.	Мүйізді алып тастап, оны қайтадан орнатыңыз.
	Ұнтақталған кофеінің мөлшері сүзгіде белгіленген максималды белгіден асып түсті.	Ұнтақталған кофе мөлшерін азайтыңыз.
Сусын жеткілікті ыстық емес.	Кофе беру блогындағы тығыздағыш сақина зақымдалған.	Қызмет көрсету орталығына хабарласыңыз.
	Кофе қайнатқыш сусын дайындамас бұрын жеткілікті қызбаған.	Алдын ала қыздыру режимі аяқталғанша күтіңіз, содан кейін ғана сусын дайындауды бастаңыз.
	Егер сіз кофе сусынын сүтпен жасасаңыз, қолданылатын сүттің температурасы тым төмен.	Жылы сүтті қолданыңыз.
	Өнімнің ішкі бөліктері әк шөгінділерімен бітелген.	"ҚЫЗМЕТ КӨРСЕТУ" бөлімінен, "Декальцинация" тармағынан ұсыныстарды орындаңыз.
Өнім ерекше дыбыстар шығарады.	Қыздыру элементі ақаулы.	Қызмет көрсету орталығына хабарласыңыз.
	Бос су ыдысы.	Резервуарды сумен толтырыңыз.
Кофеқайнатқыш әдеттегіден аз күшті кофе жасады.	Су ыдысы дұрыс орнатылмаған.	Су ыдысын дұрыс орнатыңыз.
	Ұнтақталған кофе жеткілікті түрде басылмаған.	Ұнтақталған кофеі тегістеңіз және сүзгіге салыңыз.
	Сүзгідегі ұнтақталған кофеінің жеткіліксіз мөлшері.	Кофеінің көп мөлшерін қолданыңыз.
	Кофе ұнтақтау тым үлкен.	Қароб кофеқайнатқышы үшін орташа және ұсақ ұнтақтау жақсы жұмыс істейді.

Кофеқайнатқыш әдеттегіден күшті кофе жасады.	Ұнтақталған кофе тым қатты сығылған.	Прилагайте меньше усилий для прессования.
	Ұнтақталған кофеңің мөлшері сүзгіде белгіленген максималды белгіден асып түсті.	Уменьшите количество молотого кофе.
	Сүзгі тесіктері бітелген.	Очистите фильтр.
	Ұнтақталған кофе тым ұсақ ұнтақталған.	Ұнтақтауды үлкенге ауыстырыңыз.
	Кофеқайнатқыш сүзгіге аз су береді.	"ҚЫЗМЕТ КӨРСЕТУ" бөлімінен, "Декальцинация" тармағынан ұсыныстарды орындаңыз.
Дайын сусынға сүт көбігі жеткіліксіз.	Сүт жүйесі бітеліп қалды.	Сүт сусынын дайындағаннан кейін сүт жүйесін тазалаңыз.
	Қолданылған сүт ескірген.	Жаңа сүтті қолданыңыз.
	Қолданылатын сүт тым жылы.	Салқын сүтті қолданыңыз.
Кофе әдеттегідей дайындалады, бірақ сүт көбігі дайындалмайды.	Сүт жүйесі бітеліп қалды.	Сүт сусынын дайындағаннан кейін сүт жүйесін тазалаңыз.
Кофе сусындарын дайындауға арналған түймелер сағат тілімен жыпылықтайды.	Резервуардағы судың жеткіліксіз мөлшері.	Резервуарды сумен толтырыңыз.
Бір және екі еселенген эспрессо шамдары кезектесіп жыпылықтайды.	Өнімді қақтан тазарту қажеттілігі туралы ескерту.	"ҚЫЗМЕТ КӨРСЕТУ" бөлімінен, "Декальцинация" тармағынан ұсыныстарды орындаңыз.
Кофеқайнатқыш кофе мен сүт көбігін жасамайды.	Өнім желіге қосылмаған.	Қолданар алдында өнімді желіге қосыңыз.
	Ұзақ сақтау.	"ҚЫЗМЕТ КӨРСЕТУ" бөлімінен, "Сүт жүйесін тазарту" тармағынан ұсыныстарды орындаңыз.

МАҢЫЗДЫ! Егер кофеқайнатқыш проблемасы сипатталған ұсыныстарға сәйкес шешілмесе, білікті маманға хабарласыңыз.

Шығарылған күні және өндіруші туралы ақпарат

Өндіріс күні өнімнің корпусында орналасқан сериялық нөмір сандары түрінде шифрланған.

Мысал: SN2507HD0001

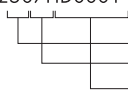

25 – өндірілген жылы (2025 жылы)

07 – өндірілген ай (июль)

Қалған сандар өнім нөмірі болып табылады.

Өндіруші алдын-ала ECKERTY.ciz пайдалану қасиеттерін жақсарту үшін осы модельдің техникалық сипаттамаларына, жиынтығына және дизайнына өзгерістер енгізу құқығын сақтайды. Тұрмыстық қалдықтармен бірге электр құрылғысын тастамаңыз. Қоршаған ортаға қамқорлық жасаңыз! Ақаулы аспапты мамандандырылған кәдеге жарату пунктіне тапсыру қажет.

Тұрмыстық электр құрылғыларын қабылдау орындарының мекен-жайларын сіз өзіңіздің қалаңыздың муниципалдық қызметтерінен ала аласыз.

Сақтау мен тасымалдаудың ерекше шарттары қажет емес. Мақсатына сай қолданған кезде қауіпсіз. Қызмет мерзімі 5 жыл. Кепілдік мерзімі-12 ай. Өндіруші: ФОШАНЬ ШУНДЕ ФЭШН ЭЛЕКТРИКАЛ ЭППЛАЕНС МФДЖИ. КО. ЛТД., NO.24-2, FUAN ИНДАСТРИАЛ ЗОУН ФАЗ 1, ЛИАНДУ ВИЛЛАДЖ, ЛЕЛИУ ТАУН, ШУНДЕ ДИСТРИКТ, ФОШАНЬ СИТИ, ГУАНГДОНГ ПРОВИНС, ҚЫТАЙ (FOSHAN SHUNDE FASHION ELECTRICAL APPLIANCES MFG.CO., LTD., NO.24-2, FUAN INDUSTRIAL ZONE PHASE 1, LIANDU VILLAGE, LELIU TOWN, SHUNDE DISTRICT, FOSHAN CITY, GUANGDONG PROVINCE, CHINA).

RU/BY. Благодарим Вас за приобретение продукции торговой марки SONNEN®. Настоящая гарантия действует в течении 12 месяцев с даты приобретения изделия и подразумевает гарантийное обслуживание изделия при обнаружении дефектов, связанных с заводским или производственным браком. В этом случае потребитель имеет право на бесплатный ремонт изделия.

Настоящая гарантия действительна при соблюдении следующих условий:

1. Изделие должно использоваться в точном соответствии с инструкцией по эксплуатации и с соблюдением правил и требований безопасности.
 2. Обязанности изготовителя по настоящей гарантии исполняются продавцами и/или официальными обслуживающими (сервис) центрами.
 3. Транспортные расходы не входят в гарантийные обязательства, за исключением предусмотренных законодательством РФ.
 4. Настоящая гарантия не распространяется на дефекты изделия, возникшие в результате:
 - 4.1 Химического, механического или иного воздействия, попадания посторонних предметов, жидкостей, насекомых внутрь изделия;
 - 4.2 Неправильной эксплуатации, включая использование изделия не по прямому назначению, установку и эксплуатацию изделия с нарушением правил и требований безопасности;
 - 4.3 Повреждения или выхода изделия из строя в связи с нарушением правил и условий установки, подключения, адаптации под местные тех. условия покупателя, хранения и транспортировки, воздействия влаги, высоких и низких температур, а также в результате некачественного сетевого питания;
 - 4.4 Износа ламп, батарей, защитных экранов и иных деталей с ограниченным сроком использования;
 - 4.5 Ремонта (наладки) изделия, если он произведен любыми иными лицами, кроме обслуживающих центров;
 - 4.6 Изменения конструкции изделия и/или частей изделия, а также изменения ПО (программного обеспечения), кроме случаев, указанных в инструкции по эксплуатации;
 - 4.7 Повреждения защитных знаков и/или серийных номеров;
 5. Гарантия действительна при правильно заполненном гарантийном талоне с указанием серийного номера, даты продажи, наличия печати продавца, кассового чека или документа, подтверждающего покупку; в противном случае гарантийный срок исчисляется с даты производства, определяемой поставщиком по серийному номеру.
- Список авторизованных сервисных центров представлен на сайте www.sonnen.me.

KZ. Sizge, SONNEN® сауда маркасының бұйымын алғаныңызға алғыс білдіреміз. Осы кепілдік, бұйымды сатып алған күннен бастап 12 ай бойы іске жарамды және зауыттық және өндірістік ақауларға байланысты кемшіліктер табылса кепілдік жасайды. Бұл жағдайда, сатып алушы бұйымды тегін жөндеуге құқылы.

Осы кепілдік, келесі шарттарды ұстанса іске жарамды:

1. Бұйым, қауіпсіздік талаптары мен ережелерін ұстану және пайдалану нұсқауларына нақты сәйкестікте пайдаланылуы керек.
 2. Осы кепілдік бойынша өндірушінің міндеттері сатушылар және/немесе ресми қызмет көрсету орталықтарымен (сервис) орындалады.
 3. Транспорттық шығындар, РФ аумағымен қарастырылғандарды қоспағанда кепілдік міндеттерге жатпайды.
 4. Осы кепілдік, төмендегілердің нәтижесінде пайда болған бұйым кемшіліктеріне дарымайды:
 - 4.1 Бұйым ішіне химиялық, механикалық немесе басқа әсерлер, бөтен заттардың, сұйықтықтар, жәндіктердің түсуі.
 - 4.2 Бұйымды, қауіпсіздік талаптары мен ережелерінің бұзылған күйінде пайдалану және орнату, бұрыс бағыт пайдалануды қоса қате пайдалану.
 - 4.3 Қосу, орнату шарттары мен ережелерінің бұзылуына байланысты істен шығуы немесе бузылуы, сатып алушының жергілікті тех.жағдайларына бейімделуі, сақтау және орын ауыстыруы, ылғал әсері, жоғары және төмен температуралар, сонымен қатар, сапасыз желілік қуат көзі нәтижесінде.
 - 4.4 Шамдар, батареялар, қорғаныш экрандары және аз уақыт қолданылған басқа бөлшектерінің тозуы.
 - 4.5 Егер, қызмет көрсетуші орталықтардан басқа, өкілдермен жасалса бұйымның жөндеуі (жамау).
 - 4.6 Бұйымның құралуын және/немесе бұйым бөліктерін өзгерту, сонымен қатар пайдалану нұсқауларында көрсетілген жағдайлардан басқа БҚ өзгерістері (бағдарламалық қамтылуы).
 - 4.7 Қорғаныш белгілерінің және/немесе сериялық нөмірлерінің өшірілуі.
 5. Кепілдік, кепілдік талонының сериялық нөмірі, сату күні, сатушы мөрі басылып дұрыс толтырылған, қасалық түбіртек немесе сатып алғандығын растайтын құжат болған жағдайда жарамды; кері жағдайда, кепілдік мерзім жеткізуші сериялық нөміріден анықтайтын өндіріс күнінен есептеледі.
- Үкілетті қызмет көрсету орталықтарының тізімі www.sonnen.me сайтында көрсетілген.

Неисправности / Ақаулар

Заменяемые детали / Ауыстырылған бөлшектер

Печать сервис-центра / Сервис-орталық мөрі

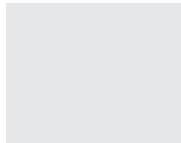

Неисправности / Ақаулар

Заменяемые детали / Ауыстырылған бөлшектер

Печать сервис-центра / Сервис-орталық мөрі

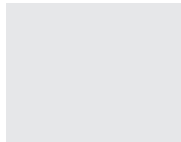

ГАРАНТИЙНЫЙ ТАЛОН / КЕПІЛДІК ТАЛОНЫ

Настоящий талон действителен только при наличии печати и заполнения всех ниже приведенных граф.
/ Бұл талон, төменде келтірілген барлық жолдар толтырылған және мөрі болған жағдайда ғана іске жарамды.

Изделие / Бұйым

Модель / Модель

Серийный номер / Сериялық нөмірі

Гарантийный срок / Кепілдік мерзімі

Печать продавца
Сатушы мөрі

Дата продажи / Сату күні

Фирма-продавец / Сатушы-фирма

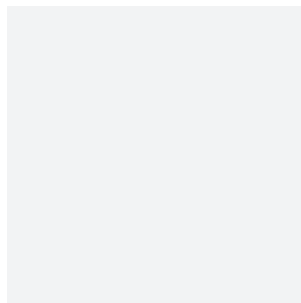

С условиями гарантии ознакомлен. К комплектации и внешнему виду претензий нет.

Кепілдік шарттарымен таныстым. Жинақтауына және сыртқы пішініне шағым жоқ

Подпись / Қолы

Вопросы по качеству направлять: ООО «Офис-импэкс» (импортер и дистрибьютор), 394026, Россия, г. Воронеж, ул. 45 Стрелковой Дивизии, 261а. **RU/BY**. Предназначена для приготовления кофе. Особых условий хранения и транспортировки не требует. Безопасна при использовании по назначению. Срок службы – 5 лет. Гарантийный срок – 12 месяцев. **KZ**. Кофе дайындауға арналған. Мақсатты пайдалану кезінде қауіпсіз. **EN**. Designed for making coffee. It is safe when used for its intended purpose. **RU/BY/KZ/EN**. Изготовитель/Өндіруші/Manufacturer: ФОШАНЬ ШУНДЕ ФЭШН ЭЛЕКТРИКАЛ ЭППЛАЕНС МФДЖИ. КО. ЛТД., НО.24-2, ФУАН ИНДАСТРИАЛ ЗОУН ФАЗ 1, ЛИАНДУ ВИЛЛАДЖ, ЛЕЛИЮ ТАУН, ШУНДЕ ДИСТРИКТ, ФОШАНЬ СИТИ, ГУАНГДОНГ ПРОВИНС, КИТАЙ/ҚЫТАЙ (FOSHAN SHUNDE FASHION ELECTRICAL APPLIANCES MFG.CO., LTD., NO.24-2, FUAN INDUSTRIAL ZONE PHASE 1, LIANDU VILLAGE, LELIU TOWN, SHUNDE DISTRICT, FOSHAN CITY, GUANGDONG PROVINCE, CHINA).

