

SONNEN®

РУКОВОДСТВО ПОЛЬЗОВАТЕЛЯ

RU/BY/KZ

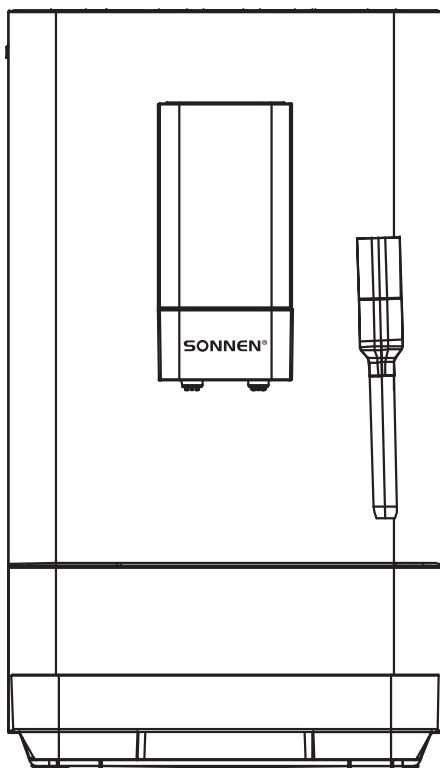

КОФЕМАШИНА
АСМ-1002А

sonnen.me

EAC

Уважаемый покупатель! Благодарим Вас за выбор продукции SONNEN! Сохраните данное руководство для обращения к нему в дальнейшем. Перед началом эксплуатации внимательно прочитайте руководство, в котором содержится информация по правильному использованию устройства.

Содержание

RU/BY

Меры предосторожности	3
Общие правила эксплуатации	4
Технические характеристики	4
Комплектация	4
Схема изделия.....	4
Панель управления.....	5
Напитки.....	5
Перед первым использованием	5
Использование.....	7
Напитки на основе эспрессо	9
Советы	10
Обслуживание	10
Диагностика и устранение неполадок.....	13
Дата изготовления и информация о производителе	14
Гарантийный талон	27

Құрметті сатып алушы! SONNEN өнімдерін таңдағаныңыз үшін рахмет! Болашақта оған жүгіну үшін осы нұсқаулықты сақтаңыз. Жұмысты бастамас бұрын, өнімді дұрыс пайдалану туралы ақпарат бар нұсқаулықты мұқият оқып шығыңыз.

Мазмұны

KZ

Сақтық шаралары	15
Жалпы пайдалану ережелері	16
Техникалық сипаттамалары	16
Жинақтау.....	16
Өнім схемасы	16
Басқару тақтасы.....	17
Сусындар.....	17
Бірінші қолданар алдында.....	17
Пайдалану.....	19
Эспрессо негізіндегі сусындар	21
Ұсыныстар	22
Қызмет көрсету	22
Диагностика және ақаулықтарды жою	25
Шығарылған күні және өндіруші туралы ақпарат	26
Кепілдік талоны	27



Меры предосторожности

Несоблюдение указаний, содержащихся в данном руководстве, может привести к травмам или к повреждению кофеварки. Для снижения риска травм и повреждений изделия пользователю необходимо полностью прочитать руководство перед установкой и эксплуатацией. В случае возникновения любых вопросов по данному изделию обращайтесь в обратную связь на сайте **sonnen.me**.

ВНИМАНИЕ!

Изделие предназначено для приготовления кофе. Не используйте кофеварку для других целей кроме назначенной. Перед первым включением изделия внимательно прочитайте данное руководство пользователя и храните его в течение всего срока использования изделия.

- Данное изделие предназначено только для бытового использования. Оно не предназначено для промышленного применения.
- Неправильное обращение с изделием может привести к его поломке и причинить вред пользователю и окружающим.
- Не используйте изделие вне помещения.
- Не используйте и не храните изделие при температуре ниже 10°C.
- Убедитесь, что напряжение в сети соответствует рабочему напряжению кофемашины, указанному в таблице с техническими характеристиками.
- Изделие может быть включено только в сеть с заземлением. Для обеспечения Вашей безопасности заземление должно соответствовать установленным электротехническим нормам. Не пользуйтесь нестандартными источниками питания или устройствами подключения.
- Не накрывайте кофемашину во время работы.
- Каждый раз перед включением изделия осмотрите его. При наличии повреждений корпуса и сетевого шнура ни в коем случае не включайте изделие в розетку. Поврежденное изделие может вызвать электрический удар и ожоги.
- Изделие и сетевой шнур должны храниться так, чтобы они не попадали под воздействие высоких температур, прямых солнечных лучей и влаги.
- После использования никогда не обматывайте провод электропитания вокруг изделия, со временем это может привести к его излому. Не позволяйте проводу свисать с края стола.
- Для предотвращения поражения электрическим током не погружайте изделие, шнур питания или вилку в воду или другие жидкости. Не помещайте его в посудомоечную машину.
- В случае попадания изделия в воду немедленно отключите его от сети. При этом ни в коем случае не опускайте в воду руки. Перед повторным использованием изделие должно быть проверено квалифицированным специалистом.
- Не прикасайтесь к подключенному изделию мокрыми руками.
- Не переносите изделие, взявшись за шнур питания. Не тяните за шнур питания при отключении кофемашины из сети, держитесь за штепсельную вилку.
- Не оставляйте работающее изделие без надзора! Если Вы больше не пользуетесь кофемашинной, всегда отключайте ее от сети.
- Не следует использовать изделие после падения, если имеются видимые признаки повреждения. Перед использованием оно должно быть проверено квалифицированным специалистом.
- Не перемещайте изделие в процессе работы.
- Корпус изделия может сильно нагреваться во время работы. Не касайтесь горячих поверхностей руками.
- Не ставьте пальцы под блок подачи кофе или капучинатор.
- Если из корпуса изделия вытекает вода, пользоваться им нельзя.
- Не используйте аксессуары, которые не поставляются в комплекте.
- Перед очисткой изделия, выключите его из сети и подождите, пока изделие не остынет.
- Прибор не предназначен для использования лицами (включая детей) с пониженными физическими, сенсорными или умственными способностями, или при отсутствии у них жизненного опыта или знаний, если они не находятся под присмотром или не проинструктированы об использовании прибора лицом, ответственным за их безопасность. Дети должны быть под присмотром для недопущения игр с прибором.
- Храните изделие и аксессуары в недоступном для детей месте.

ОБЩИЕ ПРАВИЛА ЭКСПЛУАТАЦИИ

- Любое техническое обслуживание, кроме очистки, должно выполняться квалифицированным специалистом.
- Установите изделие только на устойчивую горизонтальную поверхность на расстоянии не менее 10 см от стены и края стола. Никогда не ставьте на легковоспламеняющиеся поверхности или оборудование.
- Установите изделие на сухую поверхность на расстоянии 60 см от раковины и крана.
- Изделие и его отдельные части не следует помещать в посудомоечную машину. Они не предназначены для очистки в посудомоечной машине и могут быть повреждены.
- Не включайте кофемашину с пустым резервуаром для воды или без резервуара. Это может привести к повреждению устройства. Используйте только холодную воду. Ни в коем случае не используйте теплую или горячую воду, так как это может повлиять на функциональность и производительность прибора.
- Не заполняйте резервуар для воды выше значения MAX и ниже значения MIN.
- Не включайте приготовление кофе с пустым контейнером для кофейных зерен. Это может привести к повреждению устройства.
- Ежедневно очищайте капучинатор.
- При использовании убедитесь, что вентиляционные отверстия изделия не закрыты.
- Не вынимайте поддон для сбора капель во время заваривания, если на панели управления нет специальных указаний или когда прибор готов к использованию.
- Не насыпайте в контейнер для зерен ничего кроме цельных кофейных зерен (без добавок).
- Не используйте сильнодействующие моющие средства или растворители. Для очистки изделия используйте смоченную ткань и мягкое моющее средство.
- Не выполняйте с машиной никаких действий, не описанных в данном руководстве.
- Сервисное обслуживание должны проводить квалифицированные специалисты.

В случае возникновения любых вопросов по данному изделию обращайтесь в обратную связь на сайте sonnen.me.

Технические характеристики

Электропитание	220-240 В/ 50-60 Гц
Мощность	1350 Вт
Давление	20 бар
Объем резервуара для воды	1,5 л
Класс защиты от поражения электрическим током	I
Количество напитков	3

Комплектация

1. Кофемашина
2. Руководство пользователя



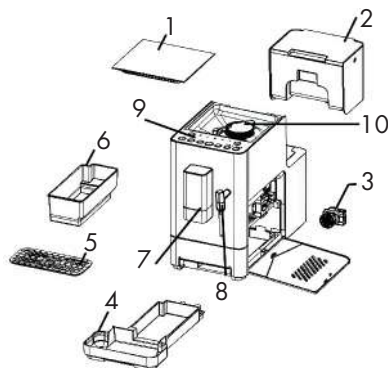





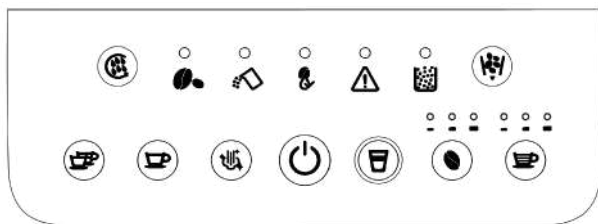





Схема изделия



1. Крышка контейнера для кофейных зерен
2. Резервуар для воды
3. Заварочный блок
4. Поддон для сбора капель
5. Крышка поддона для сбора капель
6. Контейнер для сбора отходов
7. Блок подачи кофе
8. Трубка вспенивания молока
9. Панель управления
10. Контейнер для зернового кофе

Панель управления



- | | | | | | |
|---|---|---|---|---|---|
|  |  |  | Приготовление двойного эспрессо/
эспрессо/ американо |  | Очистка кофемолки |
|  | | | Подача пара |  | Пустой контейнер для кофейных зерен |
|  | | | Выбор объема напитка |  | Пустой резервуар для воды |
|  | | | Выбор крепости кофе |  | Необходимость очистки заварочного блока |
|  | | | Кнопка «Вкл/Выкл» |  | Предупреждение |
|  | | | Очистка кофемашины |  | Полный поддон для сбора капель |

Напитки

Эспрессо – это итальянский кофейный напиток, приготовленный из порции горячего чёрного кофе, полученного путём пропуска горячий воды через молотый кофе под давлением.

Двойной эспрессо (доппио) – это кофейный напиток, двойная порция эспрессо. Это более крепкий и насыщенный напиток по сравнению с обычным эспрессо.

Американо – это разновидность кофе, которая готовится на основе эспрессо с добавлением горячей воды.

Благодаря капучинатору, вы можете приготовить молочную пену и кофейные напитки на ее основе.

Молочная пена – это взбитое молоко, используется для приготовления различных видов кофе с молоком, например, латте и капучино.

Капучино – это кофейный напиток, состоящий из одной порции эспрессо, молока и молочной пены. Капучино имеет яркий вкус и насыщенный аромат кофе.

Латте – это кофейный напиток, в котором одна часть эспрессо и две части нагретого и вспененного молока. Латте менее крепкий, чем капучино, имеет нежный сливочный вкус.

Перед первым использованием

ВАЖНО!

Убедитесь, что изделие не повреждено и полностью укомплектовано. Перед использованием внимательно прочитайте руководство пользователя.

Установите кофемашину

1. Установите изделие только на устойчивую горизонтальную поверхность на расстоянии не менее 10 см от стены и края стола. Установите изделие на сухую поверхность на расстоянии 60 см от раковины и крана.
2. Никогда не ставьте изделие рядом/на легковоспламеняющиеся поверхности или оборудование.

Подготовка кофемашины к использованию

1. Перед первым использованием извлеките резервуар для воды и заварочный блок, а затем промойте их чистой водой.
2. Проверьте и убедитесь, что все съемные детали надежно установлены на свои места.

Резервуар для воды

Заполните резервуар для воды чистой водой до максимальной отметки, затем снова установите его в устройство и убедитесь, что он правильно установлен, затем закройте крышку резервуара для воды.

Регулирование помола кофе

1. Откройте крышку контейнера для кофейных зерен.
2. Поверните регулятор кофемолки против часовой стрелки до крайнего левого положения.
3. Выберите уровень помола, поворачивая регулятор по часовой стрелке.

ПРИМЕЧАНИЕ. В вашей кофемашине 15 уровней помола. При первом использовании кофемашины рекомендуется выбрать уровень помола, превышающий значение 8. Цифра на регуляторе кофемолки, указанная стрелкой, соответствует фактически выбранной настройке помола.

ВАЖНО! Не поворачивайте регулятор помола более чем на одну ступень за раз, чтобы не повредить кофемолку.

Регулировка высоты блока подачи кофе

Вы можете адаптировать блок подачи кофе в зависимости от высоты вашей кружки. Расстояние блока от поддона для сбора капель может варьироваться от 85 до 115 мм.

Заварочный блок

1. На правой стороне корпуса расположена дверца. Нажмите на нее и проверьте, правильно ли установлен заварочный блок.
2. Снимите его, нажимая на красные кнопки в верхней и нижней части заварочного блока.
3. При установке трубка заварочного блока должна быть установлена в отверстие с правой стороны внутренней камеры. При правильной установке вы услышите щелчок.

ВАЖНО! Индикатор  будет гореть постоянно, если заварочный блок установлен неправильно.

4. Закройте дверцу. Дверца должна плотно прилегать к корпусу кофемашины.

ВАЖНО! Индикатор  будет мигать, если дверца закрыта неправильно.

Поддон для сбора капель и контейнер для сбора остатков

Проверьте, правильно ли установлены поддон для сбора капель и контейнер для сбора остатков. Установите решетку на поддон для сбора капель.

ВАЖНО! Если поддон для сбора капель или контейнер для сбора остатков установлены неправильно, загорится индикатор .

ПРИМЕЧАНИЕ. Поддон для сбора капель собирает воду из дозирующего носика при каждом ополаскивании и самоочищении, а также кофе, который проливается во время заваривания. Не забывайте опустошать поддон для сбора капель и контейнер для сбора отходов по мере заполнения.



Заполнение контейнера для зерен

Насыпьте в контейнер для зерен необходимое количество свежих кофейных зерен не более 200 г, а затем закройте крышку контейнера для зерен.

ВАЖНО! Убедитесь, что регулятор кофемолки надежно установлен, прежде чем насыпать зерна в контейнер.



Использование

ПРИМЕЧАНИЕ. При каждом запуске изделие будет выполнять очистку автоматически, чтобы подготовиться к работе. Не спешите устанавливать чашку под блок подачи кофе.

1. Заполните резервуар водой.
2. Насыпьте необходимое количество кофейных зерен в контейнер для кофе.
3. Подключите изделие к сети.
4. Все индикаторы начнут мигать. После завершения процесса самодиагностики, все индикаторы погаснут и изделие перейдет в режим ожидания.
5. Нажмите на кнопку , все индикаторы начнут мигать, изделие перейдет в режим предварительного нагрева.
6. Установите чашку на поддон для сбора капель под блок подачи кофе.
7. Индикатор  начнет гореть постоянно, и индикатор  замигает, после чего прибор перейдет в режим автоматической очистки.
8. После завершения предварительного нагрева и автоматической очистки, подсветка всех кнопок будет гореть постоянно, кофемашина готова к приготовлению кофе.



ПРИМЕЧАНИЕ. Если на каком-либо этапе загорится индикатор , внимательно прочитайте информацию в разделе «**ДИАГНОСТИКА И УСТРАНЕНИЕ НЕИСПРАВНОСТЕЙ**».

Приготовление кофе

1. Установите чашку на поддон для сбора капель под блок подачи кофе.
2. Нажмите любую кнопку приготовления кофе   , изделие начнет готовить кофе. Во время приготовления, индикатор выбранного напитка будет гореть непрерывно.
3. После приготовления напитка, изделие автоматически перейдет в режим ожидания.

ПРИМЕЧАНИЕ. Если вам необходимо остановить приготовление, нажмите снова выбранную вами кнопку.

Настройка крепости и объема кофе

1. В режиме ожидания нажмите кнопку , чтобы выбрать желаемую крепость, индикатор рядом с кнопкой загорится в зависимости от выбранной крепости. По умолчанию установлена средняя крепость.
2. В режиме ожидания нажмите , чтобы выбрать желаемый объем, индикатор рядом с кнопкой загорится в зависимости от выбранного объема. По умолчанию установлен средний объем напитка.

ПРИМЕЧАНИЕ. Если вы хотите настроить крепость и объем напитка перед приготовлением, установите желаемую настройку заранее, а затем выберите соответствующий значок напитка. Настройка крепости и объема во время приготовления напитка невозможна.

Приготовление пара

ПРИМЕЧАНИЕ. Для достижения наилучших результатов при взбивании молока важно поддерживать оптимальную температуру молока в диапазоне 4-8°C. Оно должно быть цельным, пастеризованным, жирностью 3,5% и некипяченым.

ВНИМАНИЕ! Будьте осторожны при работе с паром. Не ставьте руки под трубку для взбивания молока, не касайтесь ее руками.

1. Налейте молоко в чашку. Необходимо использовать чашку большого размера, так как молоко увеличивается в 2-3 раза при взбивании.

2. Погрузите верхнюю часть трубки для вспенивания молока в молоко на несколько миллиметров. Для удобства вы можете повернуть ее вправо.

ВНИМАНИЕ! Не поднимайте трубку для вспенивания молока над поверхностью молока. Это может привести к разбрызгиванию горячего молока и, впоследствии, к ожогам.

3. Нажмите на кнопку , чтобы активировать функцию подачи пара, индикатор кнопки  при этом будет гореть непрерывно.

4. Постепенно перемещайте чашку с молоком, трубка не должна быть над поверхностью молока. В это время раздастся шипящий звук, это означает, что в молоко попадает пар.

5. Когда молочная пена станет достаточно густой, опустите трубку вспенивания молока глубоко в молоко и подержите несколько секунд. Не перегревайте молоко!

ВНИМАНИЕ! Будьте осторожны при взбивании молока. Молочная пена образуется быстро, успеете остановить подачу пара до того, как она подошла к краю чашки. Это может привести к ожогам!

6. После окончания процесса, кофемашина автоматически перейдет в режим ожидания.

7. Нажмите кнопку  еще раз, чтобы остановить подачу пара.

8. После приготовления молочной пены подождите несколько минут, пока трубка для вспенивания молока не остынет. После этого, вытрите остатки молока бумажной салфеткой или влажной тканью.

ПРИМЕЧАНИЕ. Если во время вспенивания молока начали образовываться пузырьки, постучите по стенкам чашки и встряхните ее, чтобы перемешать пену и молоко.

ПРИМЕЧАНИЕ. Для приготовления капучино, поставьте готовую молочную пену на поддон для сбора капель и приготовьте эспрессо.

Спящий режим



1. В спящем режиме нажмите кнопку , индикатор этой кнопки замигает, изделие проведет самопроверку, предварительный нагрев и автоочистку.

2. Если вам необходимо перевести изделие в спящий режим, не удерживая, нажмите кнопку , изделие перейдет в спящий режим, индикаторы кнопок погаснут.

3. После приготовления кофе, нажмите кнопку , чтобы перевести изделие в спящий режим, изделие проведет автоочистку и перейдет в спящий режим.

ПРИМЕЧАНИЕ. Если изделие не используется в течение 28 минут, оно самостоятельно перейдет в спящий режим.

Возвращение к заводским настройкам

Нажмите и удерживайте кнопки  и  2 секунды. Кофемашина вернулась к заводским настройкам.

Напитки на основе эспрессо

Latte
Americano
Flat white
Espresso
Macchiato



Латте



Кофейный напиток на основе эспрессо с добавлением взбитого молока. Вам потребуются 1 порция свежесваренного эспрессо и 150-170 мл вспененного молока, а также сахар и тертый шоколад по вкусу. Для приготовления вам необходимо налить вспененное теплое молоко в высокую чашку, далее тонкой струйкой наливать эспрессо. Перед добавлением в готовый напиток кофе должен быть горячее, чем взбитое молоко, только тогда из-за разницы температур и плотности оно поднимется и займет место между молоком и молочной пенкой.

Американо



Кофейный напиток, состоящий из эспрессо, разбавленного горячей водой. Для приготовления вам необходима 1 порция эспрессо и примерно 120 мл горячей воды. Вы можете добавить эспрессо в горячую воду или наоборот.

Флэт Уайт



Кофейный напиток, который представляет собой комбинацию двойного эспрессо и небольшого количества вспененного молока.

Эспрессо макиато



Кофейный напиток, состоящий из эспрессо и небольшого количества молочной пены. Эспрессо макиато готовится так же, как и капучино, только в пропорционально меньших количествах. Для приготовления вам необходима 1 порция эспрессо и небольшое количество вспененного молока. Приготовьте эспрессо, затем выложите 1 ст. ложку молочной пены на кофе. Если во время приготовления использовать холодное молоко, то напиток называется макиато фредо, при смешивании эспрессо с горячим молоком вы получите макиато кальдо.

Советы

Если вы только начинаете свой путь в мир кофе, вот несколько советов, которые помогут вам быстро освоиться и научиться готовить вкусные напитки:

1. **Используйте кофейные зерна.** Молотый кофе можно хранить не более нескольких часов после помола. Лучше всего молоть его непосредственно перед завариванием.
2. **Определитесь с предпочтениями:** арабика даёт мягкий вкус с кислинкой, робуста — более крепкий и горький. Не бойтесь смешивать сорта кофе. Смешивание позволяет сбалансировать эти вкусы, создавая более сложный и интересный вкус и аромат напитка.
3. **Определитесь с обжаркой кофе:**
 - **Светлая обжарка:** подчеркивает оригинальные характеристики кофе, придает кислинку и свежесть.
 - **Средняя обжарка:** обеспечивает сбалансированный вкус с нотками карамели.
 - **Темная обжарка:** придает насыщенность и горчинку, выраженные жареные ноты.
4. **Используйте правильный помол:** для рожковой кофеварки помол должен быть равномерным и средним между песком и пудрой.
5. **Подготовьте чашки:** подогревайте чашки перед приготовлением кофе, ополаскивая их горячей водой.
6. **Используйте правильное молоко:** для достижения наилучших результатов при взбивании молока важно поддерживать оптимальную температуру молока в диапазоне 4-8 °С. Оно должно быть цельным, пастеризованным, жирностью 3,5% и некипяченым.
7. **Экспериментируйте со вкусом:** существует множество способов разнообразить вкус кофе с помощью различных добавок.

Пряности и специи:

- **Корица** — добавляет сладость и смягчает кислинку. Особенно хорошо сочетается с кисловатыми сортами.
- **Имбирь** — усиливает кислинку и добавляет резковатый вкус.
- **Цитрусовая цедра** — освежает напиток и усиливает горьковатые нотки.

Сладкие добавки:

- **Мёд** — отличная альтернатива сахару. Разные виды мёда дают различные оттенки вкуса.
- **Шоколад** — подчёркивает вкусовые характеристики кофе, сочетается с любыми сортами.
- **Карамельный сироп** — смягчает крепость кофе.
- **Шоколадный сироп** — делает вкус более насыщенным.
- **Ореховый сироп** — сглаживает излишнюю сладость.

Молочные добавки:

- **Сливки** — придают напитку мягкость и аппетитный вид.
- **Мороженое** — делает вкус более выразительным, особенно в жаркую погоду.

Обслуживание

Для получения идеальной чашки кофе важно уделять приоритетное внимание ежедневному техническому обслуживанию.

Очистка

ВАЖНО! Перед выполнением любых операций по чистке или техническому обслуживанию выключите кофеварку, выньте вилку из розетки и дайте ей остыть.

1. Не погружайте изделие или его часть в воду.
2. Не ставьте изделие в посудомоечную машину.
3. Не используйте растворители или сильные моющие средства во время чистки кофеварки. Используйте мягкую влажную ткань.
4. Не используйте острые предметы, щетки или абразивные материалы.
5. Своевременно опустошайте поддон для сбора капель, промывайте его, насухо просушивайте и устанавливайте в кофеварку.

6. Не забывайте сливать воду из резервуара, если кофеварка не использовалась 1-2 дня. После этого промойте резервуар и крышку от него.
7. Регулярно протирайте корпус кофемашины влажной тканью.
8. Не забывайте протирать влажной тканью кран подачи кофе.

Контейнер для сбора отходов

Необходимо очищать каждые 8 приготовлений эспрессо.

1. Потяните на себя поддон для сбора капель.
2. Достаньте контейнер для сбора отходов.
3. Опустошите контейнер для сбора отходов.
4. Промойте его под теплой водой.
5. Насухо вытрите его мягкой тканью.
6. Установите в кофемашину.





Заварочный блок

Необходимо очищать каждые 8 приготовлений эспрессо.

1. Нажмите на дверцу с левой стороны изделия.
2. Нажмите на кнопки на заварочном блоке. Потяните его на себя.
3. Промойте заварочный блок под теплой водой.
4. Насухо вытрите его мягкой тканью.
5. Установите в кофемашину.
6. Закройте дверцу.

Заварочный кронштейн

Заварочный кронштейн (держатель заварочного блока) отвечает за подачу горячей воды в молотый кофе, и со временем на его поверхности накапливаются кофейные масла, минеральные отложения и другие загрязнения.

1. Включите изделие. Нажмите и удерживайте кнопки  и .
2. Откройте дверцу с левой стороны изделия.
3. Протрите кронштейн заварочного блока влажной или сухой салфеткой.
4. После завершения очистки, закройте дверцу.
5. Нажмите и удерживайте кнопки  и , чтобы выйти из режима очистки.

Резервуар для воды

Необходимо очищать раз в неделю.

1. Снимите резервуар для воды с кофемашины.
2. Вылейте остатки воды.
3. Промойте резервуар под теплой водой.
4. Насухо вытрите его мягкой тканью.

Поддон для сбора капель

Необходимо очищать каждый день.

1. Потяните на себя поддон для сбора капель.
2. Опустошите его.
3. Промойте под теплой водой.
4. Насухо вытрите его мягкой тканью.

Кофемолка

Необходимо очищать раз в неделю.

1. Откройте крышку контейнера для кофе.
2. Поворачивайте регулятор помола против часовой стрелки до тех пор, пока выступ на нем не соединится со стрелкой.
3. Снимите регулятор помола.
4. Поворачивайте внутреннее кольцо регулятора против часовой стрелки, снимите его.
5. Очистите внутреннее кольцо регулятора щеткой и высыпьте остатки молотого кофе в небольшой зазор.
6. Не устанавливая внутреннее кольцо регулятора, установите регулятор помола в правильное положение.
7. Нажмите кнопку .
8. Подождите, пока кофемашина не проведет очистку, чтобы удалить остатки молотого кофе из кофемолки (повторите шаги 5-8, если молотый кофе остался в кофемолке).
9. Поверните регулятор помола против часовой стрелки.
10. Установите внутреннее кольцо регулятора в правильное положение.
11. Поверните регулятор помола по часовой стрелке.





Очистка завершена.

Канал для дозирования молотого кофе



В процессе использования в канале могут накапливаться остатки кофейного порошка, что может привести к размножению микроорганизмов и бактерий. Регулярная очистка помогает поддерживать высокий уровень гигиены и предотвращает загрязнение напитков.

Необходимо очищать раз в неделю.

1 вариант

1. Включите изделие.
2. Одновременно нажмите и удерживайте кнопки  и , индикаторы кнопок начнут мигать, дверца канала откроется.
3. Откройте дверь с левой стороны кофемашины, очистите канал с помощью щетки.
4. После того, как остатки молотого кофе упадут вниз, закройте дверцу.
5. Одновременно нажмите и удерживайте кнопки  и , индикаторы кнопок начнут мигать, дверца канала закроется.

2 вариант

1. Если в кофемолке остались зерна, нажмите кнопку , чтобы опустошить контейнер для зерен.
2. Таким образом, нажимайте на кнопку  до тех пор, пока весь молотый кофе не будет удален из канала.

ПРИМЕЧАНИЕ. Если во время использования прибора помол кофе становится более мелким, или при приготовлении вы получаете напиток меньшего объема, чем обычно, проверьте канал для дозирования порошка на предмет засорения.

Молочная система

1. Заполните резервуар для воды до максимальной отметки.
2. Поставьте емкость на крышку поддона для сбора капель.
3. После завершения предварительного нагрева, все индикаторы будут гореть непрерывно.
4. Нажмите и удерживайте кнопку . Изделие начнет процесс очистки.
5. После завершения очистки, изделие перейдет в режим ожидания.

Декальцинация

ПРИМЕЧАНИЕ. Регулярная декальцинация — это залог долгой и бесперебойной работы вашей кофеварки, а также гарантия того, что вы будете наслаждаться вкусным и качественным кофе каждый день.

Если одновременно загорелись индикаторы  и , необходимо провести очистку от накипи.

1. Заполните резервуар для воды до максимальной отметки. Растворите в ней средство для очистки от накипи.

ПРИМЕЧАНИЕ. Если вы используете жидкое средство от накипи, вам необходимо смешать его с водой в соотношении 1:4. Вы также можете использовать лимонную кислоту.

2. Поставьте емкость на крышку поддона для сбора капель.

3. Нажмите и удерживайте кнопки  и , чтобы начать процесс декальцинации.















4. Процесс декальцинации занимает 10 минут. Все индикаторы на кнопках будут загораться по очереди.



5. После завершения процесса декальцинации, индикаторы кнопок  и  перестанут гореть.

6. Промойте резервуар для воды, наполните его чистой водой и повторите процесс, чтобы очистить изделие от излишков чистящего средства.

ПРИМЕЧАНИЕ. Кофемашина запросит очистку от накипи после 500 приготовлений.

Диагностика и устранение неполадок

Проблема	Причина	Решение
Мигает индикатор 	Нет воды в резервуаре.	Заполните резервуар водой.
Мигает индикатор 	Регулятор помола, дверца или поддон для сбора капель установлены неправильно.	Проверьте, все ли части устройства установлены правильно.
Индикатор  горит непрерывно.	Засорены внутренние трубки кофемашины.	Нажмите кнопку  , и подождите до тех пор, пока вода из кофемашины не перестанет идти непрерывно. В случае если нажать кнопку невозможно, так как панель заблокирована, перезапустите кофемашину.
Индикатор  горит непрерывно.	Заварочный блок или контейнер для сбора отходов установлены неправильно.	Проверьте, все ли части устройства установлены правильно.
Индикатор  горит непрерывно.	Нет кофейных зерен в контейнере для кофе.	Заполните контейнер кофейными зернами, снова запустите процесс приготовления напитка.
Индикатор  горит непрерывно.	Контейнер для сбора отходов или поддон для сбора капель заполнены.	Очистите заварочный блок. Выполняйте рекомендации из раздела « ОБСЛУЖИВАНИЕ », пункта «Поддон для сбора капель» и «Контейнер для сбора отходов».
Индикатор  горит непрерывно.	Заварочный блок загрязнен.	Очистите заварочный блок. Выполняйте рекомендации из раздела « ОБСЛУЖИВАНИЕ », пункта «Заварочный блок».
Индикаторы  и  мигают одновременно.	Изделие работает некорректно.	Перезапустите изделие.
Индикаторы  и  мигают одновременно.	Изделие выполняло 16 циклов измельчения кофейных зерен. Кофемолка перегрелась.	Необходимо подождать 5 минут, чтобы изделие самостоятельно остыло.
Индикаторы  ,  и  мигают одновременно.	Изделие работает некорректно.	Перезапустите изделие.

Индикаторы  и  мигают одновременно.	Измеритель потока воды работает некорректно.	Заполните резервуар водой.
Нет кофейной пенки (крема).	Слишком крупный помол.	Отрегулируйте помол. Воспользуйтесь рекомендациями из раздела « ПЕРЕД ПЕРВЫМ ИСПОЛЬЗОВАНИЕМ » пункта « <i>Регулирование помола</i> ».
	Тип и обжарка кофейных зерен не подходит для приготовления эспрессо.	Замените кофейные зерна.
Напиток подается очень медленно или каплями.	Слишком мелкий помол.	Отрегулируйте помол. Выполните рекомендации из раздела « ПЕРЕД ПЕРВЫМ ИСПОЛЬЗОВАНИЕМ » пункта « <i>Регулирование помола</i> ».
Напиток не подается из дозирующего носика блока для подачи кофе.	Блок подачи кофе засорен.	Очистите дозирующий носик блока подачи кофе с помощью зубочистки.
Кофемашина не включается.	Кофемашина не подключена к сети.	Подключите кофемашину к сети.
Индикатор  горит непрерывно, хотя поддон для сбора капель и контейнер для сбора отходов не заполнены.	Счетчик не сбрасывается после опустошения контейнера для сбора отходов или очистки заварочного блока.	Подождите несколько секунд после опустошения контейнера.
		Счетчик обнуляется только при включенной кофемашине. Если кофемашина отключена, и вы опустошили контейнер, счетчик не будет сброшен. Перезапустите устройство.
Кофемашина измельчает кофейные зерна, но не подает напиток.	Канал для дозирования молотого кофе засорен.	Выполните рекомендации из раздела « ОБСЛУЖИВАНИЕ » пункта « <i>Канал для дозирования молотого кофе</i> ».
Изделие издает необычные звуки.	В кофемолке присутствуют посторонние предметы.	Обратитесь в сервисный центр.

ВАЖНО! Если проблему с кофемашиной не получилось решить по описанным рекомендациям, обратитесь к квалифицированному специалисту.

Дата изготовления и информация о производителе

Дата изготовления зашифрована в виде цифр серийного номера, расположенного на корпусе изделия.

Пример: SN2507HD0001

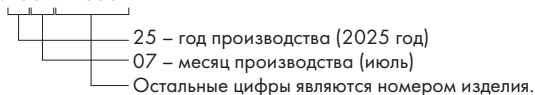

Производитель сохраняет за собой право на внесение изменений в технические характеристики, комплектацию и конструкцию данной модели для улучшения эксплуатационных свойств без предварительного уведомления.

Не выбрасывайте электроприбор вместе с бытовыми отходами. Позаботьтесь об окружающей среде! Неисправный прибор необходимо сдать в специализированный пункт утилизации. Адреса пунктов приема бытовых электроприборов вы можете получить в муниципальных службах вашего города.

Вопросы по качеству направлять: ООО «Офис-импэкс» (импортер и дистрибьютор), 394026, Россия, г. Воронеж, ул. 45 Стрелковой Дивизии, 261а. Предназначена для приготовления кофе. Особых условий хранения и транспортировки не требует. Безопасна при использовании по назначению. Срок службы – 3 года. Гарантийный срок – 12 месяцев. Изготовитель: Гуангдонг Донлим Интеллидженд Электрикал Эпплаенсис Ко., Лтд, Но, 26, Шунье Ист Роад, Ксингтан Таун, Шунде Дистрикт, Фошань Сити, Китай.

Сақтық шаралары

Осы нұсқаулықтағы нұсқауларды орындамау кофе машинасының жарақаттануына немесе зақымдалуына әкелуі мүмкін. Өнімнің зақымдану және зақымдану қаупін азайту үшін пайдаланушы орнату және пайдалану алдында нұсқаулықты толығымен оқып шығуы керек. Осы өнім бойынша кез келген сұрақтар туындаған жағдайда Сайттағы кері байланысқа хабарласыңыз sonnen.me.

НАЗАР АУДАРЫҢЫЗ!

Өнім кофе дайындауға арналған. Кофеқайнатқышты тағайындалғаннан басқа мақсаттарда пайдаланбаңыз. Өнімді бірінші рет қоспас бұрын, осы Пайдаланушы нұсқаулығын мұқият оқып шығыңыз және оны өнімнің бүкіл қызмет ету мерзімінде сақтаңыз.

- Бұл өнім тек тұрмыстық пайдалануға арналған. Ол Өнеркәсіптік қолдануға арналмаған.
- Өнімді дұрыс пайдаланбау оның бұзылуына және пайдаланушыға және айналасындағыларға зиян тигізуі мүмкін.
- Өнімді үйден тыс жерде пайдаланбаңыз.
- Өнімді 10°C-тан төмен температурада пайдаланбаңыз немесе сақтамаңыз.
- Желідегі кернеу техникалық сипаттамалары бар кестеде көрсетілген кофе машинасының жұмыс кернеуіне сәйкес келетініне көз жеткізіңіз.
- Өнімді тек Жерге тұйықталған желіге қосуға болады. Сіздің қауіпсіздігіңізді қамтамасыз ету үшін жерге қосу белгіленген электр стандарттарына сәйкес келуі керек. Стандартты емес қуат көздерін немесе қосылым құрылғыларын пайдаланбаңыз.
- Жұмыс кезінде кофеқайнатқышты жаппаңыз.
- Өнімді қоспас бұрын оны әр уақытта тексеріңіз. Егер корпус пен желілік сым зақымдалса, ешқандай жағдайда өнімді розеткаға қоспаңыз. Зақымдалған өнім электр тогының соғуына және күйіп қалуына әкелуі мүмкін.
- Өнім мен желілік сым жоғары температураға, тікелей күн сәулесіне және ылғалға ұшырамайтындай етіп сақталуы керек.
- Қолданғаннан кейін, қуат сымын ешқашан өнімнің айналасына орамаңыз, уақыт өте келе ол сынуы мүмкін. Сымның үстелдің шетіне ілінуіне жол бермеңіз.
- Электр тогының соғуын болдырмау үшін өнімді, қуат сымын немесе шанышқыны суға немесе басқа сұйықтықтарға батырмаңыз. Оны ыдыс жуғыш машинаға салмаңыз.
- Егер өнім суға түссе, оны дереу желіден ажыратыңыз. Бұл жағдайда қолыңызды суға түсірмеңіз. Қайта қолданар алдында өнімді білікті маман тексеруі керек.
- Қосылған өнімді дымқыл қолмен ұстамаңыз.
- Қуат сымын ұстап, өнімді көтермеңіз. Кофеқайнатқышты желіден ажыратқан кезде қуат сымын тартпаңыз, штепсельді ұстаңыз.
- Жұмыс істейтін өнімді бақылаусыз қалдырмаңыз! Егер сіз енді кофе машинасын пайдаланбайтын болсаңыз, оны әрқашан ажыратыңыз.
- Егер зақымданудың көрінетін белгілері болса, өнімді құлағаннан кейін қолдануға болмайды. Қолданар алдында оны білікті маман тексеруі керек.
- Жұмыс барысында Өнімді жылжытпаңыз.
- Жұмыс кезінде өнімнің корпусы қатты қызуы мүмкін. Ыстық беттерді қолыңызбен ұстамаңыз.
- Саусақтарыңызды кофе беру блогының немесе капучинатордың астына қоймаңыз.
- Егер өнімнің корпусынан су ағып кетсе, оны қолдануға болмайды.
- Жинақта жоқ аксессуарларды пайдаланбаңыз.
- Өнімді тазаламас бұрын оны желіден өшіріп, өнім суығанша күтіңіз.
- Аспап физикалық, сенсорлық немесе ақыл-ой қабілеттері төмен адамдар (балаларды қоса алғанда) немесе өмірлік тәжірибесі немесе білімі болмаған кезде, егер олар бақылауда болмаса немесе олардың қауіпсіздігіне жауапты адамның аспапты пайдалануы туралы нұсқау берілмесе, пайдалануға арналмаған. Құралмен ойын ойнауға жол бермеу үшін балалар бақылауда болуы керек.
- Өнім мен аксессуарларды балалардың қолы жетпейтін жерде сақтаңыз.

Жалпы пайдалану ережелері

- Тазалаудан басқа кез келген техникалық қызмет көрсетуді білікті маман орындауы керек.
- Өнімді үстелдің қабырғасы мен шетінен кемінде 10 см қашықтықта тұрақты көлденең бетке орнатыңыз. Ешқашан жанғыш беттерге немесе жабдыққа қоймаңыз.
- Өнімді раковина мен краннан 60 см қашықтықта құрғақ бетке қойыңыз.
- Бұйымды және оның жеке бөліктерін ыдыс жуғыш машинаға салуға болмайды. Олар ыдыс жуғыш машинада жууға арналмаған және зақымдалуы мүмкін.
- Бос су ыдысы бар немесе резервуарсыз кофе машинасын қоспаңыз. Бұл құрылғыға зақым келтіруі мүмкін. Тек суық суды қолданыңыз. Ешбір жағдайда жылы немесе ыстық суды пайдаланбаңыз, себебі бұл құрылғының функционалдығы мен жұмысына әсер етуі мүмкін.
- Су ыдысын MAX мәнінен жоғары және MIN мәнінен төмен толтырмаңыз.
- Кофе дәндеріне арналған бос контейнермен кофе дайындауды қоспаңыз. Бұл құрылғыға зақым келтіруі мүмкін.
- Капучинаторды күнделікті тазалаңыз.
- Пайдалану кезінде өнімнің желдеткіш саңылаулары жабылмағанына көз жеткізіңіз.
- Егер дисплейде арнайы нұсқаулар болмаса немесе құрылғы пайдалануға дайын болса, қайнату кезінде тамшы науасын шығармаңыз.
- Дәнді контейнерге тұтас кофе дәндерінен басқа ештеңе құймаңыз (қоспасыз).
- Күшті жуғыш заттарды немесе еріткіштерді қолданбаңыз. Өнімді тазарту үшін суланған шүберек пен жұмсақ жуғыш затты қолданыңыз.
- Машинамен осы Нұсқаулықта сипатталмаған әрекеттерді жасамаңыз.
- Сервистік қызмет көрсетуді білікті мамандар жүргізуі тиіс.

Осы өнім бойынша кез келген сұрақтар туындаған жағдайда Сайттағы кері байланысқа хабарласыңыз **sonnen.me**.

Техникалық сипаттамалары

Электрмен Жабдықтау.....	220-240 В/ 50-60 Гц
Қуаты.....	1350 Вт
Қысым.....	20 бар
Су ыдысының көлемі.....	1,5 л
Электр тогының соғуынан қорғау класы.....	I
Сусындар саны.....	3

Жинақтау

1. Кофе машинасы
2. Пайдаланушы нұсқаулығы

Өнім схемасы

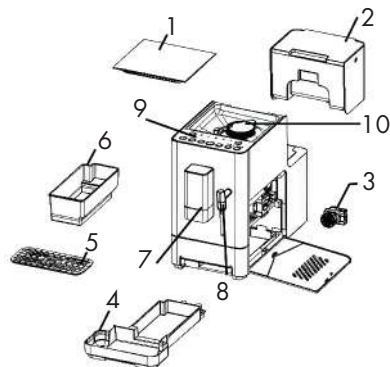

1. Кофе дәндеріне арналған контейнер қақпағы
2. Су ыдысы
3. Инфузиялық блок
4. Тамшы науасы
5. Тамшы науасының қақпағы
6. Қалдықтарды жинауға арналған контейнер
7. Кофе беру блогы
8. Сүт көбік түтігі
9. Басқару тақтасы
10. Дәнді кофе контейнері

Басқару тақтасы

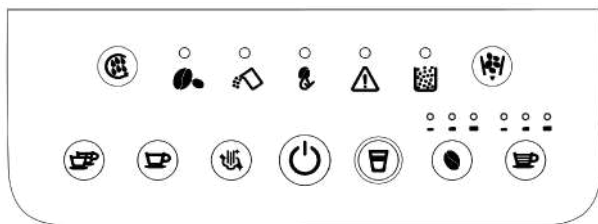

- | | | | | | |
|--|--|--|---|--|---------------------------------------|
| | | | Қос эспрессо/ эспрессо/ американо жасау | | Ұнтақтағышты тазалау |
| | | | Бу беру | | Кофе дөңдеріне арналған бос контейнер |
| | | | Сусын көлемін таңдау | | Бос су ыдысы |
| | | | Кофе бекінісін таңдау | | Пісіру блогын тазалау қажеттілігі |
| | | | "Қосу/Өшіру" Түймесі | | Ескерту |
| | | | Кофеқайнатқышты тазалау | | Толық тамшы науасы |

Сусындар

Эспрессо - қысыммен ұнтақталған кофе арқылы ыстық суды өткізу арқылы алынған ыстық қара кофенің бір бөлігінен жасалған итальяндық кофе сусыны.

Қос эспрессо (доппио) — кофе сусыны, Қос эспрессо. Бұл көдімігі эспрессоға қарағанда күшті және бай сусын.

Американо - ыстық су қосылған эспрессо негізінде дайындалатын кофенің бір түрі.

Капучинатордың арқасында сіз оған негізделген сүт көбігі мен кофе сусындарын жасай аласыз.

Сүт көбігі - бұл Латте мен капучино сияқты сүтті кофенің әртүрлі түрлерін жасау үшін қолданылатын шайқалған сүт.

Капучино - эспрессо, сүт және сүт көбігінің бір порциясынан тұратын кофе сусыны. Капучино кофенің жарқын дәмі мен бай хош иісіне ие.

Латте - эспрессоның бір бөлігі және қыздырылған және көбіктенген сүттің екі бөлігі бар кофе сусыны. Латте капучиноға қарағанда күшті емес, нәзік, кремді дәмге ие.

Бірінші қолданар алдында

МАҢЫЗДЫ!

Өнімнің зақымдалмағанына және толық жабдықталғанына көз жеткізіңіз. Қолданар алдында пайдаланушы нұсқаулығын мұқият оқып шығыңыз.

Кофе машинасын орнатыңыз

1. Өнімді үстелдің қабырғасы мен шетінен кемінде 10 см қашықтықта тұрақты көлденең бетке орнатыңыз. Өнімді раковина мен краннан 60 см қашықтықта құрғақ бетке қойыңыз.
2. Ешқашан өнімді жанғыш беттерге немесе жабдыққа жақын/үстіне қоймаңыз.

Кофе машинасын пайдалануға дайындау

1. Бірінші қолданар алдында су ыдысы мен плитаны алыңыз, содан кейін оларды таза сумен шайыңыз.
2. Барлық алынбалы бөлшектердің орнына мықтап орнатылғанын тексеріңіз және тексеріңіз.

Су ыдысы

1. Су ыдысын максималды белгіге дейін таза сумен толтырыңыз, содан кейін оны құрылғыға қайта орнатыңыз және оның дұрыс орнатылғанына көз жеткізіңіз, содан кейін су ыдысының қақпағын жабыңыз.

Кофе ұнтақтауды реттеу

1. Кофе дәндері контейнерінің қақпағын ашыңыз.
2. Ұнтақтағыш реттегішті сағат тіліне қарсы солға қарай бұраңыз.
3. Реттегішті сағат тілімен бұру арқылы ұнтақтау деңгейін таңдаңыз.

ЕСКЕРТУ. Сіздің машинаңызда 15 ұнтақтау деңгейі бар. Кофеқайнатқышты бірінші рет қолданған кезде 8-ден асатын ұнтақтау деңгейін таңдау ұсынылады. Көрсеткімен көрсетілген ұнтақтағыш реттегішіндегі Сан нақты таңдалған ұнтақтау параметріне сәйкес келеді.

МАҢЫЗДЫ! Ұнтақтағышты зақымдамау үшін ұнтақтау реттегішін бір уақытта бірнеше сатыға бұрмаңыз.

Кофе беру блогының биіктігін реттеу

1. Сіз кофе беру блогын кружкаңыздың биіктігіне қарай бейімдей аласыз. Тамшы науасынан блоктың қашықтығы 85-тен 115 мм-ге дейін өзгеруі мүмкін.

Пісіру блогы

1. Корпустың оң жағында есік орналасқан. Оны басыңыз және пісіру блогының дұрыс орнатылғанын тексеріңіз.
2. Пісіру блогының жоғарғы және төменгі жағындағы қызыл түймелерді басу арқылы оны алыңыз.
3. Орнату кезінде пісіру қондырғысының түтігі ішкі камераның оң жағындағы тесікке орнатылуы керек. Дұрыс орнатылған кезде сіз шертуді естисіз.

МАҢЫЗДЫ! Егер пісіру блогы дұрыс орнатылмаған болса,  индикаторы үнемі жанып тұрады.

4. Есікті жабыңыз. Есік кофе машинасының корпусына тығыз орналасуы керек.

МАҢЫЗДЫ! Есік дұрыс жабылмаған болса,  шамы жыпылықтайды.

Тамшы науасы және қалдықтарды жинауға арналған контейнер

Тамшы науасы мен қалдық жинайтын контейнердің дұрыс орнатылғанын тексеріңіз. Торды тамшы науасына орнатыңыз.

МАҢЫЗДЫ! Тамшы науасы немесе қалдық жинайтын контейнер дұрыс орнатылмаған болса,  шамы жанады.

ЕСКЕРТУ. Тамшы науасы әр шаю және өзін-өзі тазарту кезінде мөлшерлеу шүмегінен суды, сондай-ақ қайнату кезінде төгілетін кофені жинайды. Тамшы науасын және қоқыс жинайтын контейнерді толтырған кезде босатуды ұмытпаңыз.



Астық контейнерін толтыру

Астық контейнеріне 200 г-нан аспайтын жаңа кофе дәндерінің қажетті мөлшерін құйыңыз, содан кейін астық контейнерінің қақпағын жабыңыз.

МАҢЫЗДЫ! Дәндерді контейнерге құймас бұрын ұнтақтағыш реттегішінің мықтап орнатылғанына көз жеткізіңіз.



Пайдалану

ЕСКЕРТУ. Әрбір іске қосу кезінде өнім жұмысқа дайындалу үшін автоматты түрде тазаланады. Кофе беру блогының астына шыныаяқ орнатуға асықпаңыз.

1. Резервуарды сумен толтырыңыз.
2. Кофе контейнеріне қажетті мөлшерде кофе дәндерін құйыңыз.
3. Өнімді желіге қосыңыз.
4. Барлық шамдар жыпылықтай бастайды. Өзін-өзі диагностикалау процесі аяқталғаннан кейін барлық индикаторлар сөніп, өнім күту режиміне өтеді.
5.  Түймесін басыңыз, барлық шамдар жыпылықтай бастайды, өнім алдын ала қыздыру режиміне өтеді.
6. Шыныаяқты кофе беру блогының астына тамшы науасына қойыңыз.
7.  Индикаторы үнемі жана бастайды және  индикаторы жыпылықтайды, содан кейін құрылғы автоматты тазалау режиміне өтеді.
8. Алдын ала қыздыру және автоматты тазалау аяқталғаннан кейін барлық түймелердің артқы жарығы үнемі жанып тұрады, кофе машинасы кофе дайындауға дайын.



ЕСКЕРТУ. Егер қандай да бір кезеңде индикатор  жанса, "ДИАГНОСТИКА ЖӘНЕ АҚАУЛЫҚТАРДЫ ЖОЮ" бөліміндегі ақпаратты мұқият оқып шығыңыз.

Кофе дайындау

1. Шыныаяқты кофе беру блогының астына тамшы науасына қойыңыз.
2. Кез-келген кофе жасау    түймесін басыңыз, өнім кофе дайындай бастайды. Пісіру кезінде таңдалған сусынның индикаторы үздіксіз жанып тұрады.
3. Сусын дайындағаннан кейін өнім автоматты түрде күту режиміне өтеді.

ЕСКЕРТУ. Пісіруді тоқтату қажет болса, таңдалған түймені қайтадан басыңыз.

Кофенің күші мен көлемін реттеу

1. Күту режимінде қалаған бекіністі таңдау үшін  түймесін басыңыз, таңдалған бекініске байланысты түйменің жанындағы шам жанады. Әдепкі бойынша орташа бекініс орнатылған.
2. Күту режимінде қажетті көлемді таңдау үшін  түймесін басыңыз, түйменің жанындағы шам таңдалған көлемге байланысты жанады. Сусынның орташа мөлшері әдепкі бойынша орнатылады.

ЕСКЕРТУ. Пісірер алдында сусынның күші мен көлемін реттегіңіз келсе, қажетті параметрді алдын ала орнатыңыз, содан кейін сәйкес сусын белгішесін таңдаңыз. Сусын дайындау кезінде күш пен көлемді орнату мүмкін емес.



Бу дайындау

ЕСКЕРТУ. Сүтті шайқау кезінде жақсы нәтижеге қол жеткізу үшін сүттің оңтайлы температурасын 4-8°C аралығында ұстау маңызды. Ол тұтас, пастерленген, майлылығы 3,5% және қайнатылмаған болуы керек.

НАЗАР АУДАРЫҢЫЗ! Бумен жұмыс жасағанда абай болыңыз. Қолыңызды сүтті шайқау түтігінің астына қоймаңыз, оны қолыңызбен ұстамаңыз.

1. Сүтті шыныаяққа құйыңыз. Үлкен шыныаяқты қолдану керек, өйткені сүт шайқалған кезде 2-3 есе артады.
2. Сүт көбік түтігінің жоғарғы бөлігін сүтке бірнеше миллиметрге батырыңыз. Ыңғайлы болу үшін оны оңға бұруға болады.

НАЗАР АУДАРЫҢЫЗ! Сүт көбік түтігін сүт бетінен жоғары көтермеңіз. Бұл ыстық сүттің шашырауына және кейіннен күйіп қалуына әкелуі мүмкін.

3. Бу беру функциясын іске қосу үшін  түймесін басыңыз,  түймесінің индикаторы үздіксіз жанып тұрады.
4. Сүт шыныаяқын біртіндеп жылжытыңыз, түтік сүт бетінен жоғары болмауы керек. Бұл кезде ысқырған дыбыс шығады, яғни сүтке бу түседі.
5. Сүт көбігі жеткілікті қалың болған кезде, сүтті көбіктендіретін түтікті сүтке терең түсіріп, бірнеше секунд ұстаңыз. Сүтті қатты қыздырмаңыз!



НАЗАР АУДАРЫҢЫЗ! Сүтті шайқау кезінде абай болыңыз. Сүт көбігі тез пайда болады, шыныаяқтың шетіне жақындағанға дейін бу беруді тоқтатуға уақыт бар. Бұл күйікке әкелуі мүмкін!

6. Процесс аяқталғаннан кейін кофе машинасы автоматты түрде күту режиміне өтеді.
7. Бу беруді тоқтату үшін  түймесін қайтадан басыңыз.
8. Сүт көбігін дайындағаннан кейін, сүт көбік түтігі суығанша бірнеше минут күтіңіз. Осыдан кейін, қалған сүтті қағаз майлықпен немесе дымқыл шүберекпен сүртіңіз.

ЕСКЕРТУ. Егер сүтті көбіктендіру кезінде көпіршіктер пайда бола бастаса, шыныаяқтың бүйірлерін түртіп, көбік пен сүтті араластыру үшін шайқаңыз.

ЕСКЕРТУ. Капучино жасау үшін дайын сүт көбігін тамшы науасына қойып, эспрессо жасаңыз.

Ұйқы режимі

1. Ұйқы режимінде  түймесін басыңыз, осы батырманың индикаторы жыпылықтайды, өнім өзін-өзі тексереді, алдын ала қыздырады және автоматты түрде тазартады.
2. Егер сіз өнімді ұстап тұрмай ұйқы режиміне қоюыңыз керек болса,  түймесін басыңыз, өнім ұйқы режиміне өтеді, түймелердің индикаторлары сөнеді.
3. Кофені дайындағаннан кейін, өнімді ұйқы режиміне қою үшін  түймесін басыңыз, өнімді автоматты түрде тазалаңыз және ұйқы режиміне өтіңіз.

ЕСКЕРТУ. Егер өнім 28 минут ішінде пайдаланылмаса, ол өздігінен ұйқы режиміне өтеді.

Зауыттық параметрлерге оралу

 Және  түймелерін 2 секунд басып тұрыңыз. Кофе машинасы зауыттық параметрлерге оралды.

Эспрессо негізіндегі сусындар

Latte
Americano
Flat white
Espresso
Macchiato



Латте



Бұл ұнтақталған сүт қосылған эспрессо негізіндегі кофе сусыны. Сізге дәміне қарай 1 порция жаңа қайнатылған эспрессо мен 150-170 мл көбік сүті, сондай-ақ қант пен үгітілген шоколад қажет. Пісіру үшін көбіктенген жылы сүтті биік стаканға құю керек, содан кейін Эспрессоны жұқа ағынмен құйыңыз. Дайын сусынға қоспас бұрын кофе қайнатылған сүтке қарағанда ыстық болуы керек, содан кейін температура мен тығыздықтың айырмашылығына байланысты ол көтеріліп, сүт пен сүт көбігі арасында орын алады. Дайын латтеге қант, жидек сироптары, алкоголь қосуға болады. Цитрус қоспаларын қолдану ұсынылмайды, өйткені олардың арқасында сүт көбігі бүктеледі.

Американо



Ыстық сумен сұйылтылған эспрессодан тұратын американдық кофе сусыны. Пісіру үшін сізге 1 порция эспрессо және шамамен 120 мл ыстық су қажет. Сіз Эспрессоны ыстық суға немесе керісінше қосуға болады.

Флэт Уайт



Бұл қос эспрессо мен аздап көбіктенген сүттің қосындысы болып табылатын кофе сусыны.

Эспрессо макиато



Эспрессо мен аздап сүт көбігінен тұратын кофе сусыны. Эспрессо макиато капучино сияқты пропорционалды аз мөлшерде ғана дайындалады. Дайындау үшін сізге 1 порция эспрессо және аз мөлшерде көбіктенген сүт қажет. Эспрессо дайындаңыз, содан кейін 1 ас қасық құйыңыз. кофеге сүт көбік қасық. Егер сіз пісіру кезінде суық сүтті қолдансаңыз, онда сусын макиато фредо деп аталады, Эспрессоны ыстық сүтпен араластырған кезде сіз макиато кальдо аласыз.

Егер сіз кофе әлемінде жаңа бастаған болсаңыз, мұнда тез үйренуге және дәмді сусындар жасауды үйренуге көмектесетін бірнеше кеңестер берілген:

1. **Кофе дәндерін қолданыңыз:** ұнтақталған кофені ұнтақталғаннан кейін бірнеше сағаттан артық сақтауға болады. Оны қайнатпас бұрын ұнтақтаған дұрыс.
2. **Артықшылықтарды шешіңіз:** арабика қышқылдықпен жұмсақ дәм береді, робуста күшті және ащы болады. Кофе сорттарын араластырудан қорықпаңыз. Араластыру бұл дәмдерді теңестіруге мүмкіндік береді, бұл сусынның күрделі және қызықты дәмі мен хош иісін жасайды.
3. **Кофені қуыру туралы шешім қабылдаңыз:**
 - *Жеңіл қуыру:* кофенің өзіндік сипаттамаларын баса көрсетеді, қышқылдық пен балғындық береді.
 - *Орташа қуыру:* карамель ноталарымен теңдестірілген дәм береді.
 - *Қараңғы қуыру:* қанықтылық пен ащы, айқын қуырылған ноталар береді.
4. **Дұрыс ұнтақтауды қолданыңыз:** кароб кофеқайнатқышы үшін ұнтақтау құм мен ұнтақ арасында біркелкі және орташа болуы керек.
5. **Шыныаяқтарды дайындаңыз:** кофе жасамас бұрын шыныаяқтарды ыстық сумен шайып жылытыңыз.
6. **Дұрыс сүтті қолданыңыз:** сүтті шайқау кезінде жақсы нәтижеге қол жеткізу үшін сүттің оңтайлы температурасын 4-8 °C аралығында ұстау маңызды. Ол тұтас, пастерленген, майлылығы 3,5% және қайнатылмаған болуы керек.
7. **Дәммен тәжірибе жасаңыз:** кофенің дәмін әртүрлі қоспалармен әртараптандырудың көптеген жолдары бар.

Дәмдеуіштер мен дәмдеуіштер:

- **Даршын** — тәттілік қосады және қышқылдықты жұмсартады. Ол әсіресе қышқыл сорттармен жақсы үйлеседі.
- **Зімбір** — қышқылдықты жақсартады және өткір дәм қосады.
- **Цитрус қабығы** — сусынды сергітеді және ащы ноталарды жақсартады.

Тәтті қоспалар:

- **Бал** — қантқа тамаша балама. Балдың әртүрлі түрлері әртүрлі дәм реңктерін береді.
- **Шоколад** — кофенің дәмдік сипаттамаларына баса назар аударады, кез-келген сорттармен үйлеседі.
- **Карамель сиропы** — кофенің беріктігін жұмсартады.
- **Шоколадты сироп** — дәмді бай етеді.
- **Жаңғақ сиропы** — артық тәттілікті тегістейді.

Сүт қоспалары:

- **Крем** — сусынға жұмсақтық пен тәбетті көрініс береді.
- **Балмұздақ** — әсіресе ыстық ауа-райында дәмді мәнерлі етеді.

Қызмет көрсету

Тамаша шыныаяқ кофе алу үшін күнделікті техникалық қызмет көрсетуге басымдық беру маңызды.

Тазалау

МАҢЫЗДЫ! Кез келген тазалау немесе техникалық қызмет көрсету жұмыстарын орындамас бұрын кофеқайнатқышты өшіріп, штепсельді розеткадан шығарып, суытыңыз.

1. Өнімді немесе оның бір бөлігін суға батырмаңыз.
2. Өнімді ыдыс жуғыш машинаға салмаңыз.
3. Кофеқайнатқышты тазалау кезінде еріткіштерді немесе күшті жуғыш заттарды қолданбаңыз. Жұмсақ, дымқыл шүберекті пайдаланыңыз.
4. Өткір заттарды, щеткаларды немесе абразивті материалдарды пайдаланбаңыз.
5. Тамшы науасын уақтылы босатыңыз, оны шайыңыз, құрғатыңыз және кофе машинасы орнатыңыз.

6. Егер кофеқайнатқыш 1-2 күн бойы пайдаланылмаса, резервуардағы суды төгуді ұмытпаңыз. Осыдан кейін резервуарды және оның қақпағын шайыңыз.
7. Кофе машинасы корпусын үнемі дымқыл шүберекпен сүртіңіз.
8. Кофеге арналған шүмекті дымқыл шүберекпен сүртуді ұмытпаңыз.

Қалдықтарды жинауға арналған Контейнер

Әр 8 рет тазалау керек эспрессо дайындау.

1. Тамшы науасын өзіңізге қарай тартыңыз.
2. Қоқыс жинайтын контейнерді алыңыз.
3. Қоқыс жинайтын контейнерді босатыңыз.
4. Оны жылы сумен шайыңыз.
5. Оны жұмсақ шүберекпен құрғатыңыз.
6. Кофе машинасына орнатыңыз.





Пісіру блогы

Әр 8 эспрессо дайындығын тазалау керек.

1. Өнімнің сол жағындағы есікті басыңыз.
2. Пісіру блогындағы түймелерді басыңыз. Оны өзіңізге қарай тартыңыз.
3. Оны жылы сумен шайыңыз.
4. Оны жұмсақ шүберекпен құрғатыңыз.
5. Кофе машинасына орнатыңыз.
6. Есікті жабыңыз.

Пісіру кронштейнін тазалау

Инфузиялық блок ұстағыш ыстық су мен ұнтақталған кофені жеткізуге жауап береді және уақыт өте келе оның бетінде кофе майлары, минералды шөгінділер және басқа да ластаушы заттар жиналады.

1. Өнімді қосыңыз.  Және  түймелерін басып тұрыңыз.
2. Есікті бөліктің сол жағынан ашыңыз.
3. Пісіру блогының кронштейнін дымқыл немесе құрғақ шүберекпен сүртіңіз.
4. Тазалау аяқталғаннан кейін есікті жабыңыз.
5. Тазалау режимінен шығу үшін  және  түймелерін басып тұрыңыз.

Су ыдысы

Аптасына бір рет тазалау керек.

1. Кофеқайнатқыштан су ыдысын алыңыз.
2. Қалған суды төгіп тастаңыз.
3. Резервуарды жылы сумен шайыңыз.
4. Оны жұмсақ шүберекпен құрғатыңыз.

Тамшы науасы

Күн сайын тазалау керек.

1. Тамшы науасын өзіңізге қарай тартыңыз.
2. Оны босатыңыз.
3. Жылы сумен шайыңыз.
4. Оны жұмсақ шүберекпен құрғатыңыз.

Кофе тартқыш

Аптасына бір рет тазалау керек.

1. Кофе контейнерінің қақпағын ашыңыз.
2. Ұнтақтау реттегішін сағат тіліне қарсы бұраңыз, ондағы ерін көрсеткіге қосылғанша.
3. Ұнтақтау реттегішін алыңыз.
4. Реттегіштің ішкі сақинасын сағат тіліне қарсы бұраңыз, оны алыңыз.
5. Реттегіштің ішкі сақинасын щеткамен тазалап, ұнтақталған кофенің қалдықтарын кішкене саңылауға құйыңыз.
6. Реттегіштің ішкі сақинасын орнатпай, ұнтақтау реттегішін дұрыс күйге қойыңыз.
7.  Түймесін басыңыз.
8. Ұнтақтағыштан ұнтақталған кофенің қалдықтарын кетіру үшін кофе машинасы тазаланғанша күтіңіз (ұнтақталған кофе ұнтақтағышта қалса, 5-8 қадамдарды қайталаңыз).
9. Ұнтақтау реттегішін сағат тіліне қарсы бұраңыз.
10. Реттегіштің ішкі сақинасын дұрыс күйге қойыңыз.
11. Ұнтақтау реттегішін сағат тілімен бұраңыз.





Тазалау аяқталды.

Ұнтақталған кофені мөлшерлеу арнасы



Қолдану процесінде ұнтақ қалдықтары арнада жиналуы мүмкін, бұл микроорганизмдер мен бактериялардың көбеюіне әкелуі мүмкін. Үнемі тазалау гигиенаны сақтауға көмектеседі және сусындардың ластануын болдырмайды.

Аптасына бір рет тазалау керек.

1 нұсқа

1. Өнімді қосыңыз.
2.  Және  түймелерін бір уақытта басып тұрыңыз, түймешік шамдары жыпылықтай бастайды, арна есігі ашылады.
3. Кофеқайнатқыштың сол жағындағы есікті ашыңыз, арнаны щеткамен тазалаңыз.
4. Ұнтақталған кофенің қалдықтары құлағаннан кейін есікті жабыңыз.
5.  Және  түймелерін бір уақытта басып тұрыңыз, түймешік шамдары жыпылықтай бастайды, арна есігі жабылады.

2 нұсқа

1. Егер ұнтақтағышта астық қалса, астық контейнерін босату үшін  түймесін басыңыз.
2. Осылайша, барлық ұнтақталған кофе арнадан жойылғанша  түймені басыңыз.



ЕСКЕРТУ. Егер құрылғыны пайдалану кезінде кофе ұнтақталса немесе оны дайындаған кезде едеттегіден аз мөлшерде сусын алсаңыз, ұнтақты мөлшерлеу арнасын бітеліп қалғанын тексеріңіз.

Сүт жүйесі

1. Су ыдысын максималды белгіге дейін толтырыңыз.
2. Контейнерді тамшы науасының қақпағына қойыңыз.
3. Алдын ала қыздыру аяқталғаннан кейін барлық индикаторлар үздіксіз жанып тұрады.
4. Түймені басып тұрыңыз . Өнім тазалау процесін бастайды.
5. Тазалау аяқталғаннан кейін өнім күту режиміне өтіңіз.

Декальцинация

ЕСКЕРТУ. Тұрақты декальцинация—бұл кофеқайнатқыштың ұзақ және үздіксіз жұмыс істеуінің көпілі, сонымен қатар сіз күн сайын дәмді және сапалы кофеден ләззат алуыңызға көпілдік.

Егер  және  индикаторлары бір уақытта жанса, қақтан тазалау қажет.



1. Су ыдысын максималды белгіге дейін толтырыңыз. Ондағы қақтан тазартқышты ерітіңіз.

ЕСКЕРТУ. Егер сіз сұйық қақтан тазартқышты қолдансаңыз, оны 1:4 қатынасында сумен араластыруыңыз керек. Лимон қышқылын да қолдануға болады.

2. Контейнерді тамшы науасының қақпағына қойыңыз.

3. Декальцинация процесін бастау үшін  және  түймелерін басып тұрыңыз.















4. Декальцинация процесі 10 минутты алады. Түймелердегі барлық шамдар кезекпен жанады.

5. Декальцинация процесі аяқталғаннан кейін  және  түймелерінің индикаторлары жануды тоқтатады.

6. Су ыдысын шайыңыз, оны таза сумен толтырыңыз және өнімді артық тазартқыштан тазарту үшін процесі қайталаңыз.

ЕСКЕРТУ. Кофе машинасы 500 дайындықтан кейін қақтан тазартуды сұрайды.

Диагностика және ақаулықтарды жою

Проблема	Причина	Решение
 шамы жыпылықтайды	Резервуарда су жоқ.	Резервуарды сумен толтырыңыз.
 шамы жыпылықтайды	Ұнтақтау реттегіші, есік немесе тамшы науасы дұрыс орнатылмаған.	Құрылғының барлық бөліктері дұрыс орнатылғанын тексеріңіз.
 индикаторы үздіксіз жанып тұрады.	Кофеқайнатқыштың ішкі түтіктері бітелген.	 Түймесін басып, кофе машинасының суы үздіксіз тоқтағанша күтіңіз. Егер түймені басу мүмкін болмаса, панель құлыптаулы болғандықтан, кофе машинасын қайта іске қосыңыз.
 индикаторы үздіксіз жанып тұрады	Пісіру блогы немесе қалдықтарды жинауға арналған контейнер дұрыс орнатылмаған.	Құрылғының барлық бөліктері дұрыс орнатылғанын тексеріңіз.
 индикаторы үздіксіз жанып тұрады	Кофе контейнерінде кофе дөндері жоқ.	Контейнерді кофе дөндерімен толтырыңыз, сусынды дайындау процесін қайтадан бастаңыз.
 индикаторы үздіксіз жанып тұрады.	Қалдықтарды жинауға арналған Контейнер немесе тамшы науасы толтырылған.	Пісіру блогын тазалаңыз. "ҚЫЗМЕТ КӨРСЕТУ" бөлімінен, "Тамшы науасы" және "Қалдықтарды жинауға арналған Контейнер" ұсыныстарды орындаңыз.
 индикаторы үздіксіз жанып тұрады	Пісіру блогы ластанған.	Пісіру блогын тазалаңыз. "ҚЫЗМЕТ КӨРСЕТУ" бөлімінен, "Пісіру блогы" тармағынан ұсыныстарды орындаңыз.
 және  шамдары бір уақытта жыпылықтайды	Өнім дұрыс жұмыс істемейді.	Өнімді қайта іске қосыңыз.
 және  шамдары бір уақытта жыпылықтайды	Өнім кофе дөндерін ұнтақтаудың 16 циклін орындады. Кофе тартқыш қызып кетті.	Өнімнің өздігінен салқындауы үшін 5 минут күту керек.
 ,  және  шамдары бір уақытта жыпылықтайды	Өнім дұрыс жұмыс істемейді.	Өнімді қайта іске қосыңыз.

☕ Және ⚠ шамдары бір уақытта жыпылықтайды.	Су ағынының өлшегіші дұрыс жұмыс істемейді.	Резервуарды сумен толтырыңыз.
Кофе көбігі (крема) жоқ.	Тым үлкен ұнтақтау.	Ұнтақтауды реттеңіз. "БІРІНШІ ҚОЛДАНАР АЛДЫНДА" , "Кофе ұнтақтауды реттеу" бөліміндегі ұсыныстарды пайдаланыңыз.
	Кофе дәндерінің түрі мен қуырылуы эспрессо жасауға жарамайды.	Кофе дәндерін ауыстырыңыз.
Сусын өте баяу немесе тамшылармен беріледі.	Тым ұсақ ұнтақтау.	Ұнтақтауды реттеңіз. "БІРІНШІ ҚОЛДАНАР АЛДЫНДА" , "Кофе ұнтақтауды реттеу" бөліміндегі ұсыныстарды пайдаланыңыз.
Сусын кофе беру үшін блоктың мөлшерлеу шүмегінен берілмейді.	Кофе беру блогы бітелген.	Кофе беру блогының мөлшерлеу шүмегін тіс тазалағышпен тазалаңыз.
Кофе машинасы қосылмайды.	Кофе машинасы желіге қосылмаған.	Кофеқайнатқышты желіге қосыңыз.
☹ индикаторы үздіксіз жапыр тұрады, дегенмен тамшы науасы мен қоқыс жинайтын контейнер толтырылмаған.	Қалдықтарды жинауға немесе пісіру блогын тазалауға арналған контейнерді босатқаннан кейін есептегіш қалпына келтірілмейді.	Контейнерді босатқаннан кейін бірнеше секунд күтіңіз.
		Есептегіш тек кофе машинасы қосылған кезде нөлге тең болады. Егер кофе машинасы өшірілген болса және сіз контейнерді босатсаңыз, есептегіш жоқ буден қалпына келтірілді. Құрылғыны қайта іске қосыңыз.
Кофе машинасы кофе дәндерін ұнтақтайды, бірақ сусынға қызмет етпейді.	Ұнтақталған кофені мөлшерлеу арнасы бітелген.	"Ұнтақталған кофені мөлшерлеу арнасы" тармағының "ҚЫЗМЕТ КӨРСЕТУ" бөлімінен ұсыныстарды орындаңыз.
Өнім ерекше дыбыстар шығарады.	Кофе тартқышта бөгде заттар бар.	Қызмет көрсету орталығына хабарласыңыз.

МАҢЫЗДЫ! Егер кофеқайнатқыштың проблемасы сипатталған ұсыныстарға сәйкес шешілмесе, білікті маманға хабарласыңыз.

Шығарылған күні және өндіруші туралы ақпарат

Өндіріс күні өнімнің корпусында орналасқан сериялық нөмір сандары түрінде шифрланған.

Мысал: SN2507HD0001

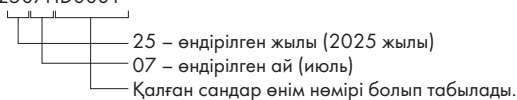

Өндіруші алдын-ала ескертусіз пайдалану қасиеттерін жақсарту үшін осы модельдің техникалық сипаттамаларына, жиынтығына және дизайнына өзгерістер енгізу құқығын сақтайды. Тұрмыстық қалдықтармен бірге электр құрылғысын тастамаңыз. Қоршаған ортаға қамқорлық жасаңыз! Ақаулы аспапты мамандандырылған кәдеге жарату пунктіне тапсыру қажет. Тұрмыстық электр құрылғыларын қабылдау орындарының мекен-жайларын сіз өзіңіздің қалаңыздың муниципалдық қызметтерінен ала аласыз.

Сапа бойынша сұрақтар жолдансын: «Офис-импэкс» ЖШҚ (импортер және дистрибьютор), 394026, Ресей, Воронеж қ., 45 Атқыштар Дивизиясы көшесі, 261а. Кофе дайындауға арналған. Сақтау мен тасымалдаудың ерекше шарттары талап етілмейді. Мақсаты бойынша пайдалану кезінде қауіпсіз. Қызмет мерзімі 3 жыл. Кепілдік мерзімі 12 ай. Дайындаушы: Гуангдонг Донлим Интеллидженд Электрикал Эпплаенсис Ко., Лтд, Но, 26, Шуньэ шығыс жолы, Синтан қаласы, Шунде ауданы, Фошан қаласы, Қытай.

RU/BY. Благодарим Вас за приобретение продукции торговой марки SONNEN®. Настоящая гарантия действует в течении 12 месяцев с даты приобретения изделия и подразумевает гарантийное обслуживание изделия при обнаружении дефектов, связанных с заводским или производственным браком. В этом случае потребитель имеет право на бесплатный ремонт изделия.

Настоящая гарантия действительна при соблюдении следующих условий:

1. Изделие должно использоваться в точном соответствии с инструкцией по эксплуатации и с соблюдением правил и требований безопасности.
2. Обязанности изготовителя по настоящей гарантии исполняются продавцами и/или официальными обслуживающими (сервис) центрами.
3. Транспортные расходы не входят в гарантийные обязательства, за исключением предусмотренных законодательством РФ.
4. Настоящая гарантия не распространяется на дефекты изделия, возникшие в результате:
 - 4.1 Химического, механического или иного воздействия, попадания посторонних предметов, жидкостей, насекомых внутрь изделия;
 - 4.2 Неправильной эксплуатации, включая использование изделия не по прямому назначению, установку и эксплуатацию изделия с нарушением правил и требований безопасности;
 - 4.3 Повреждения или выхода изделия из строя в связи с нарушением правил и условий установки, подключения, адаптации под местные тех. условия покупателя, хранения и транспортировки, воздействия влаги, высоких и низких температур, а также в результате некачественного сетевого питания;
 - 4.4 Износа ламп, батарей, защитных экранов и иных деталей с ограниченным сроком использования;
 - 4.5 Ремонта (наладки) изделия, если он произведен любыми иными лицами, кроме обслуживающих центров;
 - 4.6 Изменения конструкции изделия и/или частей изделия, а также изменения ПО (программного обеспечения), кроме случаев, указанных в инструкции по эксплуатации;
- 4.7 Повреждения защитных знаков и/или серийных номеров;
5. Гарантия действительна при правильно заполненном гарантийном талоне с указанием серийного номера, даты продажи, наличия печати продавца, кассового чека или документа, подтверждающего покупку; в противном случае гарантийный срок исчисляется с даты производства, определяемой поставщиком по серийному номеру.

Список авторизованных сервисных центров представлен на сайте www.sonnen.me.

KZ. Sizge, SONNEN® сауда маркасының бұйымын алғаныңызға алғыс білдіреміз. Осы кепілдік, бұйымды сатып алған күннен бастап 12 ай бойы іске жарамды және зауыттық және өндірістік ақауларға байланысты кемшіліктер табылса кепілдік жасайды. Бұл жағдайда, сатып алушы бұйымды тегін жөндеуге құқылы.

Осы кепілдік, келесі шарттарды ұстанса іске жарамды:

1. Бұйым, қауіпсіздік талаптары мен ережелерін ұстану және пайдалану нұсқауларына нақты сәйкестікте пайдаланылуы керек.
2. Осы кепілдік бойынша өндірушінің міндеттері сатушылар және/немесе ресми қызмет көрсету орталықтарымен (сервис) орындалады.
3. Транспорттық шығындар, РФ аумағымен қарастырылғандарды қоспағанда кепілдік міндеттерге жатпайды.
4. Осы кепілдік, төмендегілердің нәтижесінде пайда болған бұйым кемшіліктеріне дарымайды:
 - 4.1 Бұйым ішіне химиялық, механикалық немесе басқа әсерлер, бөтен заттардың, сұйықтықтар, жәндіктердің түсуі.
 - 4.2 Бұйымды, қауіпсіздік талаптары мен ережелерінің бұзылған күйінде пайдалану және орнату, бұрыс бағыт пайдалануды қоса қате пайдалану.
 - 4.3 Қосу, орнату шарттары мен ережелерінің бұзылуына байланысты істен шығуы немесе бузылуы, сатып алушының жергілікті тех.жағдайларына бейімделуі, сақтау және орын ауыстыруы, ылғал әсері, жоғары және төмен температуралар, сонымен қатар, сапасыз желілік қуат көзі нәтижесінде.
 - 4.4 Шамдар, батареялар, қорғаныш экрандары және аз уақыт қолданылған басқа бөлшектерінің тозуы.
 - 4.5 Егер, қызмет көрсетуші орталықтардан басқа, өкілдермен жасалса бұйымның жөндеуі (жамау).
 - 4.6 Бұйымның құралуын және/немесе бұйым бөліктерін өзгерту, сонымен қатар пайдалану нұсқауларында көрсетілген жағдайлардан басқа БҚ өзгерістері (бағдарламалық қамтылуы).
 - 4.7 Қорғаныш белгілерінің және/немесе сериялық нөмірлерінің өшірілуі.
5. Кепілдік, кепілдік талонының сериялық нөмірі, сату күні, сатушы мөрі басылып дұрыс толтырылған, қасалық түбіртек немесе сатып алғандығын растайтын құжат болған жағдайда жарамды; кері жағдайда, кепілдік мерзім жеткізуші сериялық нөмірден анықтайтын өндіріс күнінен есептеледі.

Үкілетті қызмет көрсету орталықтарының тізімі www.sonnen.me сайтында көрсетілген.

Неисправности / Ақаулар

Замененные детали / Ауыстырылған бөлшектер

Печать сервис-центра / Сервис-орталық мөрі

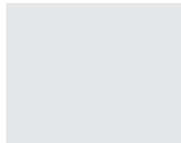

Неисправности / Ақаулар

Замененные детали / Ауыстырылған бөлшектер

Печать сервис-центра / Сервис-орталық мөрі

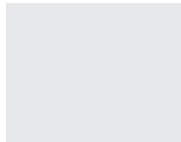

ГАРАНТИЙНЫЙ ТАЛОН / КЕПІЛДІК ТАЛОНЫ

Настоящий талон действителен только при наличии печати и заполнения всех ниже приведенных граф.
/ Бұл талон, төменде келтірілген барлық жолдар толтырылған және мөрі болған жағдайда ғана іске жарамды.

Изделие / Бұйым

Модель / Модель

Серийный номер / Сериялық нөмірі

Гарантийный срок / Кепілдік мерзімі

Печать продавца
Сатушы мөрі

Дата продажи / Сату күні

Фирма-продавец / Сатушы-фирма

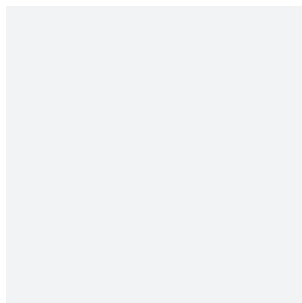

С условиями гарантии ознакомлен. К комплектации и внешнему виду претензий нет.

Кепілдік шарттарымен таныстым. Жинақтауына және сыртқы пішініне шағым жоқ

Подпись / Қолы

Вопросы по качеству направлять: ООО «Офис-импэкс» (импортер и дистрибьютор), 394026, Россия, г. Воронеж, ул. 45 Стрелковой Дивизии, 261а. **RU/BY**. Предназначена для приготовления кофе. Особых условий хранения и транспортировки не требует. Безопасна при использовании по назначению. Срок службы – 3 года. Гарантийный срок – 12 месяцев. **KZ**. Кофе дайындауға арналған. Мақсатты пайдалану кезінде қауіпсіз. EN. Designed for making coffee. It is safe when used for its intended purpose.

RU/BY/KZ/EN. Изготовитель/Өндіруші/Manufacturer: Гуангдонг Донлим Интеллидгент Электрикал Эпплаенсис Ко., Лтд, Но, 26, Шунье Ист Род, Ксингтан Таун, Шунде Дистрикт, Фошань Сити, Китай/ Кытай (Guangdong Donlim Intelligent Electrical Appliances Co., Ltd., NO. 26 SHUNYE EAST ROAD, XINGTAN TOWN, SHUNDE DISTRICT, FOSHAN CITY, CHINA).

