

YATO



PL AKUMULATOROWE WIELOFUNKCYJNE NARZĘDZIE OGRODOWE

EN CORDLESS GARDEN MULTI TOOL

DE AKKU-GARTEN-MULTIFUNKTIONSGERÄT

RU МНОГОФУНКЦИОНАЛЬНЫЙ АККУМУЛЯТОРНЫЙ САДОВЫЙ ИНСТРУМЕНТ

UA АКУМУЛЯТОРНИЙ БАГАТОФУНКЦІОНАЛЬНИЙ САДОВИЙ ІНСТРУМЕНТ

LT DAUGIAFUNKCINIS AKUMULIATORINIS SODO ĮRANKIS

LV DAUDZFUNKCIONĀLS AKUMULATORA DĀRZA INSTRUMENTS

CZ AKUMULÁTOROVÉ MULTIFUNKČNÍ ZAHRADNÍ NÁŘADÍ

SK AKU MULTIFUNKČNÉ ZÁHRADNÉ NÁRADIE

HU TÖBBFUNKCIÓS AKKUMULÁTOROS KERTI SZERSZÁM

RO UNEALTA MULTIFUNCTIONALA DE GRADINA CU ACUMULATOR

ES HERRAMIENTA DE JARDÍN MULTIFUNCIONAL A BATERÍA

FR OUTIL MULTIFONCTION DE JARDIN SANS-FIL

IT UTENSILE MULTIFUNZIONE DA GIARDINAGGIO A BATTERIA

NL ACCU MULTITOOl

GR ΠΟΛΥΕΡΓΑΛΕΙΟ ΚΗΠΟΥ ΜΠΑΤΑΡΙΑΣ

BG АКУМУЛАТОРЕН МНОГОФУНКЦИОНАЛЕН ГРАДИНСКИ ИНСТРУМЕНТ

PT FERRAMENTA DE JARDIM MULTIFUNÇÕES SEM FIO

HR VIŠENAMJENSKI VRTNI ALAT

AR أداة لاسلكية متعددة الوظائف للحديقة

YT-828390

YT-828391



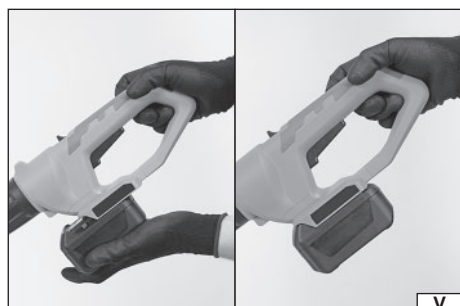
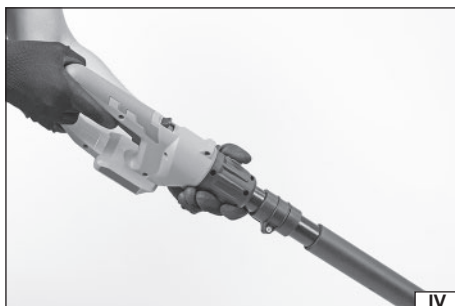
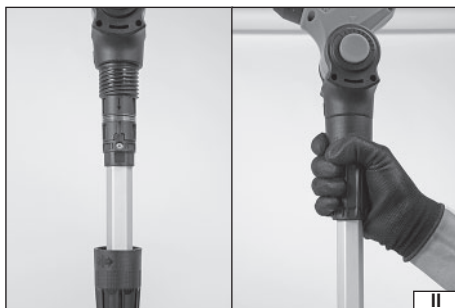
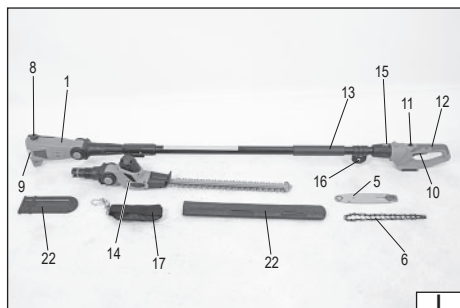

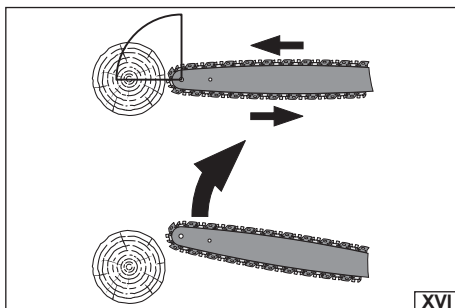
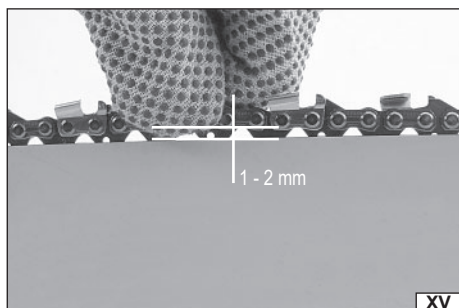
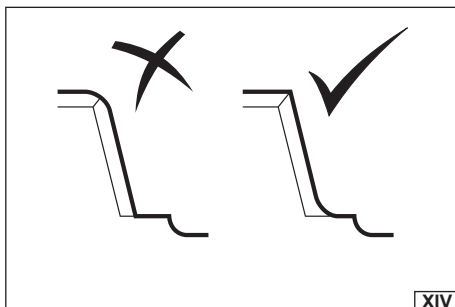
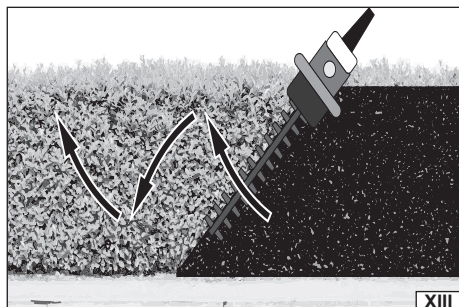
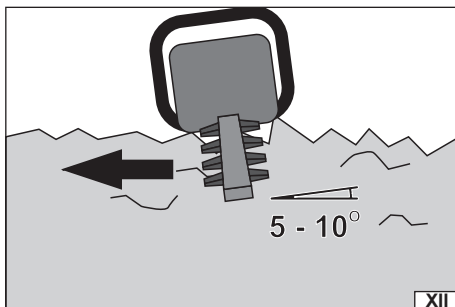
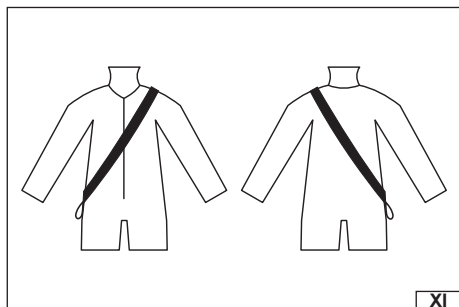
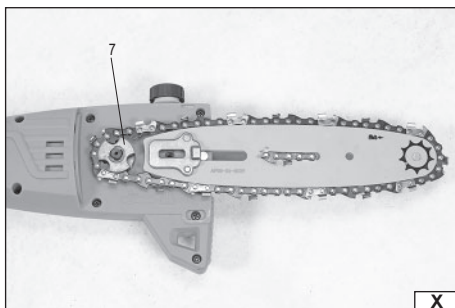
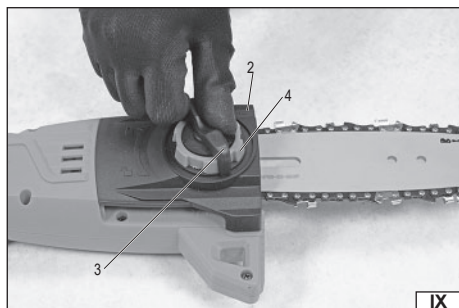

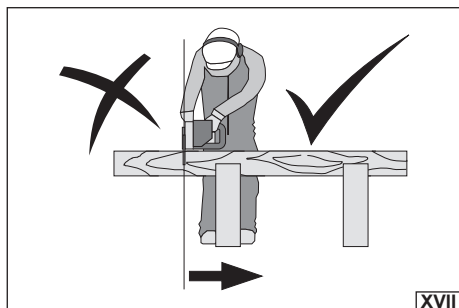

XVII

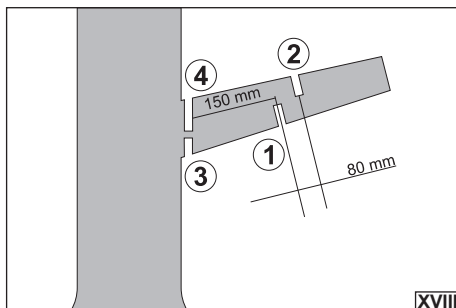

XVIII

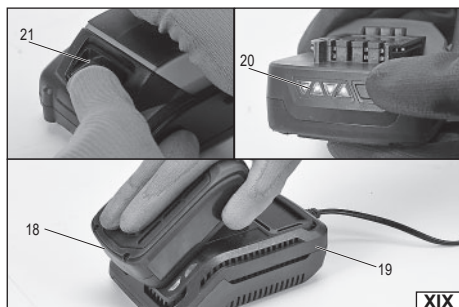

XIX

PL

1. głowica okrzesywarki
2. panel boczny
3. pokrętło blokujące
4. pokrętło napięcia łańcucha
5. prowadnica
6. łańcuch
7. koło napędowe łańcucha
8. pokrywa zbiornika oleju
9. wskaźnik poziomu oleju
10. włącznik elektryczny
11. przycisk blokady włącznika elektrycznego
12. uchwyt tylny
13. uchwyt przedni
14. głowica nożyc
15. przycisk obrotu uchwytu tylnego
16. obejmą zaczepu taśmy pomocniczej
17. pas nośny
18. akumulator (tylko w YT-828390)
19. stacja ładująca (tylko w YT-828390)
20. wskaźnik naładowania akumulatora
21. zatrzask akumulatora
22. osłona prowadnicy

EN

1. pole saw head
2. side panel
3. locking knob
4. chain tension knob
5. guide bar
6. chain
7. chain drive wheel
8. oil tank lid
9. oil level indicator
10. electrical switch
11. electrical switch locking button
12. back handle
13. front handle
14. shear head
15. rear handle rotation button
16. attachment bracket for auxiliary strap
17. carrying strap
18. battery (only for YT-828390)
19. charging station (only on YT-828390)
20. battery charge indicator
21. battery latch
22. guide bar guard

DE

1. Kopf des Hochtasters
2. Seitenwand
3. Verriegelungsdrehknopf
4. Kettenstimmknopf
5. Führungsschiene
6. Kette
7. Kettenantriebsrad
8. Öltankdeckel
9. Ölstandsanzeige
10. Elektroschalter
11. Sperrknopf des elektrischen Schalters
12. Hinterer Handgriff
13. Vorderer Griff
14. Scherkopf
15. Drehknopf am hinteren Griff
16. Schelle für Hilfsgurtaufbefestigung
17. Tragegurt
18. Akku (nur bei YT-828390)
19. Ladestation (nur bei YT-828390)
20. Akkuladestandsanzeige
21. Akkuverriegelung
22. Führungsschutz

RU

1. головка высотореза
2. боковая панель
3. ручка блокировки
4. ручка натяжения цепи
5. направляющая
6. цепь
7. приводное колесо цепи
8. крышка масляного бака
9. указатель уровня масла
10. электрический выключатель
11. кнопка блокировки электрического выключателя
12. задняя рукоятка
13. передняя рукоятка
14. головка триммера
15. кнопка поворота задней рукоятки
16. хомут для крепления вспомогательного ремня
17. ремень для переноски
18. аккумулятор (только для YT-828390)
19. зарядная станция (только для YT-828390)
20. индикатор заряда аккумулятора
21. защелка аккумулятора
22. кожух направляющей

LV

1. Augsto zaru zāga galva
2. Sānu panelis
3. Bloķēšanas skrūve
4. Kēdes spriegošanas skrūve
5. Vadītājs
6. Kēde
7. Kēdes piedziņas ritenis
8. Eļļas tvertnes vāks
9. Eļļas līmeņa indikators
10. Elektriskais slēdzis
11. Elektriskā slēdža bloķētāja poga
12. Aizmugurējais rokturis
13. Priekšējais rokturis
14. Sķēru galva
15. Aizmugurējā roktura griešanas poga
16. Palīgsiksna āķa skava
17. Pārnēsāšanas siksna
18. Akumulators (tikai modelī YT-828390)
19. Lādēšanas stacija (tikai modelī YT-828390)
20. Akumulatora uzlādes indikators
21. Akumulatora fiksators
22. Vadītāja pārsegs

HU

1. ágvágó feje
2. oldalsó panel
3. reteszelógomb
4. láncteszésség állító gomb
5. lánctesztő
6. lánc
7. lánc hajtókereke
8. olajtartály fedele
9. olajszint jelző
10. elektromos kapcsológomb
11. elektromos kapcsolóreteszelő gomb
12. hátsó fogantyú
13. előlő fogantyú
14. nyírófej
15. hátsó fogantyú elforgatásának gombja
16. rögzítő konzol a segédkevederhez
17. hordozósíj
18. akkumulátor (csak az YT-828390 esetében),
19. töltőállomás (csak YT-828390 esetén)
20. akkumulátor töltőáramjelző
21. akkumulátor retesz
22. lánctesztő burkolat

UA

1. головка висоторізу
2. бічна панель
3. фіксуєчка ручка
4. ручка натягу ланцюга
5. напрямна
6. ланцюг
7. ланцюгове привідне колесо
8. кришка масляного бака
9. індикатор рівня масла
10. електричний вимикач
11. кнопка блокування електричного вимикача
12. задній тримач
13. передній тримач
14. головка тримера
15. кнопка обертання задньої рукоятки
16. кронштейн для кріплення допоміжного ремня
17. ремінь для перенесення
18. акумулятор (тільки в YT-828390)
19. зарядна станція (тільки для YT-828390)
20. індикатор заряду акумулятора
21. фіксатор акумулятора
22. кришка напрямної

CZ

1. hlava prořezávací pily
2. boční panel
3. blokovací otočný knoflík
4. Otočný knoflík regulace napětí řetězu
5. vodič lišta
6. řetěz
7. hnací kolo řetězu
8. Kryt olejové nádrže
9. Ukazatel úrovně hladiny oleje
10. elektrický spínač
11. tlačítko blokády elektrického spínače
12. zadní rukojeť
13. přední rukojeť
14. hlava nůžek na živý plot
15. tlačítko otláčení zadní rukojeti
16. svorka pro uchycení pomocného pásu
17. popruh na přenášení
18. akumulátor (pouze v modelu YT-828390)
19. nabíječka (pouze v modelu YT-828390)
20. indikátor nabíjení akumulátoru
21. západka akumulátoru
22. kryt vodič lišty

RO

1. cap fierăstrău cu tijă
2. panou lateral
3. buton de blocare
4. roată de tensionare a lanțului
5. lamă de ghidare
6. lanț
7. roată de antrenare a lanțului
8. capacul rezervorului de ulei
9. Indicator pentru nivelul de ulei
10. comutator de alimentare
11. buton de blocare comutator electric
12. mâner posterior
13. mâner frontal
14. cap foarfecă
15. buton rotire mâner posterior
16. bridă de prindere pentru curea auxiliară
17. curea de prindere
18. baterie (doar pentru modelul YT-828390),
19. stație de încărcare a acumulatorului (doar la YT-828390)
20. indicator de încărcare a acumulatorului
21. blocare acumulator
22. apărătoare lamă de ghidare

LT

1. genėtuvo galvutė
2. šoninis skydas
3. fiksavimo rankenėlė
4. grandinės įtempimo rankenėlė
5. kreiptuvas
6. grandinė
7. varantysis grandinės ratas
8. alyvos bako dangtelis
9. alyvos lygio rodiklis
10. elektrinis jungiklis
11. elektros jungiklio fiksavimo mygtukas
12. galinė rankena
13. priekinė rankena
14. žirklių galvutė
15. galinės rankenos pasukimo mygtukas
16. Pagalbinės juostos tvirtinimo laikiklis
17. laikantysis diržas
18. akumuliatorius (tik YT-828390),
19. įkrovimo stotis (tik YT-828390),
20. akumuliatoriaus įkrovos indikatorius
21. akumuliatoriaus fiksatorius
22. kreiptuvo dangtis

SK

1. hlava odvetvovača
2. bočný panel
3. blokovacie koliesko
4. koliesko napnutia reťaze
5. vodičlo
6. reťaz
7. hnacie koleso reťaze
8. veko olejovej nádrže
9. ukazovateľ hladiny oleja
10. elektrický zapínač
11. blokovacie tlačidlo zapínača
12. zadná rúčka
13. predná rúčka
14. hlava nožnice
15. tlačidlo otláčania zadnej rúčky
16. objímka háku pomocného popruhu
17. nosný popruh
18. akumulátor (len s modelom YT-828390)
19. nabíjacia stanica (len s modelom YT-828390)
20. ukazovateľ nabíitia akumulátora
21. západka akumulátora
22. kryt vodičnej lišty

ES

1. cabeza del podador
2. panel lateral
3. perilla de bloqueo
4. perilla de tensión de la cadena
5. barra guía
6. cadena
7. rueda de tracción de la cadena
8. tapa del depósito de aceite
9. indicador de nivel de aceite
10. interruptor eléctrico
11. botón de bloqueo del interruptor eléctrico
12. mango trasero
13. mango frontal
14. cabezal del cortasetos
15. botón de rotación del mango trasero
16. soporte de fijación para correa auxiliar
17. correa de transporte
18. batería (solo en YT-828390),
19. estación de carga (solo en YT-828390)
20. indicador de carga de la batería
21. cierre de la batería
22. cubierta de la barra guía

FR	IT	NL
1. Tête de l'élagueuse	1. testa di potatura	1. snoeikop
2. Panneau latéral	2. pannello laterale	2. zijpaneel
3. Bouton rotatif de verrouillage	3. manopola di bloccaggio	3. vergrendelingsknop
4. Bouton de tension de la chaîne	4. manopola tendicatena	4. kettingspanner
5. Guide	5. barra guida	5. kettinggeleider
6. Chaîne	6. catena	6. ketting
7. Pignon d'entraînement de la chaîne	7. ruota motrice della catena	7. kettingaandrijfwiel
8. Couvercle du réservoir d'huile	8. tappo del serbatoio dell'olio	8. deksel oliereservoir
9. Indicateur du niveau d'huile	9. indicatore di livello dell'olio	9. oliepeilindicator
10. Interrupteur marche-arrêt	10. pulsante di accensione	10. elektrische schakelaar
11. Bouton de verrouillage de l'interrupteur marche-arrêt	11. pulsante di blocco dell'interruttore elettrico	11. elektrische schakelaar vergrendelknop
12. Poignée arrière	12. impugnatura posteriore	12. achterste handgreep
13. Poignée avant	13. impugnatura anteriore	13. voorste handgreep
14. Tête de taille-haie	14. testa di taglio	14. schaarkop
15. Bouton de rotation de la poignée arrière	15. pulsante di rotazione dell'impugnatura posteriore	15. draaiknop achterste handgreep
16. Collier de crochet pour la sangle auxiliaire	16. clip per cinghia ausiliaria	16. bevestigingssteun voor hulpring
17. Sangle de transport	17. cinghia di trasporto	17. draagriem
18. Batterie (uniquement dans YT-828390)	18. batteria (solo su YT-828390)	18. accu (alleen op YT-828390)
19. Station de charge (uniquement sur YT-828390)	19. stazione di ricarica (solo su YT-828390)	19. laadstation (alleen op YT-828390)
20. Témoin de charge de la batterie	20. indicatore di livello di carica della batteria	20. laadindicator van de accu
21. Verrou de la batterie	21. fermo della batteria	21. accuklem
22. Protection du guide	22. protezione della barra guida	22. kettinggeleiderafdekking

GR	BG	PT
1. κεφάλι κλαδευτικού αλυστρίσιου	1. глава за кастрене	1. cabeça do podador
2. πλαϊνό πάνελ	2. страничен панел	2. painel lateral
3. κουμπι ασφάλισης	3. заключващо копче	3. botão de bloqueio
4. κουμπι τάνυσης αλυσίδας	4. копче за обтягане на веригата	4. botão de tensão da cadeia
5. οδηγός	5. водач	5. guia
6. αλυσίδα	6. верига	6. cadeia
7. τροχός αλυσίδας	7. задвижващо колело на веригата	7. roda dentada da cadeia
8. καπάκι δοχείου λαδιού	8. капак на резервоара за масло	8. tampa do tanque de óleo
9. δείκτης στάθμης λαδιού	9. индикатор за ниво на маслото	9. indicador do nível de óleo
10. ηλεκτρικός διακόπτης	10. бутон за включване	10. interruptor elétrico
11. κουμπι ασφάλισης ηλεκτρικού διακόπτη	11. бутон за заключване на електрическия превключвател	11. botão de bloqueio do interruptor elétrico
12. οπίσθια λαβή	12. задна ръкохватка	12. cabo traseiro
13. μπροστιαία λαβή	13. предна ръкохватка	13. cabo dianteiro
14. κεφαλή ψαλιδίου	14. глава на ножницата	14. cabeça do corta-sebes
15. κουμπι περιστροφής πίσω λαβής	15. бутон за завъртане на задната ръкохватка	15. botão de rotação do cabo traseiro
16. σφικητήρας για τη στερέωση του βοηθητικού μάντα	16. скоба за закрепване на допълнителен ремък	16. suporte de fixação para cinta auxiliar
17. μάντα μεταφοράς	17. колан за носене	17. correia de transporte
18. μπαταρία (μόνο για YT-828390)	18. акумулатор (само при YT-828390)	18. bateria (apenas no YT-828390)
19. σταθμός φόρτισης (μόνο στο YT-828390)	19. станция за зареждане (само при YT-828390)	19. estação de carregamento (apenas no YT-828390)
20. ένδειξη φόρτισης μπαταρίας	20. индикатор за зареждане на акумулатора	20. indicador de carga de bateria
21. κλειστό μπαταρίας	21. скоба на акумулатора	21. trinco da bateria
22. προστατευτικό λάμας	22. защитен капак на водчана	22. proteção da guia

HR	AR
1. glava rezača	١. رأس المقص
2. bočna ploča	٢. لوحة جانبية
3. gumb za zaključavanje	٣. مقبض القفل
4. gumb za zatezanje lanca	٤. مقبض شد السلسلة
5. vodilica	٥. موجة
6. lanac	٦. سلسلة
7. prednji pogonski točak lanca	٧. عجلة دفع السلسلة
8. poklopac spremnika ulja	٨. غطاء خزان الزيت
9. indikator razine ulja	٩. مؤشر مستوى الزيت
10. električni prekidač	١٠. مفتاح التشغيل الكهربائي
11. gumb za zaključavanje električnog prekidača	١١. زر قفل المفتاح الكهربائي
12. stražnja ručka	١٢. المقبض الخلفي
13. prednja ručka	١٣. المقبض الأمامي
14. glava škara	١٤. رأسية المقص
15. gumb za okretanje stražnje ručke	١٥. زر دوران المقبض الخلفي
16. stezaljka kuke pomoćne trake	١٦. مشبك تثبيت الشريط الإضافي
17. noseći remen	١٧. حزام الحمل
18. akumulator (samo u YT-828390)	١٨. بطارية (٨٢٨٣٩ فقط YT)
19. postaja za punjenje (samo u YT-828390)	٢٠. محطة الشحن (٨٢٨٣٩ فقط YT)
20. indikator stanja punjenja akumulatora	٢١. مؤشر شحن البطارية
21. zatvarač akumulatora	٢٢. مزلاج البطارية
22. poklopac vodilice	٢٣. غطاء الموجة



Przeczytać instrukcje
Read the operating instruction
Bedienungsanleitung durchgelesen
Прочитать инструкцию
Прочитати інструкцію
Perskaityti instrukciją
Jālasa instrukciju
Přečteť návod k použití
Prečítať návod k obsluhu
Olvasni utasítást
Citești instrucțiunile
Lea la instrucción
Lisez la notice d'utilisation
Leggere il manuale d'uso
Lees de instructies
Διαβάστε τις οδηγίες χρήσης
Прочетете ръководството
Ler as presentes instruções
Prečítajte príručník
اقرأ التليل



Używać gogle ochronne
Wear protective goggles
Schutzbrille verwenden
Пользоваться защитными очками
Κοιιστινύτεσ ζακισινими окулярами
Vartok apsauginius akinius
Jālieto drošības brilles
Používej ochranné brýle
Používaj ochranné okuliare
Használjon védőszemüveget!
Intrebuiñtează ochelari de protejare
Use protectores del oido
Portez des lunettes de protection
Utilizzare gli occhiali di protezione
Draag een veiligheidsbril
Χρησιμοποιήστε τα γυαλιά προστασίας
Используйте защитни очила
Usar óculos de proteção
Koristite zaštitne naočale
استخدم نظارات السلامة



Używać ochrony sluchu
Wear hearing protectors
Tragen Sie Gehörschutz
Пользоваться средствами защиты слуха
Κοιιστινύτεσ ζακισοβαμι ζακιστου слуху
Vartoli dzirdes drošības līdzekļu
Jālieto dzirdes aizsargi
Používej chrániče sluchu
Používaj chrániče sluchu
Használjon fülvédőt
Intrebuiñtează antioane
Use protectores de la vista
Portez une protection auditive
Utilizzare i dispositivi di protezione dell'udito
Draag gehoorbescherming
Χρησιμοποιήστε τις ιλασπιδές
Используйте средства за защита на слуха
Use proteção auditiva
Nosite zaštitu za sluh
قم بارتداء واقى السمع



Noś obuwie ochronne
Wear protective footwear
Sicherheitsschuhe tragen
Использовать защитную обувь
Носити захисне взуття
Dėvėkite apsauginę avalynę
Valkājiet aizsargapavus
Používejte bezpečnostní obuv
Noste ochrannú obuv
Viseljen védőcipőt
Purtati încălțăminte de protecție
Use calzado de seguridad
Porter des chaussures de sécurité
Indossare scarpe antinfortunistiche
Draag veiligheidschoenen
Na φοράτε ιποθίματα ασφαλείας
Носете предпазни обувки
Use sapatos de segurança
Koristite zaštitnu obuću
قم بارتداء أحذية واقية



Noś kask ochronny
Wear safety helmet
Schutzhelm tragen
Использовать защитный шлем
Κοιιστινύτεσ захисиний шолом
Vartok apsauginį šalmą
Valkājiet aizsargķiveri
Používejte ochrannou přilbu
Noste ochrannú prilbu
Viseljen védősisakot
Purtati cască de protecție.
Use un casco de seguridad
Utiliser un casque de sécurité
Indossare un casco protettivo
Draag een veiligheidshelm
Na φοράτε προστατευτικό κράνος
Носете предпазна каска
Use proteção da cabeça
Koristite zaštitnu glave
قم بارتداء واقى الرأس



Stosować rękawice ochronne
Use protective gloves
Schutzhandschuhe verwenden
Необходимо пользоваться защитными перчатками
Στιδ κοιιστινύтеσ захисиними рукавициами
Vartoli apsaugines pirštines
Lietot aizsardzības cimdus
Používejte ochranné rukavice
Používejte ochranné rukavice
Használjon védőkesztyűt
Utilizarea mănușilor de protecție
Use guantes de protección
Portez des gants de protection
Utilizzare i guanti di protezione
Gebruik beschermende handschoenen
Φορέστε τα γάντια προστασίας
Используйте защитни ръкавици
Use luvas de proteção
Nosite zaštitne rukavice
ارتد القفازات الواقية



Ostrzeżenie!
Warning!
Warnung!
Внимание!
Увага!
İspėjimas!
Brīdinājums!
Upozornění!
Varovanie!
Figyelmeztetés!
Avvertizare!
¡Advertencia!
Avertissement
Avvertenza!
Waarschuwing!
Προειδοποίηση!
Aviso!
Upozorenje!
تحذير



Zachować bezpieczną odległość od ostrzy
Keep a safe distance from the blades
Halten Sie einen sicheren Abstand von den Klingen
Держитесь на безопасном расстоянии от лезвий
Зберігайте безпечну відстань від лопатей
Laikykite saugu atstumą nuo peilių
Turiet drošu atālumu no asmeņiem
Udržujte bezpečnou vzdialenosť od noží
Udržujte bezpečnú vzdialenosť od nožov
Tartson biztonságos távolságot a pengéktől
Păstrați o distanță sigură de lame
Mantenga una distancia segura de las cuchillas
Gardez une distance sûre des lames
Mantener una distancia segura dalle lame
Houd een veilige afstand van de bladen
Διατηρήστε μια ασφαλή απόσταση από τις λεπίδες
Σπαζывайте безопасно расстояние от остриметата
Mantenha uma distância segura das lâminas
Držite se bezbedne udaljenosti od ostrica
حافظ على مسافة آمنة من الشفرات



Noś strój ochronny
Wear protective clothing
Schutzkleidung tragen
Использовать защитную одежду
Носити захисний одяг
Dėvėkite apsaugines drabužius
Valkājiet aizsargapģērbus
Používejte ochranný oděv
Noste ochranný odev
Viseljen védőruházatot
Purtati haine de protecție
Use ropa protectora
Porter des vêtements de protection
Indossare indumenti protettivi
Draag beschermende kleding
Na φοράτε προστατευτική ενδυμασία
Носете защитно облекло
Use vestuário de proteção
Koristite zaštitnu odjeću
رتدوا ملابسمدرنا



Nie wystawiać na działanie opadów atmosferycznych
Do not expose to precipitation
Die Kettensäge nicht auf die Einwirkung von atmosphärischen Niederschlägen aussetzen
Не подвергать влиянию атмосферных осадков
Не піддавати дії атмосферних опадів
Nestályti pǔjkle j atmosferínui kritilui poveiko pavoju
Nedrkíst atstát zem atmosferískiem nokrišniem
Nevýstavovat pôsobení atmosferických srážek
Nevýstavovat pôsobeniu atmosferických zrážok
Soha ne tegye ki csapadék hatásának
Eviataji expunerea ferăstrăului la precipitațiile atmosferice
No exponga la herramienta a la humedad
Ne pas exposer aux pluies atmosphériques
Non esporre all'azione delle precipitazioni.
Niet blootstellen aan de werking van weersomstandigheden
Μην εκτίθεται σε βροχόπτωση
Não exponha o produto à precipitação
Nemojte izlagati alat na padavine
لا تعرض المنتج لهطول الأمطار



Przed regulacją, czyszczeniem, w przypadku zaplątania się lub uszkodzenia przewodu, wyłączając urządzenie i zdemonstrować akumulator z gniazda narzędzia.
Before adjusting, cleaning, if the cord becomes entangled or damaged, turn the device off and remove the battery from the tool socket.
Schalten Sie das Gerät vor dem Einstellen oder Reinigen aus, wenn sich das Kabel verheddert hat oder beschädigt ist, und nehmen Sie den Akku aus dem Werkzeuganschluss.
Перед регулировкой, чисткой, если кабель запутался или поврежден, следует выключить устройство и снять аккумулятор из устройства.
Pred reguláciou, čistením a v prípade, keď sa vodič zapletie alebo poškodí, vypnite prírad a znímite akumulátor z gniazda prístroja.
Prirms regulēšanam, tīrīšanam, kā arī kabeļa sapīšanās vai bojāšanās gadījumā, izslēdziet ierīci un demontējiet akumulatoru no instrumenta ligzdas.
Před prováděním jakýchkoliv úprav, před čištěním nebo pokud je kabel zamotaný nebo poškozený, zařízení vypněte a odpojte akumulátor ze zásuvky nůžek zásuvky.
Beállítás és tisztítás előtt, vagy ha a kábel beakad vagy megsérül, kapcsolja ki a készüléket, és vegye ki az akkumulátort az aljzattól.
In cazurile în care vrei să reglezi, să curăți, sau să descurci cordul/cablul care s-a încurcat, te/deauna deconectează utilajul dela alimentarea scotând bateria din priză cu tensiune.
Antes de realizar el ajuste y la limpieza, si el cable está enredado o dañado, apague el dispositivo y retire la batería del compartimento de la herramienta.
Avant de procéder au réglage et de nettoyer, si le cordon est emmêlé ou endommagé, éteignez l'appareil et retirez la batterie de la prise de l'outil.
Prima di regolare e pulire, se il cavo rimane impigliato o danneggiato, spegnere l'attrezzo e smontare la batteria dal vano di alloggiamento dell'attrezzo.
Schakel het apparaat uit en verwijder de accu uit het stopcontact voordat u het apparaat afstelt of reinigt, als de kabel verstrikt of beschadigd raakt.
Πριν από τη ρύθμιση, τον καθαρισμό, σε περίπτωση που το καλώδιο εμπλακεί ή υποστεί ζημιά, απενεργοποιήστε τη συσκευή και αφαιρέστε τη μπαταρία από την υποδοχή του εργαλείου.
Преди регулиране, почистване, ако кабелът се заплете или повреди, изключете уреда и извадете акумулатора от гнездото на инструмента.
Antes de ajustar, limpar, se o cabo ficar emaranhado ou danificado, desligue a unidade e retire a bateria da tomada da ferramenta.
Prije podešavanja, čišćenja, ako je kabel zapetljan ili oštećen, isključiti uređaj i izvaditi akumulator iz utičnice alata.
قبل ضبط والتنظيف، إذا كان السلك متشابكاً أو تالفاً، فقم بإيقاف تشغيل الجهاز وإزالة البطارية من مقبس الأداة

Przed regulacją, czyszczeniem, w przypadku zaplątania się lub uszkodzenia przewodu, wyłączając urządzenie i zdemonstrować akumulator z gniazda narzędzia.
Before adjusting, cleaning, if the cord becomes entangled or damaged, turn the device off and remove the battery from the tool socket.
Schalten Sie das Gerät vor dem Einstellen oder Reinigen aus, wenn sich das Kabel verheddert hat oder beschädigt ist, und nehmen Sie den Akku aus dem Werkzeuganschluss.
Перед регулировкой, чисткой, если кабель запутался или поврежден, следует выключить устройство и снять аккумулятор из устройства.
Pred reguláciou, čistením a v prípade, keď sa vodič zapletie alebo poškodí, vypnite prírad a znímite akumulátor z gniazda prístroja.
Prirms regulēšanam, tīrīšanam, kā arī kabeļa sapīšanās vai bojāšanās gadījumā, izslēdziet ierīci un demontējiet akumulatoru no instrumenta ligzdas.
Před prováděním jakýchkoliv úprav, před čištěním nebo pokud je kabel zamotaný nebo poškozený, zařízení vypněte a odpojte akumulátor ze zásuvky nůžek zásuvky.
Beállítás és tisztítás előtt, vagy ha a kábel beakad vagy megsérül, kapcsolja ki a készüléket, és vegye ki az akkumulátort az aljzattól.
In cazurile în care vrei să reglezi, să curăți, sau să descurci cordul/cablul care s-a încurcat, te/deauna deconectează utilajul dela alimentarea scotând bateria din priză cu tensiune.
Antes de realizar el ajuste y la limpieza, si el cable está enredado o dañado, apague el dispositivo y retire la batería del compartimento de la herramienta.
Avant de procéder au réglage et de nettoyer, si le cordon est emmêlé ou endommagé, éteignez l'appareil et retirez la batterie de la prise de l'outil.
Prima di regolare e pulire, se il cavo rimane impigliato o danneggiato, spegnere l'attrezzo e smontare la batteria dal vano di alloggiamento dell'attrezzo.
Schakel het apparaat uit en verwijder de accu uit het stopcontact voordat u het apparaat afstelt of reinigt, als de kabel verstrikt of beschadigd raakt.
Πριν από τη ρύθμιση, τον καθαρισμό, σε περίπτωση που το καλώδιο εμπλακεί ή υποστεί ζημιά, απενεργοποιήστε τη συσκευή και αφαιρέστε τη μπαταρία από την υποδοχή του εργαλείου.
Преди регулиране, почистване, ако кабелът се заплете или повреди, изключете уреда и извадете акумулатора от гнездото на инструмента.
Antes de ajustar, limpar, se o cabo ficar emaranhado ou danificado, desligue a unidade e retire a bateria da tomada da ferramenta.
Prije podešavanja, čišćenja, ako je kabel zapetljan ili oštećen, isključiti uređaj i izvaditi akumulator iz utičnice alata.
قبل ضبط والتنظيف، إذا كان السلك متشابكاً أو تالفاً، فقم بإيقاف تشغيل الجهاز وإزالة البطارية من مقبس الأداة



Strzeż się odbicia piłarki w stronę operatora i unikaj kontaktu z czubkiem prowadnicy.
Beware of the power saw kickback towards the operator and avoid contact with the tip of the guide bar
Achten Sie auf den Rückschlag der Sägekette auf den Bediener und vermeiden Sie den Kontakt mit der Schienen spitze.
Остерегайтесь отброса пилы в сторону оператора, избегайте контакта с концом направляющей.
Osteregiaytes vidbitia pily v bık operatora i unykajite kontaktu s kınchikom naprjamno.
Saugokıtés, kad pǔjkas neatsóktu operatoriaus link, ir venkite sąlyčio su kreiptuvo galiuku.
Sargieties no atsiiena operatora virzienā un izvairieties no saskares ar vadīklas galu.
Dávajte pozor, aby se pila neodrazila směrem k obsluze a aby nedošlo ke kontaktu s vrcholem vodící lišty.
Dávajte pozor, aby sa pila neodrazila smerom k operátorovi, a tiež zabráňte kontaktu s vrcholom vodiacej lišty
Úgyeljzen arra, hogy a fűrészes ne csapjon vissza a kezelő felé, és ne érintse hozzá semmirez a vezetősin csúcsát.
Atenție la reculul motofierăstrăului spre utilizator și evitați contactul cu vârful lamei de ghidare.
Tenga cuidado porque la sierra puede rebotar hacia el operador y evite el contacto con la punta de la guía.
Se méfier du rebond de la tronçonneuse vers l'opérateur et évitez tout contact avec la pointe du guide.
Attenzione al rimbalzo della sega verso l'operatore ed evitare il contatto con la punta della guida.
Pas op dat de zaag niet naar de bediener stuult en vermijd contact met de punt van de geleider.
Προσεχίτε την αναπήδηση του αλυσοπρίονου προς τον χειριστή και αποφύγετε την επαφή με το άκρο του οδηγού.
Πазете се от отскачането на триона към оператора и избягвайте контакт с върха на водчана.
Tenha cuidado para não fazer saltar a serra na direção do operador e evite o contacto com a ponta da guia.
Čuvajte se pile koja se odbacuje natrag prema operateru i izbjegavajte kontakt s vrhom vodilice.
احذر من ارتداد المنشار نحو المشغل وتجنب ملامسته لطرف من تصديق التوجيه



Zachować bezpieczną odległość od linii energetycznych
Maintain a safe distance from power supply lines
Sicheren Abstand von Starkstromleitungen halten
Соблюдать безопасное расстояние от линий электропередач
Зберігати безпечну відстань від ліній електропередач
Būtina užtikrinti saugų atstumą nuo elektroenergetikos linijų
Saglabajiet drošu atālumu no enerģētiskām līnijām
Dodržujte bezpečnou vzdialenosť od elektrických vedení
Dodržujte bezpečnú vzdialenosť od elektrických vedení
Tartson biztonságos távolságot az energia kábelektől
Păstrați o distanță de siguranță față de liniile energetice
Mantenga una distancia segura de líneas energéticas
Garder la distance de la ligne énergétique
Mantener la distanza sicura dalle linee energetiche
Houd een veilige afstand van energieleidingen
Διατηρείτε ασφαλή απόσταση από γραμμές ενέργειας
Спавайте безопасное расстояние от электрических линии
Mantenha uma distância segura das linhas elétricas
Čuvajte bezpědnú udalenosť od energetickh kablova
حافظ على مسافة آمنة من خطوط الكهرباء

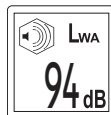

Hatas - moc L_{WA}
Noise - power L_{WA}
Lärm - Leistung L_{WA}
Сила шума L_{WA}
Сила шуму L_{WA}
Triukšmas - galia L_{WA}
Tróksna límenis - jauda L_{WA}
Hluk - výkon L_{WA}
Hluk - potencia L_{WA}
Zaj - L_{WA} teljesítmény
Zgomotul - puterea L_{WA}
Ruido - potencia L_{WA}
Bruit - puissance L_{WA}
Rumore - potenza L_{WA}
Lawaai - vermogen L_{WA}
Θόρυβος - ισχύς L_{WA}
Ruido - potencia L_{WA}
Buka - snaga L_{WA}
الضوضاء - استطاعة L_{WA}



Ten symbol informuje o zakázce umieszczania zużytego sprzętu elektrycznego i elektronicznego (w tym baterii i akumulatorów) łącznie z innymi odpadami. Zużyty sprzęt powinien być zbierany selektywnie i przekazywany do punktu zbierania w celu zapewnienia jego recyklingu i odzysku, aby ograniczyć ilość odpadów oraz zmniejszyć stopień wykorzystania zasobów naturalnych. Niekontrolowane uwalnianie składników niebezpiecznych zawartych w sprzęcie elektrycznym i elektronicznym może stanowić zagrożenie dla zdrowia ludzkiego oraz powodować negatywne zmiany w środowisku naturalnym. Gospodarstwo domowe pełni ważną rolę w przyczynianiu się do ponownego użycia i odzysku, w tym recyklingu zużytego sprzętu. Więcej informacji o właściwych metodach recyklingu można uzyskać u władz lokalnych lub sprzedawcy.

This symbol indicates that waste electrical and electronic equipment (including batteries and storage cells) cannot be disposed of with other types of waste. Waste equipment should be collected and handed over separately to a collection point for recycling and recovery, in order to reduce the amount of waste and the use of natural resources. Uncontrolled release of hazardous components contained in electrical and electronic equipment may pose a risk to human health and have adverse effects for the environment. The household plays an important role in contributing to reuse and recovery, including recycling of waste equipment. For more information about the appropriate recycling methods, contact your local authority or retailer.

Dieses Symbol weist darauf hin, dass Elektro- und Elektronik-Altgeräte (einschließlich Batterien und Akkumulatoren) nicht zusammen mit anderen Abfällen entsorgt werden dürfen. Altgeräte sollten getrennt gesammelt und bei einer Sammelstelle abgegeben werden, um deren Recycling und Verwertung zu gewährleisten und so die Abfallmenge und die Nutzung natürlicher Ressourcen zu reduzieren. Die unkontrollierte Freisetzung gefährlicher Stoffe, die in Elektro- und Elektronikgeräten enthalten sind, kann eine Gefahr für die menschliche Gesundheit darstellen und negative Auswirkungen auf die Umwelt haben. Der Haushalt spielt eine wichtige Rolle bei der Wiederverwendung und Verwertung, einschließlich des Recyclings von Altgeräten. Weitere Informationen zu den geeigneten Recyclingverfahren erhalten Sie bei den örtlichen Behörden oder Ihrem Händler.

Этот символ информирует о запрете помещать изношенное электрическое и электронное оборудование (в том числе батареи и аккумуляторы) вместе с другими отходами. Изношенное оборудование должно собираться селективно и передаваться в точку сбора, чтобы обеспечить его переработку и утилизацию, для того, чтобы ограничить количество отходов, и уменьшить использование природных ресурсов. Неконтролируемое выделение опасных веществ, содержащихся в электрическом и электронном оборудовании, может представлять угрозу для здоровья человека, и приводит к негативным изменениям в окружающей среде. Домашнее хозяйство играет важную роль при повторном использовании и утилизации, в том числе, утилизации изношенного оборудования. Подробную информацию о правильных методах утилизации можно получить у местных властей или у продавца.

Цей символ повідомляє про заборону розміщення відходів електричного та електронного обладнання (в тому числі акумуляторів), у тому числі з іншими відходами. Відпрацьоване обладнання повинно бути вибірково зібрано і передано в пункт збору для забезпечення його переробки і утилізації, щоб зменшити кількість відходів і зменшити ступінь використання природних ресурсів. Неконтрольоване вивільнення небезпечних компонентів, що містяться в електричному та електронному обладнанні, може представляти небезпеку для здоров'я людини і викликати негативні зміни в навколишньому середовищі. Господарство відіграє важливу роль у розвитку повторного використання та відновлення, включаючи утилізацію використаного обладнання. Більш детально інформацію про правильні методи утилізації можна отримати у місцевої влади або продавця.

Šis simbolis rodo, kad draudžiama išmesti panaudotą elektrinę ir elektroninę įrangą (įskaitant baterijas ir akumuliatorius) kartu su kitomis atliekomis. Naudota įranga turėtų būti renkama atskirai ir siunčiama į surinkimo punktą, kad būtų užtikrintas jos perdėrimas ir utilizavimas, siekiant sumažinti atliekas ir sumažinti gamtos išteklių naudojimą. Nekontroliuojamas pavojingų komponentų, esančių elektros ir elektroninėje įrangoje, išsiskyrimas gali kelti pavojų žmonių sveikatai ir sukelti neigiamus natūralios aplinkos pokyčius. Namų ūkis vaidina svarbų vaidmenį prisidedant prie pakartotinio įrenginių naudojimo ir utilizavimo, įskaitant perdėrimą. Norėdami gauti daugiau informacijos apie tinkamus perdėrimo būdus, susisiekite su savo vietos valdžios institucijomis ar parduotuve.

Šis simbols informē par aizliegumu izmest elektrisko un elektronisko iekārtu atkritumus (tostarp baterijas un akumulatorus) kopā ar citiem atkritumiem. Noliegtas iekārtas ir jāsavāc atsevišķi īpašnodot savākšanas punktā ar mērķi nodrošināt atkritumu atzīvējojo pārstrādi un reģenerāciju, lai ierobežotu to apjomu un samazinātu dabas resursu izmantošanas līmeni. Elektriskajās un elektroniskajās iekārtās ietvertu bīstamo sastāvdaļu nekontrolēta izdalīšanās var radīt cilvēku veselības apdraudējumu un izraisīt negatīvus izmaiņus apkārtnē vidē. Mājsaimniecība pilda svarīgu lomu atzīvējojo izmantošanas un reģenerācijas, tostarp nolietoto iekārtu pārstrādes veicināšanā. Vairāk informācijas par atbilstošām atzīvējojo pārstrādes metodēm var saņemt pie vietējo varas iestāžu pārstāvjiem vai pārdevēja.

Tento symbol informuje, že je zakázáno likvidovat použité elektrické a elektronické zařízení (včetně baterií a akumulátorů) společně s jiným odpadem. Použité zařízení by mělo být shromažďováno selektivně a odesláno na sběrné místo, aby byla zajištěna jeho recyklace a využití, aby se snížilo množství odpadu a snížili stupeň využívání přírodních zdrojů. Nekontrolované uvolňování nebezpečných složek obsažených v elektrických a elektronických zařízeních může představovat hrozbu pro lidské zdraví a způsobit negativní změny v přírodním prostředí. Domácnost hraje důležitou roli při přispívání k opětovnému použití a využití, včetně recyklace použitého zařízení. Další informace o vhodných způsobech recyklace Vám poskytne místní úřad nebo prodejce.

Tento symbol informuje o zakázce vyhadzovania opotrebovaných elektrických a elektronických zariadení (vrátane batérií a akumulátorov) do komunálneho (netriedeného) odpadu. Opatrebované zariadenia musia byť separovane a odovzdané do príslušných zberných miest, aby mohli byť náležite recyklované, čím sa znižuje množstvo odpadov a zmeňujúce využívanie prírodných zdrojov. Nekontrolované uvoľňovanie nebezpečných látok, ktoré sú v elektrických a elektronických zariadeniach, môže ohrozovať ľudské zdravie a mať negatívny dopad na životné prostredie. Každá domácnosť má dôležitú úlohu v procese opätovného použitia a opätovného získavania surovín, vrátane recyklácie, z opotrebovaných zariadení. Blížešie informácie o správnych metódach recyklácie vám poskytne miestna samospráva alebo predajca.

Ez a szimbólum arra hívja fel a figyelmet, hogy tilos az elhasznált elektromos és elektronikus készüléket (többek között elemeket és akkumulátorokat) egyéb hulladékokkal együtt kidobni. Az elhasznált készüléket szelektíven gyűjtse és a hulladék mennyiségének, valamint a természetes erőforrások felhasználásának csökkentése érdekében adja le a megfelelő gyűjtőpontra újrafeldolgozás és újrahasznosítás céljából. Az elektromos és elektronikus készülékek talánál veszélyes elemek elenőzítelen kibocsátása veszélyt jelenthet az emberi egészségre és negatív változásokat okozhat a természetes környezetben. A háztartások fontos szerepet töltenek be az elhasznált készülék újrafeldolgozásában és újrahasznosításában. Az újrahasznosítás megfelelő módjával kapcsolatos további információkat a helyi hatóságoktól vagy a termék értékesítőjétől szerezhet.

Acest simbol indică faptul că deșeurile de echipamente electrice și electronice (inclusiv baterii și acumulatori) nu pot fi eliminate împreună cu alte tipuri de deșeurile. Deșeurile de echipamente trebuie colectate și preluate separat la un punct de colectare în vederea reciclării și recuperării, pentru a reduce cantitatea de deșeurile și consumul de resurse naturale. Eliberarea necontrolată a componentelor periculoase conținute în echipamentele electrice și electronice poate prezenta un risc pentru sănătatea oamenilor și are efect adverse asupra mediului. Gospodăriile joacă un rol important prin contribuția lor la reutilizare și recuperare, inclusiv reciclarea deșeurilor de echipamente. Pentru mai multe informații în legătură cu metodele de reciclare adecvate, contactați autoritățile locale sau distribuitorul dumneavoastră.

Este símbolo indica que los residuos de aparatos eléctricos y electrónicos (incluidas las pilas y acumuladores) no pueden eliminarse junto con otros residuos. Los aparatos usados deben recogerse por separado y entregarse a un punto de recogida para garantizar su reciclado y recuperación a fin de reducir la cantidad de residuos y el uso de los recursos naturales. La liberación incontrolada de componentes peligrosos contenidos en los aparatos eléctricos y electrónicos puede suponer un riesgo para la salud humana y causar efectos adversos en el medio ambiente. El hogar desempeña un papel importante en la contribución a la reutilización y recuperación, incluido el reciclado de los residuos de aparatos. Para obtener más información sobre los métodos de reciclaje adecuados, póngase en contacto con su autoridad local o distribuidor.



Ce symbole indique que les déchets d'équipements électriques et électroniques (y compris les piles et accumulateurs) ne peuvent être éliminés avec d'autres déchets. Les équipements usagés devraient être collectés séparément et remis à un point de collecte afin d'assurer leur recyclage et leur valorisation et de réduire ainsi la quantité de déchets et l'utilisation des ressources naturelles. La dissémination incontrôlée de composants dangereux contenus dans des équipements électriques et électroniques peut présenter un risque pour la santé humaine et avoir des effets néfastes sur l'environnement. Le ménage joue un rôle important en contribuant à la réutilisation et à la valorisation, y compris le recyclage des équipements usagés. Pour plus d'informations sur les méthodes de recyclage appropriées, contactez votre autorité locale ou votre revendeur.

Questo simbolo indica che l'apparecchiatura elettrica e elettronica usata (compresa la batteria e gli accumulatori) non può essere smaltita insieme con altri rifiuti. La apparecchiatura usata deve essere raccolta separatamente e consegnata al punto di raccolta specializzato per garantire il riciclaggio e il recupero, al fine di ridurre la quantità di rifiuti e diminuire l'uso delle risorse naturali. Il rilascio incontrollato dei componenti pericolosi contenuti nelle apparecchiature elettriche e elettroniche può costituire il rischio per la salute umana e causare gli effetti negativi sull'ambiente naturale. Il nucleo familiare svolge il ruolo importante nel contribuire al riutilizzo e al recupero, compreso il riciclaggio dell'apparecchiatura usata. Per ottenere le ulteriori informazioni sui metodi di riciclaggio appropriate, contattare l'autorità locale o il rivenditore.

Dit symbol geeft aan dat afgedankte elektrische en elektronische apparatuur (inclusief batterijen en accu's) niet samen met ander afval mag worden weggegooid. Afgedankte apparatuur moet gescheiden worden ingezameld en bij een inzamelpunt worden ingeleverd om te zorgen voor recycling en terugwinning, zodat de hoeveelheid afval en het gebruik van natuurlijke hulpbronnen kan worden beperkt. Het ongecontroleerd vrijkomen van gevaarlijke componenten in elektrische en elektronische apparatuur kan een risico vormen voor de menselijke gezondheid en schadelijke gevolgen hebben voor het milieu. Het huishouden speelt een belangrijke rol bij het bijdragen aan hergebruik en terugwinning, inclusief recycling van afgedankte apparatuur. Voor meer informatie over de juiste recyclingmethoden kunt u contact opnemen met uw gemeente of detailhandelaar.

Αυτό το σύμβολο δείχνει ότι απαγορεύεται η απόρριψη χρησιμοποιούμενου ηλεκτρικού και ηλεκτρονικού εξοπλισμού (συμπεριλαμβανομένων των μπαταριών και συσσωρευτών) με άλλα απόβλητα. Ο χρησιμοποιούμενος εξοπλισμός θα πρέπει να συλλέγεται επιλεκτικά και να αποστέλλεται σε σημείο συλλογής για να εξασφαλιστεί η ανακύκλωσή του και η ανάκτησή του για τη μείωση των αποβλήτων και τη μείωση του βαθμού χρήσης των φυσικών πόρων. Η ανεξέλεγκτη απελευθέρωση επικίνδυνων συστατικών που περιέχονται στον ηλεκτρικό και ηλεκτρονικό εξοπλισμό μπορεί να αποτελέσει απειλή για την ανθρώπινη υγεία και να προκαλέσει αρνητικές αλλαγές στο φυσικό περιβάλλον. Το νοικοκυριό διαδραματίζει σημαντικό ρόλο στην επαναχρησιμοποίηση και ανάκτηση, συμπεριλαμβανομένης της ανακύκλωσης, χρησιμοποιούμενου εξοπλισμού. Για περισσότερες πληροφορίες σχετικά με τις κατάλληλες μεθόδους ανακύκλωσης, επικοινωνήστε με τις τοπικές αρχές ή τον πωλητή.

Този символ информира, че изхвърлянето на изхабеното електрическо и електронно оборудване (включително батерии и акумулатори) заедно с битовите отпадъци е забранено. Изхабеното оборудване трябва да се събира отделно и да се предаде в пункта за събиране на такива отпадъци, за да се осигури неговото рециклиране и оползотворяване, да се намали количеството на отпадъците и да се намали разхода на природни ресурси. Неконтролираното изпускане на опасни съставки, съдържащи се в електрическото и електронното оборудване, може да представлява заплаха за човешкото здраве и да причини отрицателни промени в околната среда. Домашинството играе важна роля в приноса за повторната употреба и оползотворяването, включително рециклирането на изхабеното оборудване. За повече информация относно правилните методи за рециклиране, моля, свържете се с местните власти или с продавача.

Este símbolo indica que os resíduos de equipamentos elétricos e eletrônicos (incluindo pilhas e baterias) não podem ser colocados juntamente com outros resíduos. Os resíduos de equipamentos devem ser recolhidos separadamente e entregues a um ponto de coleta para garantir a sua reciclagem e recuperação, a fim de reduzir a quantidade de resíduos e a utilização de recursos naturais. A liberação não controlada de componentes perigosos contidos em equipamentos elétricos e eletrônicos pode representar um risco para a saúde humana e causar efeitos ambientais adversos. O lar desempenha um papel importante ao contribuir para a reutilização e recuperação, incluindo a reciclagem de resíduos de equipamentos. Para mais informações sobre os métodos de reciclagem apropriados, contate a sua autoridade local ou revendedor.

Ovaj simbol označava da se otpadna električna i elektronička oprema (uključujući baterije i akumulatorne) ne smije odlagati s ostalim otpadom. Rabljenu opremu treba skupljati selektivno i predati na sabirno mjesto kako bi se osiguralo njezino recikliranje i oporaba, kako bi se smanjila količina otpada i smanjio stupanj korištenja prirodnih resursa. Nekontrolirano ispuštanje opasnih komponenti sadržanih u električnoj i elektroničkoj opremi može predstavljati prijetnju ljudskom zdravlju i uzrokovati negativne promjene u prirodnom okolišu. Kućanstvo ima važnu ulogu u doprinosu ponovnoj uporabi i oporabi, uključujući recikliranje otpadne opreme. Za više informacija o ispravnim metodama recikliranja obratite se lokalnim vlastima ili prodavaču.

يشير هذا الرمز إلى أنه يجب عدم التخلص من نفايات المعدات الكهربائية والإلكترونية (بما في ذلك البطاريات والمراكم) مع النفايات الأخرى. يجب جمع المعدات المستخدمة بشكل انتقائي وتسليمها إلى نقطة التجميع لضمان إعادة تدويرها واستعادتها لتقليل كمية النفايات وتقليل مستوى استخدام الموارد الطبيعية. يمكن أن يشكل الإطلاق غير المنضبط للمكونات الخطرة الموجودة في المعدات الكهربائية والإلكترونية تهديداً لصحة الإنسان ويسبب تغيرات سلبية في البيئة الطبيعية. تلعب الأسر دوراً مهماً في المساهمة في إعادة الاستخدام والاسترداد، بما في ذلك إعادة تدوير معدات النفايات. لمزيد من المعلومات حول طرق إعادة التدوير الصحيحة، يرجى الاتصال بالسلطة المحلية أو بائع التجزئة.

CHARAKTERYSTYKA WYROBU

Akumulatorowe wielofunkcyjne narzędzie ogrodowe może pracować jako nożyce do żywopłotu lub jako okrzesywarka. Nożyce do żywopłotu służą do przycinania i formowania koron krzewów oraz przycinania cienkich gałązek. Okrzesywarka jest rodzajem pilarki łańcuchowej, która służy do pielęgnacji korony drzew. Umożliwia cięcie gałęzi o niewielkiej średnicy w miejscach niedostępnych dla tradycyjnej pilarki łańcuchowej. Regulowany wysięgnik umożliwia formowanie żywopłotu oraz przycinanie gałęzi usytuowanych nawet na znacznej wysokości. Dzięki akumulatorowemu zasilaniu praca jest znacznie cichsza niż w przypadku tradycyjnego narzędzia spalinowego, możliwa jest także w pobliżu zabudowań oraz w miejscach niedostępnych dla produktów zasilanych sieciowo. Prawidłowa, niezawodna i bezpieczna praca narzędziem jest zależna od właściwej eksploatacji, dlatego:

Przed przystąpieniem do pracy z narzędziem należy przeczytać całą instrukcję i zachować ją.

Za wszelkie szkody i obrażenia powstałe w wyniku używania narzędzia niezgodnie z przeznaczeniem, nie przestrzegania przepisów bezpieczeństwa i zaleceń niniejszej instrukcji, dostawca nie ponosi odpowiedzialności. Używanie narzędzia niezgodnie z przeznaczeniem powoduje także utratę praw użytkownika do gwarancji i rękojmi.

WYPOSAŻENIE PRODUKTU

Produkt jest dostarczany w stanie kompletnym, ale przed pierwszym użyciem wymagany jest montaż. Wraz z narzędziem dostarczane są: prowadnica łańcucha, łańcuch tnący, osłona prowadnicy, osłona ostrzy, akumulator, stacja ładująca i pas nośny. Uwaga! Produkt o numerze katalogowym: YT-828391 nie został wyposażony w akumulator i stację ładującą.

DANE TECHNICZNE

Parametr	Jednostka miary	Wartość
Numer katalogowy		YT-828390, YT-828391
Napięcie znamionowe	[V d.c.]	18
Nożyce do żywopłotu		
Prędkość cięcia	[min ⁻¹]	1500
Długość cięcia	[mm]	415
Poziom hałasu		
- LpA (ciśnienie)	[dB] (A)	74,5 ± 3,0
- LwA (moc)	[dB] (A)	89,6 ± 3,0
Drgania (tylny uchwyt)	[m/s ²]	1,446 ± 1,5
Masa (bez akumulatora)	[kg]	3,5
Okrzesywarka		
Prędkość przesuwu łańcucha	[m/s]	4,5
Prędkość obrotowa	[min ⁻¹]	2500
Długość prowadnicy	[mm / °]	200 / 8
Podziałka łańcucha	[mm / °]	9,525 / 0,375
Grubość ogniwa prowadzącego	[mm / °]	1,27 / 0,050
Pojemność zbiornika oleju	[ml]	80
Klasa ochronności elektrycznej		III
Poziom hałasu		
- LpA ± K (ciśnienie)	[dB] (A)	74,5 ± 3,0
- LwA ± K (moc)	[dB] (A)	88,0 ± 3,0
Drgania ah ± K (tylny uchwyt)	[m/s ²]	1,190 ± 1,5
Masa (bez akumulatora, prowadnicy i łańcucha)	[kg]	3,4
Rodzaj akumulatora		Li-ion
Pojemność akumulatora*	[Ah]	2
Energia akumulatora*	[Wh]	36
Stacja ładująca*		
Napięcie wejściowe	[V~]	220-240
Częstotliwość sieci	[Hz]	50/60
Moc znamionowa	[W]	60
Napięcie wyjściowe	[V d.c.]	21
Prąd wyjściowy	[A]	2,4
Czas ładowania**	[h]	1

* tylko w modelach wyposażonych w akumulator i ładowarkę

** podany czas ładowania dotyczy tylko akumulatora o pojemności wymienionej w tabeli

Deklarowana wartość emisji hałasu została zmierzona za pomocą standardowej metody badań i może być użyta do porównania jednego narzędzia z drugim. Deklarowana wartość emisji hałasu może zostać użyta we wstępnej ocenie ekspozycji.

Deklarowana, całkowita wartość drgań została zmierzona za pomocą standardowej metody badań i może być użyta do porównania jednego narzędzia z drugim. Deklarowana, całkowita wartość drgań może zostać użyta we wstępnej ocenie ekspozycji.

Uwaga! Emisja drgań podczas pracy narzędziem może się różnić od zadeklarowanej wartości, w zależności od sposobu użycia narzędzia.

Uwaga! Należy określić środki bezpieczeństwa mające chronić operatora, które są oparte na ocenie narażenia w rzeczywistych warunkach użytkowania (wliczając w to wszystkie części cyklu pracy, jak na przykład czas kiedy narzędzie jest wyłączone lub pracuje na biegu jałowym oraz czas aktywacji).

OGÓLNE OSTRZEŻENIA DOTYCZĄCE BEZPIECZEŃSTWA ELEKTRONARZĘDZI

Ostrzeżenie! Należy zapoznać się ze wszystkimi ostrzeżeniami bezpieczeństwa, ilustracjami oraz specyfikacjami dostarczonymi z tym elektronarzędziem. Nieprzestrzeganie ich może prowadzić do porażenia elektrycznego, pożaru albo do poważnych urazów.

Zachować wszystkie ostrzeżenia oraz instrukcje do przyszłego odniesienia się.

Pojęcie „elektronarzędzie” użyte w ostrzeżeniach odnosi się do wszystkich narzędzi napędzanych prądem elektrycznym zarówno przewodowych, jak i bezprzewodowych.

Bezpieczeństwo miejsca pracy

Miejsce pracy należy utrzymywać dobrze oświetlone i w czystości. Nieporządek i słabe oświetlenie mogą być przyczynami wypadków.

Nie należy pracować elektronarzędziami w środowisku o zwiększonym ryzyku wybuchu, zawierającym palne ciecze, gazy lub opary. Elektronarzędzia generują iskry, które mogą zapalić pył lub opary.

Nie należy dopuszczać dzieci i osób postronnych do miejsca pracy. Utrata koncentracji może spowodować utratę kontroli.

Bezpieczeństwo elektryczne

Wtyczka przewodu elektrycznego musi pasować do gniazdka sieciowego. Nie wolno modyfikować wtyczki w jakikolwiek sposób. Nie wolno stosować żadnych adapterów wtyczki z uziemionymi elektronarzędziami. Niemodyfikowana wtyczka pasująca do gniazdka zmniejsza ryzyko porażenia prądem elektrycznym.

Unikać kontaktu z uziemionymi powierzchniami takimi jak rury, grzejniki i chłodziarki. Uziemienie ciała zwiększa ryzyko porażenia prądem elektrycznym.

Nie należy narażać elektronarzędzi na kontakt z opadami atmosferycznymi lub wilgocią. Woda i wilgoć, która dostanie się do wnętrza elektronarzędzia zwiększa ryzyko porażenia prądem elektrycznym.

Nie przeciążać kabla zasilającego. Nie używać kabla zasilającego do noszenia, ciągnięcia lub odłączania wtyczki od gniazdka sieciowego. Unikać kontaktu kabla zasilającego z ciepłem, olejami, ostrymi krawędziami i ruchomymi częściami. Uszkodzenie lub splątanie kabla zasilającego zwiększa ryzyko porażenia prądem elektrycznym.

W przypadku pracy poza pomieszczeniami zamkniętymi należy używać przedłużaczy przeznaczonych do pracy poza pomieszczeniami zamkniętymi. Użycie przedłużacza przystosowanego do pracy na zewnątrz pomieszczeń zmniejsza ryzyko porażenia prądem elektrycznym.

W przypadku, gdy używanie elektronarzędzia w środowisku wilgotnym jest nieuniknione, jako ochronę przed napięciem zasilania należy stosować urządzenie różnicowoprądowe (RCD). Zastosowanie RCD zmniejsza ryzyko porażenia prądem elektrycznym.

Bezpieczeństwo osobiste

Pozostań czujny, zwracaj uwagę na to, co robisz i zachowuj zdrowy rozsądek podczas pracy elektronarzędziem. Nie używaj elektronarzędzia będąc zmęczonym lub pod wpływem narkotyków alkoholu lub leków. Nawet chwila nieuwagi podczas pracy może prowadzić do poważnych urazów osobistych.

Używaj środków ochrony osobistej. Zawsze zakładaj ochronę wzroku. Stosowanie środków ochrony osobistej, takich jak maski przeciwpyłowe, przeciwpoślizgowe obuwie ochronne, kaski i ochronniki słuchu zmniejszają ryzyko poważnych urazów osobistych.

Zapobiegaj przypadkowemu uruchomieniu. Upewnij się, że włącznik elektryczny jest w pozycji „wyłączony” przed podłączeniem do zasilania i/lub akumulatora, podniesieniem lub przeniesieniem elektronarzędzia. Przeniesienie elektronarzędzia z palcem na włączniku lub zasilanie elektronarzędzia, gdy włącznik jest w pozycji „włączony” może prowadzić do poważnych urazów. **Przed włączeniem elektronarzędzia usuń wszelkie klucze i inne narzędzia, które zostały użyte do jego regulacji.** Klucz pozostawiony na obracających się elementach narzędzia może prowadzić do poważnych urazów.

Nie sięgaj i nie wychylaj się zbyt daleko. Utrzymuj odpowiednią postawę oraz równowagę przez cały czas. Pozwoli to na łatwiejsze zapanowanie nad elektronarzędziem w przypadku niespodziewanych sytuacji podczas pracy.

Ubierraj się odpowiednio. Nie zakładaj luźniej odzieży lub biżuterii. Utrzymuj włosy oraz odzież z dala od ruchomych czę-

ści elektronarzędzia. Luźna odzież, biżuteria lub długie włosy mogą zostać pochwycone przez ruchome części. **Jeżeli urządzenia są przystosowane do podłączenia odciągu pyłu lub gromadzenia pyłu, upewnij się, że zostały one podłączone i użyte prawidłowo.** Użycie odciągu pyłu zmniejsza ryzyko zagrożeń związanych z pyłami. **Nie pozwól, aby doświadczenie nabyte z częstego użycia narzędzia spowodowały bez troskę i ignorowanie zasad bezpieczeństwa.** Bez troskie działanie może spowodować poważne urazy w ułamku sekundy.

Użytkowanie i troska o elektronarzędzie

Nie przeciążaj elektronarzędzia. Używaj elektronarzędzia właściwego do wybranego zastosowania. Właściwe elektronarzędzie zapewni lepszą i bezpieczniejszą pracę jeżeli zostanie użyte do zaprojektowanego obciążenia.

Nie używaj elektronarzędzia, jeśli włącznik elektryczny nie umożliwi włączenia i wyłączenia. Narzędzie, które nie daje się kontrolować za pomocą włącznika sieciowego jest niebezpieczne i należy je oddać do naprawy.

Odcłącz wtyczkę od gniazdka zasilającego i/lub zdeмонтuj akumulator, jeżeli jest odłączalny od elektronarzędzia przed regulacją, wymianą akcesoriów lub przechowywaniem narzędzia. Takie środki zapobiegawcze pozwolą na uniknięcie przypadkowego włączenia elektronarzędzia.

Przechowuj narzędzie w miejscu niedostępnym dla dzieci, nie pozwól osobom nieznającym obsługi elektronarzędzia lub tych instrukcji posługiwać się elektronarzędziem. Elektronarzędzia są niebezpieczne w rękach nieprzeszkolonych użytkowników. **Konserwuj elektronarzędzia oraz akcesoria.** Sprawdzaj narzędzie pod kątem niedopasowań lub zacięć ruchomych części, uszkodzeń części oraz jakichkolwiek innych warunków, które mogą wpłynąć na działanie elektronarzędzia. **Uszkodzenia należy naprawić przed użyciem elektronarzędzia.** Wiele wypadków jest spowodowanych przez niewłaściwie konserwowane narzędzia. **Narzędzia tnące należy utrzymywać czyste i naostrzone.** Właściwie konserwowane narzędzia tnące z ostrymi krawędziami jest mniej skłonne do zakleszczania i jest łatwiej kontrolować je podczas pracy.

Stosuj elektronarzędzia, akcesoria oraz narzędzia wstawiane itd. zgodnie z niniejszymi instrukcjami, biorąc pod uwagę rodzaj i warunki pracy. Stosowanie narzędzi do innej pracy niż zostały zaprojektowane, może spowodować powstanie niebezpiecznej sytuacji.

Rękojeści oraz powierzchnie do chwytania utrzymuj suche, czyste oraz wolne od oleju i smaru. Śliskie rękojeści i powierzchnie do chwytania nie pozwalają na bezpieczną obsługę oraz kontrolowanie narzędzia w niebezpiecznych sytuacjach.

Naprawy

Naprawiaj elektronarzędzie tylko w uprawnionych do tego zakładach, używających tylko oryginalnych części zamiennych. Zapewni to właściwe bezpieczeństwo pracy elektronarzędzia.

Ostrzeżenia dotyczące bezpieczeństwa nożyc do żywoplotu

Trzymaj wszystkie części ciała z dala od ostrza. Nie usuwaj ciętego materiału ani nie trzymaj ciętego materiału, gdy ostrza są w ruchu. Ostrza nadal się poruszają po wyłączeniu włącznika. Chwila nieuwagi podczas obsługi nożyc do żywoplotu może spowodować poważne obrażenia ciała. **Przenoś nożyce do żywoplotu trzymając za uchwyt z zatrzymanym ostrzem i uważając, aby nie używać żadnego włącznika zasilania.** Właściwe przenoszenie nożyc do żywoplotu zmniejszy ryzyko niezamierzonego uruchomienia i wynikających z tego obrażeń ciała spowodowanych ostrzami. **Podczas transportu lub przechowywania nożyc do żywoplotu zawsze zakładaj osłonę ostrza.** Właściwe obchodzenie się z nożycami do żywoplotu zmniejszy ryzyko odniesienia obrażeń spowodowanych ostrzami. **Podczas usuwania zablokowanego materiału lub serwisowania urządzenia upewnij się, że wszystkie włączniki zasilania są wyłączone, a przewód zasilający jest odłączony.** Nieoczekiwane uruchomienie nożyc do żywoplotu podczas usuwania zablokowanego materiału lub serwisowania może spowodować poważne obrażenia ciała. **Nożyce do żywoplotu należy trzymać wyłącznie za izolowane chwyt, ponieważ ostrze może zetknąć się z ukrytymi przewodami elektrycznymi lub własnym przewodem zasilającym.** Kontakt ostrzy z przewodem „pod napięciem” może spowodować, że odsłonięte metalowe części nożyc do żywoplotu znajdują się „pod napięciem”, co może spowodować porażenie operatora prądem elektrycznym. **Przewody i kable zasilające należy trzymać z dala od obszaru cięcia.** Przewody zasilające lub kable mogą być ukryte w żywoplotcie lub krzakach i mogą zostać przypadkowo przecięte przez ostrze. **Nie używaj nożyc do żywoplotu w złych warunkach pogodowych, zwłaszcza gdy istnieje ryzyko wyładowań atmosferycznych.** Zmniejsza to ryzyko porażenia piorunem.

Ostrzeżenia dotyczące bezpieczeństwa nożyc do żywoplotu o wydłużonym zasięgu

Aby zmniejszyć ryzyko porażenia prądem, nigdy nie używaj nożyc do żywoplotu o wydłużonym zasięgu w pobliżu linii elektrycznych. Kontakt lub użycie w pobliżu linii energetycznych może spowodować poważne obrażenia lub porażenie prądem elektrycznym prowadzące do śmierci. **Zawsze używaj obu rąk podczas obsługi nożyc do żywoplotu o wydłużonym zasięgu.** Trzymaj nożyce do żywoplotu o wydłużonym zasięgu obiema rękami, aby uniknąć utraty kontroli. **Zawsze używaj ochrony głowy podczas obsługi nożyc do żywoplotu o wydłużonym zasięgu ponad głowę.** Spadające szczątki mogą spowodować poważne obrażenia ciała.

Ostrzeżenia dotyczące pracy okrzesywarką

Podczas pracy okrzesywarką należy wszystkie części ciała trzymać z dala od łańcucha. Przed uruchomieniem okrzesywarki należy się upewnić, że łańcuch z niczym nie ma kontaktu. Chwila nieuwagi podczas pracy okrzesywarką może spowodować zaplątanie odzieży lub części ciała w łańcuch okrzesywarki.

Stosować okulary ochronne i ochronniki słuchu. Zalecana jest także ochrona głowy, rąk, nóg oraz stóp. Odpowiednia odzież

ochronna zmniejsza ryzyko obrażeń na skutek kontaktu z odpadami lub przypadkowym kontaktem z łańcuchem.

Nie pracować okrzesywarką na drzewie. Praca okrzesywarką podczas przybywania na drzewie może skutkować obrażeniami. **Zawsze utrzymywać właściwą postawę oraz pracować okrzesywarką stojąc na nieruchomej, bezpiecznej i równej powierzchni.** Śliska lub niestabilna powierzchnia, np. drabina może skutkować utratą równowagi lub utratą kontroli nad okrzesywarką. **Podczas cięcia naprężonej gałęzi należy zachować ostrożność przed odbiciem.** W przypadku zwolnienia naprężenia zgromadzonego we włóknach drewna gałąź może uderzyć operatora i/ lub pozbawić kontroli nad okrzesywarką.

Szczególną ostrożność należy zachować podczas cięcia krzewów i młodych drzewek. Smukły materiał może pochwycić łańcuch i pchnąć okrzesywarkę w kierunku operatora lub wytrącić go z równowagi.

Przenosić okrzesywarkę łańcuchową wyłączoną i z dala od ciała. Podczas transportu lub przechowywania okrzesywarki należy zawsze zakładać osłonę przewodnicy łańcucha. Prawidłowe trzymanie okrzesywarki zmniejsza prawdopodobieństwo przypadkowego kontaktu z ruchomymi częściami okrzesywarki.

Przestrzegać instrukcji dotyczących smarowania, naciągania łańcucha oraz wymiany akcesoriów. Nieprawidłowo naciągnięty lub nieprawidłowo nasmarowany łańcuch może zarówno pęknąć jak zwiększyć szansę odbicia w stronę operatora.

Uchwyty należy utrzymywać suche, czyste i wolne od smarów i olejów. Tłuste lub pokryte smarem uchwyty są śliskie i powodują utratę kontroli nad okrzesywarką.

Przecinać tylko drewno. Nie używać okrzesywarki do pracy do której nie została przeznaczona. Na przykład: nie ciąć plastiku, betonu, lub niedrewnianych materiałów budowlanych. Stosowanie okrzesywarki łańcuchowej do prac innych niż została przeznaczona może skutkować powstaniem niebezpiecznych sytuacji.

Podczas pracy trzymać okrzesywarkę za izolowane uchwyty, ponieważ łańcuch może zetknąć się z przewodem pod napięciem, w tym z własnym kablem zasilającym w przypadku narzędzi zasilanych sieciowo. Łańcuch stykający się z przewodem pod napięciem może spowodować, że metalowe części okrzesywarki także znajdą się pod napięciem, co może spowodować porażenie elektryczne operatora. **Trzymać okrzesywarkę w wystarczającej odległości od linii energetycznych.** Kontakt z linią energetyczną grozi porażeniem elektrycznym, poważnymi obrażeniami lub śmiercią. **Stosować środki ochrony osobistej w postaci ochrony głowy, oczu oraz słuchu. Należy także stosować obuwie ochronne oraz rękawice ochronne.** Zastosowanie odpowiednich środków ochrony osobistej zmniejsza ryzyko urazów, które mogą powstać podczas pracy.

Przyczyny i zapobieganie zjawisku odbicia w stronę operatora.

Odbicie w stronę operatora może wystąpić wtedy kiedy koniec przewodnicy zetknie się z przedmiotem lub kiedy przecinane drewno zakleszczy okrzesywarkę w rzazie. W pewnych przypadkach zetknięcie się końca przewodnicy z przedmiotem może spowodować gwałtowną reakcję podbijającą przewodnicę w górę i w kierunku operatora. Zakleszczenie w rzazie górnej krawędzi przewodnicy może gwałtownie skierować przewodnicę w kierunku operatora. Każda z tych reakcji może spowodować utratę kontroli nad okrzesywarką co może spowodować poważne obrażenia. Nie należy polegać wyłącznie na elementach bezpieczeństwa wbudowanych w okrzesywarkę. Operator okrzesywarki powinien podjąć kilka kroków w celu zapobiegnięcia wypadkom i obrażeniom podczas pracy. Odbicie w kierunku operatora jest wynikiem niewłaściwego użycia i/ lub nieprawidłowych procedur lub warunków obsługi i może go uniknąć przez podjęcie odpowiednich środków ostrożności podanych poniżej: **Utrzymywać pewny uchwyt obu rąk z kciukami i palcami zamykającymi się wokół uchwytów okrzesywarki, pozycja ciała i ramion powinna pozwalać na przeciwstawienie się siłom powstającym podczas odbicia.** Jeżeli zostaną podjęte odpowiednie środki ostrożności, to siły odbicia mogą być kontrolowane przez operatora. Nie należy pozwalać na swobodny ruch okrzesywarki. Stosować zamienniki przewodnicy i łańcucha tylko wyszczególnione przez producenta. Nieprawidłowy zamiennik przewodnicy i łańcucha może spowodować pęknięcie łańcucha i/ lub zjawisko odbicia. **Przestrzegać instrukcji podanych przez producenta dotyczących ostrzenia i konserwacji łańcucha.** Zmniejszenie głębokości rowka przewodnicy łańcucha może prowadzić do zwiększenia prawdopodobieństwa wystąpienia zjawiska odbicia. Zabronione jest wystawianie okrzesywarki na działanie opadów atmosferycznych oraz użytkowanie jej w atmosferze podwyższonej wilgotności. Zabronione jest także użytkowanie okrzesywarki w atmosferze o zwiększonym ryzyku pożaru lub wybuchu. Podczas pracy należy unikać kontaktu z uziemionymi, przewodzącymi i nieizolowanymi przedmiotami, takimi jak rury, grzejniki czy chłodzarki. Podczas gdy narzędzie nie jest użytkowana, należy ją przechowywać w suchym, zamkniętym miejscu, niedostępnym osobom postronnym. Należy używać łańcucha tnącego przystosowanego do danego obciążenia. Nie stosować łańcuchów tnących przeznaczonych do lekkiej pracy, do pracy przy dużym obciążeniu. Podczas wymiany, napraw i regulacji łańcucha tnącego zawsze zakładać rękawice ochronne. Podczas transportu okrzesywarki należy się upewnić, że została ona odłączona od źródła zasilania. Okrzesywarki zasilane sieciowo należy odłączyć od gniazdka, od okrzesywarek zasilanych akumulatorowo należy odłączyć akumulator. Na przewodnicę z łańcuchem tnącym musi być założona osłona. Nie przenosić okrzesywarki zasilanej sieciowo trzymając ją za kabel zasilający. Nie odłączać wtyczki od gniazdka ciągnąc za kabel zasilający. Należy unikać przypadkowego włączenia okrzesywarki. W przypadku przenoszenia okrzesywarki podłączonej do sieci lub z podłączonym akumulatorem należy palce trzymać z dala od włącznika zasilania. Zawsze zakładać odpowiednie, przylegające do ciała ubranie ochronne.

Pracować okrzesywarką zawsze trzymając ją obiema rękami. Podczas pracy zabezpieczyć luźne kawałki drewna, tak żeby unieвозмоżliwić im ruch, na przykład przez umieszczenie w koźle. Należy unikać cięcia drewna umieszczonego na ziemi. Unikać obróbi koźle niezabezpieczonego przed przemieszczaniem się podczas cięcia. Podczas pracy nie trzymać uchwytów okrzesywarki powyżej ramion. Nie pracować okrzesywarką stojąc na drabinie. Przyjąć taką postawę podczas pracy, aby nie było potrzeby wyciągania rąk na pełną długość. Utrzymywać łańcuch w czystości. Łańcuch musi być naostrzony i nasmarowany. Zapewni to wydajniejszą i bezpieczniejszą pracę. Łańcuch można naostrzyć w wyspecjalizowanym serwisie. Przed każdym użyciem należy sprawdzić stan łańcucha. W przypadku stwierdzenia pęknięć, powyłamywanych zębów lub jakichkolwiek innych uszkodzeń należy, przed rozpoczęciem pracy, wymienić łańcuch na nowy. W przypadku stwierdzenia jakichkolwiek uszkodzonych lub zepsutych elementów okrzesywarki. Należy

zaprzestać lub nie podejmować pracy. Uszkodzone elementy muszą zostać wymienione przed rozpoczęciem pracy. Okrzesywarkę należy użytkować zgodnie z przeznaczeniem, narzędzie służy tylko do cięcia drewna. Podczas pracy należy uważać na elementy metalowe lub kamienne, które mogą być w obrabianym drewnie. Należy stosować tylko oryginalne części zamienne. Nie stosowanie oryginalnych części zamiennych może zwiększyć ryzyko awarii i prowadzić do obrażeń ciała. Okrzesywarkę należy naprawiać tylko w autoryzowanych przez producenta serwisach. Stosujących oryginalne części zamienne. Pozwoli to zminimalizować ryzyko wypadków i uszkodzeń sprzętu.

OBSŁUGA PRODUKTU

Przygotowanie nożyc do pracy

Uwaga! Przed wszystkimi czynnościami montażowymi i regulacyjnymi należy odłączyć nożyce od zasilania. **Zdemontować akumulator z gniazda elektronarzędzia!**

Przed pierwszym użyciem należy zamontować obie części narzędzia (II)

Upewnić się, że ostrza zostały zabezpieczone przez nasunięcie osłony przewodnicy. Odkręcić blokadę mocowania głowicy, a następnie wsunąć część z włącznikiem w szczelinę części z głowicą. Jeżeli w szczelinie części z głowicą będzie prawidłowo wsunięty element części z włącznikiem oznacza to, że można zabezpieczyć połączenie tych dwóch części zakręcając blokadę mocowania głowicy. Upewnić się, że części narzędzia nie rozłączą się podczas pracy. Przed podłączeniem narzędzia do zasilania należy sprawdzić ich stan techniczny. W przypadku wykrycia jakichkolwiek uszkodzeń zabronione jest podłączanie narzędzia do zasilania przed usunięciem uszkodzeń.

Czynności regulacyjne

Ustawienie długości narzędzia jest możliwe po odciążeniu dźwigni blokady regulacji długości (VII), a następnie wyregulowaniu długości narzędzia i zaciśnięciu dźwigni blokady. Możliwa jest płynna regulacja długości narzędzia w zakresie pomiędzy ogranicznikami ruchu. Między uchwytami znajduje się obiegi, która umożliwia przymocowanie pomocniczej taśmy nośnej (VIII). Pozwala ona zmniejszyć obciążenie rąk trzymających maszynę, zwłaszcza podczas długotrwałej pracy. Zatrask taśmy należy przelożyć przez otwór znajdujący się na górnej części obudowy maszyny. Taśmę należy przelożyć na skos przez korpus operatora i wyregulować jej długość w taki sposób, aby większość ciężaru maszyny opierała się na taśmie (XI).

Regulacja kąta głowicy tnącej (III)

Głowica tnąca narzędzia ma możliwość pochylecia w stosunku do rękojeści. Ułatwia to np. formowanie górnej części żywoplotu lub obcinanie gałęzi w przypadku okrzesywarki. Zmiana kąta głowicy tnącej jest możliwa po jednoczesnym naciśnięciu obu przycisków regulacji kąta głowicy, przytrzymaniu ich, a następnie zmianie kąta. Głowicę można zablokować w kilku pozycjach. Upewnić się, że głowica została zablokowana w nowym położeniu, a oba przyciski blokad wróciły do pozycji spoczynkowej.

Obracanie uchwytu tylnego (IV)

Uchwyt tylny ma możliwość obrotu w prawo lub w lewo. Aby obrócić uchwyt tylny należy wcisnąć i przytrzymać przycisk obrotu uchwytu tylnego, obrócić uchwyt w prawo lub w lewo, zwolnić przycisk. Obracając uchwyt po zwolnieniu przycisku regulacji kąta, zablokuje się w jednej z pozycji zaznaczonych na obudowie. Należy upewnić się, czy uchwyt został zablokowany w nowym położeniu, a przycisk obrotu wrócił do pozycji spoczynkowej.

Przygotowanie miejsca pracy

Przed przystąpieniem do pracy, należy odpowiednio przygotować jej miejsce tak, aby zminimalizować ryzyko wystąpienia zagrożeń, jakie towarzyszą pracy narzędziem. Należy się upewnić, że w miejscu pracy będą przebywały tylko osoby uprawnione. Z miejsca pracy należy mieć dobrą widoczność, dlatego należy zachować szczególną ostrożność przy pracy w trudnych warunkach terenowych np. na pochylonym terenie. Nie wolno rozpoczynać pracy podczas opadów atmosferycznych oraz w przypadku dużej wilgotności powietrza, np. mgły. Należy założyć odzież ochronną oraz środki ochrony osobistej. Należy unikać cięcia nożycami drutów, młodych drzew i belek drewnianych. Należy wziąć pod uwagę, że ścięte gałęzi oraz resztki roślin spadając mogą odbić się od innych gałęzi lub zablokować się pomiędzy innymi gałęziami. Należy przygotować drogę ucieczki na wypadek zagrożenia spadającymi gałęziami lub resztkami roślin. Droga ucieczki powinna być wolna od przeszkód także w trakcie pracy. Jeżeli w trakcie pracy na drodze ucieczki pojawiają się przeszkody, należy je usunąć przed podjęciem dalszej pracy. Ze względu na możliwość pracy na wysięgu należy upewnić się, że nożyce nie zetkną się z liniami energetycznymi, telefonicznymi itp. Przecięcie lub zaczerpienie o taką linię może spowodować porażenie prądem elektrycznym.

Podłączanie narzędzia do zasilania (V)

Akumulator wsunąć w gniazdo zasilania stykami skierowanymi do wnętrza narzędzia oraz do góry, aż do momentu zdziałania zatrasków akumulatora. Upewnić się, że akumulator nie wysunie się podczas pracy. Odłączyć akumulator można przez naciśnięcie i przytrzymanie zatrasku, a następnie wysunięcie akumulatora z gniazda zasilania.

Do zasilania narzędzia można użyć tylko wymienionych akumulatorów Li-Ion YATO 18 V: YT-82842, YT-82843, YT-82844 oraz YT-82845, które można ładować tylko za pomocą ładowarek YATO YT-82848 lub YT-82849. Zabronione jest użytkowanie innych akumulatorów o innym napięciu znamionowym i niepasujących do gniazda akumulatora narzędzia. Zabronione jest przerabianie gniazda i/lub akumulatora, aby je dopasować do siebie.

Uruchamianie nożyc (VI)

Zdjąć osłonę z ostrzy nożyc. Chwycić nożyce oburącz jedną ręką za uchwyt przedni, drugą za uchwyt tylny. Upewnić się, że ostrza nie stykają się z żadnym przedmiotem i powierzchnią. Przesunąć kciukiem do przodu przycisk blokady włącznika elektrycznego znajdujący się w górnej części uchwytu tylnego. Nacisnąć włącznik elektryczny i przytrzymać go w tej pozycji. Przycisk blokady włącznika elektrycznego można zwolnić. Zanim przystąpi się do cięcia poczekać aż silnik osiągnie pełne obroty oraz upewnić się, że ostrza płynnie pracują. W przypadku usłyszenia jakis podejrzanym dźwięków lub wyczuwania wibracji należy natychmiast wyłączyć narzędzie przez zwolnienie włącznika. Wyłączanie narzędzia odbywa się przez zwolnienie nacisku na włącznik. Po zatrzymaniu się ostrza, narzędzie należy odłączyć od zasilania i poddać konserwacji.

Praca nożycami

Nie należy pozwalać na pracę urządzenia na niskich obrotach lub podczas uruchamiania. Najbardziej efektywna praca jest, jeśli ścinanie odbywa się pełnymi szerokimi ruchami. Dla uzyskania większej efektywności można przechylić ostrza pod kątem 5 - 10° w kierunku cięcia (XII). Aby osiągnąć równą jedną wysokość żywoplotu, można posłużyć się żyłką rozciągniętą wzdłuż linii cięcia. Należy ścinać część żywoplotu znajdującą się powyżej żyłki. Możliwe jest pionowe cięcie żywoplotu. Zaleca się ciąć ruchami po łuku od dołu do góry, a następnie od góry do dołu aby wykorzystać obie strony ostrzy (XIII) Porady przydatne podczas pracy Należy się zadbać o równowagę i właściwą postawę podczas pracy. Zachować szczególną uwagę podczas pracy na śliskim, nachylonym lub nierównym podłożu. Podczas pracy należy stale obserwować ostrza. Nie należy przeprowadzać cięcia w miejscach pozostających poza zasięgiem wzroku.

Porady przydatne podczas pracy nożycami

Należy zadbać o równowagę i właściwą postawę podczas pracy. Zachować szczególną uwagę podczas pracy na śliskim, nachylonym lub nierównym podłożu. Podczas pracy należy stale obserwować ostrza. Nie należy przeprowadzać cięcia w miejscach pozostających poza zasięgiem wzroku. Przed rozpoczęciem pracy należy dokładnie obejrzeć miejsce pracy, usunąć wszystkie luźne gałęzie oraz pozostałości po poprzednim ścinaniu. Należy zachować szczególną ostrożność podczas obróbki wysokich żywoplotów. Przed rozpoczęciem pracy należy sprawdzić także drugą stronę żywoplotu. Osłona przekładni nożyc nagrzewa się podczas pracy. W celu uniknięcia oparzenia należy unikać kontaktu z osłoną przekładni. Podczas pracy należy stosować regularne przerwy. Urządzenie podczas pracy emituje hałas oraz drgania, które mają wpływ na operatora sprzętu. Stosowanie regularnych przerw oraz środków ochrony osobistej takich jak rękawice, ochronniki słuchu oraz ochrona oczu pozwala zredukować wpływ pracy urządzenia na kondycję operatora. Należy przystępować do pracy będąc zdrowym i w dobrej kondycji. W przypadku wystąpienia nudności, bólu głowy, zaburzenia widzenia (np. zmniejszone pole widzenia) problemów ze słuchem, zawrotów głowy należy natychmiast zaprzestać pracy urządzenia.

W przypadku zacięcia nożyc w trakcie pracy należy nożyce natychmiast wyłączyć za pomocą włącznika i odłączyć akumulator, poczekać do całkowitego ostygnięcia elementów nożyc, a następnie przystąpić do usunięcia przyczyny zacięcia. Jeżeli w trakcie zacięcia jakikolwiek element ostrzy lub osłon ulegnie uszkodzeniu lub odkształceniu należy go wymienić bądź naprawić, przed rozpoczęciem pracy.

Konserwacja i przechowywanie nożyc

Uwaga! Przed rozpoczęciem jakiegokolwiek czynności opisanej poniżej należy odłączyć nożyce od zasilania. Narzędzia zasilane sieciowo należy odłączyć od gniazdka, od narzędzi zasilanych akumulatorowo należy odłączyć akumulator. Po każdym użyciu należy dokonać przeglądu stanu narzędzia ze szczególnym uwzględnieniem drożności otworów wentylacyjnych. Należy sprawdzić ułożenie wszystkich elementów narzędzia. Ewentualne luźne połączenia śrubowe dokręcić. Sprawdzić stan ostrzy. Oczyszczyć je za pomocą szczotki, a następnie zakonserwować za pomocą środka smarnego w sprayu. Nadmiar środka smarnego należy wytrzeć. W przypadku zauważenia jakichkolwiek uszkodzeń lub stopienia ostrzy należy je wymienić w autoryzowanym punkcie serwisowym. Zabronione jest używanie nożyc z uszkodzonymi ostrzami. Należy dbać, aby ostrza były zawsze nasmarowane. Zapobiegnie to pojawianiu się rdzy, która obniża wydajność narzędzia, a także może zwiększyć ryzyko wystąpienia urazów. Luz pomiędzy ostrzami powinien wynosić pomiędzy 0,2 a 0,4 mm, mierzone w miejscu skrzywienia ostrzy śrubą. Fabrycznie ostrza są naostrzone w celu osiągnięcia optymalnej wydajności pracy, ale w wyniku pracy ulegają stępieniu. Przed rozpoczęciem każdej pracy należy ocenić stan ostrzy. Jeżeli zostaną zaobserwowane zaokrąglenie górnej krawędzi ostrzy lub zniknięcie zaokrąglenia dolnej części ostrza, należy ostrza naostrzyć (XIV). Ostrzenia należy dokonać w autoryzowanym serwisie producenta. Przed rozpoczęciem przechowywania nożyc przez dłuższy czas należy ostrza spryskać za pomocą środka konserwującego lub rozprawić go po ostrzach za pomocą pędzla. Nadmiar środka konserwującego należy usunąć dopiero bezpośrednio przed przystąpieniem do pracy. Taka konserwacja zmniejszy ryzyko rdzewienia ostrzy. Obudowę narzędzia należy czyścić miękką suchą szmatką. Obudowę należy wyczyścić z resztek drewna, oleju, smaru oraz innych zanieczyszczeń. Narzędzie należy przechowywać w suchym, zamkniętym pomieszczeniu, odłączone od sieci elektrycznej. Narzędzie należy przechowywać w miejscach zacienionych, suchych i wyposażonych w odpowiednią wentylację zapobiegającą kondensacji pary wodnej. Miejsce powinno być niedostępne dla osób postronnych zwłaszcza dzieci. W trakcie przechowywania przewodnica i łańcuch zawsze powinny być zabezpieczone osłoną.

Przygotowanie okrzesywarki do pracy

Uwaga! Przed wszystkimi czynnościami montażowymi i regulacyjnymi należy odłączyć okrzesywarkę od zasilania. **Zdemontować akumulator z gniazda elektronarzędzia!**

Przed pierwszym użyciem należy zamontować prowadnicę i łańcuch tnący. Montaż ze względu na bezpieczeństwo należy przeprowadzać w rękawicach ochronnych. Obracać pokrętko blokujące panel boczny, w stronę wskazywaną przez strzałkę opatrzoną symbolem otwartej kłódki tak długo, aż panel zostanie zdemontowany z głowicy okrzesywarki (IX).

Zamontować prowadnicę i łańcuch w sposób pokazany na zdjęciu (X). Upewnić się, że łańcuch i prowadnica zostały założone we właściwym kierunku. Kształt i kierunek ogniw widoczny na obudowie pilarki powinien odpowiadać kształtowi i kierunkowi ogniw łańcucha. Jeżeli na ogniwach łańcucha jest widoczne oznaczenie kierunku ruchu łańcucha, to powinno mieć ono ten sam kierunek co oznaczenie na obudowie i prowadnicy. Należy upewnić się, że łańcuch trafił w szczelinę prowadnicy oraz w zęby na kole napędowym. Następnym krokiem jest założenie oraz dokręcenie panelu bocznego. W tym celu, należy zerzecz panelu bocznego wsunąć w obudowę głowicy okrzesywarki, a następnie dokręcić pokrętko blokujące w stronę wskazywaną przez strzałkę opatrzoną symbolem zamkniętej kłódki. Jednak tak, aby nie zablokować możliwości ruchu prowadnicy. Za pomocą pokrętła napięcia łańcucha należy wyregulować naciąg łańcucha. Dokręcić pokrętko blokujące. Sprawdzić naciąg łańcucha. W tym celu należy położyć okrzesywarkę i unieść ją trzymając za środkową część łańcucha (XV). Podczas tej próby łańcuch w miejscu trzymania powinien się unieść ponad prowadnicę w zakresie widocznym na ilustracji. Jeśli łańcuch jest naciągnięty zbyt mocno lub zbyt słabo, należy poluzować nieco pokrętko blokady i ustawić ponownie stopień napięcia łańcucha. Stan napięcia łańcucha należy sprawdzać także, co 10 minut pracy. Zabezpieczyć zamontowaną prowadnicę z łańcuchem za pomocą osłony, a następnie połączyć obie części okrzesywarki. Odkręcić blokadę mocowania głowicy, a następnie wsunąć część z włącznikiem w szczelinę części z głowicą. Jeżeli w szczelinie części z głowicą będzie prawidłowo wsunięty element części z włącznikiem oznacza to, że można zabezpieczyć połączenie tych dwóch części zakręcając blokadę mocowania głowicy. Upewnić się, że części okrzesywarki nie rozłączą się podczas pracy. Przed podłączeniem okrzesywarki do zasilania należy sprawdzić stan techniczny narzędzia. W przypadku wykrycia jakichkolwiek uszkodzeń zabronione jest podłączanie okrzesywarki do zasilania przed usunięciem uszkodzeń.

Uzupełnianie oleju

Uwaga! Przed wszystkimi czynnościami montażowymi i regulacyjnymi należy odłączyć okrzesywarkę od zasilania. Narzędzia zasilane sieciowo należy odłączyć od gniazdka, od okrzesywarek zasilanych akumulatorowo należy odłączyć akumulator. Do smarowania łańcucha i mechanizmów okrzesywarki należy stosować tylko olej przeznaczony do takich zastosowań. Do smarowania nie można stosować zużytego oleju silnikowego. Nie spełnia on swojego zadania, co może prowadzić do uszkodzenia mechanizmu okrzesywarki. Upewnić się, że w pojemniku jest olej smarujący. Okrzesywarkę położyć na poziomej powierzchni, sprawdzić wskaźnik oleju. Poziom oleju nie może być niższy niż wskazanie minimalnej ilości. Jeżeli nie ma takiego wskaźnika, za poziom odniesienia należy przyjąć dolną krawędź wskaźnika ilości oleju. Zabronione jest użytkowanie okrzesywarki bez napełnionego zbiornika oleju. Grozi to uszkodzeniem łańcucha, prowadnicy oraz mechanizmów okrzesywarki. Zaleca się, aby uruchamianie i praca okrzesywarką odbywała się, co najmniej 3 metry od miejsca uzupełniania oleju. Uzupełnianie oleju należy prowadzić z dala od źródeł ognia i ciepła. W celu uzupełnienia oleju należy odkręcić korek zbiornika oleju, wlać olej do zbiornika, tak aby poziom oleju zrównał się ze znacznikiem wskazującym maksymalny poziom oleju lub górną krawędzią wskaźnika poziomu oleju, następnie mocno i pewnie zakręcić korek zbiornika. W przypadku rozlania oleju należy dokładnie powycierać jego resztki przed podłączeniem okrzesywarki do zasilania.

Uruchamianie okrzesywarki (VI)

Zdjąć osłonę z prowadnicy i łańcucha. Chwycić okrzesywarkę oburącz jedną ręką za uchwyt przedni, drugą za uchwyt tylny. Upewnić się, że prowadnica i łańcuch nie stykają się z żadnym przedmiotem i powierzchnią. Przesunąć kciukiem do przodu przycisk blokady włącznika elektrycznego znajdujący się w górnej części uchwytu tylnego. Naciśnąć włącznik elektryczny i przytrzymać go w tej pozycji. Przycisk blokady włącznika elektrycznego można zwolnić. Zanim przystąpi się do ciecienia poczekać aż silnik osiągnie pełne obroty oraz upewnić się, że ostra płynnie pracują. W przypadku usłyszenia jakiś podejrzanych dźwięków lub wycucia wibracji należy natychmiast wyłączyć narzędzie przez zwolnienie włącznika. Wyłączanie narzędzia odbywa się przez zwolnienie nacisku na włącznik. Po zatrzymaniu się łańcucha narzędzia należy odłączyć od zasilania i poddać konserwacji.

Praca okrzesywarką

Osoby, które mają zamiar pracować po raz pierwszy okrzesywarką powinny przed rozpoczęciem pracy zasięgnąć porady na temat pracy i bezpieczeństwa od wykwalifikowanego operatora okrzesywarki. Podczas pracy należy przestrzegać podstawowych zasad bezpieczeństwa pracy. Należy także brać pod uwagę możliwość odbicia narzędzia w stronę operatora. Okrzesywarka może odbić w stronę obsługi w przypadku, gdy łańcuch tnący natrafi na opór. Aby zminimalizować to ryzyko należy: Zwracać uwagę na położenie szczytu prowadnicy podczas ciecienia. Nie wolno ciąć górną ćwiartką szczytu prowadnicy (XVI). Należy ciąć tylko łańcuchem, który przesuwa się po dolnej części prowadnicy. Do ciecienia drewna przykładają tylko już uruchomioną okrzesywarkę. Nie uruchamiać okrzesywarki po uprzednim przyłożeniu jej do obrabianego drewna. Nie stać w płaszczyźnie ciecienia. Pozwoli to zmniejszyć ryzyko obrażeń w przypadku odbicia okrzesywarki (XVII). Zawsze, podczas pracy, należy trzymać narzędzie za pomocą obu rąk. Upewnić się, że łańcuch jest zawsze naostrzony i właściwie napięty. Przy odcinaniu gałęzi i konarów nie należy ich ciąć od razu przy samym pniu, ale najpierw w odległości około 15 cm od pnia. Należy wykonać dwa nacięcia na głębokość równą 1/3 średnicy gałęzi w odległości około 8 cm od siebie. Jedno nacięcie od dołu, drugie od góry. Następnie naciąć gałąź tuż przy pniu na głębokość równą 1/3 średnicy gałęzi. Dokończyć ciecienie tnąc gałąź tuż przy pniu od góry. Nie wolno odcinać gałęzi tnąc od dołu (XVIII). W przypadku zaklinowania się okrzesywarki podczas przecinania drewna, nigdy nie wolno jej zostawiać z uruchomionym silnikiem w tej pozycji. Należy wyłączyć silnik narzędzia, odłączyć narzędzie od zasilania i za pomocą klinów wydobyc okrzesywarkę z zacięcia. Stosowanie okrzesywarki do formowania żywopłotu lub ścinania krzaków jest

zabronione. Nie wolno dotykać głowica tnącą, łańcuchem oraz prowadnica ziemi ani dopuścić do zabrudzenia narzędzia ziemią.

Konserwacja i przechowywanie okrzesywarki

Uwaga! Przed rozpoczęciem jakiegokolwiek czynności opisanej poniżej należy odłączyć narzędzie od zasilania. Narzędzia zasilane sieciowo należy odłączyć od gniazdka, od narzędzi zasilanych akumulatorowo należy odłączyć akumulator. Po każdym użyciu należy dokonać przeglądu stanu narzędzia ze szczególnym uwzględnieniem drożności otworów wentylacyjnych. Należy sprawdzić ułożenie wszystkich elementów narzędzia. Ewentualnie luźne połączenia śrubowe dokręcić. Sprawdzić napięcie i stan łańcucha. W przypadku zauważenia jakichkolwiek uszkodzeń łańcucha należy go wymienić na nowy. Zabronione jest używanie narzędzia z uszkodzonym łańcuchem! Zbyt luźny łańcuch może spaść z prowadnicy, co może spowodować obrażenia operatora. Łańcuch musi być też właściwie naostrzony, ponieważ wymaga to odpowiedniego doświadczenia i narzędzi, zalecane jest, aby ostrzenie przeprowadzić w specjalistycznym serwisie. Należy uzupełnić braki oleju w zbiorniku. Obudowę narzędzia należy czyścić miękką suchą szmatką. Obudowę należy wyczyścić z resztek drewna, oleju, smaru oraz innych zanieczyszczeń. Narzędzie należy przechowywać w suchym, zamkniętym pomieszczeniu, odłączone od sieci elektrycznej. **Uwaga!** Podczas przechowywania narzędzia może wydobywać się niewielka ilość oleju z systemu smarowania łańcucha, jest to normalny objaw i nie ma wpływu na poziom oleju w zbiorniku oraz nie jest objawem uszkodzenia. Narzędzie należy przechowywać w miejscach zacienionych, suchych i wyposażonych w odpowiednią wentylację zapobiegającą kondensacji pary wodnej. Miejsce powinno być niedostępne dla osób postronnych zwłaszcza dzieci. W trakcie przechowywania prowadnica i łańcuch zawsze powinny być zabezpieczone osłoną.

Instrukcje bezpieczeństwa ładowania akumulatora

Uwaga! Przed rozpoczęciem ładowania upewnić się, czy korpus zasilacza, przewód i wtyczka nie są popękane i uszkodzone. Zabrania się używania niesprawnej lub uszkodzonej stacji ładującej i zasilacza! Do ładowania akumulatorów wolno używać jedynie stacji ładującej i zasilacza dostarczonych w zestawie. Używanie innego zasilacza może spowodować powstanie pożaru lub zniszczenie narzędzia. Ładowanie akumulatora może odbywać się jedynie w pomieszczeniu zamkniętym, suchym i zabezpieczonym przed dostępem osób niepowołanych, a zwłaszcza dzieci. Nie wolno używać stacji ładującej i zasilacza bez stałego dozoru osoby dorosłej! W razie konieczności opuszczenia pomieszczenia, w której odbywa się ładowanie, należy odłączyć ładowarkę od sieci elektrycznej przez wyjęcie zasilacza z gniazda sieci elektrycznej. W przypadku wydobywania się z ładowarki dymu, podejrzanego zapachu itp. należy natychmiast wyjąć wtyczkę ładowarki z gniazda sieci elektrycznej! Wiertarko - wkrętarka dostarczana jest z akumulatorem nie naładowanym, dlatego przed rozpoczęciem pracy należy go ładować zgodnie z procedurą opisaną poniżej za pomocą znajdujących się w zestawie zasilacza i stacji ładującej. Akumulatory typu Li-Ion (litowo - jonowe) nie wykazują tzw. "efektu pamięciowego", co pozwala je doładowywać w dowolnym momencie. Zalecane jest jednak rozładowanie akumulatora podczas normalnej pracy, a następnie naładowanie do pełnej pojemności. Jeżeli ze względu na charakter pracy nie jest możliwe za każdym razem takie potraktowanie akumulatora, to należy to zrobić przynajmniej co kilka, kilkanaście cykli pracy. W żadnym wypadku nie wolno rozładowywać akumulatorów zwierając elektrody, gdyż powoduje to nieodwracalne uszkodzenia! Nie wolno także sprawdzać stanu naładowania akumulatora, przez zwieranie elektrod i sprawdzanie iskrzenia.

Przechowywanie akumulatora

Aby wydłużyć czas życia akumulatora należy zapewnić właściwe warunki przechowywania. Akumulator wytrzymuje około 500 cykli „ładowanie - rozładowanie”. Akumulator należy przechowywać w zakresie temperatur od 0 do 30 stopni Celsjusza, przy względnej wilgotności powietrza 50%. Aby przechowywać akumulator przez dłuższy czas, należy go naładować do ok 70% pojemności. W przypadku dłuższego przechowywania należy okresowo, raz w roku naładować akumulator. Nie należy doprowadzać do nadmiernego rozładowania akumulatora, gdyż skraca to jego żywotność i może spowodować nieodwracalne uszkodzenie. W trakcie przechowywania akumulator będzie się stopniowo rozładowywał, ze względu na upływność. Proces samoistnego rozładowania zależy od temperatury przechowywania, im wyższa temperatura, tym szybszy proces rozładowania. W przypadku niewłaściwego przechowywania akumulatorów może dojść do wycieku elektrolitu. W przypadku wycieku należy zabezpieczyć wyciek za pomocą środka neutralizującego, w przypadku kontaktu elektrolitu z oczami, należy obficie przemyć oczy wodą, a następnie niezwłocznie skorzystać z pomocy lekarskiej. **Zabronione jest korzystanie z narzędzia z uszkodzonym akumulatorem.** W przypadku całkowitego zużycia akumulatora należy go oddać do specjalistycznego punktu zajmującego się utylizacją tego typu odpadów.

Transport akumulatorów

Akumulatory litowo - jonowe wg przepisów prawnych są traktowane jak materiały niebezpieczne. Użytkownik narzędzia może transportować narzędzie z akumulatorem oraz same akumulatory drogą ładową. Nie muszą być wtedy spełnione dodatkowe warunki. W przypadku zlecenia transportu osobom trzecim (na przykład wysyłka za pomocą firmy kurierskiej) należy postępować zgodnie z przepisami dotyczącymi transportu materiałów niebezpiecznych. Przed wysyłką należy skontaktować się w tej sprawie z osobą o odpowiednich kwalifikacjach. Zabronione jest transportowanie uszkodzonych akumulatorów. Na czas transportu demontowane akumulatory należy usunąć z narzędzia, odsonięte styki zabezpieczyć, np. zakleić taśmą izolacyjną. Akumulatory zabezpieczyć w opakowaniu w taki sposób, aby nie przemieszczały się wewnątrz opakowania w trakcie transportu. Należy także przestrzegać przepisów krajowych dotyczących transportu materiałów niebezpiecznych.

Ładowanie akumulatora

Uwaga! Przed ładowaniem należy odłączyć zasilacz stacji ładującej od sieci elektrycznej przez wyciągnięcie wtyczki zasilacza z gniazda sieci elektrycznej. Ponadto należy oczyścić akumulator i jego zaciski z brudu i pyłu za pomocą miękkiej, suchej szmatki.

Akumulator posiada wbudowany wskaźnik naładowania. Naciskając przycisk zaświecą się diody (XIX), im więcej, tym bardziej naładowany akumulator. Jeżeli po naciśnięciu przycisku diody się nie świecą oznacza to rozładowany akumulator. Odłączyć akumulator od narzędzia. Wsunąć akumulator w gniazdo ładowarki (XIX). Podłączyć ładowarkę do gniazda sieci elektrycznej. Zaświeci się czerwona dioda, co oznacza proces ładowania. Po zakończeniu ładowania zgaśnie dioda czerwona, a zaświeci się dioda zielona, oznaczająca pełne naładowanie akumulatora. Należy wyciągnąć wtyczkę zasilacza z gniazda sieci elektrycznej. Wysunąć akumulator ze stacji ładującej, naciskając przycisk zatrzasku akumulatora. Uwaga! Jeżeli po podłączeniu ładowarki do sieci elektrycznej zaświeci się zielona dioda oznacza to w pełni naładowany akumulator. W takim wypadku ładowarka nie rozpocznie procesu ładowania.

PRODUCT CHARACTERISTICS

The cordless multifunctional garden tool can work as a hedge trimmer or as a pole saw. The hedge trimmer is used for trimming and shaping shrub crowns and trimming thin twigs. The pole saw is a type of chainsaw that is used to maintain the tree crowns. It allows small-diameter branches to be cut in places inaccessible to a traditional chainsaw. The adjustable boom allows for hedge formation and pruning of branches even at a considerable height. Thanks to battery power, operation is much quieter than with a traditional petrol tool, and it is also possible near buildings and in places that are inaccessible to mains-powered products. Proper, reliable, and safe operation of the tool depends on appropriate use, that is why you should:

Read the entire instructions manual before the first use of the tool and keep it for future reference.

The supplier shall not be held liable for any damage or injury resulting from improper use of the tool, failure to observe the safety regulations and recommendations of this manual. Using the tool for purposes other than those for which it was intended shall cause the loss of the user's rights to a warranty and statutory warranty.

PRODUCT EQUIPMENT

The product is supplied complete but requires assembly before first use. A chain guide, cutting chain, bar guard, blade guard, battery, charging station and carrying strap are supplied with the tool.

Caution! The product with the following catalogue number: YT-828391 is not supplied with a battery and charging station.

TECHNICAL DATA

Parameter	Unit	Value
Part No.		YT-828390, YT-828391
Rated voltage	[VDC]	18
Hedge trimmer		
Cutting speed	[min ⁻¹]	1500
Cutting length	[mm]	415
Noise level		
- LpA (pressure)	[dB] (A)	74.5 ± 3.0
- LwA (power)	[dB] (A)	89.6 ± 3.0
Vibration (rear handle)	[m/s ²]	1.446 ± 1.5
Weight (without battery)	[kg]	3.5
Pole saw		
Chain speed	[m/s]	4.5
Rotational speed	[min ⁻¹]	2500
Guide bar length	[mm / °]	200 / 8
Chain pitch	[mm / °]	9,525 / 0,375
Guide link thickness	[mm / °]	1,27 / 0,050
Oil tank capacity	[ml]	80
Electrical protection class		III
Noise level		
- LpA ± K (pressure)	[dB] (A)	74.5 ± 3.0
- LwA ± K (power)	[dB] (A)	88.0 ± 3.0
Vibration ah ± K (rear handle)	[m/s ²]	1.190 ± 1.5
Weight (without the battery, guide bar and chain)	[kg]	3.4
Battery type		Li-ion
Battery capacity*	[Ah]	2
Battery energy*	[Wh]	36
Charging station*		
Input voltage	[V~]	220-240
Mains frequency	[Hz]	50/60
Rated power	[W]	60
Output voltage	[VDC]	21
Output current	[A]	2.4
Charging time**	[h]	1

* only for models equipped with a battery and charger

** the specified charging time applies only to the battery with the capacity listed in the table

The declared noise emission value has been measured using the standard test method and can be used to compare one tool to another. The declared noise emission value can be used in the preliminary exposure assessment.

The declared total vibration value has been measured using the standard test method and can be used to compare one tool to another. The declared total vibration value can be used in the initial exposure assessment.

Note! The vibration emission during tool operation may differ from the declared value, depending on the manner the tool is used.

Note! Safety measures to protect the operator, which are based on an assessment of exposure under actual conditions of use (including all parts of the work cycle, such as the time when the tool is switched off or idle and the activation time), must be specified.

GENERAL WARNINGS FOR THE SAFETY OF POWER TOOLS

Warning! Read all safety warnings, illustrations and specifications provided with this power tool. Failure to do so may result in electric shock, fire or serious injury.

Keep all warnings and instructions for future reference.

The term "power tool" used in warnings applies to all tools driven by power both wired and wireless.

Workplace safety

Keep the workplace well-lit and clean. Disorder and poor lighting can be causes of accidents.

Do not work with power tools in an environment with an increased risk of explosion, containing flammable liquids, gases or vapors. Power tools generate sparks that can ignite dust or fumes.

Children and third persons should not be allowed to enter the workplace. Loss of concentration can result in loss of control.

Electrical safety

The plug of the electric cable must match the power socket. You must not modify the plug in any way. Do not use any plug adapters with earthed power tools. An unmodified plug that fits the outlet reduces the risk of electric shock.

Avoid contact with earthed surfaces such as pipes, radiators and coolers. Grounding the body increases the risk of electric shock. **Do not expose power tools to contact with atmospheric precipitation or moisture.** Water and moisture that gets inside the power tool increases the risk of electric shock.

Do not overload the power cable. Do not use the power cord to carry, pull or unplug the power plug from the power outlet. Avoid contact of the power cable with heat, oils, sharp edges and moving parts. Damage or entanglement of the power cord increases the risk of electric shock.

In the case of working outside closed rooms, use extension cords intended for work outside closed rooms. The use of an extension cord adapted for outdoor use reduces the risk of electric shock.

When using a power tool in a humid environment is unavoidable as a protection against supply voltage use a residual current device (RCD). The use of RCD reduces the risk of electric shock.

Personal safety

Stay alert, pay attention to what you do and keep common sense while working with the power tool. Do not use a power tool when you are tired or under the influence of alcohol or medication. Even a moment of inattention while working can lead to serious personal injury.

Use personal protective equipment. Always wear eye protection. The use of personal protective equipment such as dust masks, anti-slip safety shoes, helmets and hearing protection reduce the risk of serious personal injury.

Prevent accidental operation. Make sure that the electric switch is in the "off" position before connecting to the power supply and / or battery, lifting or moving the power tool. Moving the power tool with the finger on the switch or powering the power tool, when the switch is in the "on" position can lead to serious injuries.

Before turning on the power tool remove any keys and other tools that were used to adjust it. The key left on the rotating parts of the power tool can lead to serious injuries.

Do not reach and do not lean too far. Keep the right attitude and balance all the time. This will allow easier control over the power tool in case of unexpected work situations.

Dress accordingly. Do not wear loose clothing or jewelry. Keep your hair and clothing away from moving parts of the power tool. Loose clothing, jewelry or long hair can be caught by moving parts.

If the devices are fitted for the connection of dust extraction or dust collection, make sure that they are connected and used properly. The use of dust extraction reduces the risk of dust hazards.

Do not let the experience acquired from frequent use of the tool resulted in carelessness and ignoring safety rules. Carefree action can cause serious injuries in a fraction of a second.

Use and care of the power tool

Do not overload the power tool. Use the power tool appropriate for the selected application. The right power tool will provide a better and safer job if used according to the designed load.

Do not use the power tool, if the electric switch does not allow switching on and off. Power tool, which cannot be controlled by means of a power switch is dangerous and must be returned for repair.

Disconnect the plug from the power socket and / or remove the battery if it is detachable from the power tool before adjusting, changing accessories or storing the tool. Such preventive measures will allow you to avoid accidentally turning on the power tool.

Keep the tool out of the reach of children, do not let people who do not know how to operate the power tool or these instructions use a power tool. Power tools are dangerous in the hands of untrained users.

Maintain power tools and accessories. Check the tool for mismatches or jams of moving parts, damage to parts and any other conditions that may affect the operation of the power tool. Damage must be repaired before using the power tool. Many accidents are caused by incorrectly maintained tools.

Keep cutting tools sharp and clean. Properly maintained cutting tools with sharp edges are less prone to jamming and are easier to control when working.

Use power tools, accessories and inserted tools etc. in accordance with these instructions, taking into account the type and conditions of work. The use of tools for work other than designed is likely to result in a dangerous situation.

Handles and gripping surfaces must be dry, clean and free from oil and grease. Slippery handles and gripping surfaces do not allow for safe operation and control of the tool in dangerous situations.

Repairs

Repair the power tool only in authorized facilities using only original spare parts. This ensures proper operation safety of the power tool.

Hedge trimmer safety warnings

Keep all body parts away from the blade. Do not remove the cut material or hold the cut material while the blades are in motion. The blades continue to move after the switch is turned off. A moment's inattention when operating a hedge trimmer can cause serious injury. **Carry the hedge trimmer by holding the handle with the blade stopped and being careful not to use any power switch.** Proper handling of the hedge trimmer will reduce the risk of unintentional triggering and resulting injury from the blades. **When transporting or storing the hedge trimmer always fit the blade guard.** Proper handling of the hedge trimmer will reduce the risk of injury from the blades. **When removing blocked material or servicing the tool, make sure all power switches are turned off and the power cord is unplugged.** Unexpected activation of the hedge trimmer when removing blocked material or servicing can cause serious injury. **Hold the hedge trimmer only by the insulated handles, as the blade may come into contact with concealed electrical wires or its own power cord.** Contact of the blades with a live wire can result in exposed metal parts of the hedge trimmer becoming energised and give the operator an electric shock. **Keep wires and power cords away from the cutting area.** Power cords or cables can be hidden in hedges or bushes and can be accidentally cut by the blade. **Do not use hedge trimmers in poor weather conditions, especially if there is a risk of lightning.** This avoids the risk of being struck by lightning.

Safety warnings for extended reach hedge trimmers

To reduce the risk of electrocution, never use extended reach hedge trimmers near electrical lines. Contact or use near power lines can cause serious injury or electric shock leading to death. **Always use both hands when operating an extended reach hedge trimmer.** Hold the extended reach hedge trimmer with both hands to avoid loss of control. **Always wear head protection when operating extended reach overhead hedge trimmers.** Falling debris can cause serious injury.

Warnings when working with the pole saw

When working with the pole saw, keep all parts of the body away from the chain. Make sure that the chain is not in contact with anything before starting the pole saw. A moment's distraction when working with a pole saw can lead to a cloth or a body part entangling in the pole saw chain.

Wear safety glasses and hearing protectors. It is also recommended to use head, hands, legs, and foot protections. Appropriate protective clothing reduces the risk of injury due to contact with waste or accidental contact with the chain.

Do not operate the pole saw when on a tree. Working with the pole saw while on a tree may result in injuries.

Always maintain a proper posture and work with the pole saw standing on a still, safe, and level surface. A slippery or unstable surface, e.g., a ladder, may lead to a loss of balance or control of the pole saw.

Exercise caution in terms of a kickback when cutting a tensioned branch. If the tension accumulated in the wood fibres is released, the branch may strike the operator or make him/her lose control of the pole saw.

Take special care when cutting shrubs and saplings. Slim material can catch the chain and push the pole saw towards the operator or unbalance him/her.

Handle the pole saw when turned off and away from the body. Always put on the chain guide bar guard when transporting or storing the pole saw. Correct holding of the pole saw reduces the likelihood of accidental contact with moving parts of the tool.

Observe the instructions for lubricating, tensioning the chain, and changing accessories. An improperly tensioned or lubricated chain can break and increase the chance of kickback towards the operator.

Keep handles dry, clean, and free of grease and oil. The greasy or grease-coated handles are slippery and cause control loss of the pole saw.

Cut wood only. It is not allowed to use the pole saw for purposes other than it was intended. For example: do not cut plastic, concrete, or non-wooden construction materials. Using the pole saw for work other than that intended may result in dangerous situations.

When working, hold the pole saw by the insulated handles, as the chain may come into contact with a live wire, including its power cord in the case of mains-powered tools. When the chain is in contact with a live wire, this may cause the pole saw's metal parts to become live, leading to an electric shock to the operator. **Keep the pole saw at a sufficient distance from power lines.** Contact with a power line may lead to electric shock, serious injury, or death. **Use personal protective equipment in the form of the head, eye, and hearing protections. It is also recommended to wear protective footwear and protective gloves.** The use of appropriate personal protective equipment reduces the risk of injury that may occur during work.

Causes and prevention of kickback towards the operator.

A kickback towards the operator may occur when the guide bar's end is in contact with an object or the cut wood jams the pole saw in the kerf. In some cases, contact between the end of a guide bar and an object can cause a violent reaction driving the guide bar up and towards the operator. Jam in the guide bar upper edge kerf can suddenly point the guide bar towards the operator. These reactions can result in a loss of control of the pole saw, leading to serious injuries. Do not rely only on safety elements built into the pole saw. The pole saw operator should take some steps to prevent accidents and injuries during work. A kickback towards the operator is the result of improper use or incorrect operating procedures or conditions. This can be avoided by taking the appropriate precautions listed below:

Keep a firm grip of both hands with thumbs and fingers closing around the pole saw handles. The position of the body and shoulders should allow withstanding forces arising during the kickback. If appropriate precautions are taken, the kickback forces can be controlled by the operator. Do not allow the pole saw to move freely. Use guide bar and chain replacements only as specified by the manufacturer. Incorrect replacement of the guide bar and chain may cause chain breakage or kickback. **Observe the instructions given by the manufacturer regarding the chain sharpening and maintenance.** Reducing the depth of the chain guide bar groove can lead to an increased probability of kickback. It is forbidden to expose the pole saw to precipitation and use it in an atmosphere of increased humidity. It is also forbidden to use the pole saw in an atmosphere with an increased risk of fire or explosion. Avoid contact with grounded, conductive, and non-insulated objects such as pipes, radiators, or refrigerators during operation. When not in use, store the tool in a dry and closed room inaccessible to unauthorised persons. Use the cutting chain adapted to the given load. Do not use cutting chains designed for light or heavy-duty work. Always wear protective gloves when replacing, repairing, and adjusting the cutting chain. Make sure that the pole saw has been disconnected from the power supply source during transport. In the case of the mains-powered pole saw, disconnect them from the socket, and for battery-powered pole saws – disconnect their batteries. A guard must be fitted on the cutting chain guide bar. Do not handle the mains-powered pole saw by its power cord. Do not disconnect the plug from the socket by pulling the power cord. Avoid accidental starting of the pole saw. When handling the pole saw connected to the mains or with the battery connected, keep your fingers away from the power switch. Always wear suitable protective clothing adhering to the body.

Operate the pole saw holding it with both hands. When working, secure loose pieces of wood so that they cannot move, for example, by placing them in a saw-horse. Avoid cutting wood that lays on the ground. Avoid processing wood that is not protected against movement during cutting. Do not hold the handles of the pole saw above your shoulders during the operation. Do not operate the pole saw while standing on the ladder. During work, adopt such a posture to eliminate the need to extend the hands to the full length. Keep the chain clean. The chain must be sharpened and lubricated. This will ensure more efficient and safer work. The chain can be sharpened in a specialised service centre. Check the condition of the chain before each use. In the event of cracks, broken teeth, or any other damage, replace the chain with a new one before starting work. In case of finding any damaged or broken pole saw parts, stop working or do not start working. It is essential to replace damaged parts before starting work. Use the pole saw as intended. The tool is designed only for cutting wood. When working, watch out for metal elements or stones that may be in the processed wood. Use original spare parts only. Failure to use original spare parts may increase the risk of failure and lead to injuries. The pole saw should be repaired only in service centres authorised by the manufacturer using original spare parts. This will minimise the risk of accidents and damage to the equipment.

PRODUCT OPERATION

Preparing the trimmer for use

Caution! Disconnect the tool from the power supply before performing any assembly and adjustment work. **Remove the battery from the power tool socket!**

Before first use, assemble both parts of the tool (I)

Ensure that the blades have been secured by slipping on the guard. Unscrew the head mounting locking device, then slide the part with the switch into the slot of the part with the head. If a component of the part with the head is correctly inserted in the slot of the part with the switch, this means that the connection between the two parts can be secured by turning the head mounting lock. Ensure that parts of the tool do not come apart during operation. Check the technical condition of the tool before connecting it to the power supply. If any damage is detected, it is forbidden to connect it to the power supply before rectifying the damage.

Adjustment

The tool length can be set by pulling back the length adjustment lock lever (VII), then adjusting the tool length and tightening the lock le-

ver. Infinite adjustment of the tool length between the movement stops is possible. There is a clamp between the brackets that allows the attachment of an auxiliary carrying strap (VIII). It allows reducing the load on the hands holding the machine, especially during prolonged use. The strap latch must be passed through the opening on the top of the machine housing. The strap should be placed diagonally over the operator's body and its length adjusted so that the majority of the machine's weight rests on the belt.

Cutting head angle adjustment (III)

The cutting head of the tool can tilt in relation to the handle. This makes it easier, for example, to form the top of a hedge or to cut off branches in the case of pole saw. Changing the angle of the cutting head is possible by pressing both head angle adjustment buttons simultaneously, holding them down and then changing the angle. The head can be locked in several positions. Ensure that the head is locked in its new position and that the lock button has returned to its rest position.

Turning the rear handle (IV)

The rear handle has the ability to rotatereight or left. To rotate the rear handle, press and hold the rear handle rotation button, rotate the handle to the right or left, release the button. By rotating the handle after releasing the angle adjustment button, it will lock into one of the positions marked on the housing. Ensure that the handle is locked in its new position and that the swivel button has returned to its rest position.

Preparing the workplace

Before starting work, the site should be properly prepared to minimise the risks associated with working with the tool. Make sure that only authorised persons are present at the workplace. Ensure good visibility from the workplace; that is why take special care when cutting working in difficult terrain conditions, e.g., on slopes. It is forbidden to start work during precipitation and in case of high air humidity, e.g., fog. Wear protective clothing and personal protective equipment. Avoid cutting wires, young trees, and wooden beams. Note that cut twigs and plant debris falling may bounce off other branches or become blocked between other branches. Prepare an escape route in case of danger from falling branches or plant debris. The escape route should also be free of obstructions while working. If obstructions appear in the escape path during the work, they must be removed before continuing. Due to the possibility of working on an overhang, make sure that the trimmer does not come into contact with power lines, telephone lines, etc. Cutting or snagging on such lines can cause electric shock.

Connecting the tool to the power supply (V)

Slide the battery into the power socket with the contacts facing inside the compartment and upwards until the battery latch engages. Make sure that the battery will not slide out on its own during operation. Disconnect the battery by pressing and holding the latch and then pulling the battery out of the seat.

Only the following 18V Li-Ion YATO batteries can be used to power the tool: YT-82842, YT-82843, YT-82844 and YT-82845, which can only be charged with YATO YT-82848 or YT-82849 chargers. It is forbidden to use other batteries with a different rated voltage and not matching the tool battery socket. It is forbidden to modify the socket or battery to make them match.

Starting the trimmer (VI)

Remove the guard from the shear blades. Grasp the trimmer with both hands by the front handle with one hand and the rear handle with the other. Ensure that the blades do not come into contact with any object or surface. Slide the electrical switch lock button on the top of the rear handle forward with your thumb. Press and hold the power switch in this position. The electrical switch lock button can be released. Wait until the motor has reached full speed and ensure that the blades are running smoothly before cutting. If you hear abnormal sounds or vibrations, turn the tool off immediately by releasing the power switch. The trimmer is turned off by releasing the power switch. Unplug the trimmer from mains and proceed with maintenance once the blade has stopped.

Working with the trimmer

Do not allow the device to operate at low speed or during start-up. The most effective work is if the cutting is done in full wide movements. For greater efficiency, the blades can be tilted at an angle of 5-10° in the cutting direction (XII). To achieve an even single hedge height, you can use string stretched along the cutting line. Cut the part of the hedge above the line. Vertical cutting of the hedge is possible. It is advisable to cut in a curved motion from bottom to top and then from top to bottom to use both sides of the blades (XIII). Useful tips when working Take care to ensure balance and correct posture when working. Exercise particular caution when working on a slippery, inclined, or uneven surface. Constantly keep an eye on the blades during operation. Do not mow in places which are out of sight.

Trimmer operation tips

Maintain balance and proper posture during work. Exercise particular caution when working on a slippery, inclined, or uneven surface. Constantly keep an eye on the blades during operation. Do not mow in places which are out of sight. Before starting work, inspect the workplace thoroughly, remove all loose branches and residues from the previous mowing. Special care should be taken when treating tall hedges. The other side of the hedge should also be checked before starting work. The trimmer gear cover heats up during operation. To avoid burns, avoid contact with the gearbox cover. Take regular breaks when working. During operation, the tool emits noise and vibration, which impact the tool's operator. Taking regular breaks and wearing personal protective equipment such as gloves, hearing protectors and eye protection allows to reduce the impact of the tool on the operator's well-being. Start work when healthy and in good shape. In case of nausea, headache, sight problems (e.g., reduced visual range), hearing problems, or dizziness, immediately stop operating the tool.

If the trimmer jams during operation switch it off immediately using the on/off switch and disconnect the battery, wait until the shear components have cooled completely and then proceed to remove the cause of the jam. If, due to jamming, any part of the blades or cover is damaged or deformed, replace or repair it before resuming work.

Maintenance and storage of shears

Caution! Before starting any activities described below, disconnect the trimmer from mains. In the case of mains-powered tools, disconnect them from the socket, and for battery-powered tools - disconnect their batteries. After each use, inspect the condition of the tool with particular attention to the patency of ventilation openings. Check the placement of all of the tool's components. Tighten all loose screw connections, if any. Check the condition of the blades. Clean it with a brush and then preserve them with a spray lubricant. Excess lubricant should be wiped off. If you notice any damage or dulling of the blades, replace them at an authorised service centre. It is forbidden to use shears with damaged blades. Ensure that the blades are always lubricated. This will prevent the appearance of rust, which reduces the performance of the tool and can also increase the risk of injury. The clearance between the blades should be between 0.2 and 0.4 mm, measured at the point where the blades are bolted together. The blades are sharpened at the factory to achieve optimum performance, but become dull as a result of use. The condition of the blades should be assessed before starting any work. If rounding of the upper edge of the blades is discovered or if the roundness of the lower part of the blade disappears, the blades must be sharpened (XIV). The sharpening must be done at an authorised manufacturer service centre. Before storing the trimmer for an extended period of time, the blades should be sprayed with a preservative or spread over the blades with a brush. Excess preservative should not be removed until immediately before work. This maintenance will reduce the risk of the blades rusting. Clean the tool's housing with a soft and dry cloth. Clean the housing from residues of wood, oil, grease, and other contaminants. The tool should be stored in a dry, closed room, disconnected from the mains. Store the tool in shaded and dry places with appropriate ventilation preventing steam condensation. Such place should not be accessible to unauthorised persons, especially children. During storage, the guide bar and chain must always be secured with a guard.

Preparing the pole saw for work

Caution! Disconnect the pole saw from the power supply before performing any assembly and adjustment work. **Remove the battery from the power tool socket!**

Mount the guide bar and cutting chain before first use. Perform the assembly with protective gloves due to the risk of injury. Turn the side panel locking knob, in the direction indicated by the arrow bearing the open padlock symbol, until the panel is removed from the head of the pole saw (IX).

Mount the guide bar and chain as shown in picture (X). Make sure that the chain and guide bar are fitted in the correct direction. The shape and direction of the links visible on the chainsaw housing should correspond to the shape and direction of the chain. If there is a visible movement direction indication on the chain links, it should have the same direction as the indication on the housing and guide bar. Make sure the chain hits the guide slot and the teeth on the sprocket. The next step is to attach and tighten the side panel. To do this, insert the side panel catches into the pole saw head housing and then tighten the locking knob in the direction indicated by the arrow bearing the closed padlock symbol. However, do it so as not to block the possibility of the guide bar movement. Use the chain tension knob to adjust the chain tension. Tighten the locking knob. Check the chain tension. To do this, set the pole saw down and lift it by holding the middle part of the chain (XV). During this test, the chain at the holding point should rise above the guide bar within the range shown in the illustration. If the chain is tightened too tight or too loose, loosen the locking knob a little and reset the chain tension level. The chain tension level should also be checked every 10 minutes of operation. Secure the fitted guide bar with the chain by means of a cover and then connect the two parts of the pole saw. Unscrew the head mounting locking device, then slide the part with the switch into the slot of the part with the head. If a component of the part with the head is correctly inserted in the slot of the part with the switch, this means that the connection between the two parts can be secured by turning the head mounting lock. Ensure that the pole saw parts do not come apart during operation.

Before connecting the pole saw to the power supply, check the condition of the tool. If any damage is detected, it is forbidden to connect it to the power supply before rectifying the damage.

Oil topping-up

Caution! Disconnect the pole saw from the power supply before performing any assembly and adjustment work. In the case of mains-powered tools, disconnect them from the socket, and for battery-powered tools – disconnect their batteries. For lubricating the chain and pole saw mechanisms use only oil intended for such purposes. It is forbidden to use worn-out motor oil. It does not fulfill its purpose, which can lead to damage to the pole saw mechanism. Make sure that there is lubricating oil in the tank. Place the pole saw on the horizontal surface and check the oil indicator. The oil level cannot be lower than the minimum indication. If there is no such indicator, the lower edge of the oil level indicator should be taken as the reference level. It is forbidden to use the pole saw with the empty oil tank. This can damage the chain, guide bar, and mechanisms of the pole saw. It is recommended to start and operate the pole saw at least 3 meters from the place where the oil topping-up procedure was performed. Perform oil topping-up away from fire and heat sources. To top up the oil, unscrew the oil tank cap, pour the oil inside the tank so the oil level levels out with a mark indicating the maximum oil level or upper edge of the oil level indicator, then screw the tank cap firmly and securely. In case of spilling the oil, thoroughly wash off any debris before connecting the pole saw to the power supply.

Starting the pole saw (VI)

Remove the guard from the guide bar and chain. Grasp the pole saw with both hands – by the front handle with one hand and the back handle with the other. Make sure that the guide bar and chain do not come into contact with any object or surface. Slide the electrical switch

lock button on the top of the rear handle forward with your thumb. Press and hold the power switch in this position. The electrical switch lock button can be released. Wait until the motor has reached full speed and ensure that the blades are running smoothly before cutting. If you hear abnormal sounds or vibrations, turn the tool off immediately by releasing the power switch. The trimmer is turned off by releasing the power switch. Unplug the tool from mains and proceed with maintenance once the chain has stopped.

Working with the pole saw

Persons who intend to work with a pole saw for the first time should seek advice on work and safety from a qualified pole saw operator before starting work. During work, observe the basic occupational safety principles. Consider also the possibility of kickback in the operator's direction. The pole saw may kick back in the operator's direction when the cutting chain encounters resistance. To reduce this risk: Pay attention to the placement of the guide bar top when cutting. It is forbidden to cut with the upper quarter of the guide bar top (XVI). Cut only with the chain which moves along the bottom part of the guide bar. Only apply the started pole saw to the wood to be cut. Do not start the pole saw after having applied it to the wood being processed. Do not stand in the cutting plane. This will reduce the risk of injury in case of the pole saw kickback (XVII). During work, always hold the tool with both hands. Make sure that the chain is always sharp and appropriately tensioned. When cutting branches and boughs, do not start cutting them at the trunk, but at a distance of about 15 cm from the trunk. Make two cuts to a depth of 1/3 of the branch diameter, approximately 8 cm apart – One cut from below, one from above. Then cut the branch just at the trunk to a depth equal to 1/3 of the branch diameter. Finish the process by cutting the branch at the trunk from above. Do not cut the branches by cutting from the bottom (XVIII). If the pole saw gets stuck while cutting, never leave it in this position with the motor running. Turn off the tool's motor, unplug the tool from the power supply and use wedges to extract the pole saw from the jam. It is forbidden to use the pole saw to form hedges or shear bushes. Do not touch the ground with the cutting head, chain, or guide bar. Do not allow the tool to get contaminated with soil.

Maintenance and storage of the pole saw

Caution! Disconnect the tool from the power supply before starting any of the operations described below. In the case of mains-powered tools, disconnect them from the socket, and for battery-powered tools - disconnect their batteries. After each use, inspect the condition of the tool with particular attention to the patency of ventilation openings. Check the placement of all of the tool's components. Tighten all loose screw connections, if any. Check the tension and condition of the chain. If any damage is observed, replace the chain with a new one. It is forbidden to use the tool with a damaged chain! A chain that is too loose can fall off the guide bar which may lead to injury to the operator. The chain must also be properly sharpened, because it requires appropriate experience and tools. It is recommended to carry out sharpening at specialised service centres. To top up any oil shortages in the tank. Clean the tool's housing with a soft and dry cloth. Clean the housing from residues of wood, oil, grease, and other contaminants. The tool should be stored in a dry, closed room, disconnected from the mains. Caution! During storage of the tool, a small amount of oil may escape from the chain lubrication system, this is a normal symptom and does not affect the oil level in the tank and is not a sign of damage. Store the tool in shaded and dry places with appropriate ventilation preventing steam condensation. Such place should not be accessible to unauthorised persons, especially children. During storage, the guide bar and chain must always be secured with a guard.

Safety instructions for battery charging

Caution! Before starting charging, make sure that the power unit body, cable and plug are not cracked or damaged. It is forbidden to use a defective or damaged charging station and power unit! Use only the supplied charging station and power unit to charge the batteries. The use of another power unit may result in fire or damage to the tool. The battery should only be charged in a closed, dry room, protected against unauthorised access, especially by children. Do not use the charging station and power unit without the constant supervision of an adult! If you need to leave the room where the product is being charged, disconnect the charger from the mains by removing the power unit's plug from the mains socket. If smoke, suspicious odours, etc. are escaping from the charger, remove the charger plug from the mains socket immediately! The device is supplied with an uncharged battery and should therefore be charged according to the procedure described below with the included power unit and charging station before use. Li-ion (lithium-ion) batteries do not have the so-called "memory effect", which means they can be recharged at any time. However, it is recommended to discharge the battery during normal operation and then charge it to full capacity. If, due to the nature of work, it is not possible to use the battery in such a manner every time, it should be done at least every several work cycles. Never discharge any batteries by short-circuiting the battery plates, as this will cause irreparable damage! In addition, do not check the battery charge status by short-circuiting the electrodes and checking their sparking.

Storing the battery

Ensure the proper storage conditions to extend the battery's life. The battery can withstand approximately 500 charge-discharge cycles. Store the battery at a temperature ranging from 0°C to 30°C at a relative air humidity of 50%. Charge the battery to approx. 70% of its total capacity to store it for a longer period of time. In case of prolonged storage, the battery should be periodically charged once a year. Do not over-discharge the battery as this will shorten its life and may cause irreparable damage. During storage, the battery will gradually discharge due to leakage. The self-discharge process depends on the storage temperature – the higher the temperature is, the faster the discharge process is. If the batteries are stored incorrectly, the electrolyte may leak. In case of leakage, secure the leak with a neutralising agent. In the case of electrolyte contact with eyes, rinse eyes thoroughly with water, and immediately seek medical attention. It is **not allowed to use the tool with a damaged battery**. If the battery is completely worn, return it to a specialist waste disposal centre.

Transporting the batteries

Lithium-ion batteries are treated as hazardous goods according to legal regulations. The user of the tool can transport the product

together with the battery and the batteries alone by land. In that case, no additional conditions have to be met. If you entrust transport to third parties (e.g. a courier company), follow the regulations regarding the transport of hazardous goods. Before shipping, please contact a properly qualified person. It is not allowed to transport damaged batteries. For the duration of transport, remove the demountable batteries from the product and secure the exposed contacts, e.g. by covering them with insulation tape. Protect the batteries in the packaging in such a way that they do not move inside the packaging during transport. National regulations for the transport of hazardous materials must also be observed.

Charging the battery

Caution! Before charging, disconnect the charging station power unit from the mains by removing the plug from the mains socket. In addition, clean the battery and battery clamps of dirt and dust with a soft, dry cloth.

The battery has a built-in charge indicator. The LEDs will light up by pressing the button (XIX), the more of them come on, the more charged the battery is. If the LEDs do not light up when the button is pressed, the battery is discharged. Disconnect the battery from the tool. Slide the battery into the charger socket (XIX). Plug the charger into a mains socket. The red LED will light up, which indicates the charging process. When charging is complete, the red LED will turn off and the green LED will light up to indicate that the battery is fully charged. Pull the power unit plug out of the mains socket. Pull the battery out of the charging station by pressing the battery latch button. **Caution!** If the green LED lights up when the charger is connected to the mains, the battery is fully charged. In this case, the charger will not start the charging process.

PRODUKTBESCHREIBUNG

Das kabellose Multifunktions-Gartengerät kann sowohl als Heckenschere als auch als Hochentaster eingesetzt werden. Heckenschere ist zum Schneiden und Formen von Strauchkronen und zum Abschneiden dünner Zweige geeignet. Der Hochentaster ist eine Motorsäge zur Pflege der Baumkronen. Er ermöglicht das Schneiden von Ästen mit kleinem Durchmesser an Stellen, die für eine herkömmliche Kettensäge unzugänglich sind. Der verstellbare Ausleger ermöglicht die Bildung von Hecken und das Beschneiden von Ästen, die sich auch in großer Höhe befinden. Dank des Akkubetriebs ist der Betrieb viel leiser als bei einem herkömmlichen Benzingerät, und er ist auch in der Nähe von Gebäuden und an Orten möglich, die für netzbetriebene Produkte unzugänglich sind. Der störungsfreie, zuverlässige und sichere Betrieb des Geräts hängt von dem ordnungsgemäßen Gebrauch ab, deshalb:

Lesen Sie daher vor dem Betrieb die gesamte Bedienungsanleitung durch und bewahren Sie sie auf.

Der Lieferant haftet nicht für jegliche Schäden und Verletzungen, die durch unsachgemäße Verwendung des Gerätes, Nichtbeachtung der Sicherheitsvorschriften und Empfehlungen dieser Bedienungsanleitung entstehen. Die unsachgemäße Verwendung des Gerätes führt ebenfalls zum Erlöschen der Garantie- und Gewährleistungsansprüche des Benutzers.

PRODUKTAUSSTATTUNG

Das Produkt wird komplett geliefert, muss aber vor dem ersten Gebrauch zusammenmontiert werden. Zum Lieferumfang gehören eine Kettenführung, eine Schneidkette, ein Schienenschutz, ein Klingenschutz, ein Akku, eine Ladestation und ein Tragegurt. Achtung! Das Produkt mit der Katalognummer YT-828391 ist nicht mit einem Akku und einer Ladestation ausgestattet.

TECHNISCHE DATEN

Parameter	Maßeinheit	Wert
Artikel-Nr.		YT-828390, YT-828391
Nennspannung	[V d.c.]	18
Heckenschere		
Schnittgeschwindigkeit	[min-1]	1500
Schnittlänge	[mm]	415
Lärmpegel		
- LpA (Druck)	[dB] (A)	74,5 ± 3,0
- LwA (Leistung)	[dB] (A)	89,6 ± 3,0
Vibration (hinterer Griff)	[m/s ²]	1,446 ± 1,5
Gewicht (ohne Akku)	[kg]	3,5
Hochentaster		
Kettengeschwindigkeit	[m/s]	4,5
Drehzahl	[min-1]	2500
Schwerflänge	[mm / °]	200 / 8
Kettenteilung	[mm / °]	9,525 / 0,375
Dicke der Führungslasche	[mm / °]	1,27 / 0,050
Öltankvolumen	[ml]	80
Schutzklasse		III
Lärmpegel		
- LpA ± K (Druck)	[dB] (A)	74,5 ± 3,0
- LwA ± K (Leistung)	[dB] (A)	88,0 ± 3,0
Vibration ah ± K (hinterer Griff)	[m/s ²]	1,190 ± 1,5
Gewicht (ohne Akku, Führungsschiene und Kette)	[kg]	3,4
Akkutyp		Li-ion
Akkukapazität*	[Ah]	2
Akkuleistung*	[Wh]	36
Ladestation		
Eingangsspannung	[V~]	220-240
Netzfrequenz	[Hz]	50/60
Nennleistung	[W]	60
Ausgangsspannung	[V d.c.]	21
Ausgangsstrom	[A]	2,4
Ladezeit**	[h]	1

* nur bei Modellen mit Akku und Ladegerät

** Die angegebene Ladezeit gilt nur für den Akku mit der in der Tabelle angegebenen Kapazität

Der angegebene Lärmemissionswert wurde nach einem Standardprüfverfahren gemessen und kann zum Vergleich eines Werkzeugs mit einem anderen verwendet werden. Der angegebene Lärmemissionswert kann für eine vorläufige Expositionsbewertung verwendet werden.

Der angegebene Gesamtschwingungswert wurde mit dem Standardprüfverfahren gemessen und kann zum Vergleich des Werkzeugs mit einem anderen verwendet werden. Der angegebene Gesamtschwingungswert kann für die erste Expositionsbewertung verwendet werden.

Achtung! Die Schwingungsemission während des Werkzeugbetriebs kann je nach Einsatz des Werkzeugs vom angegebenen Wert abweichen.

Achtung! Zum Schutz des Bedieners sind Sicherheitsmaßnahmen festzulegen, die auf einer Bewertung der Exposition unter tatsächlichen Einsatzbedingungen (einschließlich aller Teile des Arbeitszyklus, wie z. B. der Zeit, in der das Werkzeug ausgeschaltet ist oder im Leerlauf anläuft, sowie der Aktivierungszeit) beruhen.

ALLGEMEINE SICHERHEITSHINWEISE FÜR ELEKTROWERKZEUGE

Warnung! Alle mit diesem Elektrowerkzeug / dieser Maschine mitgelieferten Sicherheitshinweise, Abbildungen und Spezifikationen gründlich lesen. Bei Nichtbeachten ist elektrischer Schlag, Brand oder ernsthafte Verletzungen nicht auszuschließen. **Alle Warnungen sowie Anleitungen für mögliche Bezugnahme aufbewahren.**

Der in den Warnungen verwendete Begriff „Elektrowerkzeug / Maschine“ betrifft alle Werkzeuge / Maschinen mit dem Netz- oder kabellosen Elektroantrieb.

Sicherheit am Arbeitsplatz

Arbeitsplatz gut beleuchtet und sauber halten. Bei Unordnung oder schwacher Beleuchtung kann es zu Unfällen kommen.

Elektrowerkzeuge / Maschinen nicht in einer Umgebung mit erhöhter Explosionsgefahr, mit brennbaren Flüssigkeiten, Gasen oder Dämpfen gebrauchen. Bei Einsatz von Elektrowerkzeugen / Maschinen kann der Funkenflug zur Staub- oder Dampfentzündung führen.

Kinder und Unbefugte fern vom Arbeitsplatz halten. Bei reduzierter Konzentration kann die Kontrolle über das Werkzeug verloren gehen.

Elektrische Sicherheit

Der Stecker des Stromkabels muss für die Steckdose geeignet sein. Stecker niemals modifizieren. Keine Steckeradapter mit geerdeten Elektrowerkzeugen / Maschinen verwenden. Originalstecker, die zur Steckdose passen, minimieren die Gefahr eines möglichen elektrischen Schlages.

Berührung geerdeter Flächen, wie Rohre, Heizkörper, Kühlgeräte, vermeiden. Die Erdung auf den Körper erhöht die Gefahr eines möglichen elektrischen Schlages.

Elektrowerkzeuge / Maschinen gegen direkte Regen- oder Schneeeinwirkung schützen. Dringt Wasser oder Feuchte ins Elektrowerkzeug / die Maschine, erhöht sich die Gefahr eines möglichen elektrischen Schlages.

Stromkabel nicht überlasten. Gerät am Stromkabel werde tragen, noch ziehen, Gerät durch Ziehen des Steckers und nicht des Stromkabels elektrisch abschalten. Kontakt des Stromkabels mit Wärme, Ölen, scharfen Kanten und beweglichen Teilen vermeiden. Ein beschädigtes oder verwirrtes Stromkabel erhöht die Gefahr eines elektrischen Schlages.

Bei der Arbeit im Freien nur Verlängerungskabel für den Einsatz im Freien verwenden. Mit derartigen Verlängerungskabeln wird die Gefahr eines elektrischen Schlages minimiert.

Ist der Einsatz der Elektrowerkzeuge / Maschinen in einer feuchten Umgebung unvermeidbar, sind Stromschutzvorrichtungen zum Schutz gegen die Versorgungsspannung einzusetzen. Dadurch wird die Gefahr eines elektrischen Schlages minimiert.

Persönliche Sicherheit

Immer achtsam bleiben, alle Tätigkeiten vorsichtig durchführen und Zurechnungsfähigkeit bei der Arbeit mit Elektrowerkzeugen / Maschinen behalten. Elektrowerkzeuge / Maschinen bei Müdigkeit oder unter Einfluss von Alkohol, Drogen oder Arzneimitteln nicht bedienen. Nur eine kurze Unachtsamkeit kann bei der Arbeit ernsthafte Körperverletzungen herbeiführen.

Persönliche Schutzausrüstungen verwenden. Schutzbrille immer tragen. Persönliche Schutzausrüstungen, wie Staubschutzmasken, rutschfreies Schutzhuhwerk, Schutzhelme und Gehörschutz, reduzieren die Gefahr ernsthafter Körperverletzungen.

Unerwartete Inbetriebnahme des Gerätes vermeiden. Vor dem Netz- / Akkuanschluss oder Vertragen des Elektrowerkzeuges / der Maschine sicherstellen, dass der Steuerschalter auf „Aus“ steht. Wird das Elektrowerkzeug / die Maschine mit dem Finger auf dem Steuerschalter vertragen oder mit dem Steuerschalter auf „Ein“ angeschlossen, kann es zu ernsthaften Körperverletzungen führen.

Alle Schlüssel und andere Werkzeuge, die zur Einstellung des Elektrowerkzeuges / der Maschine verwendet wurden, vor Einschalten des Gerätes entfernen. Ein an den rotierenden Komponenten des Elektrowerkzeuges / der Maschine zurückgelassener Schlüssel kann zu ernsthaften Verletzungen führen.

Nicht zu weit greifen oder sich beugen. Für eine korrekte Körperstellung während der Arbeit sorgen. Dadurch kann das

Elektrowerkzeug / die Maschine bei unerwarteten Situationen bei der Arbeit einfacher beherrscht werden.

Entsprechende Schutzkleidung tragen. Lose Kleidung oder Schmuck nicht tragen. Lose Haare und die Kleidung fern von beweglichen Komponenten des Elektrowerkzeuges / der Maschine halten. Lose Kleidungsstücke, Schmuck oder lange Haare können durch diese Komponenten erfasst werden.

Sind die Geräte für den Anschluss einer Staubabsaugung ausgelegt, sicherstellen, dass sie korrekt angeschlossen und betrieben wird. Mithilfe einer Staubabsaugung wird die Gefahr ernsthafter Körperverletzungen minimiert.

Nicht zulassen, dass die bei der häufigen Bedienung von Elektrowerkzeugen / Maschinen gewonnenen Erfahrungen zur Unachtsamkeit und Ignorierung der Sicherheitsgrundsätze führen. Das unvorsichtige Vorgehen kann blitzschnell zu Körperverletzungen führen.

Elektrowerkzeuge / Maschinen gebrauchen und pflegen

Elektrowerkzeug / Maschine nicht überlasten und nur für den geplanten Einsatz gebrauchen. Ein entsprechendes Elektrowerkzeug / eine Maschine kann eine leistungsstärkere und sicherere Arbeit gewährleisten, wird das Gerät für die beabsichtigte Beanspruchung eingesetzt.

Elektrowerkzeug / Maschine nicht überlasten, wenn die Ein- und Ausschaltung mit dem Steuerschalter nicht möglich ist. Kann keine Kontrolle über das Elektrowerkzeug / die Maschine mit dem Steuerschalter gewährleistet werden, stellt es eine Gefahr dar und das Gerät ist dann reparieren lassen.

Stecker des Stromkabels ziehen und/oder (abbaubaren) Akku demontieren, bevor eine Einstellung, der Zubehörwechsel oder die Lagerung des Elektrowerkzeuges / der Maschine durchgeführt wird. Durch diese Sicherheitsmaßnahmen kann eine unerwartete Inbetriebnahme des Elektrowerkzeuges / der Maschine verhindert werden.

Elektrowerkzeug / Maschine fern von Kindern lagern, Elektrowerkzeug / Maschine durch Personen, die in der Gerätebedienung oder diesen Anleitungen nicht unterwiesen sind, nicht bedienen lassen. Von nicht unterwiesenen Personen bediente Elektrowerkzeuge / Maschinen stellen eine Gefahr dar.

Elektrowerkzeuge / Maschinen und Zubehör ordnungsgemäß warten. Elektrowerkzeuge / Maschinen auf nicht zusammenpassende oder verklemmte Werkzeuge, beschädigte Komponenten oder sonstige Fälle kontrollieren, die Funktion des Elektrowerkzeuges / der Maschine beeinträchtigen können. Alle Schäden vor Einsatz des Elektrowerkzeuges / der Maschine beheben lassen. Viele Unfälle werden durch eine mangelhafte Wartung des Elektrowerkzeuges / der Maschine herbeigeführt.

Schneidwerkzeuge immer sauber und geschärft halten. Ordnungsgemäß gewartete scharfkantige Schneidwerkzeuge verklammern sich selten und können bei der Arbeit besser kontrolliert werden.

Nur Elektrowerkzeuge / Maschinen, Zubehör oder sonstige Anbauwerkzeuge usw. nach dieser Bedienungsanleitung einsetzen, dabei die Art und die Bedingungen der jeweiligen Arbeit berücksichtigen. Werden Werkzeuge nicht bestimmungsgemäß eingesetzt, kann es zu gefährlichen Situationen führen.

Handgriffe und Haleflächen immer trocken, sauber, öl- und schmierstofffrei halten. Durch verschmutzte Handgriffe und Halteflächen wird eine sichere Bedienung und Kontrolle des Elektrowerkzeuges / der Maschine bei gefährlichen Situationen unmöglich.

Reparaturen

Elektrowerkzeug / Maschine nur in entsprechenden Vertragswerkstätten unter Einsatz von Originalersatzteilen reparieren lassen. Dadurch wird eine entsprechende Arbeitssicherheit des Gerätes gewährleistet.

Sicherheitshinweise für Heckenschere

Halten Sie alle Körperteile von der Klinge fern. Entfernen Sie das Schnittgut nicht und halten Sie es nicht fest, wenn die Klängen in Bewegung sind. Die Klängen laufen nachdem der Schalter ausgeschaltet wurde weiter nach. Ein Moment der Unachtsamkeit bei der Bedienung der Heckenschere kann zu schweren Verletzungen führen. **Tragen Sie die Heckenschere am Griff bei angehaltener Klinge halten und achten Sie darauf, dass Sie keinen Schalter betätigen.** Die richtige Handhabung der Heckenschere verringert das Risiko eines unbeabsichtigten Anlaufens der Klängen und der daraus resultierenden Körperverletzungen. **Beim Transport und bei der Lagerung der Heckenschere legen Sie immer den Klingenschutz ein.** Die richtige Handhabung der Heckenschere verringert die Verletzungsgefahr durch die Klängen. **Wenn Sie verstopftes Schneidegut entfernen oder das Gerät warten, stellen Sie sicher, dass alle Netzschalter ausgeschaltet sind und die Netzleitung gezogen ist.** Unerwartetes Einschalten der Heckenschere beim Entfernen des verstopften Schneideguts oder bei den Wartungsarbeiten kann zu schweren Körperverletzungen führen. **Halten Sie die Heckenschere nur an den isolierten Griffen, da die Klänge mit verdeckten elektrischen Leitungen oder der eigenen Versorgungsleitung in Berührung kommen kann.** Wenn die Klängen mit einer stromführenden Leitung in Kontakt kommen, können blanke Metallteile der Heckenschere unter Spannung stehen, wodurch der Bediener einen Stromschlag erleiden kann. **Halten Sie Versorgungsleitungen und Stromkabel vom Schneidbereich fern.** Versorgungsleitungen können in der Hecke oder in den Büschen versteckt sein und versehentlich von der Klinge durchtrennt werden. **Verwenden Sie die Heckenschere nicht bei schlechtem Wetter, insbesondere nicht bei Blitzschlaggefahr.** Dadurch verringert sich das Risiko, vom Blitz getroffen zu werden.

Sicherheitshinweise für Heckenschere mit verlängerter Reichweite

Um das Risiko eines Stromschlags zu verringern, sollten Sie die Heckenschere mit verlängerter Reichweite niemals in

der Nähe von Stromleitungen verwenden. Der Kontakt oder die Verwendung in der Nähe von Hochspannungsleitungen kann zu schweren Verletzungen oder Stromschlägen mit Todesfolge führen. **Bedienen Sie Heckenschere mit verlängerter Reichweite immer mit beiden Händen.** Halten Sie die Heckenschere mit verlängerter Reichweite mit beiden Händen, um einen Kontrollverlust zu vermeiden. **Tragen Sie immer einen Kopfschutz, wenn Sie mit einer Heckenschere mit verlängerter Reichweite über Kopf arbeiten.** Herabfallende Überreste können schwere Körperverletzungen verursachen.

Warnungen bei der Arbeit mit dem Hochentaster

Halten Sie beim Arbeiten mit einem Hochentaster alle Körperteile von der Kette fern. Bevor Sie den Hochentaster in Betrieb nehmen, vergewissern Sie sich, dass die Kette mit keinen anderen Gegenständen in Kontakt ist. Ein Moment der Unachtsamkeit bei der Arbeit mit dem Hochentaster kann das Einziehen der Kleidung oder der Körperteile in der Kette des Hochentasters zur Folge haben.

Tragen Sie immer eine Schutzbrille und einen Gehörschutz. Es wird auch empfohlen den Kopf, die Hände, Beine und Füße zu schützen. Geeignete Schutzkleidung reduziert das Verletzungsrisiko infolge des Kontakts mit Abfällen oder des versehentlichen Kontakts mit der Kette.

Arbeiten Sie nicht mit einem Hochentaster, während Sie sich im Baum befinden. Das Arbeiten mit dem Hochentaster im Baum kann zu Verletzungen führen.

Nehmen Sie stets die richtige Stellung ein und arbeiten Sie mit dem Hochentaster auf einer festen, sicheren und ebenen Oberfläche. Rutschige oder instabile Oberfläche, z.B. eine Leiter, kann zum Verlust des Gleichgewichts oder der Kontrolle über den Hochentaster führen.

Beim Sägen eines gespannten Astes ist damit zu rechnen, dass er zurückfedert. Wenn sich die in den Holzfasern aufgebaute Spannung löst, kann der Ast den Bediener treffen und/oder die Kontrolle über den Hochentaster übernehmen.

Seien Sie besonders vorsichtig beim Schneiden von Büschen und jungen Bäumen. Dünnnes Material kann die Kette erfassen und den Hochentaster in der Richtung des Bedieners schieben oder ihm aus dem Gleichgewicht bringen.

Tragen Sie den Hochentaster vom Körper weg. Tragen Sie immer den Kettenführungsschutz, wenn Sie den Hochentaster transportieren oder lagern. Das richtige Halten des Hochentasters verringert die Wahrscheinlichkeit eines versehentlichen Kontakts mit beweglichen Teilen des Hochentasters.

Beachten Sie die Anweisungen für die Schmierung, die Kettenspannung und das Zubehörwechsel. Unsachgemäß gespannte oder geschmierte Kette kann sowohl reißen als auch die Rückschlagrisiko zum Bediener hin erhöhen.

Halten Sie die Griffe trocken, sauber und frei von Fett und Öl. Fettige oder geölte Griffe sind rutschig und führen zum Verlust der Kontrolle über den Hochentaster.

Sägen Sie nur Holz. Verwenden Sie den Hochentaster nicht für Arbeiten, für die sie nicht bestimmt ist. Zum Beispiel: Schneiden Sie kein Kunststoff, Beton oder Baumaterialien, die nicht aus Holz sind. Die Verwendung des Hochentasters für andere als bestimmungsgemäße Arbeiten kann gefährliche Situationen verursachen.

Halten Sie den Hochentaster während der Arbeit an den isolierten Griffen fest, weil die Kette eine unter Spannung stehende Leitung, einschließlich das eigene Netzkabel bei netzbetriebenen Hochentastern, berühren kann. Die Berührung der Kette mit der Leitung unter Spannung kann verursachen, dass die Metallelemente des Hochentasters unter Spannung stehen und zum elektrischen Schlag des Bedieners führen. **Halten Sie den Hochentaster in ausreichendem Abstand zu Stromleitungen.** Bei Kontakt mit einer Stromleitung besteht die Gefahr eines Stromschlags, schwerer Verletzungen oder des Todes. **Tragen Sie persönliche Schutzausrüstung in Form von Kopf-, Augen- und Gehörschutz. Außerdem sollten Schutzschuhe und Schutzhandschuhe getragen werden.** Die Verwendung geeigneter persönlicher Schutzausrüstungen verringert das Risiko von Verletzungen, die bei der Arbeit auftreten können.

Ursachen und Vermeidung eines Rückschlags zum Bediener hin.

Ein Rückschlag zum Bediener hin kann auftreten, wenn die Spitze der Führung mit dem Gegenstand in Berührung kommt oder wenn das geschnittene Holz den Hochentaster im Schnitt verklemt. In einigen Fällen kann die Berührung der Spitze der Führung mit dem Gegenstand eine heftige Reaktion verursachen, bei der die Führung nach oben und in Richtung des Bedieners geschlagen wird. Das Verklemmen an der Oberkante der Führung kann die Führung rasch in Bedienerichtung stoßen. Jede dieser Reaktionen kann zum Kontrollverlust über den Hochentaster führen, was zu schweren Verletzungen führen kann. Verlassen Sie sich nicht ausschließlich auf die im Hochentaster eingebauten Sicherheitseinrichtungen. Der Bediener des Hochentasters sollte mehrere Maßnahmen ergreifen, um Unfälle und Verletzungen während der Arbeit zu vermeiden. Der Rückschlag ist die Folge des falschen Gebrauchs und/oder fehlerhafter Vorgehensweisen oder Betriebsbedingungen und kann durch entsprechende, unten genannte Vorsichtsmaßnahmen vermieden werden: **Halten Sie den Griff fest mit beiden Händen, mit Daumen und Fingern, die die Griffe des Hochentasters umschließen, die Stellung des Körpers und der Arme sollte es Ihnen ermöglichen, den Rückschlagkräften standzuhalten.** Wenn entsprechende Maßnahmen getroffen werden, kann der Bediener die Rückschlagkräfte kontrollieren. Die freie Bewegung des Hochentasters darf nicht zugelassen werden. Verwenden Sie nur die vom Hersteller angegebenen Ersatzteile für den Kettenschwert und die Kette. Falscher Schwert- und Kettensersatz kann zum Zerreißen der Kette und/oder einem Rückschlag führen. **Beachten Sie die Anweisungen des Herstellers für das Schärfen und die Wartung der Kette.** Eine Verringerung der Kettenführungsnuttiefe kann die Rückschlagwahrscheinlichkeit erhöhen. Es ist verboten, den Hochentaster dem Niederschlag auszusetzen und in einer Atmosphäre mit erhöhter Luftfeuchtigkeit zu verwenden. Es ist auch verboten, den Hochentaster in einer Atmosphäre mit erhöhter Brand- oder Explosionsgefahr zu verwenden. Kontakt mit geerdeten, leitenden und nicht isolierten Gegenständen wie Rohre, Heizkörper oder Kühlgeräte während des Betriebs

meiden. Wenn der Hochentaster nicht in Gebrauch ist, sollte sie an einem trockenen, geschlossenen Ort und unzugänglich für Dritte gelagert werden. Verwenden Sie eine an jeweilige Belastung angepasste Sägekette. Die Sägeketten, die für leichte Belastungen ausgelegt sind, nicht für schwere Belastungen verwenden. Tragen Sie immer Schutzhandschuhe, wenn Sie die Sägekette austauschen, reparieren und einstellen. Vergewissern Sie sich beim Transport des Hochentasters, dass er vom Stromnetz getrennt ist. Netzbetriebene Hochentaster müssen von der Netzsteckdose getrennt werden, bei den Akku-Hochentastern sind die Akkus abzuklemmen. An der Führung mit der Sägekette muss eine Schutzabdeckung angebracht werden. Tragen Sie die netzbetriebene Hochentaster nicht am Netzkabel. Trennen Sie nicht den Netzstecker von der Steckdose durch Ziehen am Netzkabel. Vermeiden Sie ein versehentliches Einschalten des Hochentasters. Beim Tragen des Hochentasters, wenn Sie an das Stromnetz angeschlossen ist oder wenn der Akku angeschlossen ist, halten Sie die Finger fern vom Versorgungsschalter. Tragen Sie immer geeignete, enganliegende Schutzkleidung.

Halten Sie den Hochentaster immer mit beiden Händen. Sichern Sie lose Holzstücke während des Betriebs, so dass sie sich nicht bewegen können, z. B. legen Sie sie in einem Sägebock. Das Schneiden von auf den Boden liegenden Holzstücken sollte vermieden werden. Vermeiden Sie das Bearbeiten von Holz, das sich während des Schneidens ungeschützt bewegen kann. Halten Sie die Griffe des Hochentasters während des Betriebs nicht über Ihre Schultern. Arbeiten Sie nicht mit dem Hochentaster auf einer Leiter stehend. Arbeiten Sie in solcher Stellung, dass Sie Ihre Hände nicht auf die voll strecken müssen. Halten Sie die Kette sauber. Die Kette muss geschärft und geschmiert werden. Dadurch wird effizientere und sicherere Arbeit gesichert. Die Kette kann in einer Fachwerkstatt geschärft werden. Überprüfen Sie vor jedem Gebrauch den Zustand der Sägekette. Bei Rissen, Zahnbrüchen oder sonstigen Beschädigungen ist die Kette vor Arbeitsbeginn durch eine neue zu ersetzen. Wenn beschädigte oder fehlerhafte Teile des Hochentasters festgestellt werden die Arbeit stoppen oder nicht beginnen. Beschädigte Bauteile müssen vor Arbeitsbeginn ausgetauscht werden. Der Hochentaster sollte bestimmungsgemäß verwendet werden, er ist nur zum Schneiden von Holz bestimmt. Achten Sie bei der Arbeit auf Metallelemente oder Steine, die im bearbeiteten Holz stecken können. Es sollen nur Originalersatzteile eingesetzt werden. Der Einsatz von anderen als Originalersatzteile kann das Unfallrisiko erhöhen und zu Verletzungen führen. Der Hochentaster darf nur in den vom Hersteller autorisierten Werkstätten repariert werden. Verwenden Sie dabei Original-Ersatzteile. Dadurch wird das Risiko von Unfällen und Schäden der Geräte minimiert.

BEDIENUNG DES PRODUKTS

Vorbereitung der Schere zur Arbeit

Achtung! Trennen Sie die Schere von der Stromversorgung, bevor jegliche Montage- und Einstellarbeiten durchgeführt werden.
Entfernen Sie den Akku aus der Steckdose des Geräts!

Montieren Sie vor dem ersten Gebrauch beide Teile des Werkzeugs (II)

Stellen Sie sicher, dass die Klingen mit dem Führungsschutz gesichert sind. Schrauben Sie die Verriegelung der Kopfbefestigung auf und schieben Sie dann das Teil mit dem Schalter in den Schlitz des Teils mit dem Kopf. Wenn ein Bauteil des Teils mit dem Kopf korrekt in den Schlitz des Teils mit dem Schalter eingesetzt ist, bedeutet dies, dass die Verbindung zwischen den beiden Teilen durch Drehen des Kopfmontageverschlusses gesichert werden kann. Achten Sie darauf, dass sich Teile des Werkzeugs während des Betriebs nicht lösen. Bevor Sie das Gerät an das Stromnetz anschließen, überprüfen Sie den Zustand des Geräts. Wenn ein Schaden festgestellt wird, darf das Gerät nicht an die Stromversorgung angeschlossen werden, bevor der Schaden behoben ist.

Einstellarbeiten

Die Werkzeuglänge kann durch Zurückziehen des Arretierhebels für die Längeneinstellung (VII), anschließendes Einstellen der Werkzeuglänge und Festziehen des Arretierhebels eingestellt werden. Die Werkzeuglänge kann zwischen den Bewegungsanschlüssen stufenlos eingestellt werden. Zwischen den Halterungen befindet sich eine Schelle, die die Hilfgurtbefestigung (VIII) ermöglicht. Er reduziert die Belastung der die Maschine haltenden Hände, insbesondere bei längerem Betrieb. Der Gurtverschluss muss durch die Öffnung an der Oberseite des Maschinengehäuses geführt werden. Führen Sie den Gurt schräg durch den Körper des Bedieners und stellen Sie die Länge so ein, dass der größte Teil des Gewichts der Maschine auf dem Gurt ruht (XI).

Einstellung des Schneidkopfwinkels (III)

Der Schneidkopf des Werkzeugs kann im Verhältnis zum Griff geneigt werden. Dies erleichtert z. B. das Ausformen der Spitze einer Hecke oder das Abschneiden von Ästen bei einem Hochentaster. Sie können den Winkel des Schneidkopfs ändern, indem Sie beide Tasten zur Einstellung des Kopfwinkels gleichzeitig drücken, sie gedrückt halten und dann den Winkel ändern. Der Kopf kann in mehreren Positionen arretiert werden. Stellen Sie sicher, dass der Kopf in seiner neuen Position verriegelt ist und dass beide Verriegelungsknöpfe in ihre Ruhestellung zurückgekehrt sind.

Drehen des hinteren Griffs (IV)

Der hintere Griff kann wahlweise nach rechts oder links gedreht werden. Um den hinteren Griff zu drehen, halten Sie den Drehknopf für den hinteren Griff gedrückt, drehen Sie den Griff nach rechts oder links und lassen Sie den Knopf los. Durch Drehen des Griffs nach Loslassen des Winkeleinstellknopfs rastet er in einer der auf dem Gehäuse markierten Positionen ein. Vergewissern Sie sich, dass der Griff in seiner neuen Position verriegelt ist und dass der Drehknopf in seine Ruhestellung zurückgekehrt ist.

Vorbereitung des Arbeitsbereichs

Vor Beginn der Arbeiten sollte der Arbeitsplatz entsprechend vorbereitet werden, um die mit der Arbeit mit dem Werkzeug ver-

bundenen Risiken zu minimieren. Stellen Sie sicher, dass sich nur befugte Personen am Arbeitsplatz aufhalten. Sie sollten eine gute Sicht vom Arbeitsplatz aus haben, daher ist besondere Sorgfalt bei der Arbeit in schwierigem Gelände, z.B. Auf geneigtem Gelände geboten. Treten Sie an die Arbeit beim Niederschlag oder bei hoher Luftfeuchtigkeit, z. B. Nebel nicht an. Tragen Sie Schutzkleidung und persönliche Schutzausrüstung. Vermeiden Sie es, Drähte, junge Bäume und Holzbalken mit einer Schere zu schneiden. Es ist zu berücksichtigen, dass abgeschnittene Zweige und Pflanzenreste beim Herabfallen von anderen Ästen abprallen oder zwischen anderen Ästen stecken bleiben können. Bereiten Sie einen Fluchtweg für den Fall einer Gefahr durch herabfallende Äste oder Pflanzenreste vor. Der Fluchtweg sollte auch während der Arbeit frei von Hindernissen sein. Sollten während der Arbeiten Hindernisse im Fluchtweg auftauchen, müssen diese vor der Fortsetzung der Arbeit beseitigt werden. Da die Arbeit mit der Verlängerung möglich ist, achten Sie darauf, dass die Schere nicht mit Stromleitungen, Telefonleitungen usw. in Berührung kommt. Das Durchschneiden oder Hängenbleiben an solchen Leitungen kann einen Stromschlag verursachen.

Anschluss des Geräts an die Stromversorgung (V)

Stecken Sie den Akku mit den Kontakten nach innen und nach oben in die Steckdose, bis der Akku einrastet. Stellen Sie sicher, dass der Akku während des Betriebs nicht herausrutscht. Der Akku kann durch Drücken und Halten der Verriegelung und anschließendes Herauschieben des Akkus aus dem Fach entnommen werden.

Das Werkzeug darf nur mit austauschbaren 18 V YATO Lithium-Ionen-Akkus versorgt werden: YT-82842, YT-82843, YT-82844 und YT-82845, die nur mit Ladegeräten YATO YT-82848 oder YT-82849 geladen werden können. Es ist verboten, andere Akkus mit einer anderen Nennspannung zu verwenden, die nicht mit der Akkudose des Werkzeugs übereinstimmen. Es ist verboten, die Dose und/oder den Akku umzubauen, um sie an eigene Bedürfnisse anzupassen.

Inbetriebnahme der Schere (VI)

Entfernen Sie den Klingenschutz. Fassen Sie die Schere mit einer Hand am vorderen Griff und mit der zweiten am hinteren Griff. Stellen Sie sicher, dass die Klängen keinen Gegenstand und keine Oberfläche berühren. Schieben Sie den Sperrknopf des elektrischen Schalters oben am hinteren Griff mit dem Daumen nach vorne. Drücken Sie den elektrischen Schalter und halten Sie ihn in dieser Position. Der Sperrknopf des elektrischen Schalters kann gelöst werden. Warten Sie, bis der Motor seine volle Drehzahl erreicht hat, und vergewissern Sie sich, dass die Klängen leichtgängig sind, bevor Sie schneiden. Wenn Sie verdächtige Geräusche hören oder Vibrationen spüren, schalten Sie das Gerät sofort aus, indem Sie den Schalter loslassen. Das Werkzeug wird durch Loslassen des Schalters ausgeschaltet. Nach dem Anhalten der Klinge sollte das Werkzeug von der Stromversorgung getrennt und gewartet werden.

Arbeit mit der Schere

Lassen Sie das Gerät nicht mit niedriger Geschwindigkeit oder während der Inbetriebnahme arbeiten. Die Arbeit ist effizient wenn mit vollen weiten Bewegungen geschnitten wird. Für eine höhere Effizienz können die Klängen unter einem Winkel von 5 - 10° in Schnittrichtung geneigt werden (XII). Um eine gleichmäßige Heckenhöhe zu erreichen, können Sie einen Faden entlang der Schnittlinie spannen. Schneiden Sie den Teil der Hecke, der sich oberhalb des Fadens befindet. Ein vertikaler Schnitt der Hecke ist möglich. Es ist ratsam, in einer gekrümmten Bewegung von unten nach oben und dann von oben nach unten zu schneiden, um beide Seiten der Klängen zu nutzen (XIII) Nützliche Tipps für die Arbeit Achten Sie bei der Arbeit auf das Gleichgewicht und die richtige Körperhaltung. Seien Sie besonders vorsichtig bei Arbeiten auf rutschigem, schrägem oder unebenem Untergrund. Während des Betriebs sind die Klängen ständig zu beobachten. Schneiden Sie nicht in Bereichen, die nicht einsehbar sind.

Nützliche Tipps zum Umgang mit der Gartenschere

Es ist darauf zu achten, dass während der Arbeit das richtige Gleichgewicht und die richtige Haltung gewährleistet werden. Seien Sie besonders vorsichtig bei Arbeiten auf rutschigem, schrägem oder unebenem Untergrund. Während des Betriebs sind die Klängen ständig zu beobachten. Schneiden Sie nicht in Bereichen, die nicht einsehbar sind. Vor Arbeitsbeginn ist der Arbeitsbereich sorgfältig zu kontrollieren und alle losen Äste und Reste von der vorherigen Scherung zu entfernen. Besondere Vorsicht ist beim Schneiden hoher Hecken geboten. Auch die andere Seite der Hecke sollte vor Beginn der Arbeiten überprüft werden. Die Abdeckung des Scherengetriebes wird während des Betriebs heiß. Um Verbrennungen zu vermeiden, vermeiden Sie den Kontakt mit dem Getriebedeckel. Während des Betriebs sollten regelmäßige Pausen eingelegt werden. Während des Betriebs werden Geräusche und Vibrationen freigesetzt, die sich auf den Bediener auswirken. Durch regelmäßige Pausen und persönliche Schutzausrüstung wie Handschuhe, Gehörschutz und Augenschutz werden die Auswirkungen der Bedienung des Geräts auf den Zustand des Bedieners reduziert. Arbeiten Sie in gutem Gesundheitszustand. Wenn Sie Übelkeit, Kopfschmerzen, Sehstörungen (z. B. eingeschränktes Sehfeld), Hörprobleme, Schwindel haben, stellen Sie die Arbeit mit dem Gerät sofort ein. Wenn die Schere während des Betriebs klemmt, schalten Sie die Schere sofort mit dem Schalter aus, klemmen Sie den Akku ab, warten Sie, bis die Scherenteile vollständig abgekühlt sind, und beseitigen Sie dann die Ursache der Blockierung. Wenn ein Teil des Geräts oder der Schutzvorrichtung bei der Verklemmung beschädigt oder verformt wird, muss es ersetzt oder repariert werden, bevor die Arbeit wieder aufgenommen werden kann.

Wartung und Lagerung von Scheren

Achtung! Trennen Sie die Schere von der Stromversorgung, bevor Sie unten beschriebene Tätigkeiten unternehmen. Ziehen Sie den Netzstecker aus der Steckdose bei netzbetriebenen Geräten oder entnehmen Sie den Akku bei batteriebetriebenen Geräten. Nach jedem Gebrauch sollte der Zustand des Geräts unter besonderer Berücksichtigung der Durchgängigkeit der Lüftungsfö-

nungen überprüft werden. Überprüfen Sie die Anordnung aller Gerätekomponten. Ziehen Sie alle losen Schraubverbindungen fest. Überprüfen Sie den Zustand der Klingen. Reinigen Sie sie mit einer Bürste und konservieren Sie sie anschließend mit einem Sprüh-Schmiermittel. Überschüssiges Schmiermittel sollte abgewischt werden. Wenn Sie eine Beschädigung oder ein Abstumpfen der Klingen feststellen, sollten Sie diese in einer autorisierten Servicewerkstatt austauschen lassen. Es ist verboten, Scheren mit beschädigten Klingen zu verwenden. Achten Sie darauf, dass die Klingen immer geschmiert sind. Dadurch wird die Rostbildung verhindert, die die Leistung des Werkzeugs beeinträchtigt und auch die Verletzungsgefahr erhöhen kann. Das Spiel zwischen den Klingen sollte von 0,2 bis 0,4 mm betragen, gemessen an der Stelle, an der die Klingen verschraubt sind. Die Klingen werden im Werk geschärft, um eine optimale Leistung zu erzielen, aber sie werden durch den Gebrauch stumpf. Der Zustand der Klingen sollte vor Beginn der Arbeiten geprüft werden. Wird eine Abrundung der oberen Kante der Klingen oder keine Abrundung des unteren Teils der Klingen festgestellt, müssen die Klingen geschärft werden (XIV). Das Schärfen sollte in einer autorisierten Servicestelle des Herstellers vorgenommen werden. Vor längerer Lagerung die Schere sollten auf die Klingen das Konservierungsmittel durch Sprühen oder mit einem Pinsel aufgetragen werden. Überschüssiges Konservierungsmittel sollte erst unmittelbar vor der Arbeit entfernt werden. Diese Wartung verringert das Risiko, dass die Klingen rosten. Reinigen Sie das Gerätegehäuse mit einem weichen, trockenen Tuch. Reinigen Sie das Gehäuse von Holz, Öl, Fett und anderen Verunreinigungen. Lagern Sie das Gerät in einem trockenen, geschlossenen Raum, getrennt vom Stromnetz. Lagern Sie das Gerät an einem schattigen, trockenen Ort mit ausreichender Belüftung, um Kondensation von Dampf zu vermeiden. Halten Sie das Gerät von Unbefugten fern, insbesondere von Kindern. Während der Lagerung sollten Führung und Kette immer mit einer Schutzvorrichtung geschützt werden.

Vorbereiten des Hochentasters für die Arbeit

Achtung! Trennen Sie den Hochentaster von der Stromversorgung, bevor jegliche Montage- und Einstellarbeiten durchgeführt werden. **Entfernen Sie den Akku aus der Steckdose des Geräts!**

Vor dem ersten Gebrauch sind die Führung und die Sägekette zu montieren. Aus Sicherheitsgründen sollte die Montage mit Schutzhandschuhen durchgeführt werden. Drehen Sie den Sperrknopf der Seitenwand in die Richtung, die durch den Pfeil mit dem Symbol des offenen Vorhängeschlosses angezeigt wird, bis die Wand vom Kopf des Hochentasters entfernt ist (IX).

Montieren Sie die Führungsschiene und die Kette wie in der Abbildung (X) gezeigt. Stellen Sie sicher, dass die Kette und die Führung in der richtigen Richtung montiert sind. Die Form und die Richtung der Glieder, die auf dem Sägegehäuse sichtbar sind, sollten mit der Form und der Richtung der Kettenglieder übereinstimmen. Ist auf den Kettengliedern eine sichtbare Markierung vorhanden, sollte diese die gleiche Richtung wie die Markierung auf dem Gehäuse und der Führung aufweisen. Achten Sie darauf, dass die Kette auf den Führungsschlitz und die Zähne des Kettenrads trifft. Der nächste Schritt ist das Anbringen und Festziehen der Seitenwand. Setzen Sie dazu die Verschlüsse der Seitenwand in das Gehäuse des Kopfes des Hochentasters ein und ziehen Sie dann den Sperrknopf in der Richtung an, die durch den Pfeil mit dem Symbol des geschlossenen Vorhängeschlosses angezeigt wird. Um jedoch die Bewegung der Führung nicht zu blockieren. Stellen Sie die Kettenspannung mit dem Kettenspannknopf ein. Ziehen Sie den Sperrknopf fest. Prüfen Sie die Kettenspannung. Legen Sie dazu den Hochentaster hin und heben Sie sie an, indem Sie den mittleren Teil der Kette festhalten (XV). Bei diesem Test sollte die Kette am Haltepunkt innerhalb des in der Abbildung gezeigten Bereichs über die Schiene steigen. Wenn die Kette zu stark oder zu schwach gespannt ist, lösen Sie etwas den Sperrknopf und stellen Sie die Kettenspannung erneut ein. Die Kettenspannung sollte auch alle 10 Minuten des Betriebs überprüft werden. Sichern Sie die montierte Führungsschiene mit der Kette durch eine Abdeckung und verbinden Sie dann die beiden Teile des Hochentasters. Schrauben Sie die Verriegelung der Kopfbefestigung ab und schieben Sie dann das Teil mit dem Schalter in den Schlitz des Teils mit dem Kopf. Wenn ein Bauteil des Teils mit dem Kopf korrekt in den Schlitz des Teils mit dem Schalter eingesetzt ist, bedeutet dies, dass die Verbindung zwischen den beiden Teilen durch Drehen des Kopfmontageverschlusses gesichert werden kann. Achten Sie darauf, dass sich die Teile des Hochentasters während des Betriebs nicht lösen. Bevor Sie den Hochentaster an das Stromnetz anschließen, überprüfen Sie den Zustand des Geräts. Wird eine beliebige Beschädigung festgestellt, ist es verboten, den Hochentaster vor der Beseitigung des Schadens an die Stromversorgung anzuschließen.

Öl nachfüllen

Achtung! Trennen Sie den Hochentaster von der Stromversorgung, bevor jegliche Montage- und Einstellarbeiten durchgeführt werden. Netzbetriebene Geräte müssen von der Netzsteckdose getrennt werden, bei den Akku-Hochentastern sind die Akkus abzuklemmen. Zur Schmierung der Kette und Mechanismen des Hochentasters sollte nur das Öl verwendet werden, das dazu bestimmt ist. Altmotorenöl darf nicht zur Schmierung verwendet werden. Es erfüllt seine Aufgabe nicht, was zur Beschädigungen der Mechanismen des Hochentasters führen kann. Überprüfen Sie, dass das Schmieröl im Behälter eingefüllt ist. Stellen Sie den Hochentaster auf eine ebene Fläche, überprüfen Sie die Ölstandsanzeige. Der Ölstand darf nicht unter der Mindestmengenanzeige stehen. Wenn so eine Anzeige nicht eingebaut ist, so ist die Unterkante der Ölmengeanzeige als Referenzfüllstand zu betrachten. Es ist verboten, den Hochentaster ohne gefüllten Öltank zu betreiben. Dadurch können die Kette, die Führung und die Mechanismen des Hochentasters beschädigt werden. Es wird empfohlen, den Hochentaster in einer Entfernung von mindestens 3 Meter vom Ort der Ölnachfüllung einzuschalten und zu betreiben. Die Ölnachfüllung sollte fern von Feuer- und Wärmequellen erfolgen. Um das Öl nachzufüllen, schrauben Sie den Ölbehälterdeckel ab, füllen Sie das Öl in den Behälter, bis der Ölstand mit der Maximalölstandsanzeige oder der Oberkante des Ölstandanzeige gleich ist, und ziehen Sie dann den Behälterdeckel fest und sicher an. Wenn Öl verschüttet wird, wischen Sie alle Rückstände ab, bevor Sie den Hochentaster an die Stromversorgung anschließen.

Inbetriebnahme des Hochentasters (VI)

Entfernen Sie die Abdeckung von der Führung und der Kette. Fassen Sie den Hochentaster mit einer Hand am vorderen Griff und mit der zweiten am hinteren Griff. Stellen Sie sicher, dass die Führungsschiene und die Kette keinen Gegenstand und keine Oberfläche berühren. Schieben Sie den Sperrknopf des elektrischen Schalters oben am hinteren Griff mit dem Daumen nach vorne. Drücken Sie den elektrischen Schalter und halten Sie ihn in dieser Position. Der Sperrknopf des elektrischen Schalters kann gelöst werden. Warten Sie, bis der Motor seine volle Drehzahl erreicht hat, und vergewissern Sie sich, dass die Klingen leichtgängig sind, bevor Sie schneiden. Wenn Sie verdächtige Geräusche hören oder Vibrationen spüren, schalten Sie das Gerät sofort aus, indem Sie den Schalter loslassen. Das Werkzeug wird durch Loslassen des Schalters ausgeschaltet. Sobald die Kette zum Stillstand gekommen ist, sollte das Werkzeug ausgesteckt und gewartet werden.

Arbeiten mit Hochentaster

Personen, die zum ersten Mal mit einem Hochentaster arbeiten wollen, sollten sich vor Arbeitsbeginn von einem qualifizierten Bediener des Hochentasters bezüglich des Betriebes und der Sicherheit beraten lassen. Während der Arbeit sind die grundlegenden Sicherheitshinweise zu beachten. Auch die Möglichkeit, dass das Werkzeug zum Bediener zurückprallt, muss berücksichtigt werden. Der Hochentaster kann in Richtung des Bedieners zurückfedern, wenn die Schneidkette auf Widerstand stößt. Um dieses Risiko zu minimieren: Achten Sie beim Schneiden auf die Position der Spitze der Kettenführungsschiene. Das Schneiden mit dem oberen Viertel der Schienen Spitze (XVI) ist verboten. Schneiden Sie nur mit der Kette, die auf der Unterseite der Führungsschiene läuft. Legen Sie nur den bereits laufenden Hochentaster auf das geschnittene Holz zu. Schalten Sie den zuvor an das geschnittene Holz zugelegte Hochentaster nicht ein. Stehen Sie nicht in der Schnitzebene. Dadurch wird das Verletzungsrisiko beim Rückschlag des Hochentasters verringert (XVII). Halten Sie den Hochentaster bei der Arbeit immer mit beiden Händen fest. Achten Sie darauf, dass die Kette immer geschärft und richtig gespannt ist. Beim Abschneiden von Ästen und Zweigen sollten diese nicht direkt am Stamm geschnitten werden, sondern zunächst in einem Abstand von etwa 15 cm zum Stamm. Machen Sie zwei Einschnitte bis zu einer Tiefe von 1/3 des Astdurchmessers, die im Abstand von etwa 8 cm voneinander liegen. Ein Einschnitt von unten, ein von oben. Schneiden Sie dann den Ast direkt neben dem Stamm auf eine Tiefe von 1/3 des Astdurchmessers ein. Beenden Sie das Schneiden, indem Sie den Ast von oben dicht am Stamm schneiden. Schneiden Sie die Äste nicht von unten (XVIII). Wenn sich der Hochentaster beim Schneiden von Holz verklemmt, darf er niemals mit laufendem Motor in dieser Stellung stehen gelassen werden. Stellen Sie den Motor des Geräts ab, trennen Sie das Gerät von der Stromversorgung und ziehen Sie den Hochentaster mit Keilen aus der Verklemmung. Der Einsatz des Hochentasters zum Schneiden der Hecke oder Büsche ist verboten. Der Schneidkopf, die Kette und die Führungsschiene dürfen den Boden nicht berühren und das Werkzeug darf nicht mit Erde verschmutzt werden.

Wartung und Lagerung des Hochentasters

Achtung! Trennen Sie den Hochentaster von der Stromversorgung, bevor Sie unten beschriebene Tätigkeiten unternehmen. Ziehen Sie den Netzstecker aus der Steckdose bei netzbetriebenen Geräten oder entnehmen Sie den Akku bei batteriebetriebenen Geräten. Nach jedem Gebrauch sollte der Zustand des Geräts unter besonderer Berücksichtigung der Durchgängigkeit der Lüftungsöffnungen überprüft werden. Überprüfen Sie die Anordnung aller Gerätekomponenten. Ziehen Sie alle losen Schraubverbindungen fest. Prüfen Sie die Spannung und den Zustand der Kette. Wenn Sie eine Beschädigung der Sägekette feststellen, ersetzen Sie ihn durch einen neuen. Der Gebrauch des Hochentasters mit beschädigter Kette ist untersagt! Eine zu lose Kette kann von der Schiene fallen und den Bediener verletzen. Die Kette muss auch richtig geschärft werden, da das Schärfen entsprechende Erfahrung und Werkzeuge erfordert, es wird empfohlen, dass Sie das Schärfen von einer spezialisierten Werkstatt durchzuführen lassen. Füllen Sie das Öl im Tank nach. Reinigen Sie das Gerätegehäuse mit einem weichen, trockenen Tuch. Reinigen Sie das Gehäuse von Holz, Öl, Fett und anderen Verunreinigungen. Lagern Sie das Gerät in einem trockenen, geschlossenen Raum, getrennt vom Stromnetz. **Achtung!** Beim Lagern des Hochentasters kann eine kleine Menge Öl aus dem Kettenschmiersystem austreten, dies ist ein normales Symptom und hat keinen Einfluss auf den Ölstand im Tank und ist kein Anzeichen von Schäden. Lagern Sie das Gerät an einem schattigen, trockenen Ort mit ausreichender Belüftung, um Kondensation von Dampf zu vermeiden. Halten Sie das Gerät von Unbefugten fern, insbesondere von Kindern. Während der Lagerung sollten Führung und Kette immer mit einer Schutzvorrichtung geschützt werden.

Sicherheitshinweise zum Laden des Akkus

Achtung! Vergewissern Sie sich vor dem Aufladen, dass das Gehäuse des Netzteils, das Kabel und der Stecker keine Risse oder Schäden aufweisen. Es ist verboten, eine defekte oder beschädigte Ladestation und Stromversorgung zu verwenden! Zum Laden der Akkus dürfen nur die mitgelieferte Ladestation und das Netzteil verwendet werden. Die Verwendung eines anderen Netzteils kann zu einem Brand oder einer Beschädigung des Geräts führen. Der Akku darf nur in einem geschlossenen, trockenen und vor unbefugtem Zugriff, insbesondere von Kindern, geschützten Raum geladen werden. Benutzen Sie die Ladestation und das Netzteil nicht ohne ständige Aufsicht von Erwachsenen! Wenn es notwendig ist, den Laderaum zu verlassen, trennen Sie das Ladegerät vom Netz, indem Sie den Netzstecker aus der Steckdose ziehen. Wenn Rauch, Gerüche usw. aus dem Ladegerät austreten, ziehen Sie sofort den Ladestecker aus der Steckdose! Das Gerät wird mit dem nicht geladenen Akku geliefert und sollte daher vor Gebrauch gemäß dem unten beschriebenen Verfahren mit der im Set enthaltenen Stromversorgung und Ladestation geladen werden. Lithium-Ionen-Akkus haben keinen sog. „Memory-Effekt“, der es ermöglicht, sie jederzeit wieder aufzuladen. Es wird jedoch empfohlen, den Akku während des normalen Betriebs zu entladen und dann auf volle Kapazität aufzuladen. Wenn es aufgrund der Art der Arbeit nicht möglich ist, den Akku jedes Mal so zu behandeln, sollte dies mindestens alle paar bis Dutzend Arbeitsgänge erfolgen. Akkus

dürfen auf keinen Fall durch Kurzschließen der Elektroden entladen werden, da dies zu irreparablen Schäden führt! Es ist auch nicht erlaubt, den Ladezustand des Akkus durch Kurzschließen der Elektroden und Prüfen auf Funkenbildung zu kontrollieren.

Lagerung des Akkus

Es müssen richtige Lagerbedingungen geschaffen werden, um die Lebensdauer der Akkus zu verlängern. Der Akku reicht für ca. 500 Lade- und Entladezyklen. Lagern Sie den Akku in einem Temperaturbereich von 0 bis 30 Grad Celsius bei einer relativen Luftfeuchtigkeit von 50 %. Um den Akku über einen längeren Zeitraum zu lagern, sollte sie er ca. 70 % seiner Kapazität aufgeladen werden. Bei längerer Lagerung sollte der Akku regelmäßig, einmal im Jahr geladen werden. Entladen Sie den Akku nicht zu stark, da dies seine Lebensdauer verkürzt und zu irreparablen Schäden führen kann. Während der Lagerung wird sich der Akku aufgrund von Ableitung allmählich entladen. Der Prozess der Selbstentladung hängt von der Lagerungstemperatur ab, je höher die Temperatur, desto schneller der Entladevorgang. Bei falscher Lagerung des Akkus kann der Elektrolyt auslaufen. Bei einem Auslauf sichern Sie das Leck mit einem Neutralisationsmittel, beim Elektrolytkontakt mit den Augen, spülen Sie die Augen gründlich mit Wasser ab und suchen Sie dann sofort einen Arzt auf. **Der Gebrauch des Geräts mit einem beschädigten Akku ist verboten.** Wenn der Akku vollständig verbraucht ist, geben Sie ihn an eine spezialisierte Entsorgungsstelle zurück.

Transport von Akkus

Lithium-Ionen-Akkus werden nach den gesetzlichen Bestimmungen als Gefahrgut behandelt. Der Benutzer des Werkzeugs kann das Produkt mit dem Akku und den Akku selbst auf dem Landweg transportieren. Zusätzliche Bedingungen müssen dabei nicht erfüllt sein. Wenn Sie den Transport an Dritte (z. B. Spediteur) auslagern, beachten Sie die Vorschriften für den Transport von Gefahrgut. Vor dem Versand kontaktieren Sie diesbezüglich bitte eine qualifizierte Person. Es ist verboten, beschädigte Akkus zu transportieren. Während des Transports sollten zerlegte Akkus aus dem Gerät entfernt werden, freiliegende Kontakte sollten gesichert werden, z. B. mit Isolierband versiegelt werden. Schützen Sie die Akkus in der Verpackung so, dass sie sich während des Transports nicht in der Verpackung bewegen. Die nationalen Vorschriften für den Transport von Gefahrstoffen sind ebenfalls zu beachten.

Aufladen des Akkus

Achtung! Ziehen Sie vor dem Aufladen den Netzstecker der Ladestation aus der Steckdose, indem Sie den Netzstecker aus der Steckdose ziehen. Reinigen Sie außerdem den Akku und die Klemmen mit einem weichen, trockenen Tuch von Schmutz und Staub. Der Akku hat eine eingebaute Ladeanzeige. Wenn Sie die Taste drücken, leuchten die LEDs (XIX) auf, je mehr, desto besser ist der Akku geladen. Wenn die LEDs beim Drücken der Taste nicht leuchten, ist der Akku entladen. Trennen Sie den Akku vom Werkzeug. Schieben Sie den Akku in die Ladegeräthuchse (XIX). Schließen Sie das Ladegerät an eine Steckdose an. Die rote LED leuchtet auf, was den Ladevorgang anzeigt. Wenn der Ladevorgang abgeschlossen ist, erlischt die rote LED und die grüne LED leuchtet auf, um anzuzeigen, dass der Akku vollständig geladen ist. Ziehen Sie den Netzstecker aus der Netzsteckdose. Ziehen Sie den Akku aus der Ladestation, indem Sie die Verriegelungstaste drücken. Achtung! Wenn nach dem Anschließen des Akkuladegerätes die grüne LED leuchtet, ist der Akku vollständig geladen. In diesem Fall startet das Ladegerät den Ladevorgang nicht.

ХАРАКТЕРИСТИКА ИЗДЕЛИЯ

Аккумуляторный многофункциональный садовый инструмент может работать как триммер для живой изгороди или как высоторез. Ножницы для живой изгороди используются для обрезки и придания формы кронам кустарников и обрезки тонких веток. Высоторез - это разновидность цепной пилы, которая используется для ухода за кроной деревьев. Позволяет обрезать ветки небольшого диаметра в местах, недоступных для традиционной цепной пилы. Регулируемая штанга позволяет формировать живую изгородь и обрезать ветви, расположенные даже на значительной высоте. Благодаря питанию от аккумулятора работа происходит гораздо тише, чем с традиционным бензиновым инструментом, и ее можно проводить вблизи зданий и в местах, недоступных для изделий, работающих от сети. Правильная, надежная и безопасная работа устройства зависит от правильной эксплуатации, поэтому:

Прежде чем приступить к работе с инструментом, необходимо прочитать руководство и хранить его вблизи места проведения работ.

Поставщик не несет ответственности за любые повреждения и травмы, возникшие в результате использования устройства не по назначению, несоблюдения правил техники безопасности и рекомендаций данного руководства. Использование устройства не по назначению приводит также к утере пользователем права на гарантийное обслуживание и защиту в виде ответственности продавца перед покупателем в случае, если проданный продукт имеет физический или правовой дефект.

АКСЕССУАРЫ ДЛЯ ПРОДУКТА

Продукт поставляется в комплектном состоянии, но перед первым использованием необходима его сборка. В комплект поставки инструмента входят направляющая цепи, режущая цепь, защитный кожух направляющей, защитный кожух лезвия, аккумулятор, зарядная станция и ремень для переноски.

Внимание! Каталожный номер изделия: УТ-828391 не оснащен аккумулятором и зарядной станцией.

ТЕХНИЧЕСКИЕ ХАРАКТЕРИСТИКИ

Параметр	Единица измерения	Значение
Номер по каталогу		УТ-828390, УТ-828391
Номинальное напряжение	[В пост. т.]	18
Ножницы для живой изгороди		
Скорость резки:	[мин ⁻¹]	1500
Длина резки	[мм]	415
Уровень шума		
- LpA (давление)	[дБ] (A)	74,5 ± 3,0
- LwA (мощность)	[дБ] (A)	89,6 ± 3,0
Вибрация (задняя рукоятка)	[м/с ²]	1,446 ± 1,5
Масса (без аккумулятора)	[кг]	3,5
Высоторез		
Скорость перемещения цепи	[м/с]	4,5
Вращательная скорость	[мин ⁻¹]	2500
Длина направляющей	[мм / °]	200 / 8
Шаг цепи	[мм / °]	9,525 / 0,375
Толщина направляющего звена	[мм / °]	1,27 / 0,050
Объем масляного бака	[мл]	80
Класс защиты от поражения электрическим током		III
Уровень шума		
- LpA ± K (давление)	[дБ] (A)	74,5 ± 3,0
- LwA ± K (мощность)	[дБ] (A)	88,0 ± 3,0
Вибрация ax ± K (задняя рукоятка)	[м/с ²]	1,190 ± 1,5
Вес (без аккумулятора, направляющей и цепи)	[кг]	3,4
Тип аккумулятора		Li-Ion
Емкость аккумулятора*	[Ач]	2
Энергия аккумулятора*	[Втч]	36
Зарядная станция*		
Напряжение на входе	[В~]	220-240

Параметр	Единица измерения	Значение
Частота тока	[Гц]	50/60
Номинальная мощность	[Вт]	60
Напряжение на выходе	[В пост. т.]	21
Выходной ток	[А]	2,4
Время зарядки**	[ч]	1

* только для моделей, оснащенных аккумулятором и зарядным устройством

** указанное время зарядки относится только к аккумулятору с емкостью, указанной в таблице

Заявленное значение эмиссии шума было измерено с использованием стандартного метода испытаний и может использоваться для сравнения одного инструмента с другим. Заявленное значение эмиссии шума может быть использовано при первоначальной оценке воздействия.

Заявленное общее значение вибрации было измерено с использованием стандартного метода испытаний и может использоваться для сравнения одного инструмента с другим. Заявленное общее значение вибрации может быть использовано при первоначальной оценке воздействия.

Внимание! Значение вибрации во время работы с инструментом может отличаться от заявленного значения в зависимости от способа использования инструмента.

Внимание! Необходимо определить меры безопасности для защиты пользователя, которые основаны на оценке воздействия в реальных условиях использования (включая все части рабочего цикла, например, когда инструмент выключен или работает на холостом ходу и время активации).

ОБЩИЕ ПРЕДОСТЕРЕЖЕНИЯ, КАСАЮЩИЕСЯ БЕЗОПАСНОСТИ ЭЛЕКТРОИНСТРУМЕНТОВ

Предостережение! Следует ознакомиться со всеми предостережениями по безопасности, иллюстрациями и спецификациями, которые доставлялись с этим электроинструментом / машиной. Несоблюдение их может привести к электрическому поражению, пожару или к серьезным травмам.

Сохранить все предостережения и инструкции для будущего отнесения.

Понятия «электроинструмент / машина», использованные в предостережениях, относятся ко всем инструментам / машинам, которые приводятся в действие электрическим током, как проводных, так и беспроводных.

Безопасность рабочего места

Рабочее место следует сохранять при хорошем освещении и в чистоте. Беспорядок и слабое освещение могут быть причинами возникновения случаев.

Не следует работать электроинструментами / машинами в среде с увеличенным риском взрыва, который содержит горючие жидкости, газы или пары. Электроинструменты / машины генерируют искры, которые могут зажечь пыль или пары.

Не следует допускать детей и посторонних лиц к рабочему месту. Потеря концентрации может стать причиной потери контроля.

Электрическая безопасность

Штепсель провода должен подходить к сетевой розетке. Не полагается модифицировать штепсели каким-либо иным способом. Не полагается применять никаких адаптеров штепселя с заземленными электроинструментами / машинами. Не модифицированный штепсель, подходящий к розетке, уменьшает риск поражения электрическим током. Следует избегать контакта с заземленными такими поверхностями, как трубы, обогреватели и холодильники. Заземление тела увеличивает риск поражения электрическим током.

Не следует подвергать электроинструменты / машин на контакт с атмосферными осадками или влажностью. Вода и влажность, которая проникнет внутрь электроинструмента / машины, увеличивает риск поражения электрическим током.

Не протягивать питающий кабель. Не применять питающего кабеля, чтобы носить, тянуть или отсоединять штепсель от сетевой розетки. Избегать контакта питающего кабеля с теплом, маслами, острыми кромками и подвижными частями. Повреждение или спутывание питающего кабеля увеличивает риск поражения электрическим током.

В случае работы вне закрытых помещений, следует применять удлинители, предназначенные для работы вне закрытых помещений. Использование удлинителя, приспособленного для работы наружу помещений, уменьшает риск поражения электрическим током.

В случае, когда применение электроинструмента / машин во влажной среде является неизбежным, тогда как защиту от напряжения питания следует применять устройство дифференциального тока (УДТ) [англ. *residual current device, RCD*]. Применение УДТ уменьшает риск поражения электрическим током.

Персональная безопасность

Будь бдителен, обращай внимание на то, что делаешь, и храни здравый рассудок во время работы с электроинструментом / машиной. Не применяй электроинструмента / машины, будучи переутомленным или под воздействием наркотиков алкоголя или лекарств. Даже минута невнимания во время работы может привести к серьезным персональным травмам.

Применяй средства персональной защиты. Всегда накладывай защиту зрения. Применение средств персональной защиты, таких как пылезащитный респиратор, противоскользящая защитная обувь, каски и защитники слуха, уменьшают риск серьезных персональных травм.

Предотвращай случайный ввод в действие. Убедись, что электрический выключатель перед подсоединением к питанию и/или аккумулятору, поднесением или переноской электроинструмента / машины, находится в позиции «выключен». Переноска электроинструмента / машины с пальцем на выключателе или питание электроинструмента / машины, когда выключатель находится в позиции «включен», может привести к серьезным травмам.

Перед включением электроинструмента / машиныними все ключи и другие инструменты, которые были использованы для его регулировки. Ключ, оставленный на вращательных элементах инструмента / машины, может вести к серьезным травмам.

Не протягивай руку и не высовывайся очень далеко. Удерживай соответствующее положение, а также равновесие на протяжении всего времени. Это позволит легче овладеть электроинструментом / машиной в случае непредвиденных ситуаций во время работы.

Соответственно одевайся. Не надевай более свободную одежду или бижутерию. Удерживай волосы и одежду в отдалении от подвижных частей электроинструмента / машины. Свободная одежда, бижутерия или длинные волосы могут быть схвачены подвижными частями.

Если устройства приспособлены для присоединения вытяжки| пыли или накопления пыли, убедись, что они были подсоединены и использованы правильно. Применение вытяжки пыли уменьшает риск угроз, связанных с пылями.

Не позволяй, чтобы опыт, приобретенный частым использованием инструмента / машины, повлекли беззаботность и игнорирование правил безопасности. Беззаботное действие может привести до серьезных травм в одну долю секунды.

Эксплуатация и заботливость об электроинструменте / машине

Не перегружай электроинструмент / машину. Применяй электроинструмент / машину, соответствующий для выбранного применения. Соответствующий электроинструмент / машина обеспечит лучшую и более безопасную работу, если будет использован для спроектированной нагрузки.

Не применяй электроинструмент / машину, если электрический выключатель не делает возможным включение| и выключение. Инструмент / машина, который не дается контролировать при помощи сетевого выключателя является опасным и его следует сдать в ремонт.

Отсоедини штепсель от питающей розетки и/или демонтируй аккумулятор, если является отключаемым от электроинструмента / машины перед регулировкой, заменой принадлежностей или хранением инструмента / машины. Такие предохранительные мероприятия позволяют избежать случайного включения электроинструмента / машины.

Храни инструмент в недоступном для детей месте, не позволяй лицам, незнающим обслуживания электроинструмента / машины или этих инструкций, пользоваться электроинструментом / машиной. Электроинструменты / машины опасны в руках пользователей, не прошедших курсы подготовки.

Проводи технический уход за электроинструментами / машинами, а также за принадлежностью. Проверь инструмент / машину под углом несоответствия или насечек подвижных частей, повреждений частей, а также каких-либо других условий, которые могут повлиять на действие электроинструмента / машины. Повреждения следует починить перед использованием электроинструмента / машины. Много случаев вызваны несоответственным техническим уходом за инструментами / машинами.

Режущие инструменты следует удерживать в чистоте и в заостренном состоянии. Режущие инструменты с острыми кромками с соответственно проведенным техническим уходом являются менее склонными к защемлению/ заклиниванию и можно легче контролировать их во время работы.

Применяй электроинструменты / машины, принадлежности и инструменты, которые вставляются и т.д. согласно с данными инструкциями, принимая во внимание вид и условия работы. Применение инструментов для другой работы, чем для которой были спроектированы, может привести до возникновения опасной ситуации.

Рукоятки и поверхности для хватки сохраняй сухими, чистыми, а также свободными от масла и мази. Скользкие рукоятки и поверхности для хватки не позволяют на безопасное обслуживание, а также контролирование инструмента / машины в опасных ситуациях.

Ремонты

Ремонтируй электроинструмент / машину только в учреждениях, имеющих на это служебные права, которые применяют только оригинальные запчасти. Обеспечь эту соответствующую безопасность работы электроинструмента.

Предупреждения по технике безопасности при работе с ножницами для живой изгороди

Держитесь подальше от лезвия. Не удаляйте отрезаемый материал и не держите его во время движения лезвий. Лезвия

продолжают двигаться после выключения выключателя. Невнимательность при работе с ножницами для живой изгороди может привести к серьезным травмам. **Переносите ножницы для живой изгороди, держась за рукоятку с остановленным лезвием и соблюдайте осторожность, чтобы не задействовать выключатель питания.** Правильное обращение с ножницами для живой изгороди снизит риск непреднамеренного срабатывания и получения травм от лезвий. **Во время транспортировки или хранения ножниц для живой изгороди всегда надевайте защитный кожух для лезвия.** Правильное обращение с ножницами для живой изгороди снизит риск получения травм от лезвий. **При удалении засорившегося материала или обслуживании устройства убедитесь, что все выключатели питания выключены, а шнур питания вынут из розетки.** Неожиданное включение ножниц для живой изгороди при удалении засорившегося материала или обслуживании может привести к серьезным травмам. **Держите ножницы для живой изгороди только за изолированные ручки, поскольку лезвие может соприкоснуться со скрытыми электрическими проводами или собственным кабелем питания.** Контакт лезвий с проводом «под напряжением» может привести к тому, что открытые металлические части садового ножниц для живой изгороди окажутся под напряжением, что может привести к поражению оператора электрическим током. **Держите провода и кабели питания подальше от зоны резки.** Шнуры питания или кабели могут быть спрятаны в живой изгороди или кустах и могут быть случайно разрезаны лезвием. **Не используйте ножницы для живой изгороди в плохих погодных условиях, особенно если существует опасность удара молнии.** Это снижает риск быть пораженным молнией.

Предупреждения по технике безопасности для ножниц для живой изгороди с увеличенным радиусом действия
Чтобы снизить риск поражения электрическим током, никогда не используйте ножницы для живой изгороди с увеличенным радиусом действия вблизи линий электропередачи. Контакт или использование вблизи линий электропередачи может привести к серьезным травмам или поражению электрическим током, что может привести к смерти. **Всегда используйте обе руки при работе с ножницами для живой изгороди с увеличенным радиусом действия.** Во избежание потери контроля держите ножницы для живой изгороди с увеличенным радиусом действия обеими руками. **Всегда используйте элементы защиты для головы при работе с ножницами для живой изгороди с увеличенным радиусом действия.** Падающие обломки могут стать причиной серьезных травм.

Предупреждения при работе с высоторезом

При работе с высоторезом держитесь подальше от цепи. Перед началом работы с инструментом убедитесь, что цепь ни с чем не соприкасается. Момент невнимания при работе с высоторезом может привести к затягиванию одежды или части тела в цепь высотореза.

Всегда носите защитные очки и средства защиты органов слуха. Также рекомендуется защищать голову, руки, ноги и стопы. Соответствующая защитная одежда снижает риск травмирования из-за контакта с отходами или случайного контакта с цепью.

Не работайте высоторезом на дереве. Работа с высоторезом на дереве может привести к травмам.

Всегда сохраняйте надлежащее положение тела и работайте с высоторезом, стоя на неподвижной, безопасной и ровной поверхности. Скользящая или нестабильная поверхность, такая как лестница, может привести к потере равновесия или контроля над инструментом.

При резке натянутой ветви необходимо соблюдать осторожность, чтобы она не отскочила. В случае высвобождения напряжения, накопленного в древесных волокнах, ветвь может ударить оператора и/или лишить его контроля над высоторезом.

Особую осторожность следует проявлять при вырубке кустарников и молодых деревьев. Тонкий материал может захватить цепь и отбросит высоторез в сторону оператора или лишить его равновесия.

Переносите высоторез выключенным и подальше от тела. При транспортировке или хранении высотореза всегда надевайте кожух направляющей цепи. Правильное удержание высотореза снижает вероятность случайного контакта с движущимися частями инструмента.

Следуйте инструкциям по смазке, натяжению цепи и замене принадлежностей. Неправильно натянутая или неправильно смазанная цепь может треснуть или увеличить вероятность отброса в сторону оператора.

Содержите рукоятки сухими, чистыми и свободными от смазки и масел. Ручки покрытые смазкой или жиром являются скользкими и приводят к потере контроля над инструментом.

Можно резать только древесину. Не используйте высоторез для работы, для которой он не предназначен. Например: не разрезайте пластик, бетон или недревесные строительные материалы. Использование цепной инструмент для работы, отличной от предусмотренной, может привести к опасным ситуациям.

Во время работы держите высоторез за изолированные рукоятки, так как цепь может соприкоснуться с проводом под напряжением, включая собственный шнур питания в случае пил с питанием от сети. Цепь при контакте с проводом под напряжением может привести к тому, что металлические элементы инструмента могут найтись под напряжением, что может привести к поражению электрическим током оператора инструмента. **Держите высоторез на достаточном расстоянии от линии электропередач.** Контакт с линией электропередачи чреват поражением электрическим током, серьезными травмами или смертью. **Используйте средства индивидуальной защиты в виде средств защиты головы, глаз и слуха.** Также следует надевать защитную обувь и защитные перчатки. Использование соответствующих средств индивидуальной защиты снижает риск получения травм, которые могут возникнуть во время работы.

Причины и предотвращение отброса в сторону оператора.

Отброс в сторону оператора может произойти, когда конец направляющей соприкасается с предметом или когда срезанная дре-

весина заклинила высоторез в срезе. В некоторых случаях контакт конца направляющей с предметом может привести к внезапной реакции, подбрасывающей направляющую вверх и в сторону оператора. Заклинивание в срезе верхнего края направляющей может резко отбросить направляющую в направлении оператора. Любая из этих реакций может привести к потере контроля над инструментом, что может привести к серьезным травмам. Не полагайтесь исключительно на компоненты безопасности, встроенные в высоторез. Пользователь высотореза должен предпринять несколько действий для предотвращения несчастных случаев и травм во время работы. Обратный удар в сторону оператора является результатом ненадлежащего использования и/или несоответствующих процедур или условий эксплуатации, и этого можно избежать, приняв соответствующие меры предосторожности, перечисленные ниже: **Держите рукоятку обеими руками, охватывая ее большим пальцем и остальными пальцами с другой стороны, положение тела и рук должно позволить противостоять силам, возникающим во время отброса.** Если приняты соответствующие меры предосторожности, оператор сможет контролировать силу отброса. Не допускайте свободного движения высотореза. Используйте заменители направляющих и цепей только в соответствии с указаниями производителя. Неправильный заменитель направляющей и цепи может привести к обрыву цепи и/или отбросу. **Следуйте инструкциям производителя по заточке и техническому обслуживанию цепи.** Уменьшение глубины канавки направляющей цепи может увеличить вероятность отброса. Запрещается подвергать высоторез воздействию атмосферных осадков и использовать его в атмосфере повышенной влажности. Также запрещается использовать устройство в атмосфере с повышенным риском возгорания или взрыва. Избегайте контакта с заземляющими, проводящими и неизолированными объектами, такими как трубы, радиаторы или холодильники во время работы. Когда высоторез не используется, его следует хранить в сухом, закрытом месте, недоступном для посторонних. Используйте адаптированную к данной нагрузке режущую цепь. Не используйте режущие цепи, предназначенные для легкой работы, для работы в тяжелых условиях. При замене, ремонте и регулировке режущей цепи всегда надевайте защитные перчатки. При транспортировке высотореза убедитесь, что он отключен от электропитания. Отсоедините инструмент, который питается от сети, от розетки, а у инструмента, который питается от аккумулятора, отсоедините аккумулятор. На направляющей с режущей цепью должно быть установлено ограждение. Не переносите высоторез с питанием от сети, держа его за кабель питания. Не вынимайте вилку из розетки, потянув за кабель питания. Избегайте случайного включения высотореза. При переносе высотореза держите пальцы подальше от выключателя питания, когда он подключен к электросети или когда присоединен аккумулятор. Всегда надевайте соответствующую защитную одежду, прилегающую к телу. Всегда работайте с высоторезом, держа его обеими руками. Во время работы закрепите свободные куски дерева так, чтобы они не могли двигаться, например, поместив их в козлах. Следует избегать резки древесины, расположенной на земле. Избегайте обработки древесины, которая не защищена от перемещения во время резки. Во время работы не держите рукоятки высотореза над плечами. Не используйте высоторез, стоя на лестнице. Примите такое положение во время работы, чтобы не было необходимости вытягивать руки на всю длину. Содержите цепь в чистоте. Цепь должна быть заточена и смазана. Это обеспечит более эффективную и безопасную работу. Цепь может быть заточена в специализированном сервисе. Перед каждым использованием проверьте состояние цепи. В случае трещин, поломок зубьев или других повреждений перед началом работ необходимо заменить цепь новой. При обнаружении поврежденных или сломанных частей устройства: следует остановить или не начинать работу. Перед началом работы необходимо заменить поврежденные компоненты. Куратор должен использоваться по назначению, он предназначен только для резки древесины. При работе следите за металлическими элементами или камнями, которые могут находиться в обрабатываемой древесине. Используйте только оригинальные запасные части. Неприменение оригинальных запасных частей может увеличить риск поломки и привести к травме. Ремонт высотореза следует производить только в мастерских, уполномоченных производителем, которые используют оригинальные запасные части. Это сведет к минимуму риск несчастных случаев и повреждения оборудования.

ИСПОЛЬЗОВАНИЕ УСТРОЙСТВА

Подготовка ножниц к работе

Внимание! Перед тем как начать выполнять монтаж и регулировку, отключите ножницы от источника питания. **Выньте аккумулятор из гнезда электроинструмента!**

Перед первым использованием соберите обе части инструмента (II)

Убедитесь, что лезвия защищены, надвинув защитный кожух направляющей. Открутите блокировку крепления головки, затем вставьте деталь с выключателем в паз детали с головкой. Если в паз детали с головкой будет правильно вставлен компонент детали с выключателем, это означает, что соединение между двумя деталями может быть зафиксировано поворотом замка блокировки головки. Следите за тем, чтобы детали инструмента не отсоединялись во время работы. Перед подключением инструмента к источнику питания проверьте его техническое состояние. При обнаружении каких-либо повреждений запрещается подключать инструмент к источнику питания прежде чем повреждения будут устранены.

Действия по регулировке

Длину инструмента можно установить, оттянув назад рычаг блокировки регулировки длины (VII), затем отрегулировать длину инструмента и затянуть рычаг блокировки. Возможна бесступенчатая регулировка длины инструмента в диапазоне между ограничителями перемещения. Между рукоятками имеется хомут, позволяющий прикрепить вспомогательный ремень для переноски (VIII). Это снижает нагрузку на руки, удерживающие инструмент, особенно при длительной работе. Зашелка ремня должна быть пропущена через отверстие, расположенное на верхней части корпуса инструмента. Проложите ремень наискось через тело оператора и отрегулируйте длину так, чтобы большая часть веса инструмента приходилась на ремень (XI).

Регулировка угла наклона режущей головки (III)

Режущая головка инструмента имеет возможность наклона относительно рукоятки. Это облегчает, например, формирование верхушки живой изгороди или обрезку ветвей в случае использования высотореза. Изменить угол наклона режущей головки можно, нажав одновременно обе кнопки регулировки угла наклона головки, удерживать их нажатыми, а затем изменить угол. Головку можно зафиксировать в нескольких положениях. Убедитесь, что головка зафиксирована в новом положении, а обе кнопки блокировок вернулись в исходное положение.

Поворот задней рукоятки (IV)

Задняя рукоятка может поворачиваться вправо или влево. Для поворота задней рукоятки нажмите и удерживайте кнопку поворота задней рукоятки, поверните рукоятку вправо или влево, отпустите кнопку. При вращении рукоятки после отпущения кнопки регулировки угла она зафиксируется в одном из положений, отмеченных на корпусе. Убедитесь, что рукоятка зафиксирована в новом положении, а поворотная кнопка вернулась в исходное положение.

Подготовка рабочего места

Перед началом работы необходимо должным образом подготовить рабочую площадку, чтобы минимизировать риски, связанные с работой с инструментом. Убедитесь, что на рабочем месте присутствуют только уполномоченные лица. Следует иметь хорошую видимость с рабочего места, поэтому при работе в сложных условиях, например, на наклонной местности, следует соблюдать особую осторожность. Не начинайте работу во время выпадения осадков или в случае высокой влажности, например, тумана. Используйте защитную одежду и средства индивидуальной защиты. Следует избегать обрезки ножницами проводов, молодых деревьев и деревянных балок. Следует учитывать, что падающие срезанные ветки и остатки растений могут отскакивать от других веток или забиваться между ними. Подготовьте маршрут эвакуации на случай опасности от падающих веток или остатков растений. Маршрут эвакуации также должен быть свободен от препятствий во время работы. Если во время работы на маршруте эвакуации появляются препятствия, их необходимо устранить перед продолжением работы. В связи с возможностью работы со стрелой следите за тем, чтобы ножницы не соприкасались с линиями электропередач, телефонными линиями и т.д. Перерезание или зацепление за такие линии может привести к поражению электрическим током.

Подключение инструмента к источнику питания (V)

Вставьте аккумулятор в розетку, контакты должны быть направлены внутрь инструмента и вверх до тех пор, пока не сработают защелки аккумулятора. Убедитесь, что аккумулятор не отсоединится во время работы. Аккумулятор можно отсоединить, нажимая и удерживая защелку, а затем извлекая аккумулятор из гнезда питания.

Для питания инструмента можно использовать только следующие 18-вольтовые литий-ионные аккумуляторы YATO: YT-82842, YT-82843, YT-82844 и YT-82845, которые можно заряжать только с помощью зарядных устройств YATO YT-82848 или YT-82849. Запрещается использовать другие аккумуляторы с другим номинальным напряжением, не соответствующие гнезду инструмента. Запрещается переделывать разъем и/или аккумулятор, чтобы подогнать их друг к другу.

Запуск ножниц (VI)

Снимите защитный кожух с лезвий ножниц. Возьмите ножницы обеими руками за переднюю рукоятку одной рукой и заднюю рукоятку другой. Убедитесь, что лезвия не соприкасаются с какими-либо предметом или поверхностью. Большим пальцем сдвиньте вперед кнопку блокировки электрического выключателя на верхней части задней ручки. Нажмите электрический выключатель и удерживайте его в этом положении. Кнопку блокировки электрического выключателя можно отпустить. Перед началом резки дождитесь, пока двигатель наберет полные обороты, и убедитесь в плавности хода лезвий. Если вы услышите какие-либо подозрительные звуки или ощутите вибрацию, немедленно выключите инструмент, отпустив выключатель. Выключение инструмента происходит путем освобождения выключателя. После остановки лезвия, отключите инструмент от источника питания и проведите техническое обслуживание.

Работа с ножницами

Не позволяйте устройству работать на низкой скорости или во время запуска. Работа будет наиболее эффективной, если резка выполняется полноценными широкими движениями. Для большей эффективности лезвия могут быть наклонены под углом 5 - 10° в направлении резания (XII). Чтобы добиться равномерной высоты одной живой изгороди, можно использовать леску, натянутую вдоль линии резания. Срежьте часть живой изгороди над леской. Возможна вертикальная стрижка живой изгороди. Рекомендуются резать дуговыми движениями снизу вверх, а затем сверху вниз, чтобы использовать обе стороны лезвий (XIII) Полезные советы во время работы Следите за равновесием и правильной осанкой во время работы. Соблюдайте особую осторожность во время работы на скользкой, наклонной или неровной земле. Во время работы постоянно следите за лезвиями. Не проводите резки в местах, находящихся вне поля зрения.

Полезные советы при работе с высоторезом

Необходимо позаботиться о равновесии и правильном положении тела во время работы. Соблюдайте особую осторожность во время работы на скользкой, наклонной или неровной земле. Во время работы постоянно следите за лезвиями. Не проводите резки в местах, находящихся вне поля зрения. Перед началом работы внимательно осмотрите рабочее место, удалите все свободные ветви и остатки от предыдущего скашивания. Особую осторожность следует проявлять при обработке высоких живых изгородей. Перед началом работы следует проверить также и другую сторону живой изгороди. Во время работы крышка редукто-

ра ножниц нагревается. Во избежание ожогов избегайте контакта с крышкой редуктора. Делайте регулярные перерывы во время работы. Устройством является источником шума и вибраций, которые влияют на оператора устройства. Регулярные перерывы и применение средств индивидуальной защиты, таких как перчатки, средства защиты слуха и средства защиты глаз, уменьшают влияние работы устройства на форму оператора. Приступайте к работе, находясь в хорошей физической форме. При возникновении тошноты, головной боли, нарушения зрения (например, суженное поле зрения), проблемы со слухом, головокружения, немедленно прекратите работу с устройством.

Если ножницы заклинило во время работы, немедленно выключите ножницы с помощью выключателя и отключите аккумулятор, дождитесь полного охлаждения компонентов ножниц, а затем приступайте к устранению причины заклинивания. Если во время резки какой-либо элемент лезвий или защитных кожухов будет поврежден или деформирован, замените его или отремонтируйте перед началом работы.

Обслуживание и хранение ножниц

Внимание! Перед тем как начать выполнять какие-либо нижеописанные действия, отключите ножницы от источника питания. Отсоедините устройство, которое питается от сети, от розетки, отсоедините аккумулятор от устройств с питанием от аккумулятора. После каждого использования необходимо провести осмотр состояния инструмента с особым вниманием, уделенным проходимости вентиляционных отверстий. Проверьте положение всех элементов инструмента. Затяните возможные свободные винтовые соединения. Проверьте состояние лезвий. Очистите их щеткой, а затем смажьте с помощью аэрозольной смазки. Излишки смазки следует вытереть. Если вы заметили какие-либо повреждения или затупление лезвий, их следует заменить в авторизованном сервисном центре. Запрещается использовать ножницы с поврежденными лезвиями. Следите за тем, чтобы лезвия всегда были смазаны. Это предотвратит появление ржавчины, которая снижает эксплуатационные характеристики инструмента, а также может увеличить риск получения травм. Зазор между лезвиями должен составлять от 0,2 до 0,4 мм, измеренный в месте соединения лезвий болтами. Лезвия затачиваются на заводе для достижения оптимальной производительности, но в результате использования они затупляются. Перед началом каждой работы следует оценить состояние лезвий. Если наблюдается округление верхней кромки лезвий или исчезновение округлости нижней части лезвия, лезвия необходимо заточить (XIV). Заточка должна производиться в авторизованном сервисном центре производителя. Перед длительным хранением ножниц следует распылить на лезвия консервант или нанести его на лезвия кистью. Излишки консерванта следует удалять только непосредственно перед началом работ. Такое обслуживание снижает риск ржавления лезвий. Очистите корпус устройства мягкой сухой тканью. Очистите корпус от остатков древесины, масла, смазки и других загрязнений. Храните инструмент в сухом, закрытом помещении, отключенным от электрической сети. Храните инструмент в затененных, сухих местах и оснащенных надлежащей вентиляцией для предотвращения конденсации водяного пара. Место должно быть недоступно для посторонних лиц, особенно детей. Во время хранения направляющая и цепь всегда должны быть защищены кожухом.

Подготовка высотореза к работе

Внимание! Перед тем как начать выполнять монтаж и регулировку, отключите высоторез от источника питания. **Выньте аккумулятор из гнезда электроинструмента!**

Перед первым использованием установите шину и цепь. Монтаж следует выполнять в защитных перчатках в связи с риском получения травм. Поворачивайте ручку блокировки боковой панели в направлении, указанном стрелкой с символом открытого навесного замка, пока панель не будет снята с головки высотореза (IX).

Установите шину и цепь, таким образом, как показано на рисунке (X). Убедитесь, что у цепи и направляющей правильное направление. Форма звеньев и направление звеньев цепи должны соответствовать форме звеньев и направлению звеньев цепи, указанным на корпусе пилы. Если на звеньях цепи видно направление движения цепи, то у нее должно быть такое же направление, как и у обозначения на корпусе и шине. Убедитесь, что цепь попала в паз направляющей и зубья на звездочке. Следующий шаг - прикрепить и затянуть боковую панель. Для этого вставьте фиксаторы боковой панели в корпус головки высотореза, а затем затяните ручку блокировки в направлении, указанном стрелкой с символом закрытого висячего замка. Но таким образом, чтобы не блокировать возможность перемещения направляющей. Используйте ручку натяжения цепи для регулировки натяжения цепи. Затяните стопорную ручку. Проверьте натяжение цепи. С этой целью положите высоторез и поднимите его, держа за среднюю часть цепи (XV). Во время этого испытания цепь в точке фиксации должна подняться над направляющей в пределах диапазона, показанного на рисунке. Если цепь натянута слишком сильно или слабо, слегка ослабьте ручку блокировки, и снова отрегулируйте натяжение цепи. Проверяйте также натяжение цепи после каждых 10 минут работы. Зафиксируйте установленную направляющую шину с цепью при помощи крышки, а затем соедините две части высотореза. Открутите блокировку крепления головки, затем вставьте деталь с выключателем в паз детали с головкой. Если в паз детали с головкой будет правильно вставлен компонент детали с выключателем, это означает, что соединение между двумя деталями может быть зафиксировано поворотом замка блокировки головки. Следите за тем, чтобы детали высотореза не отсоединялись во время работы.

Перед подключением высотореза к электросети проверьте состояние инструмента. При обнаружении каких-либо повреждений запрещается подключать высоторез к источнику питания прежде чем повреждения будут устранены.

Дозаправка масла

Внимание! Перед тем как начать выполнять монтаж и регулировку, отключите высоторез от источника питания. Отсоедините устройство, которое питается от сети, от розетки, отсоедините аккумулятор от устройств с питанием от аккумулятора. Для смазки цепи и механизмов высотореза следует использовать только масло, предназначенное для такого применения. Для смазки не должно использоваться отработанное моторное масло. Оно не выполняет свою задачу, что может привести к повреждению

механизма высотореза. Убедитесь, что в баке есть смазочное масло. Поместите высоторез на ровную поверхность, проверьте указатель масла. Уровень масла не должен находиться ниже индикации минимального количества. При отсутствии такого показателя за исходный уровень принимается нижний край показателя количества масла. Запрещается использовать высоторез без заполненного масляного бака. Это может привести к повреждению цепи, направляющей и механизмов высотореза. Рекомендуется, чтобы пуск и эксплуатация высотореза происходили не менее чем в 3 метрах от места заправки масла. Заправку масла следует производить вдали от источников огня и тепла. Чтобы долить масло, открутите крышку масляного бака, заливайте масло в бак до тех пор, пока уровень масла не достигнет отметки, указывающей максимальный уровень масла или верхний край датчика уровня масла, затем плотно и надежно закрутите пробку бака. Если масло пролито, протрите все остатки перед подключением высотореза к источнику питания.

Запуск высотореза (VI)

Снимите кожух направляющей и цепи. Возьмите высоторез обеими руками за переднюю рукоятку одной рукой и заднюю рукоятку другой. Убедитесь, что направляющая и цепь не соприкасаются с какими-либо предметом или поверхностью. Большим пальцем сдвиньте вперед кнопку блокировки электрического выключателя на верхней части задней ручки. Нажмите электрический выключатель и удерживайте его в этом положении. Кнопку блокировки электрического выключателя можно отпустить. Перед началом резки дождитесь, пока двигатель наберет полные обороты, и убедитесь в плавности хода лезвий. Если вы услышите какие-либо подозрительные звуки или ощутите вибрацию, немедленно выключите инструмент, отпустив выключатель. Выключение инструмента происходит путем освобождения выключателя. После остановки лезвия, отключите инструмент от источника питания и проведите техническое обслуживание.

Работа с высоторезом

Люди, намеревающиеся впервые работать с высоторезом, должны перед началом работы обратиться за советом по технике безопасности к квалифицированному оператору инструмента. Во время работы нужно соблюдать основные правила техники безопасности. Следует также рассмотреть возможность отброса высотореза в сторону оператора. Пила может быть отброшена в сторону оператора, если режущая цепь столкнется с сопротивлением. Чтобы свести к минимуму этот риск: При резке обратите внимание на положение верхней части направляющей. Не разрезайте верхней четвертью верхней части направляющей (XVI). Следует резать только цепью, которая перемещается по нижней части направляющей. К разрезанной древесине прикладывайте уже запущенный высоторез. Не запускайте высоторез после прикладывания его к обрабатываемой древесине. Не стойте в плоскости резки. Это уменьшит риск получения травмы при отскоке высотореза (XVII). Всегда держите высоторез обеими руками при работе. Убедитесь, что цепь всегда заточена и правильно натянута. При разрезании ветвей и корней их следует разрезать не на самом стволе, а на расстоянии около 15 см от ствола. Сделайте два надреза на глубину 1/3 диаметра ветви приблизительно на расстоянии 8 см. Один надрез снизу, один сверху. Затем срежьте ветвь рядом со стволом на глубину, равную 1/3 диаметра ветви. Завершите резку, отрезав ветвь прямо в верхней части ствола. Не разрезайте ветки, срезая их снизу (XVIII). Если высоторез застрял во время резки, его нельзя оставлять в этом положении при работающем двигателе. Выключите двигатель инструмента, отсоедините инструмент от источника питания и с помощью клиньев извлеките высоторез из затора. Использование высотореза для формирования кустарника или срезки кустов запрещено. Режущая головка, цепь и направляющая шина не должны касаться земли или допускать загрязнения инструмента землей.

Обслуживание и хранение высотореза

Внимание! Перед тем как начать выполнять какие-либо нижеописанные действия, отключите высоторез от источника питания. Отсоедините устройство, которое питается от сети, от розетки, отсоедините аккумулятор от устройства с питанием от аккумулятора. После каждого использования необходимо провести осмотр состояния инструмента с особым вниманием, уделенным проходимости вентиляционных отверстий. Проверьте положение всех элементов инструмента. Затяните возможные свободные винтовые соединения. Проверьте напряжение и состояние цепи. Если вы заметите какое-либо повреждение или износ цепи, замените его новой. Запрещается использовать высоторез с поврежденной цепью. Слишком свободная цепь может соскочить с шины, что может травмировать оператора. Цепь также должна быть надлежащим образом заточена, поскольку это требует соответствующего опыта и инструментов, рекомендуется, чтобы заточка выполнялась в специализированном сервисе. Влейте недостающее масло в бак. Очистите корпус устройства мягкой сухой тканью. Очистите корпус от остатков древесины, масла, смазки и других загрязнений. Храните инструмент в сухом, закрытом помещении, отключенным от электрической сети. Внимание! При хранении высотореза из системы смазки цепи может вытекать небольшое количество масла, что является нормальным симптомом и не влияет на уровень масла в баке и не является признаком повреждения. Храните инструмент в затененных, сухих местах и оснащенных надлежащей вентиляцией для предотвращения конденсации водяного пара. Место должно быть недоступно для посторонних лиц, особенно детей. Во время хранения направляющая и цепь всегда должны быть защищены кожухом.

Инструкции по технике безопасности при зарядке аккумулятора

Внимание! Перед началом зарядки убедитесь, что корпус блока питания, кабель и вилка не имеют трещин или повреждений. Запрещается использовать неисправную или поврежденную зарядную станцию и блок питания! Для зарядки аккумуляторов используйте только зарядную станцию и блок питания, поставляемые в комплекте. Использование другого блока питания может привести к возгоранию или повреждению устройства. Зарядка аккумулятора должна производиться только в закрытом, сухом помещении, защищенном от доступа посторонних лиц, особенно детей. Запрещается использовать зарядную станцию без постоянного присмотра взрослых! Если Вам необходимо покинуть помещение, в котором происходит зарядка, отсоедините зарядное

устройство от электрической сети, вытащив вилку блока питания из электрической розетки. При появлении дыма, запахов и т.д. из зарядного устройства немедленно выньте вилку зарядного устройства из сетевой розетки! Устройство поставляется с незаряженным аккумулятором, поэтому перед началом работ следует зарядить в соответствии с процедурой, описанной ниже, с использованием входящих в комплект блока питания и зарядной станции. Аккумуляторы типа Li-Ion (литий-ионные) не обладают так называемым «эффектом памяти», благодаря чему их можно заряжать в любое время. Тем не менее, рекомендуется разрядить аккумулятор во время нормальной работы, а затем полностью его зарядить. Если в связи с характером работы невозможно каждый раз выполнять описанную выше процедуру, то ее следует выполнять как минимум каждые несколько рабочих циклов. Ни при каких обстоятельствах нельзя разряжать аккумулятор, замыкая его электроды, так как это может привести к непоправимому повреждению аккумулятора! Кроме того, запрещается проверять состояние заряда аккумулятора, замыкая электроды и проверяя искрение.

Хранение аккумулятора

Для продления срока службы аккумулятора следует обеспечить надлежащие условия хранения. Аккумулятор рассчитан примерно на 500 циклов зарядки и разрядки. Аккумулятор следует хранить в диапазоне температур от 0 до 30 градусов Цельсия при относительной влажности 50%. Для длительного хранения аккумулятора его следует заряжать примерно на 70%. В случае длительного хранения аккумулятор следует периодически заряжать один раз в год. Не допускайте чрезмерной разрядки аккумулятора, так как это сократит срок его службы и может привести к непоправимому повреждению. Во время хранения аккумулятор постепенно разряжается из-за утечки тока. Процесс саморазряда зависит от температуры хранения – чем выше температура, тем быстрее процесс разряда. Неправильное хранение аккумуляторов может привести к утечке электролита. Возможная утечка должна быть устранена посредством использования нейтрализующего средства. При попадании электролита в глаза тщательно промойте глаза водой, а затем немедленно обратитесь за медицинской помощью. **Запрещается использовать устройство с поврежденным аккумулятором.** Если аккумулятор полностью разряжен, отправьте его в специализированный пункт утилизации отходов такого типа.

Транспортировка аккумуляторов

Литий-ионные аккумуляторы в соответствии с законодательством относятся к опасным грузам. Пользователь инструмента может перевозить инструменты вместе с аккумулятором и сами аккумуляторы наземным транспортом. В этом случае выполнение дополнительных условий не требуется. В случае поручения перевозки третьим лицам (например, доставка курьерской службой), следует соблюдать правила перевозки опасных грузов. Перед отправкой необходимо связаться с квалифицированным специалистом по этому вопросу. Запрещается перевозить поврежденные аккумуляторы. Во время транспортировки разобранные аккумуляторы следует извлечь из инструмента, защитить открытые контакты, например, изоляционной лентой. Аккумуляторы в упаковке следует хранить таким образом, чтобы во время транспортировки они не перемещались внутрь упаковки. Также необходимо соблюдать национальные правила перевозки опасных грузов.

Зарядка аккумулятора

Внимание! Перед зарядкой отсоедините блок питания зарядной станции от сети, вытащив вилку блока питания из розетки электрической сети. Кроме того, очистите аккумулятор и его клеммы от грязи и пыли мягкой сухой тканью.

Аккумулятор имеет встроенный индикатор заряда. После нажатия на кнопку загорятся индикаторные диоды (XIX), тем сильнее, чем более заряжен аккумулятор. Если светодиоды не загораются при нажатии кнопки, это означает, что аккумулятор разряжен. Отсоедините аккумулятор от инструмента. Вставьте аккумулятор в гнездо зарядного устройства (XIX). Подключите зарядное устройство к электрической розетке. Загорится красный светодиод, указывающий на процесс зарядки. Когда зарядка будет завершена, красный светодиод погаснет, а зеленый светодиод загорится, указывая на то, что аккумулятор полностью заряжен. Выньте вилку блока питания из розетки электрической сети. Выньте аккумулятор из зарядной станции, нажав кнопку защелки аккумулятора. **Внимание!** Если при подключении зарядного устройства к сети загорается зеленый светодиод, аккумулятор полностью заряжен. В этом случае зарядное устройство не начнет процесс зарядки.

ХАРАКТЕРИСТИКА ВИРОБУ

Акумуляторний багатофункціональний садовий інструмент може працювати як тример для живої огорожі або як висоторіз. Ножиці для живої огорожі використовуються для обрізання та формування крон кущів, а також для обрізання тонких гілок. Висоторіз - це тип ланцюгової пили, який використовується для догляду за кроною дерев. Дозволяє обрізати гілки малого діаметру в місцях, недоступних для традиційної ланцюгової пили. Регульована штанга дозволяє формувати живу огорожу та обрізати гілки, розташовані навіть на значній висоті. Завдяки живленню від акумулятора робота набагато тихіша, ніж з традиційним бензиновим інструментом, а також можна працювати поруч з будівлями і в місцях, недоступних для продуктів з живленням від електромережі. Правильна, надійна і безпечна робота пристрою залежить від правильної експлуатації, тому:

Перш ніж приступити до роботи з інструментом, необхідно ознайомитися з інструкцією з експлуатації і зберегти її для подальшого використання.

За шкоду, заподіяну в результаті використання пристрою не за призначенням і недотримання правил безпеки та рекомендацій цієї інструкції, постачальник не несе відповідальності. Використання пристрою не за призначенням також призводить до втрати права на гарантійне обслуговування та гарантійні послуги.

ОСНАЩЕННЯ ПРИСТРОЮ

Продукт поставляється в комплектному стані, але перед першим використанням його потрібно скласти. У комплекті з інструментом поставляється пряма ланцюга, ріжучий ланцюг, захисний кожух напрямної, захисний кожух леза, акумулятор, зарядна станція та ремінь для перенесення.

Увага! Каталожний номер продукту: УТ-828391 не комплектується акумулятором та зарядною станцією.

ТЕХНІЧНІ ХАРАКТЕРИСТИКИ

Параметр	Одиниця вимірювання	Значення
Каталожний номер		УТ-828390, УТ-828391
Номинальна напруга	[В пост.струму]	18
Ножиці для живої огорожі		
Швидкість різання	[хв-1]	1500
Довжина різання	[мм]	415
Рівень шуму		
- LpA (тиск)	[дБ] (А)	74,5 ± 3,0
- LwA (потужність)	[дБ] (А)	89,6 ± 3,0
Вібрація (задня рукоятка)	[м/с ²]	1,446 ± 1,5
Маса (без акумулятора)	[кг]	3,5
Висоторіз		
Швидкість переміщення ланцюга	[м/с]	4,5
Обертальна швидкість	[хв-1]	2500
Довжина напрямної	[мм / °]	200 / 8
Крок ланцюга	[мм / °]	9,525 / 0,375
Товщина напрямної ланки	[мм / °]	1,27 / 0,050
Ємність паливного бака	[мл]	80
Клас електричного захисту		III
Рівень шуму		
- LpA ± K (тиск)	[дБ] (А)	74,5 ± 3,0
- LwA ± K (потужність)	[дБ] (А)	88,0 ± 3,0
Вібрація ah ± K (задня рукоятка)	[м/с ²]	1,190 ± 1,5
Вага (без акумулятора, напрямної та ланцюга)	[кг]	3,4
Вид акумулятора		Літій-іонний
Ємність акумулятора*	[А-год]	2
Енергія акумулятора*	[Вт-год]	36
Зарядна станція*		
Вхідна напруга	[В~]	220-240
Частота мережі	[Гц]	50/60
Номинальна потужність	[Вт]	60

Параметр	Одиниця вимірювання	Значення
Вихідна напруга	[В пост.струму]	21
Вихідний струм	[А]	2,4
Час зарядження**	[год]	1

* тільки на моделях, оснащених акумулятором і зарядним пристроєм

** зазначений час зарядки відноситься тільки до акумулятора з ємністю, яка зазначена в таблиці

Заявлене значення випромінювання шуму було виміряно за допомогою стандартного методу випробувань і може бути використано для порівняння одного інструменту з іншим. Заявлене значення випромінювання шуму може бути використано при первинній оцінці впливу.

Заявлене загальне значення вібрацій було виміряно з використанням стандартного методу випробувань і може використовуватися для порівняння одного інструмента з іншим. Заявлене загальне значення вібрацій може бути використано при первинній оцінці впливу.

Увага! Значення вібрацій під час роботи з інструментом може відрізнятися від заявленого значення залежно від способу використання інструмента.

Увага! Необхідно вказати заходи безпеки для захисту користувача, які засновані на оцінці впливу в реальних умовах використання (включаючи всі частини робочого циклу, наприклад, час, коли інструмент вимкнений або працює на холостому ходу, а також час запуску).

ЗАГАЛЬНІ ЗАСТЕРЕЖЕННЯ, ЩО СТОСУЮТЬСЯ БЕЗПЕКИ ЕЛЕКТРОІНСТРУМЕНТІВ

Застереження! Належить ознайомитися зі всіма застереженнями щодо безпеки, ілюстраціями і специфікаціями, які доставлялися з цим електроінструментом / машиною. Недотримання їх може привести до електричної поразки, пожежі або до серйозних травм.

Зберегти всі застереження і інструкції для майбутнього віднесення.

Поняття «електроінструмент / машина», використані в застереженнях, відноситься до всіх інструментів / машин, які вживаються в дію електричним струмом, як провідних, так і безпровідних.

Безпека робочого місця

Робоче місце належить зберігати при доброму освітленні та в чистоті. Безлад і слабе освітлення можуть бути причинами виникнення випадків.

Не належить працювати електроінструментами / машинами в середовищі із збільшеним ризиком вибуху, який містить горючі рідини, гази або пари. Електроінструменти / машини генерують іскри, які можуть запалити пил або пари.

Не належить допускати дітей і сторонніх осіб до робочого місця. Втрата концентрації може стати причиною втрати контролю.

Електрична безпека

Штепсель проводу повинен підходити до мережевої розетки. Не належить модифікувати штепселі яким-небудь іншим способом. Не належить застосовувати жодних адаптерів штепселя із заземленими електроінструментами / машинами. Не модифікований штепсель, що пасує до розетки, зменшує ризик поразки електричним струмом.

Належить уникати контакту із заземленими такими поверхнями, як труби, обігрівачі і холодильники. Заземлення тіла збільшує ризик поразки електричним струмом.

Не належить наражати електроінструменти / машини на контакт з атмосферними опаданнями або вологістю. Вода і вологість, яка проникне всередину електроінструменту / машини, збільшує ризик поразки електричним струмом.

Не протягувати живильний кабель. Не застосовувати живильного кабелю, щоб носити, тягнути або від'єднувати штепселі від мережевої розетки. Уникати контакту живильного кабелю з теплом, маслами, гострими кромками і рухомими частинами. Пошкодження або сплутування живильного кабелю збільшує ризик поразки електричним струмом.

У разі роботи поза закритими приміщеннями, належить застосовувати подовжувачі, призначені для роботи поза закритими приміщеннями. Використання подовжувача, пристосованого для роботи назовні приміщень, зменшує ризик поразки електричним струмом.

У разі, коли застосування електроінструменту / машини у вологому середовищі є неминучим, тоді як захист від напруги живлення належить застосовувати пристрій диференціального струму (ПДС) [англ. residual current device, RCD]. Застосування ПДС зменшує ризик поразки електричним струмом.

Персональна безпека

Будь пильним, звертай увагу на те, що робиш, та бережи здоровий глузд під час роботи з електроінструментом / машиною. Не застосовуй електроінструменту / машини, будучи перевтомленим або під впливом наркотиків алко-голю або ліків. Навіть хвилина неуваги під час роботи може привести до серйозних персональних травм.

Застосовуй засоби персонального захисту. Завжди накладай захист зору. Застосування засобів персонального захисту, таких як пілозахисний респіратор, протиковзке захисне взуття, каски і захисники слуху, зменшують ризик серйозних персональних травм.

Запобігай випадковому введенню в дію. Переконайся, що електричний вмикач перед під'єднанням до живлення і акумулятора, піднесенням або перенесенням електроінструменту / машини, знаходиться в позиції «вимкнений». Перенесення електроінструменту / машини з пальцем на вмикачі або живлення електроінструменту / машини, коли вмикач знаходиться в позиції «включений», може привести до серйозних травм.

Перед включенням електроінструменту / машини зніми всі ключі та інші інструменти, які були використані для його регулювання. Ключ, залишений на обертальних елементах інструменту / машини, може вести до серйозних травм. Не протягуй руки і не висовуйся дуже далеко. Утримуй відповідне положення, а також рівновагу протягом всього часу. Це дозволить легше оволодіти електроінструментом / машиною у випадку непередбачених ситуацій під час роботи.

Відповідно одягайся. Не надівай вільніший одяг або біжутерію. Утримуй волосся і одяг на віддалі від рухомих частин електроінструменту / машини. Вільний одяг, біжутерія або довге волосся можуть бути схоплені рухомими частинами.

Якщо пристрої пристосовані для приєднання витягу пилу або накоплення пилу, переконайся, що вони були приєднані і використані правильно. Застосування витягу пилу зменшує ризик загроз, зв'язаних з пилом.

Не дозволяй, щоби досвід, придбаний частим використанням інструменту / машини, спричинили безтурботність і ігнорування правил безпеки. Безтурботна дія може привести до серйозних травм за одну частку секунди.

Експлуатація і дбайливість за електроінструмент / машину

Не перенавантажуй електроінструмент / машину. Застосовуй електроінструмент / машину, відповідний для вибраного застосування. Відповідний електроінструмент / машина забезпечить кращу і безпечнішу роботу, якщо буде використаний для спроектованого навантаження.

Не застосовуй електроінструмент / машину, якщо електричний вмикач не робить можливим включення і виключення. Інструмент / машина, який не дається контролювати за допомогою мережевого вимикача є небезпечним і його належить здати на ремонт.

Від'єднай штепсель від живильної розетки та демонтуй акумулятор, якщо є таким, що відключається від електроінструменту / машини перед регулюванням, заміною приладдя або зберіганням інструменту / машини. Такі запобіжні заходи дозволять уникнути випадкового включення електроінструменту / машини.

Бережи інструмент в недоступному для дітей місці, не дозволяй особам, що не знають обслуговування електроінструменту / машини або цих інструцій, користуватися електроінструментом / машиною. Електроінструменти / машини небезпечні в руках користувачів, що не пройшли курси підготовки.

Проводь технічний догляд за електроінструментами / машинами, а також за приналежністю. Перевіряй інструмент / машину під кутом невідповідності або зарубок рухомих частин, пошкоджень частин, а також яких-небудь інших умов, які можуть вплинути на дію електроінструмента / машини. Пошкодження належить полагодити перед використанням електроінструменту / машини. Багато випадків викликані невідповідним технічним доглядом за інструментами / машинами.

Ріжучі інструменти належить утримувати в чистоті та в загостреному стані. Ріжучі інструменти з гострими кромками з відповідно проведеним технічним доглядом менш схильні до затискування /заклинювання та можна легко контролювати їх під час роботи.

Застосовуй електроінструменти / машини, приладдя та інструменти, які вставляються і т.д. згідно з даними інструкціями, беручи до уваги вигляд і умови роботи. Застосування інструментів для іншої роботи, ніж для якої були спроектовані, може привести до виникнення небезпечної ситуації.

Рукояті і поверхні для хватки зберігай сухими, чистими, а також вільними від масла і мазі. Слизькі рукояті і поверхні для хватки не дозволяють на безпечне обслуговування, а також на контроль інструменту / машини в небезпечних ситуаціях.

Ремonti

Ремонтуй електроінструмент / машину лише в установах, що мають на це службові права, які застосовують лише оригінальні запчастини. Забезпеч цю відповідну безпеку роботи електроінструменту.

Застереження з техніки безпеки для ножиць для живої огорожі

Тримайтеся подалі від леза. Не знімайте матеріал, який ріжеться, і не тримайте його, поки леза рухаються. Леза продовжують рухатися після вимкнення вимикача. Миттєва неувважність під час роботи з ножицями для живої огорожі може призвести до серйозних травм. Переносьте ножиці для живої огорожі, тримаючи рукоятку із зупиненим лезом і намагаючись не натискати на вмикач живлення. Правильне поводження з ножицями для живої огорожі зменшить ризик ненавмисного спрацювання і, як наслідок, травмування лезами. Завжди надягайте захисний кожух на лезо під час транспортування або зберігання ножиць для живої огорожі. Правильне поводження з ножицями для живої огорожі зменшить ризик травмування лезами. Видаляючи застряглий матеріал або обслуговуючи пристрій, переконайтеся, що всі вмикачі живлення вимкнені, а кабель живлення витягнутий з розетки. Несподіване увімкнення ножиць для живої огорожі під час видалення застряглого матеріалу або обслуговування може призвести до серйозних травм. Тримайте ножиці для живої огорожі тільки за ізольовані рукоятки, оскільки лезо може контактувати з прихованими елек-

тричними проводами або власним кабелем живлення. Контакт лез з проводом під напругою може призвести до того, що відкриті металеві частини ножиць для живої огорожі будуть знаходитися «під напругою» що може спричинити ураження оператора електричним струмом. **Тримайте проводи та кабелі живлення подалі від зони різання.** Кабелі живлення або проводи можуть бути заховані в живій огорожі або в кущах, і їх можна випадково перерізати лезом. **Не використовуйте ножиці для живої огорожі за поганих погодних умов, особливо якщо є ризик потраплення блискавки.** Це зменшує ризик ураження блискавкою.

Застереження з техніки безпеки для ножиць для живої огорожі з подовженим радіусом дії
Щоб зменшити ризик ураження електричним струмом, ніколи не використовуйте ножиці для живої огорожі з подовженим радіусом дії поблизу ліній електропередач. Контакт або використання поблизу ліній електропередач може призвести до серйозних травм або ураження електричним струмом, що може призвести до смерті. **Завжди використовуйте обидві руки під час роботи з ножицями для живої огорожі з подовженим радіусом дії.** Тримайте ножиці для живої огорожі з подовженим радіусом дії обома руками, щоб уникнути втрати контролю. **Завжди носіть захист для голови під час роботи з ножицями для живої огорожі з подовженим радіусом дії над головою.** Уламки, що падають, можуть спричинити серйозні травми.

Застереження під час роботи з висоторізом

Під час роботи з висоторізом тримайте всі частини тіла подалі від ланцюга. **Перед початком роботи з висоторізом переконайтеся, що ланцюг ні з чим не контактує.** Хвилина неуважності під час роботи з висоторізом може призвести до попадання одягу або частин тіла у ланцюг висоторіза.

Одягайте захисні окуляри та засоби захисту органів слуху. Також рекомендується використовувати засоби захисту голови, рук, ніг та стоп. Відповідний захисний одяг зменшує ризик травмування внаслідок контакту з відходами або випадкового контакту з ланцюгом.

Не працюйте з висоторізом на дереві. Робота з висоторізом під час перебування на дереві може призвести до травмування. **Завжди підтримуйте належну позу та працюйте з висоторізом, стоячи на нерухомій, безпечній та рівній поверхні.** Слизька або нестабільна поверхня, наприклад трава, може призвести до втрати рівноваги або контролю над висоторізом. **Будьте обережні, щоб не відштовхнутися, коли ви відрізуєте натягнуту гілку.** У разі збільшення натягу, накопиченого у волокнах деревини, гілка може травмувати оператора та/ або позбавити його контролю над висоторізом.

Потрібно бути особливо обережними під час зрізання чагарників і молодих дерев. Тонкий матеріал може схопити ланцюг і штовхнути висоторіз в бік оператора або вивести його з рівноваги.

Переносьте висоторіз вимкненим і подалі від тіла. **Завжди використовуйте кожух напрямної ланцюга під час транспортування або зберігання висоторіза.** Правильне утримання висоторізу зменшує ймовірність випадкового контакту з рухомими частинами пили.

Дотримуйтеся інструкцій для змащення, натягу ланцюга та заміни аксесуарів. Неправильно натягнутий або змащений ланцюг може як зламатися, так і збільшити ймовірність відскоку в бік оператора.

Рукоятки повинні бути сухими, чистими та вільними від жиру та олії. Рукоятки, вкриті мастилом або жиром, є слизькими і призводять до втрати контролю над висоторізом.

Різати можна виключно деревину. **Не використовуйте висоторіз для роботи, для якої він не призначений.** **Наприклад: не різте пластикові, бетонні або недревесні будівельні матеріали.** Використання висоторізу для інших робіт, ніж тих, для яких вона призначена, може призвести до небезпечних ситуацій.

Під час роботи тримайте висоторіз за ізольовані рукоятки, оскільки ланцюг може контактувати з кабелем під напругою, в тому числі з власним кабелем живлення у випадку інструментів, що живляться від електромережі. Ланцюг, що контактує з кабелем під напругою, може призвести до того, що металеві частини висоторізу також опиняться під напругою, що може призвести до ураження оператора електричним струмом. **Тримайте висоторіз на достатній відстані від ліній електропередач.** Контакт з лінією електропередач може призвести до ураження електричним струмом, серйозних травм або смерті. **Використовуйте засоби індивідуального захисту голови, очей і слуху.** Також слід носити захисне взуття та захисні рукавички. Використання відповідних засобів індивідуального захисту знижує ризик отримання травм, які можуть виникнути під час роботи.

Причини та запобігання відскакування в бік оператора.

Відскакування в бік оператора може відбуватися, коли кінцівка напрямної контактує з предметом або коли деревина, яку розпилюють, заклинить висоторіз в розрізі. У деяких випадках зіткнення кінцівки напрямної з предметом може викликати бурхливу реакцію, що штовхає напрямну вгору і в напрямку оператора. Заклинювання у верхнім краї напрямної може швидко спрямувати напрямну в напрямку оператора. Будь-яка з цих реакцій може призвести до втрати контролю над висоторізом, що може призвести до серйозних травм. Не покладайтеся виключно на компоненти безпеки, які вбудовані у висоторіз. Оператор висоторізу повинен зробити кілька кроків, щоб запобігти нещасним випадкам та травмам під час роботи. Відскок у бік оператора є результатом невідповідного використання і/ або невідповідних процедур або умов експлуатації, і його можна уникнути, вживши відповідних запобіжних заходів, зазначених нижче: **Тримайте пилу надійно обома руками з великими пальцями і пальцями, зімкнутими навколо рукоятки висоторізу, положення тіла і рук повинно дозволити вам протистояти силам, що виникають під час відскоку.** Якщо будуть вжиті належні запобіжні заходи, оператор може контролювати силу відскоку. Не дозволяйте висоторізу вільно рухатися. Використовуйте виключно

визначені виробником замінишки напрямних та ланцюгів. Неправильний заміник напрямної та ланцюга може призвести до обриву ланцюга та/ або відскоку. **Дотримуйтесь інструкцій виробника щодо заточування та обслуговування ланцюга.** Зменшення глибини канавки напрямної ланцюга може призвести до збільшення ймовірності виникнення явища відскоку. Забороняється піддавати висоторіз впливу атмосферних опадів і використовувати його в атмосфері підвищеної вологості. Також заборонено використовувати висоторіз в атмосфері з підвищеним ризиком пожежі або вибуху. Під час експлуатації уникайте контакту з заземленими, провідними і неізольованими предметами, такими як труби, радіатори або холодильники. Коли інструмент не використовується, він повинен зберігатися в сухому, закритому місці, недоступному для сторонніх осіб. Використовуйте ріжучий ланцюг, пристосований до даного навантаження. Не використовуйте ріжучі ланцюги, призначені для легкої роботи, для роботи з великим навантаженням. Завжди носіть захисні рукавички під час заміни, ремонту та регулювання ріжучого ланцюга. Під час транспортування висоторізу переконайтеся, що його відключено від електроживлення. Від'єднайте висоторіз від електричної розетки, якщо пристрій живиться електричним струмом, від'єднайте акумулятор від висоторізу, що працює від акумулятора. На напрямній з ріжучим ланцюгом повинна бути встановлена захисна кришка. Не можна переносити висоторіз, що працює від електромережі, утримуючи його за шнур живлення. Не від'єднуйте вилку від розетки, потягнувши її за шнур живлення. Потрібно уникати випадкового увімкнення висоторізу. Тримайте пальці подалі від вимикача живлення під час перенесення висоторізу підключеним до мережі або з підключеним акумулятором. Завжди використовуйте відповідний захисний одяг, що прилягає до тіла.

Завжди працюйте з висоторізом, тримаючи його обома руками. Під час роботи зафіксуйте незакріплені шматки деревини, щоб запобігти їхньому руху, наприклад, помістивши їх у козли. Уникайте різання деревини, розміщеної на землі. Уникайте обробки деревини, яка не зафіксована від руху під час різання. Під час роботи не тримайте рукоятки висоторізу над плечима. Не використовуйте висоторіз, стоячи на драбині. Займіть таку позицію під час роботи, щоб не було необхідності простягати руки на всю довжину. Тримайте ланцюг в чистоті. Ланцюг повинен бути заточеним і змаченим. Це забезпечить більш ефективну та безпечну роботу. Ланцюг можна заточити в спеціалізованому сервісі. Перевіряйте стан ланцюга перед кожним використанням. У разі виявлення тріщин, зламаних зубів або будь-яких інших ушкоджень перед початком робіт ланцюг слід замінити новим. При виявленні будь-яких пошкоджень або дефектних компонентів висоторізу. Слід зупинити або не розпочинати роботу. Пошкоджені компоненти повинні бути замінені перед початком роботи. Висоторіз повинен використовуватися за призначенням, інструмент використовується виключно для різання деревини. Під час роботи будьте обережні з металом або каменями, які можуть знаходитися в деревині, що обробляється. Використовуйте тільки оригінальні запчастини. Не використання оригінальних запасних частин може збільшити ризик виходу з ладу та призвести до травм. Висоторіз слід ремонтувати виключно в сервісних центрах, авторизованих виробником. Використовуйте оригінальні запчастини. Це дозволить мінімізувати ризик нещасних випадків та пошкодження обладнання.

ЕКСПЛУАТАЦІЯ ВИРОБУ

Підготовка ножиць до роботи

Увага! Перед усіма заходами, пов'язаними з монтажем та регулюванням, слід від'єднати ножиці від джерела живлення. **Вийміть акумулятор з гнізда електричного інструменту!**

Перед першим використанням складіть обидві частини інструменту (II)

Переконайтеся, що леза захищені насунутим кожухом напрямної. Відкрутіть блокування кріплення головки, потім вставте частину з вимикачем в паз частини з головою. Якщо в щілину деталі з головою буде правильно вставлений компонент деталі з вимикачем, це означає, що з'єднання між двома частинами можна зафіксувати, повернувши блокування кріплення головки. Переконайтеся, що деталі інструменту не роз'єднуються під час роботи. Перед під'єднанням інструменту до джерела живлення слід перевірити його технічний стан. У випадку виявлення будь-яких пошкоджень заборонено під'єднувати інструмент до джерела живлення до моменту усунення пошкоджень.

Регулювання

Довжину інструмента можна встановити, відтягнувши назад важіль блокування регулювання довжини (VII), потім відрегулювати довжину інструмента і затягнути важіль блокування. Можливе безступінчасте регулювання довжини інструменту в діапазоні між обмежувачами руху. Між кронштейнами є хомут, який дозволяє прикріпити допоміжний ремінь для перенесення (VIII). Це дозволяє знизити навантаження на руки, що тримають машину, особливо під час тривалої роботи. Фіксатор ременя повинен бути вставлений через отвір у верхній частині корпусу машини. Оператор повинен одягнути ремінь на корпус по діагоналі, а його довжина повинна бути відрегульована таким чином, щоб більша частина ваги машини спиралася на ремінь (XI).

Регулювання кута нахилу ріжучої головки (III)

Ріжуча головка інструмента має можливість нахилу по відношенню до рукоятки. Це полегшує, наприклад, формування верхівки живої огорожі або обрізання гілок у випадку використання висоторізу. Зміна кута нахилу ріжучої головки можлива шляхом одночасного натискання обох кнопок регулювання кута нахилу головки, утримуючи їх в натиснутому положенні і подальшої зміни кута. Головку можна зафіксувати в декількох положеннях. Переконайтеся, що головка зафіксована в новому положенні, а обидві кнопки блокування повернулися у вихідне положення.

Поворот задньої рукоятки (IV)

Задня рукоятка може повертатися вправо або вліво. Щоб повернути задню рукоятку, натисніть і утримуйте кнопку повороту задньої рукоятки, поверніть рукоятку вправо або вліво, відпустіть кнопку. Обертаючи рукоятку після відпускання кнопки регулювання кута нахилу, вона зафіксується в одному з положень, позначених на корпусі. Переконайтеся, що рукоятка зафіксована в новому положенні, а поворотна кнопка повернулася у вихідне положення.

Підготовка місця виконання роботи

Перед початком роботи слід належним чином підготувати робоче місце так, щоб мінімізувати ризики, пов'язані з роботою з інструментом. Переконайтеся, що на робочому місці присутні лише уповноважені особи. З робочого місця слід мати хорошу видимість, тому необхідно дотримуватися особливої обережності при роботі у складних умовах місцевості, наприклад на території з нахилом. Не починайте роботу під час опадів або у разі високої вологості, наприклад, туману. Використовуйте захисний одяг та засоби індивідуального захисту. Слід уникати обрізання ножицями дровів, молодих дерев та дерев'яних балок. Слід враховувати, що зрізані гілки та рослинні рештки, які падають, можуть відскочити від інших гілок або застрягти між іншими гілками. Підготуйте шлях евакуації на випадок небезпеки від падіння гілок або рослинних залишків. Шлях евакуації також повинен бути вільним від перешкод під час роботи. Якщо під час роботи на шляху евакуації з'являються перешкоди, їх необхідно усунути, перш ніж продовжувати. У зв'язку з можливістю роботи на стрілі переконайтеся, що ножиці не контактують з лініями електропередач, телефонними лініями тощо. Різання або зачеплення за такі лінії може призвести до ураження електричним струмом.

Підключення інструменту до джерела живлення (V)

Вставте акумулятор у гніздо, щоб контакти були спрямовані всередину інструменту і вгору до тих пір, поки не спрацюють фіксатори акумулятора. Переконайтеся, що акумулятор не від'єднається під час роботи. Акумулятор можна витягти, натиснувши і утримуючи фіксатор, а потім витягнувши акумулятор з гнізда живлення.

Для живлення інструменту можна використовувати лише перелічені акумулятори Li-Ion YATO 18 V: YT-82842, YT-82843, YT-82844 та YT-82845, які можна заряджати лише за допомогою зарядних пристроїв YATO YT-82848 або YT-82849. Забороняється використовувати інші акумулятори з іншою номінальною напругою, що не підходять до гнізда акумулятора інструменту. Забороняється змінювати гніздо та/або акумулятор, щоб адаптувати їх одне до одного.

Запуск ножиць (VI)

Зніміть захисний кожух з лез ножиць. Візьміть ножиці обома руками - однією рукою за передню рукоятку, а іншою - за задню. Переконайтеся, що леза не контактують з жодним предметом та поверхнею. Великим пальцем посуňte вперед кнопку блокування електричного вимикача у верхній частині задньої рукоятки. Натисніть електричний вимикач та утримуйте його в цьому положенні. Кнопку блокування електричного вимикача можна відпустити. Перед тим, як приступити до різання, зачекайте, поки двигун досягне повних обертів, і переконайтеся, що леза працюють плавно. У випадку виявлення будь-яких підозрілих звуків або відчуття вібравання слід негайно вимкнути інструмент, відпускаючи вимикач. Вимикання інструмента відбувається шляхом відпускання вимикача. Після зупинки леза слід від'єднати інструмент від живлення та провести його технічне обслуговування.

Робота з ножицями

Не дозволяйте приладу працювати на низькій швидкості або під час запуску. Найефективніша робота виконується тоді, коли різання виконується повними широкими руками. Для більшої ефективності леза можна нахилити під кутом 5 - 10° в напрямку різання (XII). Для досягнення рівномірної висоти живої огорожі можна використовувати ліску, натягнуту вздовж лінії різання. Відріжте частину живої огорожі над ліскою. Можливе вертикальне зрізання живої огорожі. Бажано різати дугами руками знизу вгору, а потім зверху вниз, щоб використовувати обидві сторони лез (XIII) Корисні поради під час роботи Слідкуйте за рівновагою та правильною постановою під час роботи. Дотримуйтеся особливої уваги під час роботи на слизькій, похилій або нерівній поверхні. Під час роботи постійно слідкуйте за лезами. Не різте у місцях, що перебувають за межами поля зору.

Корисні поради при роботі з ножицями

Слід подбати про рівновагу та належну позу під час роботи. Дотримуйтеся особливої уваги під час роботи на слизькій, похилій або нерівній поверхні. Під час роботи постійно слідкуйте за лезами. Не різте у місцях, що перебувають за межами поля зору. Перед початком виконання робіт необхідно ретельно оглянути місце виконання робіт, усунути всі зайві гілки та залишки після попереднього зрізання. Особливу обережність слід проявляти при обробці високих живих огорож. Перед початком роботи слід також перевірити іншу сторону огорожі. Під час роботи кришка редуктора ножиць нагрівається. Щоб уникнути опіків, уникайте контакту з кришкою редуктора. Під час роботи слід здійснювати регулярні перерви. Під час роботи пристрій утворює шум та вібрації, які впливають на оператора обладнання. Використання регулярних перерв та засобів індивідуального захисту, таких як рукавички, засоби захисту органів слуху та засоби захисту очей, зменшують вплив роботи пристрою на стан оператора. Приступайте до роботи, перебуваючи у добрій фізичній формі. У випадку виникнення нудоти, головного болю, порушення зору (наприклад, зменшення поля зору), проблем зі слухом, запаморочення, слід негайно припинити роботу.

Якщо ножиці заклипило під час роботи, негайно вимкніть ножиці за допомогою вимикача і відключіть акумулятор, дочекайтеся

теся повного охолодження деталей ножиць, а потім приступайте до усунення причини заклинювання. Якщо під час різання будь-яка частина лез або захисних кожухів пошкодиться або деформується, її необхідно замінити або відремонтувати, перш ніж починати роботу.

Обслуговування та зберігання ножиць

Увага! Перед початком будь-яких заходів, описаних нижче, слід від'єднати ножиці від джерела живлення. Від'єднайте інструмент від електричної розетки, якщо пристрій живиться електричним струмом, від'єднайте акумулятор від інструменту, що працює від акумулятора. Після кожного використання слід перевіряти стан пристрою з особливою увагою до прохідності вентиляційних отворів. Перевірте положення всіх елементів інструменту. Затягніть всі ослаблені гвинти з 'єднання. Перевірити стан лез. Очистіть їх щіткою, а потім захистіть мастилом в спреї. Надлишки мастила слід витерти. Якщо ви помітили пошкодження або затуплення лез, їх слід замінити в авторизованому сервісному центрі. Забороняється використовувати ножиці з пошкодженими лезами. Переконайтеся, що леза завжди змащені. Це дозволить запобігти появі іржі, яка знижує продуктивність інструменту, а також може підвищити ризик отримання травм. Зазор між лезами повинен становити від 0,2 до 0,4 мм, вимірний в точці, де леза з'єднані болтами. Леза заточені на заводі для досягнення оптимальної продуктивності, але в результаті використання вони затуплюються. Перед початком будь-яких робіт слід оцінити стан лез. Якщо спостерігається заокруглення верхнього краю леза або зникнення округлості нижньої частини леза, леза необхідно заточити (XIV). Заточування слід провести в авторизованому сервісному центрі виробника. Перед початком зберігання ножиць протягом тривалого періоду часу, леза слід обприскати консервантом або нанести його на леза пензликом. Надлишки консерванту слід видаляти лише безпосередньо перед роботою. Таке обслуговування зменшить ризик іржавіння лез. Очистіть корпус пристрою м'якою сухою ганчіркою. Очистіть корпус від деревини, мастила та іншого сміття. Інструмент слід зберігати в сухому, закритому приміщенні, відключеним від електромережі. Зберігайте пристрій у затінених, сухих та належним чином провітрюваних приміщеннях, щоб запобігти конденсації пари. Зберігайте пристрій в місцях, недоступних для сторонніх осіб, особливо дітей. Під час зберігання напрямна і ланцюг завжди повинні бути захищені кожухом.

Підготовка висоторізу до роботи

Увага! Перед усіма заходами, пов'язаними з монтажем та регулюванням, слід від'єднати висоторіз від джерела живлення. **Вийміть акумулятор з гнізда електричного інструменту!**

Перед першим використанням слід встановити напрямну шину та ріжучий ланцюг. З міркувань безпеки монтаж слід виконувати в захисних рукавичках. Повертайте ручку блокування бічної панелі в напрямку, вказаному стрілкою з символом відкритого навісного замка, доки панель не буде знята з головки висоторізу (IX).

Встановіть напрямну та ланцюг так, як зображено на фото (X). Переконайтеся, що ланцюг і напрямна шина були встановлені у правильному напрямку. Форма та напрямком ланок, який видно на корпусі, повинні відповідати формі та напрямку ланок ланцюга. Якщо на ланках ланцюга наявне позначення напрямку руху ланцюга, воно повинно мати той самий напрямок, що й позначення на корпусі та напрямній шині. Переконайтеся, що ланцюг потрапляє в направляючий паз і на зубці приводної зірочки. Наступний крок - прикріпити і затягнути бічну панель. Для цього вставте фіксатори бічної панелі в корпус головки висоторізу, а потім затягніть ручку фіксатора в напрямку, вказаному стрілкою із зображенням закритого навісного замка. Проте зробити це таким чином, щоб не заблокувати можливість руху напрямної шини. Використовуйте ручку натягу ланцюга, щоб відрегулювати натяг ланцюга. Затягніть ручку блокування. Перевірити натяг ланцюга. Для цього слід покласти висоторіз на підняті його, тримаючи за центральну частину ланцюга (XV). Під час цього тесту ланцюг в точці утримання повинен піднятися над напрямною в межах діапазону, показаного на ілюстрації. Якщо ланцюг сильно або слабо натягнутий, потрібно дещо послабити регулятор блокування та знову встановити ступінь натягу ланцюга. Стан натягу ланцюга слід також перевіряти кожні 10 хвилин роботи. Закріпіть встановлену напрямну з ланцюгом за допомогою кришки, а потім з'єднайте дві частини висоторізу. Відкрутіть блокування кріплення головки, потім вставте частину з вимикачем в паз частини з головою. Якщо в щільну деталі з головою буде правильно вставлений компонент деталі з вимикачем, це означає, що з'єднання між двома частинами можна зафіксувати, повернувши блокування кріплення головки. Переконайтеся, що деталі висоторізу не роз'єднуються під час роботи.

Перед підключенням висоторізу до електромережі перевірте технічний стан інструменту. У випадку виявлення будь-яких пошкоджень заборонено під'єднувати висоторіз до джерела живлення до моменту усунення пошкоджень.

Додавання масла

Увага! Перед усіма заходами, пов'язаними з монтажем та регулюванням, слід від'єднати висоторіз від джерела живлення. Від'єднайте інструмент з електричним живленням від електричної розетки, від'єднайте акумулятор від висоторізу, що працює від акумулятора. Для змащення ланцюга та механізмів висоторізу слід використовувати тільки масло, призначене для цієї цілі. Відпрацьоване моторне масло не повинно використовуватися для змащення. Воно не виконує свого завдання, що може призвести до пошкодження механізму висоторізу. Переконайтеся, що в контейнері є мастило. Помістіть висоторіз на рівну поверхню, перевірте індикатор масла. Рівень масла не повинен бути нижче зазначеної мінімальної кількості. Якщо такого індикатора немає, нижній край індикатора кількості масла приймається за контрольний рівень. Забороняється використовувати висоторіз без заповненого бака з маслом. Це може пошкодити ланцюг, напрямну і механізми висоторізу. Рекомендується запускати висоторіз та експлуатувати його на відстані не менше 3 метрів від точки заправки маслом. Заправка маслом повинна здійснюватися подалі від джерел займання та тепла. Щоб заправити маслом, відкрутіть кришку

масляного бака, влийте масло в бак так, щоб рівень масла відповідав позначці, що вказує на максимальний рівень масла або верхній край індикатора рівня масла, а потім надійно затягніть кришку бака. У разі розливу масла ретельно витріть будь-який залишок масла перед підключенням висоторізу до джерела живлення.

Запуск висоторізу (VI)

Зняти захисні елементи з напрямної та ланцюга. Візьміть висоторіз обома руками - однією рукою за передню рукоятку, а іншою - за задню. Переконайтеся, що напрямна і ланцюг не контактують з жодним предметом та поверхнею. Великим пальцем посуňte вперед кнопку блокування електричного вимикача у верхній частині задньої рукоятки. Натисніть електричний вимикач та утримуйте його в цьому положенні. Кнопку блокування електричного вимикача можна відпустити. Перед тим, як приступити до різання, зачекайте, поки двигун досягне повних обертів, і переконайтеся, що леза працюють плавно. У випадку виявлення будь-яких підозрілих звуків або відчуття вібравання слід негайно вимкнути інструмент, відпускаючи вимикач. Вимкнення інструмента відбувається шляхом відпускання вимикача. Після зупинки ланцюга інструменту слід від'єднати його від живлення та провести технічне обслуговування.

Робота з висоторізом

Особи, які мають намір вперше працювати з висоторізом, повинні звернутися за порадами щодо праці та техніки безпеки до кваліфікованого оператора висоторізу перед початком роботи. При роботі дотримуйтеся основних правил безпеки праці. Також слід брати до уваги можливість відскоку інструменту в бік оператора. Висоторіз може відскочити в напрямку оператора, якщо різальний ланцюг потрапить на опір. Щоб мінімізувати цей ризик: Звертайте увагу на розташування верхньої частини напрямної під час різання. Не різьте верхньою чвертю верхньої частини напрямної (XVI). Потрібно різати виключно ланцюгом, який рухається по нижній частині напрямної. До деревини, що розрізується, слід прикладати вже запущений висоторіз. Не запускайте висоторіз після прикладання його до оброблюваної деревини. Не стійте в площині різання. Це зменшить ризик отримання травми, якщо висоторіз відскочить (XVII). Завжди тримайте інструмент обома руками під час роботи. Переконайтеся, що ланцюг завжди заточений і правильно натягнутий. При розрізанні гілок і коренів їх слід розрізати одразу не на самому стовбурі, а спочатку на відстані близько 15 см від стовбура. Зробіть два розрізи на глибину 1/3 діаметра гілки приблизно на відстані 8 см. Один розріз знизу, один зверху. Потім розріжте гілку поруч із стовбуром на глибину, що дорівнює 1/3 діаметру гілки. Завершіть розрізання, ріжучи гілку просто при стовбурі зверху. Не відрізайте гілки, ріжучи їх знизу (XVIII). Якщо висоторіз заклинить під час різання деревини, його ніколи не можна залишати із запущеним двигуном в цьому положенні. Вимкніть двигун інструменту, від'єднайте інструмент від мережі живлення та за допомогою клинів витягніть висоторіз із місця заклинювання. Забороняється використовувати висоторіз для формування живої огорожі або зрізання кущів. Ріжуча головка, ланцюг і напрямна не повинні торкатися землі, а також не можна допускати забруднення інструмента землею.

Обслуговування та зберігання висоторізу

Увага! Перед початком будь-яких заходів, описаних нижче, слід від'єднати інструмент від джерела живлення. Від'єднайте інструмент від електричної розетки, якщо пристрій живиться електричним струмом, від'єднайте акумулятор від інструменту, що працює від акумулятора. Після кожного використання слід перевіряти стан пристрою з особливою увагою до прохідності вентиляційних отворів. Перевірте положення всіх елементів інструменту. Затягніть всі ослаблені гвинтові з'єднання. Перевірте напругу та стан ланцюга. Якщо ви помітили пошкодження ланцюга, замініть його на новий. Забороняється використовувати інструмент з пошкодженим ланцюгом! Занадто ослаблений ланцюг може впасти з напрямної, що може призвести до травмування оператора. Ланцюг також повинен бути належним чином заточений, оскільки це вимагає відповідного досвіду та інструментів, рекомендується проводити заточку в спеціалізованому сервісі. Потрібно долити масло в баці. Очистіть корпус пристрою м'якою сухою ганчіркою. Очистіть корпус від деревини, масла, мастила та іншого сміття. Інструмент слід зберігати в сухому, закритому приміщенні, відключеному від електромережі. **Увага!** Під час зберігання інструменту з системи змащення ланцюга може витікати невелика кількість масла, це нормальний симптом, який не впливає на рівень масла в баці і не є ознакою пошкодження. Зберігайте пристрій у затінених, сухих та належним чином провітрюваних приміщеннях, щоб запобігти конденсації пари. Зберігайте пристрій в місцях, недоступних для сторонніх осіб, особливо дітей. Під час зберігання напрямна і ланцюг завжди повинні бути захищені кожухом.

Інструкції з техніки безпеки для зарядки акумулятора

Увага! Перед заряджанням переконайтеся, що корпус блоку живлення, шнур та штекер не мають тріщин або пошкоджень. Заборонено використовувати несправну або пошкоджену зарядну станцію та блок живлення! Щоб зарядити акумулятори, дозволяється використовувати лише зарядну станцію і блок живлення, що входять до комплекту. Використання іншого блоку живлення може призвести до пожежі або пошкодження інструменту. Зарядка акумулятора може відбуватися тільки в закритому приміщенні, сухому і захищеному від несанкціонованого доступу, особливо дітей. Не використовуйте зарядної станції і блока живлення без постійного нагляду дорослих! Якщо необхідно вийти з приміщення, де відбувається зарядка, від'єднайте зарядний пристрій від електромережі, винайнявши штекер блоку живлення з розетки. Якщо з зарядного пристрою виходить дим, підозрілий запах і т.д., негайно відключіть зарядний пристрій від розетки! Пристрій поставляється з незарядженим акумулятором, тому перед початком робіт слід зарядити відповідно до процедури, описаної нижче, з використанням блоку живлення та зарядної станції, що входять до комплекту. Літій-іонні батареї не мають так званого «ефекту пам'яті», що дозволяє заряджати їх у будь-який момент. Проте рекомендується розряджати акумулятор під час

нормальної роботи, а потім повністю заряджати. Якщо, з огляду на характер роботи, неможливо кожного разу так робити з акумулятором, то це слід робити принаймні кожні кілька десятків циклів роботи. За жодних обставин акумулятори не повинні розряджатися шляхом замикання електродів, оскільки це призводить до непоправного пошкодження! Також не перевіряйте стан заряду акумулятора, замикаючи електроди та перевіряючи появу іскор.

Зберігання акумулятора

Для тривалого терміну служби акумулятора необхідно забезпечити належні умови зберігання. Акумулятор витримує близько 500 циклів «зарядка - розрядка». Акумулятор слід зберігати в діапазоні температур від 0 до 30 градусів Цельсія, з відносною вологістю 50%. Для тривалого зберігання акумулятора його потрібно зарядити приблизно до 70% ємності. У разі тривалого зберігання періодично перезаряджайте акумулятор раз на рік. Не доводьте акумулятор до надмірного розрядження, оскільки це скорочує термін його служби та може завдати непоправної шкоди. Під час зберігання акумулятор поступово розряджається через витік струму. Процес саморозряду залежить від температури зберігання, чим вище температура, тим швидше відбувається процес розрядження. Якщо акумулятори зберігаються неправильно, електроліт може протікати. У разі витікання, витік необхідно зафіксувати нейтралізуючим агентом, у разі контакту електроліту з очима, промити очі великою кількістю води, а потім негайно звернутися до лікаря. **Заборонено використовувати інструмент з пошкодженим акумулятором.** Якщо акумулятор повністю вичерпано, поверніть його у спеціалізований центр утилізації для цього типу відходів.

Транспортування акумуляторів

Літій-іонні акумулятори відповідно до законодавчих норм розглядаються як небезпечні матеріали. Користувач інструменту може транспортувати виріб з акумулятором і без нього наземним транспортом. Додаткових умов не потрібно виконувати. У разі передачі транспортування третім особам (наприклад, доставкою кур'єром) необхідно дотримуватися правил перевезення небезпечних матеріалів. Перед відправленням зверніться, будь ласка, до особи з відповідною кваліфікацією. Перевезення пошкоджених акумуляторів заборонено. Під час транспортування зняті акумулятори повинні бути вилучені з інструменту, відкриті контакти повинні бути захищені, наприклад, герметичними ізоляційними стрічками. Закріпіть акумулятори в упаковці таким чином, щоб вони не переміщалися всередині упаковки під час транспортування. Необхідно також дотримуватися національних правил перевезення небезпечних матеріалів.

Зарядження акумулятора

Увага! Перед зарядкою від'єднайте блок живлення зарядної станції від електромережі, витягнувши штекер з розетки електромережі. Крім того, очистіть акумулятор і його клеми від бруду і пилу м'якою сухою тканиною.

Акумулятор має вбудований індикатор заряду. Після натискання на кнопку загоряться індикаторні діоди (XIX), тим сильніше, чим більше заряджений акумулятор. Якщо світлодіод не загоряється при натисканні кнопки, це означає, що акумулятор розряджений. Від'єднайте акумулятор від інструменту. Вставте акумулятор у гніздо зарядного пристрою (XIX). Підключіть зарядний пристрій до електричної розетки. Загориться червоний світлодіод, який вказує на процес зарядки. Коли зарядка буде завершена, червоний світлодіод згасне, а зелений світлодіод загориться, вказуючи на те, що акумулятор повністю заряджений. Необхідно вийняти вилку блока живлення з розетки електромережі. Витягніть акумулятор з гнізда зарядного пристрою, натиснувши кнопку фіксатора акумулятора. **Увага!** Якщо при підключенні зарядного пристрою до мережі загоряється зелений світлодіод, акумулятор повністю заряджений. В цьому випадку зарядний пристрій не почне процес зарядки.

PRODUKTO CHARAKTERISTIKA

Šis akumuliatorinis daugiafunkcinis sodo įrankis gali būti naudojamas kaip gyvatvorių žirklys arba kaip genėtuvas. Gyvatvorių žirklys naudojamas krūmų vainikams genėti ir formuoti bei plonomis šakelėmis genėti. Genėtuvas - grandininio pjūklo tipas, naudojamas medžių vainikams genėti. Leidžia nupjauti mažo skersmens šakas vietose, neprieinamose įprastiniam grandininiam pjūkliui. Reguluojama strėlė leidžia formuoti gyvatvorę ir genėti net dideliame aukštyje esančias šakas. Dėl akumuliatoriaus maitinimo darbas yra daug tylėsnis nei su tradiciniu benzininiu įrankiu, be to, jį galima naudoti prie pastatų ir vietose, kurios neprieinamos elektra maitinamiems gaminiams. Tinkamas, patikimas ir saugus įrankio veikimas priklauso nuo tinkamo naudojimo, todėl:

Prieš naudodami įrankį reikia perskaityti visą darbo su produktu instrukciją ir ją išsaugoti ateičiai.

Tiekėjas neatsako už nuostolius, sužalojimus atsiradusius dėl saugos taisyklių ir šio vadovo rekomendacijų nesilaikymo. Įrankio naudojimas ne pagal paskirtį sukelia taip pat pardavėjo teikiamos garantijos netekimą.

PRODUKTO KOMPLEKTACIJA

Produktas pristatomas kompleksiškai, bet prieš naudojimą reikalauja surinkimo. Kartu su įrankiu tiekiamas: grandinės kreiptuvas, pjovimo grandinė, kreiptuvo dangtis, ašmenų dangtis, akumuliatorius, įkrovimo stotelė ir laikantysis diržas. Dėmesio! Produkto numeris kataloge: YT-828391 neturi akumuliatoriaus ir įkrovimo stotelės.

TECHNINIAI DUOMENYS

Parametras	Matavimo vienetas	Vertė
Katalogo numeris		YT-828390, YT-828391
Nominali įtampa	[V d.c.]	18
Gyvatvorių žirklys		
Kirpimo greitis	[min ⁻¹]	1500
Kirpimo ilgis	[mm]	415
Triukšmo lygis		
- LpA (slėgis)	[dB] (A)	74,5 ± 3,0
- LwA (galia)	[dB] (A)	89,6 ± 3,0
Vibracijos (galinė rankena)	[m/s ²]	1,446 ± 1,5
Masė (be akumuliatoriaus)	[kg]	3,5
Genėtuvas		
Grandinės stūmimo greitis	[m/s]	4,5
Apsisukimų greitis	[min ⁻¹]	2500
Fiksatoriaus ilgis	[mm / °]	200 / 8
Grandinės skalė	[mm / °]	9,525 / 0,375
Kreipiamosios grandies storumas	[mm / °]	1,27 / 0,050
Alyvos bako talpa	[ml]	80
Energinės apsaugos klasė		III
Triukšmo lygis		
- LpA ± K (slėgis)	[dB] (A)	74,5 ± 3,0
- LwA ± K (galia)	[dB] (A)	88,0 ± 3,0
Vibracija Ah ± K (galinė rankena)	[m/s ²]	1,190 ± 1,5
Masė (be akumuliatoriaus, kreiptuvo ir grandinės)	[kg]	3,4
Akumuliatoriaus tipas		Ličio jonų
Akumuliatoriaus talpa*	[Ah]	2
Akumuliatoriaus energija*	[Wh]	36
Įkrovimo stotis*		
Įėjimo įtampa	[V~]	220-240
Tinklo dažnis	[Hz]	50/60
Nominali galia	[W]	60
Išėjimo įtampa	[V d.c.]	21
Išėjimo srovė	[A]	2,4
Pakrovimo laikas**	[h]	1

* tik modeliuose, kuriuose yra akumulatorius ir įkroviklis

** nurodytas įkrovimo laikas taikomas tik akumulatoriui, kurio talpa nurodyta lentelėje

Deklaruota bendra triukšmo skleidimo vertė buvo matuojama naudojant standartinį bandymo metodą ir gali būti naudojama tam, kad palyginti vieną įrankį su kitu. Deklaruota bendra triukšmo skleidimo vertė gali būti naudojama pradiniam ekspozicijos įvertinimui. Deklaruota bendra vibracijos vertė buvo matuojama naudojant standartinį bandymo metodą ir gali būti naudojama tam, kad palyginti vieną įrankį su kitu. Deklaruota bendra vibracijos vertė gali būti naudojama pradiniam ekspozicijos įvertinimui. Dėmesio! Vibracijos emisija darbo metu naudojant įrankį gali skirtis nuo deklaruojamos vertės, priklausomai nuo įrankio naudojimo. Dėmesio! Būtina nurodyti saugos priemonės operatoriaus apsaugai, kurios grindžiamos poveikio vertinimu esant realioms naudojimo sąlygoms (įskaitant visas darbo ciklo dalis pavyzdžiui, laikas, kai įrankis yra išjungtas arba tuščiosios eigos atveju bei aktyvinimo laikas).

BENDRI ĮSPĖJIMAI DĖL ELEKTROS ĮRANKIŲ SAUGUMO

Įspėjimas! **Reikia susipažinti su visais saugumo įspėjimais, iliustracijomis, o taip pat specifikacijomis, pristatytomis su elektros įrankiais / mašina.** Jų nesilaikymas gali privesti prie elektros srovės smūgio, gaisro arba kūno sužalojimo.

Saugoti visus įspėjimus, o taip pat instrukcijas sekančiam kartui.

Sąvoka „elektros įrankis / mašina“ panaudota įspėjimuose susijusiuose su visais įrankiais / mašinų maitinamų elektros srove, su laidais kaip ir be laidų.

Saugumas darbo vietoje

Darbo vieta turi būti gerai apšviesta ir švari. Netvarka ir silpnas apšvietimas gali būti nelaimingų atsitikimų priežastimi.

Negalima naudoti elektros įrankių / mašinų aplinkoje kur yra didesnė sprogdimo rizika, kuriose yra degūs skysčiai, dujos arba garai. Elektros įrankiai / mašinos generuoja kibirkštis, kurios gali uždegti dulkes arba garus.

Neleiskite į darbo vietą vaikų pašalinių žmonių. Koncentracijos praradimas gali privesti prie kontrolės praradimo.

Elektrinė sauga

Maitinimo laido kištukas turi būti pritaikytas prie tinklinio lizdo. Negali jokiū būdu pakeisti kištuko. Negalima naudoti jokių kištuko adapterių su įžemintais elektros įrankiais / mašinomis. Nemodifikuotas kištukas tinkantis prie lizdo mažina elektros srovės smūgio riziką.

Vengti sąlyčio su įžemintais paviršiais, tokiais kaip vamzdžiai, šildytuvai ir aušintuvai. Kūno įžeminimas didina elektros srovės smūgio riziką.

Negalima priversti prie elektros įrankių / mašinos sąlyčio su atmosferos krituliais arba drėgme. Vanduo ir drėgmė, kuri pateks į elektros įrankio / mašinos vidaus didina elektros srovės smūgio riziką.

Negalima perkrauti maitinimo laido. Negalima naudoti maitinimo laido kištuko nešimui, prijungimui ir atjungimui nuo tinklinio lizdo. Vengti sąlyčio maitinimo lizdo su šiluma, aliejais, aštriomis briaunomis ir judančiais elementais. Maitinimo laido pažeidimas didina elektros srovės smūgio riziką.

Darbo už uždarytų patalpų ribų atveju reikia naudoti prailgintuvus, skirtus darbiui už uždarytų patalpų ribų. Tinkamo prailgintuvo panaudojimas, pritaikyto darbiui išorėje mažina elektros smūgio riziką.

Atveju kai naudojamas elektros įrankis / mašina drėgnoje aplinkoje yra neišvengiamas, kaip apsaugą nuo maitinimo įtampos reikia naudoti skirtingos įtampos įrengimą (RCD). RCD panaudojimas mažina elektros srovės smūgio riziką.

Asmeninis saugumas

Būkite jautrus, kreipkite dėmesį į tai ką darai ir vadovaukis sveiku protu darbo su elektros įrankių / mašina metu. Nenaudokite elektros įrankio / mašinos esant nuovargiui arba suvartojus narkotikus, alkoholį ar vaistus. Dėmesingumo akimirksniu trūkumas gali privesti prie rimtų asmeninių sužeidimų.

Naudoti asmenines apsaugos priemones Visada dėvėkite akių apsaugą. Asmeninės apsaugos priemonių, tokių kaip dulkių kaukės, apsauginė nuo slydimo apsauganti avalynė, šalmai ir klausos apsauga mažina rimtų asmeninių sužeidimų riziką.

Saugokite nuo atsitiktinio įrenginio užvedimo. Įsitikinkite, kad elektros jungiklis yra „išjungtas“ pozicijoje prieš prijungiant prie maitinimo ir/arba akumulatoriaus, elektros įrankio / mašinos pakėlimo arba perkėlimo. Elektros įrankio / mašinos su pirštu ant jungiklio perkėlimas arba elektros įrankio / mašinos maitinimas, kai jungiklis yra pozicijoje „įjungtas“ gali privesti prie rimtų sužalojimų.

Prieš elektros įrankio / mašinos įjungimą išimkite visus raktus ir kitus įrankius, kurie buvo panaudoti jo reguliavimui. Raktas paliktas ant judamų elementų įrankio / mašinos gali privesti prie rimtų sužalojimų.

Nesiekite ir nepasilenkite per toli. Išsaugokite tinkamą poziciją ir lygsvarą per visą laiką. Tai leis lengviau valdyti elektros įrankį / mašiną netikėtų situacijų darbo metu atveju..

Dėvėkite tinkamą aprangą. Nedėvėkite laisvos aprangos arba bižuterijos. Turėkite plaukus o taip pat aprangą atokiau nuo judančių elektros įrankių / mašinos elementų. Laisva apranga, bižuterija arba ilgi plaukai gali būti įsukti į judamus elementus.

Jeigu įrengimai yra pritaikyti prijungti prie dulkių ištraukimo arba dulkių kaupimo, įsitikinkite, kad buvo jie prijungti ir

tinkamai panaudoti. Dulkių ištraukimo panaudojimas mažina pavojų, susijusių su dulkėmis rizika. **Neprireiskite prie to, kad patirtis įgyta dėl elektros įrankio / mašinos panaudojimas privedė prie saugumo taisyklių ignoravimo.** Nesaugus veikimas gali priversti prie rimtų sužeidimų per akimirą.

Elektros įrankių / mašinos naudojimas ir priežiūra

Neapkraukite elektros įrankio / mašinos. Naudokite elektros įrankius / mašinas tinkamam pasirinktam naudojimui. Tinkamas elektros įrankis / mašina užtikrins geresnį ir saugesnį darbą, jeigu bus panaudotas suprojektuotai apkravai.

Nenaudokite elektros įrankio / mašinos, jeigu elektros jungiklis neleidžia įjungti arba išjungti. Įrankis / mašina, kurių negalima kontroliuoti su tinkliniu jungikliu yra nesaugus ir reikia juos atiduoti taisymsiui.

Išimkite kištuką iš maitinimo lizdo ir/arba išmontuokite akumuliatorių, jeigu yra atjungtas nuo elektros įrankio / mašinos prieš reguliavimą, aksesuarų pakeitimą arba įrankio / mašinos sandėliavimą. Tokios apsaugos priemonės padės išvengti atsitiktinio elektros įrankio / mašinos įjungimo.

Laikykite įrankį vaikams neprieinamoje vietoje, neprireiskite, kad asmenys nežinantys kaip naudoti elektros įrankį / mašiną arba tų instrukcijų naudotų elektros įrankius / mašiną. Elektros įrankiai / mašinos yra pavojingos naudojant mokymų neparašiusiems naudotojams.

Priziūrėkite elektros įrankius / mašinas ir aksesuarus. Patikrinkite įrankius / mašinas judamų dalių nepritaikymo arba užstrigimo atveju, elementų arba kokių nors kitų sąlygų, kurie gali turėti įtaką elektros įrankio / mašinos veikimui. Sugedimus reikia pataisyti prieš elektros įrankio / mašinos panaudojimą. Daugelis atvejų įvyko dėl netinkamos elektros įrankio / mašinos priežiūros.

Pjovimo įrankius reikia laikyti švaroje ir aštrus. Tinkamai priziūrimi pjovimo įrankiai su aštriomis briaunomis yra mažiau linkę užstrigti ir lengviau yra lengviau kontroliuoti darbo metu.

Naudokite elektros įrankius / mašinas, aksesuarus, o taip pat montuojamus įrankius ir t.t. pagal šias instrukcijas, atsižvelgiant į darbo sąlygas ir rūšį. Įrankių naudojimas skirtingam darbui negu buvo suprojektuota, gali priversti prie pavojingos situacijos atsiradimo.

Rankenas ir laikymo paviršius išlaikykite sausus, švarius, o taip pat be alyvos ir tepalų. Slidžios rankenos ir laikymo paviršiai neleidžia saugiai naudoti ir kontroliuoti įrankio / mašinos pavojingų situacijų metu.

Remontas

Remontuokite įrankius / mašinas tik įgaliotuose servisuose, naudojant vien tik originalias atsargines dalis. Tai užtikrins elektros įrankio darbo tinkamą saugumą.

Gyvatvorių žirklių saugos įspėjimai

Laikykite visas kūno dalis toliau nuo ašmenų. Nešalinkite nukirptos medžiagos ir nelaikykite nukirptos medžiagos, kol ašmenys juda. Išjungus jungiklį, ašmenys toliau juda. Akimirka neatidumo dirbant su gyvatvorių žirkėmis gali sukelti rimtų sužalojimų. **Gyvatvorių žirkles nešiokite laikydami už rankenos, su sustabdytais ašmenimis ir būkite atsargūs, kad nenaudotumėte jokio maitinimo jungiklio.** Tinkamai elgiantis su gyvatvorių žirkėmis, sumažės netyčinio įsijungimo ir sužeidimo peiliais rizika. **Transportuodami ir laikydami gyvatvorių žirkles visada naudokite ašmenų gaubtą.** Tinkamai elgiantis su gyvatvorių žirkėmis, sumažės sužalojimo ašmenimis rizika. **Šalinami sublokutuota medžiaga arba atliktami mašinos techninė priežiūra, įsitinkinkite, kad visi maitinimo jungikliai yra išjungti, o maitinimo kabelis ištrauktas iš elektros tinklo.** Netikėtas gyvatvorių žirklių įjungimas šalinant sublokutuotą medžiagą arba atliekant techninę priežiūrą gali sukelti rimtų sužalojimų. **Gyvatvorių žirkles laikykite tik už izoliuotų rankenų, nes ašmenys gali liestis su paslėptais elektros laidais arba savo maitinimo kabeliu.** Ašmenų sąlytis su įtampingu laidu gali sukelti, kad atidengtos gyvatvorių žirklių metalinės dalys bus įtampingos, o operatorius gali nukentėti nuo elektros srovės. **Laikykite laidus ir maitinimo kabelius atokiau nuo kirpimo zonos.** Maitinimo laidai arba kabeliai gali būti paslėpti gyvatvorėse arba krūmuose ir ašmenys gali juos netyčia nukirpti. **Nenaudokite gyvatvorių žirklių esant prastoms oro sąlygoms, ypač jei yra žaibo pavojus.** Tai sumažina žaibo smūgio riziką.

Pailgintų gyvatvorių žirklių saugos įspėjimai

Kad sumažintumėte elektros smūgio pavojų, niekada nenaudokite pailgintų gyvatvorių žirklių šalia elektros linijų. Prisilietus prie elektros linijų arba naudojant netoli jų, galima sunkiai susižeisti arba patirti elektros smūgį, kuris gali baigtis mirtimi. **Dirbdami su pailgintomis gyvatvorių žirkėmis visada naudokite abi rankas.** Kad neprarastumėte kontrolės, pailgintas gyvatvorių žirkles laikykite abiem rankomis. **Visada dėvėkite galvos apsaugą, kai naudojate pailgintas gyvatvorių žirkles virš galvos.** Krintančios nuolaužos gali rimtai sužaloti.

Įspėjimai dirbant su genėtuvu

Dirbdami su genėtuvu, laikykite visas kūno dalis atokiau nuo grandinės. Prieš paleisdami genėtuvą įsitinkinkite, kad grandinė nieko neliečia. Dėl netgi trumpo neatidumo dirbant su genėtuvu drabužiai ar kūno dalys gali įsipainioti į genėtuvą.

Naudokite apsauginius akinius ir klausos apsaugos priemones. Taip pat rekomenduojama apsaugoti galvą, rankas, kojas ir pėdas. Tinkami apsauginiai drabužiai sumažina susižalojimo dėl sąlyčio su atliekomis arba atsitiktinio sąlyčio su grandine riziką.

Nedirbkite su genėtuvu ant medžio. Dirbant su genėtuvu ant medžio galima susižaloti.

Visada išlaikykite tinkamą padėtį ir dirbkite su genėtuvu ant nejudančio, saugaus ir lygaus paviršiaus. Slidus arba nestabilus paviršius, pvz., kopėčios, gali sukelti pusiausvyros arba genėtuvo valdymo praradimą.

Pjaudami įtemptą šaką saugokitės įtemptų šakų atšokimo. Jei medienos pluoštuose susikaupęs įtempis atleidžiamas, šaka gali smogti operatoriai ir (arba) sukelti genėtuvo valdymo praradimą.

Ypač atsargiai reikia pjauti krūmus ir jaunus medžius. Plona medžiaga gali sugriebti grandinę ir pastumti genėtuvą link operatoriaus arba sukelti pusiausvyros netekimą.

Neškite grandininį genėtuvą atokiau nuo kūno. Transportuodami ar padėdami saugoti genėtuvą visada uždėkite grandinės krepituvą dangtį. Tinkamai laikant genėtuvą sumažėja atsitiktinio sąlyčio su judančiomis genėtuvo dalimis tikimybė.

Laikykitės tepimo, grandinės įtempimo ir priedų keitimo instrukcijų. Netinkamai įtempta arba netinkamai sutepta grandinė gali sutrūkti ir padidinti atšokimo operatoriaus link tikimybę.

Rankenos turi būti sausos, švarios, be aliejaus ar riebalų. Tepalu arba riebalais padengtos rankenos yra slidžios ir dėl to galite nesuvaldyti genėtuvo.

Pjaukite tik medieną. Nenaudokite genėtuvo darbams, kuriems jis nėra skirtas. Pavyzdžiui, nepjaukite plastiko, betono ar nemetinių statybinių medžiagų. Naudojant grandininį genėtuvą ne pagal paskirtį, gali kilti pavojingos situacijos.

Dirbdami laikykitės genėtuvą už izoliuotų rankenų, nes grandinė gali liestis su laidu, kuriuo teka srovė, įskaitant maitinamiems iš elektros tinklo įrankiams skirtą maitinimo laidą. Kai grandinė liečiasi su laidu su įtampa, gali sukelti, kad metalinės genėtuvo dalys gali būti veikiamos įtampos, kas gali sukelti elektros smūgį. **Laikykitės genėtuvą pakankamu atstumu nuo elektros linijų.** Prisiilietus prie elektros linijos kyla pavojus patirti elektros smūgį, sunkiai susižeisti arba mirti. **Naudokite asmenines apsaugos priemones: galvos, akių ir klausos apsaugos priemones. Taip pat reikėtų dėvėti apsauginę avalynę ir apsaugines pirštines.** Tinkamų asmeninių apsaugos priemonių naudojimas sumažina sužeidimų, galinčių atsirasti darbo metu, riziką.

Atšokimo operatoriaus link priežastys ir apsauga nuo jo.

Atšokimas operatoriaus link gali atsirasti, kai krepituvo galas liečiasi su objektu arba kai genėtuvas įstringa pjaunamoje medienoje. Kai kuriais atvejais krepituvo galas gali susiliesti su objektu ir sukelti stiprią reakciją pakeliant krepituvą aukščiau ir link operatoriaus. Užstrigus viršūtiniam krepituvo kraštui, krepituvą staigiai gali būti nukreiptas operatoriaus link. Bet kuri iš šių reakcijų gali sukelti genėtuvo valdymo praradimą, o tai gali sukelti rimtą sužalojimą. Nepasikliaukite tik genėtuve įmontuotais saugos elementais. Genėtuvo operatorius turi imtis kelių veiksmų, kad darbo metu išvengtų nelaimingų atsitikimų ir sužalojimų. Atšokimas link operatoriaus yra netinkamo naudojimo ir (arba) netinkamų procedūrų ar darbo sąlygų rezultatas, to galima išvengti imantis atitinkamų toliau išvardytų atsargumo priemonių: **Stipriai rankos suspaudimų, ryškiais ir pirštais stipriai laikykite abi grandininio genėtuvo rankenas, kūno ir rankų padėtis turi leisti jums pasipriešinti atšokimo metu susidariusioms jėgoms.** Jei imamasi tinkamų atsargumo priemonių, operatorius gali valdyti atšokimo jėgas. Neleiskite genėtuvui laisvai judėti. Naudokite tik gamintojo nurodytus krepituvų ir grandinių pakaitalus. Netinkami krepituvų ir grandinių pakaitalai sukelti grandinės sutrūkimą ir (arba) atšokimo reiškinį. **Vadovaukitės gamintojo grandinės galadavimo ir priežiūros instrukcijomis.** Suvažinėjęs grandinės krepituvo griovelio gylis gali padidinti atšokimo tikimybę. Draudžiama, kad genėtuvas būtų veikiamas kritulių ir naudojamas padidintos drėgmės atmosferoje. Taip pat draudžiama naudoti genėtuvą aplinkoje, kurioje yra didesnis gaisro ar sprogimo pavojus. Darbo metu vengti kontakto su įžemintais, laidžiais ir neizoliuotais objektais, pvz., vamzdžiais, radiatoriais ar šaldytuvais. Kai genėtuvas nenaudojamas, jis turi būti laikomas sausoje, uždaroje, pašaliniamis nepasiekiamoje vietoje. Naudokite apkravai pritaikytą pjovimo grandinę. Sunkiems darbams nenaudokite lengviems darbams skirtų pjovimo grandinių. Keisdami, remontuodami ir reguliuodami pjovimo grandinę visada mėvėkite apsaugines pirštines. Transportuodami genėtuvą įsitikinkite, kad jis atjungtas nuo maitinimo šaltinio. Maitinami iš tinklo įrankiai turi būti atjungti nuo maitinimo lizdo, o akumulatoriumi maitinami genėtuvai - nuo akumulatoriaus. Dangtis turi būti sumontuotas ant krepituvo su pjovimo grandine. Nenešiotė genėtuvo maitinamo iš tinklo, laikydami jį už maitinimo laido. Neatjunkite kištuko traukiant už maitinimo kabelio. Venkite atsitiktinio genėtuvo įjungimo. Nešant genėtuvą, kai jis prijungtas prie elektros tinklo arba kai prijungtas akumulatorius, laikykitės pirštus atokiau nuo maitinimo jungikliu. Visada dėvėkite tinkamus apsauginius drabužius.

Visada laikykitės genėtuvą abiem rankomis. Darbo metu pritrivinkite palaidus medienos gabalus, kad jie negalėtų judėti, pvz., sudėdami juos į žaginius. Reikėtų vengti ant žemės padėtos medienos pjaustymo. Pjaukiami stenkitės neapdoroti medienos, kuri nėra apsaugota nuo judėjimo. Darbo metu nelaikykitės genėtuvo rankenų virš pečių. Nedirbkite su genėtuvu stovėdami ant kopėčių. Darbo metu laikykitės tokios padėties, kad nereikėtų ištiesinti rankų per visą ilgį. Laikykitės grandinę švariai. Grandinė turi būti pagალasta ir sutepta. Tai užtikrins geresnį ir saugesnį darbą. Grandinę galima pagalašti specializuotame techniniame centre. Prieš kiekvieną panaudojimą reikia patikrinti grandinės būklę. Jei randami įtrūkimai, sulaužyti dantys ar kiti pažeidimai, prieš pradėdami darbą grandinę pakeiskite nauja. Jei randama pažeistų ar sulūžusių genėtuvo dalių. Sustabdykite arba nepraėkite darbo. Prieš pradėdami darbą, reikia pakeisti pažeistus elementus. Genėtuvas turi būti naudojamas pagal paskirtį, jis skirtas tik medienai pjauti. Dirbdami saugokitės metalinių elementų ar akmenų, kurie gali būti apdoramoje medienoje. Reikia naudoti tik originalias atsargines dalis. Nenaudojant originalių atsarginių dalių gali padidėti gedimo ir sužalojimo pavojus. Genėtuvą galima remontuoti tik gamintojo įgaliotose dirbtuvėse. Naudojant originalias atsargines dalis. Tai sumažins nelaimingų atsitikimų ir įrangos sugadinimo riziką.

PRODUKTO VALDYMAS

Žirklių paruošimas naudojimui

Dėmesio! Prieš atlikdami visus surinkimo ir reguliavimo darbus, atjunkite žirkles nuo maitinimo šaltinio. **Išimkite akumulatorių iš elektrinio įrankio lizdo!**

Prieš naudodami pirmą kartą, surinkite abi įrankio dalis (II)

Įsitikinkite, kad ašmenys pritrivinti uždedant krepituvo dangčius. Atsukite galvutės tvirtinimo fiksatorių, tada įstumkite dalį su jungikliu

į dalies su galvute lizdą. Jeigu detalė su jungikliu tinkamai įkišta į detalės su galvute tarpą, tai reiškia, kad šių dviejų dalių sujungimą galima užtikrinti užveržus galvos tvirtinimo fikساتorių. Įsitinkinkite, kad darbo metu įrankio dalys neatsiskiria. Prieš prijungdami įrankį prie maitinimo šaltinio, patikrinkite jų techninę būklę. Jei aptinkama pažeidimų, prieš pašalinant žalą, draudžiama įrankį prijungti prie maitinimo šaltinio.

Reguliavimo darbai

Įrankio ilgį galima nustatyti patraukus atgal ilgjo reguliavimo fiksavimo svirtį (VII), tada sureguliuoti įrankio ilgį ir priveržti fiksavimo svirtį. Galima sklandžiai reguliuoti įrankio ilgį tarp judesio ribotuvų. Tarp laikiklių yra spaustukas, kuriuo galima priveržti laikinąją juostą (VIII). Ji sumažina mašiną laikančių rankų apkrovą, ypač ilgalaikio darbo metu. Juostos skląstis turi būti įkišta per angą mašinos korpuso viršuje. Juosta turi būti dedama įstrižai per operatoriaus kūną ir jos ilgis turi būti sureguliuotas taip, kad didžioji įrenginio dalis remtųsi į juostą (XI).

Kirpimo galvutės kampo reguliavimas (III)

Įrankio kirpimo galvutę galima pakreipti rankenos atžvilgiu. Tai palengvina, pvz., gyvatvorės viršūnės formavimą arba šakų kirpimą naudojant genėtuvą. Keisti pjovimo galvutės kampą galima vienu metu paspaudus abu galvutės kampo reguliavimo mygtukus, juos laikant nuspaustus ir tada keičiant kampą. Galvutę galima užfiksuoti keliose padėtyse. Įsitinkinkite, kad galvutė fiksuota naujoje padėtyje ir blokuojanti mygtukai grįžo į nejudamą padėtį.

Galinės rankenos pasukimas (IV)

Galinę rankeną galima pasukti į dešinę arba į kairę. Norėdami pasukti galinę rankeną, paspauskite ir palaikykite galinės rankenos pasukimo mygtuką, pasukite rankeną į dešinę arba į kairę ir atleiskite mygtuką. Atleidus kampo reguliavimo mygtuką ir pasukus rankeną, ji užsifiksuos vienoje iš padėčių, pažymėtų ant korpuso. Įsitinkinkite, kad rankena užfiksuota naujoje padėtyje ir pasukimo mygtukas sugrįžo į nejudamą padėtį.

Darbo vietos paruošimas

Prieš pradėdami darbą, darbo vieta turi būti tinkamai paruošta, kad būtų sumažinta su darbu su įrankiu susijusi rizika. Užtikrinti, kad darbo vietoje būtų tik įgaliojti asmenys. Iš darbo vietoje turite turėti gerą matumą, todėl ypač atsargiai reikia dirbti sunkiomis sąlygomis, pvz., šlaituose. Nepradėkite darbo krituliu metu arba esant didelei drėgmei, pvz., rūkui. Naudokite apsauginius drabužius ir asmenines apsaugos priemones. Reikėtų vengti žirkėmis nukirpti vielas, jaunus medžius ir medines sijas. Reikėtų atsivelti į tai, kad nukritusios nupjautos šakos ir augalų liekanos gali atsitrenkti į kitas šakas arba įstrigti tarp kitų šakų. Pasiruoškite evakuacijos kelią, jei kiltų pavojus dėl krentančių šakų ar augalų liekanų. Dirbant evakuacijos kelias taip pat turi būti laisvas nuo kliūčių. Jei darbo metu evakuacijos kelyje atsiranda kliūčių, prieš tęsiant darbą jas reikia pašalinti. Dėl galimybės dirbti paigaliniu įsitinkinkite, kad žirkės nesiliečia prie elektros, telefono linijų ir pan. Tokių linijų nukirpimas ar užkliuvimas už jų gali sukelti elektros smūgį.

Įrankio prijungimas prie maitinimo šaltinio (V)

Įkiškite akumuliatorių į įrankio lizdą taip, kad kontaktai būtų nukreipti į kameros vidų ir aukštyn, kol suveiks akumuliatoriaus skląstis. Įsitinkinkite, kad akumuliatorius neišsistums darbo metu. Akumuliatoriaus atjungimas įmanomas paspaudus ir laikant skląstį, o po to išimant akumuliatorių iš maitinimo lizdo.

Įrankiu maitinti galima naudoti tik šiuos Li-ion YATO 18 V akumuliatorius: YT-82842, YT-82843, YT-82844 ir YT-82845, kuriuos galima įkrauti tik YATO YT-82848 ar YT-82849 įkrovikliais. Draudžiama naudoti kitus akumuliatorius su kitokia vardinė įtampa ir neatitinkančius įrankio akumuliatoriaus lizdo. Draudžiama keisti lizdą ir (arba) akumuliatorių, kad jie atitiktų vienas kitam.

Žirklių paleidimas (VI)

Nuimkite gaubtą nuo žirklių ašmenų. Abiem rankomis suimkite žirkles už priekinės rankenos viena ranka ir už galinės rankenos kita ranka. Įsitinkinkite, kad ašmenys nėra neliečia jokie daikto ar paviršiaus. Nykščiu pastumkite galinės rankenos viršuje esantį elektros jungiklio užraktą mygtuką į priekį. Paspauskite ir palaikykite elektrinį jungiklį šioje padėtyje. Elektros jungiklio užraktą mygtuką galima atleisti. Prieš įjaudami palaukite, kol variklis pasieks maksimalų sukūdažnį, ir įsitinkinkite, kad ašmenys veikia sklandžiai. Jei girdite įtartinus garsus ar jaučiate vibraciją, nedelsdami išjunkite įrankį, atleisdami jungiklį. Įrankio išjungiamas vyksta atleidžiant įjungimo mygtuko paspaudimą. Kai ašmenys sustoja, įrankį reikia atjungti nuo maitinimo šaltinio ir atlikti priežiūros darbus.

Darbas su žirkėmis

Nelaiskite įrenginio veikti mažu greičiu ar paleidimo metu. Veiksmingiausias darbas yra tada, kai kirpimas atliekamas plačiais judesiais. Siekiant didesnio efektyvumo, ašmenis galima pakreipti 5 - 10° kampu kirpimo kryptimi (XII). Norėdami pasiekti tolygų gyvatvorės aukštį, galite naudoti valą, ištemptą išilgai kirpimo linijos. Kirpkite gyvatvorės dalį virš valo. Gyvatvorę galima kirpti vertikaliai. Patartina nukirpti lanku iš apačios į viršų, o tada iš viršaus į apačią, kad būtų išnaudotos abi ašmenų pusės (XIII)

Patarimai, naudingi dirbant

Darbo metu būtina užtikrinti pusiausvyrą ir tinkamą laikyseną. Dirbdami ant slidžios, nuožulnios ar nelygios žemės būkite labai atsargūs. Darbo metu nuolat stebėkite ašmenis. Nepjunkite vietose, kurios nėra matomos.

Patarimai, naudingi dirbant su žirkėmis.

Darbo metu būtina užtikrinti pusiausvyrą ir tinkamą laikyseną. Dirbdami ant slidžios, nuožulnios ar nelygios žemės būkite labai atsargūs. Darbo metu nuolat stebėkite asmenis. Nepjunkite vietose, kurios nėra matomos. Prieš pradėdami darbą, kruopščiai apžiūrėkite darbo vietą, pašalinkite visas laisvas šakas ir ankstesnio kirpimo likučius. Ypatingo atsargumo reikia laikytis kerpant aukštas gyvatores. Prieš pradėdami darbus taip pat turėtumėte patikrinti kitą gyvatvorės pusę. Veikiant kirpimo mechanizmo dangtį įkaista. Kad išvengtumėte nudegimų, venkite sąlyčio su pavarų dėžės dangčiu. Darbo metu reikia daryti reguliarius pertraukus. Veikimo metu įrenginys skleidžia triukšmą ir vibracijas, kurios veikia įrenginio operatorių. Taikant reguliarius pertraukus ir asmenines apsaugos priemones, pvz., pirštines, klausos apsaugos priemones ir akių apsaugos priemones, sumažinamas įrenginio veikimo poveikis operatoriaus būklei. Turėtumėte pradėti dirbti būdami sveiki ir geros formos. Jeigu pasireiškia pykinimas, galvos skausmas, regėjimo sutrikimas (pvz., sumažėjęs regėjimo laukas), klausos sutrikimai, galvos svaigimas, nedelsiant nutraukite darbą. Jei darbo metu žirkles užstringa, nedelsdami išjunkite žirkles įjungimo / išjungimo jungikliu ir atjunkite akumuliatorių, palaukite, kol žirklių dalys visiškai atvės, ir tik tada pašalinkite užstrigimo priežastį. Jei įstrigimo metu kuris nors asmuo ar dangčių elementas yra pažeistas ar deformuotas, prieš pradėdami darbą jį reikia pakeisti arba suremontuoti.

Žirklių priežiūra ir laikymas

Dėmesio! Prieš pradėdami bet kokius toliau aprašytus darbus, atjunkite žirkles nuo maitinimo. Maitinami iš tinklo įrankiai turi būti atjungti nuo maitinimo lizdo, o akumuliatoriumi maitinami įrankiai - nuo akumuliatoriaus. Po kiekvieno naudojimo reikia peržiūrėti įrankio būklę, ypatingą dėmesį skiriant ventilacijos angų švarumui. Patikrinkite visų įrankio dalių laisvumą. Priveržkite visas atsilaisvinusias sraigtnines jungtis. Patikrinkite asmenų būklę. Išvalykite juos šepetėliu ir užkonservuokite purškiamuoju tepalu. Tepalo perteklių reikia nuvalyti. Pastebėję, kad asmenys yra pažeisti arba nutrupėję, turėtumėte juos pakeisti įgaliotame techninės priežiūros centre. Draudžiama naudoti žirkles su pažeistais asmenimis. Pasirūpinkite, kad asmenys visada būtų sutepti. Taip išvengsite rūdžių, kurios mažina įrankio našumą ir gali padidinti susižalojimo riziką. Tarpas tarp asmenų turi būti 0,2 ir 0,4 mm, matuojant ties asmenų sujungimo varžtais visa. Asmenys yra pagalasti gamykloje, kad būtų pasiektas optimalus našumas, tačiau dėl naudojimo jie susidėvi. Prieš pradėdami bet kokius darbus reikia įvertinti asmenų būklę. Jei pastebimas viršutinio asmenų krašto suapvalėjimas arba apatinės asmenų dalies apvalumo išnykimas, asmenis reikia pagalasti (XIV). Galandimą reikia atlikti gamintojo įgaliotame techninės priežiūros punkte. Prieš laikant žirkles ilgesnį laiką, asmenis reikia apipurkšti konservantu arba ištepti jį šepetėliu. Konservanto perteklių reikia pašalinti tik prieš pat darbą. Tokia priežiūra sumažins asmenų rūdijimo riziką. Įrankio korpusą valykite minkšta sausa šluoste. Pašalinkite nuo korpuso medienos likučius, alyvą, tepalus ir kitas šiukšles. Įrankį laikykite sausoje, uždaroje patalpoje, atjungtą nuo elektros tinklo. Įrankį laikykite tamsesnėse, sausose ir tinkamai vėdinamose vietose, kad išvengtumėte vandens garų kondensacijos. Vieta turi būti neprieinama pašaliniam asmeniui, ypač vaikams. Saugojimo metu kreiptuvą ir grandinę visada turi būti apsaugoti dangčiu.

Genėtuvo paruošimas darbui

Dėmesio! Prieš atlikdami visus surinkimo ir reguliavimo darbus, atjunkite genėtuvą nuo maitinimo šaltinio. **Išimkite akumuliatorių iš elektrinio įrankio lizdo!**

Prieš pirmąjį naudojimą reikia sumontuoti pjovimo juostą ir grandinę. Saugumo sumetimais darbus reikia atlikti su apsauginėmis pirštinėmis. Pasukite šoninio skydo fiksavimo rankenėlę rodyklės su atidarytos spygnos simboliu kryptimi, kol skydas bus nuimtas nuo genėtuvo galvutės (IX).

Sumontuokite pjovimo juostą ir grandinę, kaip parodyta nuotraukoje (X). Įsitinkinkite, kad grandinė ir pjovimo juosta pritvirtintos teisinga kryptimi. Ant grandininio pjūklų korpuso matomų grandžių forma ir kryptis turi atitikti grandinės grandžių formą ir kryptį. Jei grandinės kryptis žymėjimas yra matomas ant grindžių, ji turėtų būti tokia pati, kaip ir ženklinaimas ant korpuso ir pjovimo juostos. Įsitinkinkite, kad grandinė užfiksavo stropo plyšyje ir pavaros žvaigždutės dantukuose. Kitas žingsnis - pritvirtinti ir priveržti šoninį skydą. Norėdami tai padaryti, įstatykite šoninio skydo fiksatorius į genėtuvo galvutės korpusą, tada priveržkite fiksavimo rankenėlę rodyklės su uždarytos pakabinamos spygnos simboliu nurodyta kryptimi. Tačiau taip, kad nesublokuotų pjovimo juostos judėjimo. Grandinės įtempimo rankenėle reguliuokite grandinės įtempimą. Užveržkite fiksavimo rankenėlę. Patikrinkite grandinės įtempimą. Norint tai padaryti, padėkite genėtuvą ir pakelkite jį, laikydamiesi už vidurinės grandinės dalies (XV). Atliekant šį bandymą grandinė laikymo taške turi pakilti virš juostos iliustracijoje nurodytame diapazone. Jei grandinė yra per stipriai ar per silpnai įtempta, šiek tiek atlaisvinkite fiksavimo rankenėlę ir dar kartą sureguliuokite grandinės įtempimą. Grandinės įtempimas taip pat turėtų būti tikrinamas kas 10 veikimo minučių. Pritvirtinkite pritvirtinimą kreiptuvą su grandine dangčiu ir tada sujunkite abi genėtuvo dalis. Atsukite galvutės tvirtinimo fiksatorių, tada įstumkite dalį su jungikliu į dalies su galvute lizdą. Jeigu detalė su jungikliu tinkamai įkišta į detalės su galvute tarpą, tai reiškia, kad šių dviejų dalių sujungimą galima užtikrinti užveržus galvos tvirtinimo fiksatorių. Įsitinkinkite, kad darbo metu genėtuvo dalys neatsiskiria. Prieš prijungdami tvirtinimą prie maitinimo šaltinio, patikrinkite įrankio techninę būklę. Jei aptinkama pažeidimų, prieš pašalinant žalą, draudžiama genėtuvą prijungti prie maitinimo šaltinio.

Alyvos papildymas

Dėmesio! Prieš atlikdami visus surinkimo ir reguliavimo darbus, atjunkite genėtuvą nuo maitinimo šaltinio. Maitinami iš tinklo įrankiai turi būti atjungti nuo maitinimo lizdo, o akumuliatoriumi maitinami genėtuvai - nuo akumuliatoriaus. Grandinei ir genėtuvo mechanizmas tepi galima naudoti tik tam skirtą alyvą. Panaudotos variklio alyvos negalima naudoti tepimui. Ji neatlieka savo užduoties, todėl gali būti sugadintas genėtuvo mechanizmas. Įsitinkinkite, kad talpykloje yra tepimo alyvos. Padėkite genėtuvą ant lygios paviršiaus, patikrinkite alyvos matuoklį. Alyvos lygis negali būti žemesnis už minimalaus kiekio rodiklį. Jei tokio rodiklio nėra, atskaitykite lygiu laikomas apatinis alyvos kiekio rodiklio kraštas. Draudžiama naudoti genėtuvą be pripildyto alyvos bako. Tai gali sugadinti grandinę, kreiptuvą ir genėtuvo mechanizmus. Rekomenduojama, kad genėtuvas būtų paleidžiamas ir naudojamas bent 3 metrus nuo alyvos

papildymo vietas. Alyvos papildymas turi būti atliekamas atokiau nuo ugnies ir šilumos šaltinių. Norėdami papildyti alyvos, atsukite alyvos bako dangtelį, pilkite alyvą į baką, kol alyvos lygis pasieks maksimalų alyvos lygį rodančią žymę, arba viršutinį alyvos lygio matuoklio kraštą, tada tvirtai priveržkite bako dangtelį. Alyvos išsiliejimo atveju, prieš prijungdami genėtuvą prie maitinimo šaltinio, išvalykite visus likučius.

Genėtuvo paleidimas (VI)

Nuimkite dangtį nuo pjovimo juostos ir grandinės. Abiem rankomis suimkite genėtuvą už priekinės rankenos viena ranka ir už galinės rankenos kita ranka. Įsitikinkite, kad pjovimo juosta ir grandinė neliečia jokio daikto ar paviršiaus. Nykščiu pastumkite galinės rankenos viršuje esantį elektros jungiklio užrakto mygtuką į priekį. Paspauskite ir palaikykite elektrinį jungiklį šioje padėtyje. Elektros jungiklio užrakto mygtuką galima atleisti. Prieš įjaudami palaikite, kol variklis pasieks maksimalų sukčių dažnį, ir įsitikinkite, kad asmenys veikia sklandžiai. Jei girdite įtartinus garsus ar jaučiate vibraciją, nedelsdami išjunkite įrankį, atleisdami jungiklį. Įrankio išjungiamas vyksta atleidžiant įjungimo mygtuko paspaudimą. Kai grandinė sustoja, įrankį reikia atjungti nuo maitinimo šaltinio ir atlikti priežiūros darbus.

Darbas su genėtuvu

Pirmą kartą su genėtuvu dirbti ketinantys asmenys, prieš pradėdami darbą turi pasitarti su kvalifikuotu genėtuvo operatoriumi dėl darbo ir saugos. Dirbant, būtina laikytis pagrindinių darbo saugos taisyklių. Taip pat reikia atsižvelgti į galimybę, kad genėtuvas gali atsitrinkti į operatorių. Genėtuvas gali atšokti link operatoriaus, jei pjovimo grandinė susiduria su pasipriešinimu. Norėdami sumažinti šią riziką: Pjaudami atkreipkite dėmesį į kreiptuvo viršaus padėtį. Nepjunkite viršutinio kreiptuvo viršaus ketvirčiu (XVI). Pjunkite tik grandine, kuri juda kreiptuvo apačioje. Prie pjaunamos medienos dėkite tik paleista darbui genėtuvą. Neužveskite genėtuvo po to, kai jis buvo atremtas į apdorojamą medieną. Nestovėkite pjovimo plokštumoje. Tai sumažins sužalojimo riziką, jei genėtuvas atšoks (XVII). Dirbdami visada laikykite genėtuvą abiem rankomis. Įsitikinkite, kad grandinė visada yra pagalašta ir tinkamai įtempta. Pjaunant šakas, jos turėtų būti pjaunamos ne prie pat kamieno, o maždaug 15 cm atstumu nuo kamieno. Padarykite du pjūvius lygius 1/3 šakos skersmens, maždaug 8 cm atstumu vienas nuo kito. Vieną pjūvį iš apačios, kitą iš viršaus. Tada nupjunkite šaką šalia kamieno iki gylio, lygaus 1/3 šakos skersmens. Baikite pjauti nupjaudami šaką tiesiog prie kamieno iš viršaus. Nepjunkite šakų iš apačios (XVIII). Jei genėtuvas užstringa pjaunant medieną, jo niekada negalima palikti šioje padėtyje varikliui veikiant. Išjunkite įrankio variklį, atjunkite įrankio nuo maitinimo šaltinio ir pleištais ištraukite genėtuvą iš užstrigusios vietos. Draudžiama naudoti genėtuvą gyvatonių arba krūmų formavimui. Pjovimo galvutė, grandinė ir kreiptuvas neturi liesti žemės ir neturi leisti įrankiui užsiteršti žemėmis.

Genėtuvo techninė priežiūra ir laikymas

Dėmesio! Prieš pradėdami bet kokius toliau aprašytus darbus, atjunkite genėtuvą nuo maitinimo. Maitinami iš tinklo įrankiai turi būti atjungti nuo maitinimo lizdo, o akumuliatorių maitinami įrankiai - nuo akumuliatoriaus. Po kiekvieno naudojimo reikia peržiūrėti įrankio būklę, ypatingą dėmesį skiriant ventilacijos angų svarumui. Patikrinkite visų įrankio dalių laisvumą. Priveržkite visas atsilaisvinusias sraigines jungtis. Patikrinkite grandinės įtampą ir būklę. Jei pastebėjote grandinės pažeidimą ar nusidėvėjimą, pakeiskite ją naują. Draudžiama naudoti genėtuvą su pažeista grandine! Per laisva grandinė gali nukristi nuo kreiptuvo ir sužeisti operatorių. Grandinė taip pat turi būti tinkamai pagalašta, kadangi tam reikia tinkamos patirties ir įrankių palandinijama rekomenduojama atlikti specializuotoje dirbtuvėje. Užpildykite bake esantį alyvos trūkumą. Įrankio korpusą valykite minkšta sausa šluoste. Pašalinkite nuo korpuso medienos likučius, alyvą, tepalus ir kitas šiukšles. Įrankį laikykite sausoje, uždaroje patalpoje, atjungta nuo elektros tinklo. Dėmesio! Sandėliuojant genėtuvą iš grandinės tepimo sistemos gali ištėkėti nedidelis kiekis alyvos, tai yra normalus reiškinys ir neturi įtakos alyvos lygiui bake bei nėra pažeidimo požymis. Įrankį laikykite tamsesnėse, sauses ir tinkamai vėdinamose vietose, kad išvengtumėte vandens garų kondensacijos. Vieta turi būti neprieinama pašaliniam asmeniui, ypač vaikams. Saugojimo metu kreiptuvas ir grandinė visada turi būti apsaugoti dangčiu.

Saugaus akumuliatoriaus įkrovimo instrukcijos

Dėmesio! Prieš įkrovimą įsitikinkite, kad maitinimo šaltinio korpusas, laidas ir kištukas nėra įtrūkę ir pažeisti. Draudžiama naudoti neveikiančią arba sugadintą įkrovimo stotelę ir maitinimo šaltinį! Akumuliatorių įkrovimui gali būti naudojamas tik komplekte esančią įkrovimo stotelę ir maitinimo šaltinį. Kito maitinimo šaltinio naudojimas gali sukelti gaisrą ar sugadinti įrankį. Akumuliatoriaus įkrovimas gali vykti tik uždaroje, sausoje patalpoje, apsaugotoje nuo neteisėtos, ypač vaikų, prieigos. Negali naudoti maitinimo stoties ir šaltinio be uolatinės suaugusiųjų priežiūros! Jei reikia palikti patalpą, kurioje vyksta įkrovimas, atjunkite įkroviklį nuo elektros tinklo, atjungdami maitinimo šaltinį nuo elektros lizdo. Jei iš įkroviklio kyla dūmai, įtartinai kvapai ir t.t., iš karto ištraukite įkroviklį iš maitinimo lizdo! Prietaisas pristatomas su neįkrautu akumuliatoriumi, todėl prieš pradėdami darbą, jį reikia įkrauti toliau aprašyta tvarka, naudojant komplekte esantį maitinimo šaltinį ir įkrovimo stotelę. Li-ion (lithio jonų) tipo akumuliatoriai neturi t.v. „atminties efekto“, kas leidžia juos bet kuriuo metu įkrauti. Tačiau rekomenduojama iškrauti akumuliatorių normaliomis eksploatacijos sąlygomis, o po to pilnai įkrauti. Jei dėl darbo pobūdžio neįmanoma kiekvieną kartą taip pat tvarkyti akumuliatoriaus, tai reikia tai atlikti mažiausiai kas kelis, keliolika darbo ciklų. Bet kokiu atveju akumuliatoriai neturėtų būti iškraunami sujungiant elektrodus, nes tai sukelia nepataisomą žalą! Negalima tikrinti akumuliatoriaus įkrovos būsenos sujungiant elektrodus ir tikrinant kibirkštis.

Akumuliatoriaus laikymas

Kad akumuliatorius veiktų ilgiau, turi būti sudarytos tinkamos laikymo sąlygos. Akumuliatorius gali atlaikyti apie 500 „įkrovimo-išleidimo“ ciklų. Laikykite akumuliatorių intervale nuo 0 iki 30 Celsijaus laipsnių temperatūros intervale, su santykiiniu 50% drėgnumu. Norint akumuliatorių laikyti ilgesnį laiką, jis turi būti įkrautas maždaug iki 70% talpos. Ilgiau laikant, periodiškai įkraukite akumuliatorių kartą per metus. Neleisti, kad akumuliatorius per daug išsikrautų, nes tai sutrumpina tarnavimo laiką ir gali sukelti negrįžtamą žalą. Saugojimo metu akumuliatorius bus palaipsniui iškraunamas dėl laiko. Savaiminio iškrovimo procesas priklauso nuo laikymo temperatūros, tuo

aukštesnė temperatūra, tuo greičiau vyksta išsikrovimas. Jei akumulatoriai laikomi netinkamai, elektrolitas gali nutekėti. Nutekėjimo atveju, nuotėkis turi būti apsaugotas neutralizuojančiu agentu, elektrolito sąlyčio su akimis atveju, praplauti akis dideliu vandens kiekiu ir nedelsiant kreiptis į gydytoją. **Draudžiama naudoti įrankį su sugadintu akumulatoriumi.** Jei akumulatorius visiškai išnaudotas, atiduokite jį į specialų atliekų šalinimo centrą.

Akumuliatorių transportavimas

Ličio jonų akumulatoriai pagal įstatymus laikomi pavojingomis medžiagomis. Įrankio vartotojas gali transportuoti gaminį kartu su akumulatoriumi bei pačius akumulatorius sausuma. Tada papildomi reikalavimai neturi būti taikomi. Jei transportas užsakytas pas trečiąsias šalis (pvz., siuntimas per kurjerį), privalo, a laikytis pavojingų medžiagų gabenimo taisyklių. Prieš išsiunčiant šiuo klausimu kreipkitės į atitinkamai kvalifikuotą asmenį. Draudžiama transportuoti sugadintus akumulatorius. Transportavimo metu iš įrankio turi būti išmontuoti akumulatoriai, turi būti apsaugotos jungtys, pvz., padengtos izoliacine juoste. Apsaugoti pakuotėje esančius akumulatorius taip, kad transportavimo metu jie nejudėtų pakuotės viduje. Taip pat turi būti laikomasi valstybinių pavojingų medžiagų gabenimo taisyklių.

Akumulatoriaus įkrovimas

Dėmesio! Prieš įkraunant, atjunkite įkrovimo stoties maitinimo šaltinį nuo elektros tinklo, ištraukiant maitinimo šaltinio kištuką iš elektros tinklo lizdo. Be to, išvalykite iš akumulatoriaus ir jo gnybtus purvą ir dulkes su minkšta, sausa šluoste.

Akumulatorius turi įmontuotą įkrovos indikatorį. Paspaudus jungiklį, užsidegs indikatoriniai diodai (XIX), tuo daugiau, tuo labiau akumulatorius įkrautas. Jei, paspaudus mygtuką, diodai neužsidega - akumulatorius iškrautas. Atjungti akumuliatorių prie įrankio. Įstumkite akumuliatorių į įkroviklio lizdą (XIX). Prijunkite įkroviklį prie sieninio lizdo. Užsidegs raudonas šviesos diodas, o tai reiškia įkrovimo procesą. Baigus įkrovimą, raudonas šviesos diodas išsijungs ir užsidegs žalias diodas, rodantis, kad akumulatorius visiškai įkrautas. Ištraukite maitinimo šaltinio kištuką iš maitinimo tinklo. Išstumti akumuliatorių iš įkrovimo stoties paspaudžiant akumulatoriaus fiksavimo mygtuką. Dėmesio! Jei po įkroviklio prijungimo prie maitinimo šaltinio užsidega žalia lemputė, tai reiškia visiškai įkrautą akumuliatorių. Tokiu atveju įkroviklis nepradės įkrovimo proceso.

IZSTRĀDĀJUMA APRAKSTS

Akumulatora daudzfunkcionālais dārza instruments var darboties kā dzīvžogu šķēres vai augsto zaru zāģis. Dzīvžogu šķēres ir paredzētas krūmu vainagu piegriešanai un veidošanai un tievu zaru piegriešanai. Augsto zaru zāģis ir ķēdes zāģa veids, kas paredzēts koku vainagu kopšanai. Tas ļauj griezt maza diametra zarus vietās, kas nav pieejamas parastam ķēdes zāģim. Regulējams kāts ļauj veidot dzīvžogus un piegriezt zarus pat lielā augstumā. Pateicoties barošanai no akumulatora, ierīces darbība ir daudz klusāka nekā tradicionāla benzīna instrumenta gadījumā, turklāt to var lietot arī ēku tuvumā un vietās, kas nav pieejamas no elektriskās tīkla barotām ierīcēm. Pareiza, uzticama un droša instrumenta darbība ir atkarīga no tā pareizas ekspluatācijas, tāpēc:

pirms sākat lietot instrumentu, izlasiet visu instrukciju un saglabāiet to.

Piegādātājs neatbild par kaitējumiem un traumām, kas radušies instrumenta lietošanas, kura neatbilst tā paredzētajam pielietojumam, vai drošības noteikumu un šīs instrukcijas norādījumu neievērošanas rezultātā. Instrumenta lietošana, kas neatbilst tā paredzētajam pielietojumam, noved pie lietotāja garantijas tiesību zaudēšanas.

IERĪCES APRĪKOJUMS

Ierīce tiek piegādāta nokomplektētā stāvoklī, taču pirms lietošanas tā ir jāsaliek. Instrumenta komplektā ietilpst: ķēdes vadītā, griešanas ķēde, vadītāklis pārsegs, asmeņu pārsegs, akumulators, lādēšanas stacija un pārnēsāšanas siksna. Uzmanību! Izstrādājums ar kataloga numuru: Modelis YT-828391 nav aprīkots ar akumulatoru un lādēšanas staciju.

TEHNISKIE DATI

Parametrs	Mērvienība	Vērtība
Kataloga numurs		YT-828390, YT-828391
Nominālais spriegums	[V DC]	18
Dzīvžogu šķēres		
Griešanas ātrums	[min ⁻¹]	1500
Griešanas garums	[mm]	415
Trokšņa līmenis		
— LpA (spiediens)	[dB(A)]	74,5 ± 3,0
— LwA(jauda)	[dB(A)]	89,6 ± 3,0
Vibrācijas (aizmugurējais rokturis)	[m/s ²]	1,446 ± 1,5
Svars (bez akumulatora)	[kg]	3,5
Augsto zaru zāģis		
Ķēdes kustības ātrums	[m/s]	4,5
Griešanās ātrums	[min ⁻¹]	2500
Vadītāklis garums	[mm/"]	200/8
Ķēdes solis	[mm/"]	9,525 / 0,375
Vadošā posma biezums	[mm/"]	1,27 / 0,050
Eļļas tvertnes tilpums	[ml]	80
Elektriskās aizsardzības klase		III
Trokšņa līmenis		
— LpA ± K (spiediens)	[dB(A)]	74,5 ± 3,0
— LwA ± K (jauda)	[dB(A)]	88,0 ± 3,0
Vibrācijas ah ± K (aizmugurējais rokturis)	[m/s ²]	1,190 ± 1,5
Svars (bez akumulatora, vadītāklis un ķēdes)	[kg]	3,4
Akumulatora veids		Li-ion
Akumulatora tilpums*	[Ah]	2
Akumulatora enerģija*	[Wh]	36
Lādēšanas stacija*		
Ieejas spriegums	[V~]	220–240
Tīkla frekvence	[Hz]	50/60
Nominālā jauda	[W]	60
Izejas spriegums	[V DC]	21
Izejas strāva	[A]	2,4
Lādēšanas laiks**	[h]	1

* Tikai modeļos, kas aprīkoti ar akumulatoru un lādētāju.

** Norādītais lādēšanas laiks attiecas tikai uz akumulatoru ar tabulā norādīto tilpumu.

Deklarētā trokšņa emisijas vērtība ir izmērīta ar standarta pētījumu metodi un var tikt izmantota, lai salīdzinātu vienu instrumentu ar otru. Deklarētā kopējā trokšņa emisijas vērtība var tikt izmantota sākotnējai iedarbības novērtēšanai.

Deklarētā kopējā vibrāciju emisijas vērtība ir izmērīta ar standarta pētījumu metodi un var tikt izmantota, lai salīdzinātu vienu instrumentu ar otru. Deklarētā kopējā vibrāciju emisijas vērtība var tikt izmantota sākotnējai iedarbības novērtēšanai.

Uzmanību! Vibrāciju emisija instrumenta darbības laikā var atšķirties no deklarētās vērtības atkarībā no instrumenta izmantošanas veida.

Uzmanību! Jānoteic drošības pasākumi lietotāja aizsardzībai, kas balstās uz iedarbības novērtējumu faktiskos lietošanas apstākļos (ieskaitot visas darba cikla daļas, piemēram, laiku, kad instruments ir izslēgts vai darbojas tukšgaitā, un aktivizēšanas laiku).

VISPĀRĪGIE BRĪDINĀJUMI PAR ELEKTROINSTRUMENTU DROŠĪBU

Brīdinājums! Iepazīstieties ar visiem drošības brīdinājumiem, attēliem un specifikācijām, kas piegādāti kopā ar šo elektroinstrumentu/iekārtu. To neievērošana var novest pie elektrošoka, ugunsgrēka vai nopietnām traumām.

Saglabājiet visus brīdinājumus un instrukcijas turpmākai izmantošanai.

Jēdziens "elektroinstruments/iekārta", kas lietots brīdinājumos attiecas uz visiem ar elektrību darbināmiem vada un bezvada instrumentiem/iekārtām.

Darba vietas drošība

Uzturiet darba vietu tīrībā, nodrošiniet labu apgaismojumu. Nekārtība un sliktais apgaismojums var kļūt par nelaimes gadījumu iemesliem.

Nedrīkst strādāt ar elektroinstrumentiem/iekārtām vidē ar paaugstinātu sprādzienbīstamību, kas satur viegli uzliesmojošus šķidrums, gāzes vai izgarojumus. Elektroinstrumenti/iekārtas ģenerē dzirksteles, kas var aizdedzināt putekļus vai izgarojumus. **Nepieļaujiet bērnu un nepilnvarotu personu piekļūvi darba vietai.** Koncentrācijas zaudēšana var novest pie kontroles zaudējumam.

Elektriskā drošība

Elektriskā kabeļa kontaktdakšai ir jābūt piemērotai kontaktlīdžai. Nedrīkst jebkādā veidā modificēt kontaktdakšu. Ar izemētiem elektroinstrumentiem/iekārtām nedrīkst izmantot nekādas kontaktdakšas adapterus. Nemodificēta kontaktdakša, kas ir piemērota kontaktlīdžai, samazina elektrošoka risku.

Izvaieties no saskares ar izemētām virsmām, tādām kā caurules, radiatori un ledusskapji. Ķermeņa iezemēšana paaugstina elektrošoka risku.

Nedrīkst pakļaut elektroinstrumentus/iekārtas atmosfēras nokrišņu vai mitruma iedarbībai. Iekļūstot elektroinstrumenta/iekārtas iekšienē, ūdens un mitrums paaugstina elektrošoka risku.

Nepārslodojiet barošanas vadu. Neizmantojiet barošanas vadu nešanai, vilkšanai, kontaktdakšas pieslēgšanai elektriskajam tīklam vai atslēgšanai no tā. Izvaieties no barošanas vada saskares ar siltumu, eļļām, asām malām un kustīgiem elementiem. Bojāts vai sapinies barošanas kabelis paaugstina elektrošoka risku.

Darbības ārpus slēgtām telpām gadījumā jāizmanto pagarinātāji, kas paredzēti lietošanai ārpus slēgtām telpām. Pagarinātāja lietošana, kas pielāgots lietošanai ārpus telpām, samazina elektrošoka risku.

Ja elektroinstrumenta/iekārtas lietošana mitrā vidē ir nepieciešama, aizsardzībai pret barošanas spriegumu izmantojiet uz diferenciālo strāvu reaģējošu automātslēdzi (RCD). RCD izmantošanas samazina elektrošoka risku.

Individuālā drošība

Ievērojiet piesardzību, pievērsiet uzmanību tam, ko Jūs darāt, saglabājiet veselo saprātu, strādājot ar elektroinstrumentu/iekārtu. Nelietojiet elektroinstrumentu/iekārtu noguruma stāvoklī, alkohola, narkotiku vai zāļu ietekmē. Pat viens neuzmanības mirklis darba laikā var novest pie nopietnām traumām.

Lietojiet individuālos aizsardzības līdzekļus. Vienmēr lietojiet redzes aizsardzības līdzekļus. Individuālo aizsardzības līdzekļu, tādu kā putekļu maskas, pretslēdes aizsargapavus, ķiveru un dzirdes aizsardzības līdzekļu, lietošana samazina nopietnu traumu risku.

Novērsiet nejašu iedarbināšanu. Pirms pieslēgt elektroinstrumentu/iekārtu barošanas avotam un/vai akumulatoram, pacelt vai pārnest to, pārļiecinieties, ka elektriskais slēdzis atrodas pozīcijā "izslēgts". Elektroinstrumenta/iekārtas pārņemšana ar pirkstu uz slēdža vai elektroinstrumenta/iekārtas barošana, kad slēdzis atrodas pozīcijā "izslēgts", var novest pie nopietnām traumām.

Pirms ieslēgt elektroinstrumentu/iekārtu, noņemiet visas atslēgas un citus instrumentus, kas tika izmantoti tā regulēšanai. Uz rotējošiem elektroinstrumenta/iekārtas elementiem atstātā atslēga var novest pie nopietnām traumām.

Nestiepieties un neliecieties pārāk tālu. Saglabājiet pareizu ķermeņa pozīciju un līdzsvaru visu darbības laiku. Tas ļauj vieglāk kontrolēt elektroinstrumentu/iekārtu negadītu situāciju darba laikā gadījumā.

Gērbieties atbilstoši. Nevalkājiyet brīvus apģērbus vai rotaslietas. Turiet matus un apģērbus tālu no kustīgām elektroinstrumenta/iekārtas daļas. Kustīgās daļas var aizkert brīvus apģērbus, rotaslietas vai garus matus.

Ja ierīces ir pielāgotas putekļu nosūkšanas vai putekļu savākšanas sistēmas pieslēgšanas, pārļiecinieties, ka tā ir pie-

slēgta un tiek izmantota pareizi. Putekļu nosūkšanas sistēmas izmantošana samazina riskus, kas saistīti ar putekļiem. Nepieļaujiet, lai pieredze, kas iegūta no biežas elektroinstrumenta/iekārtas izmantošanas, novestu pie bezrūpības un drošības noteikumu ignorēšanas. Bezrūpīga darbība sekundes daļā var novest pie nopietnām traumām.

Elektroinstrumenta/iekārtas lietošana un rūpes par to

Nepārslogojiet elektroinstrumentu/iekārtu. Lietojiet elektroinstrumentu/iekārtu, kas piemērots izvēlētajam pielietojumam. Atbilstošs elektroinstrumenta/iekārta nodrošina labāku un drošāku darbību, ja tas ir izmantots projektētai slodzei.

Neizmantojiet elektroinstrumentu/iekārtu, ja elektriskais slēdzis neļauj ieslēgt un izslēgt to. Elektroinstrumenta/iekārta, kuru nav iespējams kontrolēt ar tīkla slēdža palīdzību, ir bīstams, tas jānodod remontam.

Pirms regulēšanas, aksešuāru nomaiņas vai elektroinstrumenta/iekārtas uzglabāšanas atslēdziet kontaktdakšu no barošanas kontaktligzdās un/vai demontējiet akumulatoru, ja to var atslēgt no elektroinstrumenta/iekārtas. Šādi aizsardzības pasākumi ļauj izvairīties no nejaušas elektroinstrumenta/iekārtas ieslēgšanas.

Uzglabājiet instrumentu bērniem nepieejamā vietā, neļaujiet lietot elektroinstrumentu/iekārtu personām, kas nepārzina elektroinstrumenta/iekārtas apkalpošanu vai šo instrukciju. Elektroinstrumentu/iekārtas ir bīstami neapmācītu lietotāju rokās. Veiciet elektroinstrumenta/iekārtas un aksešuāru tehnisko apkopi. Pārbaudiet elektroinstrumentu/iekārtu, lai pārliecinātos, kas tas ir brīvs no nesakrītībām vai kustīgu daļu iesprūdiem, daļu bojājumiem un jebkādiem citiem faktoriem, kas var ietekmēt elektroinstrumenta/iekārtas darbību. Pirms elektroinstrumenta/iekārtas lietošanas novērsiet tāl bojājumus. Daudzi nelaimes gadījumi notiek elektroinstrumenta/iekārtas nepareizas tehniskās apkopes dēļ.

Griešanas elementus uzturiet tīrus un asus. Pareizi kopti griešanas instrumenti ar asām malām retāk iesprūst darbības laikā un tos ir vieglāk kontrolēt.

Lietojiet elektroinstrumentus/iekārtas, aksešuārus, ieliekamus instrumentus utt. atbilstoši šīm instrukcijām, ņemot vērā darba veidu un apstākļus. Instrumentu izmantošana citam darbam, izņemot to, kuram tie ir projektēti, var novest pie bīstamas situācijas.

Uzturiet rokturus un virsmas, kas paredzētas turēšanai, sausas un brīvas no eļļām un smērvielām. Slideni rokturi un virsmas, kas paredzētas turēšanai, neļauj droši apkalpot un kontrolēt elektroinstrumentu/iekārtu bīstamās situācijās.

Remonti

Veiciet elektroinstrumenta/iekārtas remontus tikai pilnvarotos servisa centros, izmantojot tikai oriģinālās rezerves daļas. Tas nodrošina elektroinstrumenta darbības drošību.

Drošības brīdinājumi par dzīvzogu šķērēm

Turiet visas ķermeņa daļas tālu no asmens. Nenoņemiet un neturiet griezto materiālu, kamēr asmeņi kustās. Pēc ierīces izslēgšanas asmeņi turpina kustēties. Neuzmanības mirklis dzīvzogu šķēru lietošanas laikā var izraisīt nopietnas traumas. **Pārnēsājiet dzīvzogu šķēres ar apturētu asmeni, turot tās aiz rokturu, un pievērsot uzmanību tam, lai neizmantotu nevienu strāvas slēdzi.**

Pareiza dzīvzogu šķēru pārnēsāšana samazina ierīces nejaušas iedarbināšanas un tās rezultātā gūtu traumu risku. **Dzīvzogu šķēru transportēšanas vai izglabāšanas laikā vienmēr uzlieciet asmens pārsegu.** Pareiza apiešanās ar dzīvzogu šķērēm samazina asmeņu izraisītu traumu risku. **Noņemot iesprūdušu materiālu vai veicot ierīces tehnisko apkopi, pārliecinieties, ka visi strāvas slēdži ir izslēgti un barošanas kabelis ir atvienots.** Negaidīta dzīvzogu šķēru ieslēgšanās iesprūduša materiāla vai tehniskās apkopes veikšanas laikā var izraisīt nopietnas traumas. **Turiet dzīvzogu šķēres tikai aiz izolētiem rokturiem, jo asmens var saskarties ar slēptiem elektriskajiem kabeļiem vai savu barošanas kabeli.** Asmeņiem saskaroties ar kabeli zem sprieguma, spriegums var rasties dzīvzogu šķēru atklātās metāla daļās, kas var izraisīt lietotāja elektrošoku. **Turiet kabeļus un barošanas kabeli tālu no griešanas zonas.** Barošanas kabeli vai citi kabeli var būt pieslēpti dzīvzogos vai krūmos, un asmens var tos nejausīgi pārgriezt. **Nelietojiet dzīvzogu šķēres sliktos laika apstākļos, jo īpaši, ja pastāv zibens risks.** Tas samazina zibens spēriena riskus.

Drošības brīdinājumi par dzīvzogu šķēres ar palielinātu darbības tālumu

Lai samazinātu elektrošoka risku, nekad nelietojiet dzīvzogu šķēres ar palielinātu darbības tālumu elektroinīņu tuvumā. Šķēru saskare ar elektroinījām vai to vai lietošana elektroinīņu tuvumā var izraisīt nopietnas traumas vai elektrošoku, kas var kļūt par nāves iemeslu. **Vienmēr izmantojiet abas rokas, lietojot dzīvzogu šķēres ar paplašinātu darbības tālumu.** Turiet dzīvzogu šķēres ar paplašinātu darbības tālumu ar abām rokām, lai izvairītos no kontroles zaudēšanas. **Strādājot ar dzīvzogu šķērēm ar palielinātu darbības tālumu, vienmēr lietojiet galvas aizsardzības līdzekli.** Kritīši gabali var izraisīt nopietnas traumas.

Brīdinājumi par darbu ar augsto zaru zāģi

Lietojot augsto zaru zāģi, turiet visas ķermeņa daļas tālu no ķēdes. Pirms zāģa iedarbināšanas pārliecinieties, ka ķēde ne ar ko nesaskaras. Neuzmanības mirklis augsto zaru zāģa lietošanas laikā var izraisīt apģērba vai ķermeņa daļas iepišanos zāģa ķēdē. **Lietojiet aizsargbrilles un dzirdes aizsardzības līdzekļus. Ieteicams arī lietot galvas, roku, kāju un pēdu aizsardzības līdzekļus.** Pirmēros aizsargapģērbs samazina traumu gūšanas risku saskares ar atkritumiem vai nejaušas saskares ar ķēdi rezultātā.

Nestrādājiet ar augsto zaru zāģi uz koka. Zāģa lietošana, atrodoties uz koka, var izraisīt traumas.

Vienmēr uzturiet pareizu pozu un strādājiet ar augsto zaru zāģi, stāvot uz nekustīgas, drošas un līdzenas virsmas. Slidena vai nestabila virsma, piemēram, kāpnes, var izraisīt līdzsvara vai kontroles pār zāģa zaudēšanu.

Grieztot nosprīgotu zaru, ievērojiet piesardzību, lai izvairītos no atsitiena. Koka šķiedrās uzkrātā spriegojuma atbrīvošanas gadījumā zars var atsisties pret lietotāju un/vai izraisīt kontroles pār augsto zaru zāģa zaudēšanu.

Ievērojiet īpašu uzmanību, griežot krūmus un jaunus kokus. Tīvs materiāls var aizķert ķēdi un pastūmt augsto zaru zāģi lietotāja

virzienā vai izsist viņu no līdzsvara.

Pārnēsājiet augsto zaru zāģi izslēgtu, turot to tālu no ķermeņa. Uz augsto zaru zāģa transportēšanas vai glabāšanas laiku vienmēr uzstādiēt ķēdes vadīklas pārsegu. Pareiza zāģa turēšana samazina nejaušas saskares ar zāģa kustīgām daļām risku. **Ievērojiet instrukcijas par ieeļļošanu, ķēdes sprieģošanu un piederumu nomaiņu.** Nepareizi nospriegotā vai nepareizi ieeļļotā ķēde var saplaisāt un paaugstināt atsitiena lietotāja virzienā risku.

Uzturiet rokturus sausus, tīrus un brīvus no smērvielām un eļļām. Taukaini vai ar smērvielu pārklāti rokturi ir slideni un izraisa kontroles pār augsto zaru zāģi zaudēšanu.

Grieziet tikai koku. Neizmantojiet augsto zaru zāģi darbam, kuram tas nav paredzēts. Piemēram, ar to nedrīkst griezt plastmasu, betonu vai būvmateriālus, kas nav no koka. Augsto zaru zāģa izmantošana darbiem, kuriem tas nav paredzēts, var radīt bīstamas situācijas.

Darba laikā turiet augsto zaru zāģi aiz izolētiem rokturiem, jo ķēde var saskarties ar kabeli zem sprieguma un zāģu, kas tiek baroti no elektrotīkla, gadījumā arī ar savu barošanas kabeli. Ķēdei saskaroties ar vadu zem sprieguma, augsto zaru zāģa metāla elementos var rasties spriegums, kas var izraisīt lietotāja elektrošoku. **Turiet augsto zaru zāģi pietiekamā attālumā no elektrolīnījām.** Saskare ar elektrolīniju rada elektrošoka, nopietnu traumu vai nāves risku. **Lietojiet individuālās aizsardzības līdzekļus — galvas, acu un dzirdes aizsardzības līdzekļus. Valkājiet arī aizsargapavus un aizsargcimdus.** Atbilstoši individuālās aizsardzības līdzekļu lietošana samazina risku gūt traumas darba laikā.

Atsitiena lietotāja virzienā iemesli un tā novēršana.

Atsitēns lietotāja virzienā var notikt, ja vadīklas gals saskaras ar priekšmetu vai augsto zaru zāģis iesprūst griezumā. Dažos gadījumos vadīklas gala saskare ar priekšmetu var izraisīt pēkšņu reakciju, uzstot vadīklu uz augšu un lietotāja virzienā. Vadīklas augšējās malas iesprūšanas griezumā gadījumā vadīkla var tikt pēkšņi novirzīta lietotāja virzienā. Katra no šīm reakcijām var izraisīt kontroles pār augsto zaru zāģa zaudēšanu, kas var kļūt par nopietnu traumu iemeslu. Nepalaujieties tikai uz zāģi iestrādātajiem drošības elementiem. Zāģa lietotājam ir jāveic dažādi pasākumi, lai novērstu negadījumus un traumas darba laikā. Atsitēns lietotāja virzienā ir nepareizas lietošanas un/vai nepareizi procedūru vai lietošanas apstākļu rezultāts, un to tā var izvairīties, veicot tālāk norādītos atbilstošos piesardzības pasākumus. **Cieši turiet augsto zaru zāģi ar abām rokām, sakļaujot īkšķus un pirkstus ap tā rokturiem. Ķermeņa un plecu pozīri ir jāļauj pretoties spēkiem, kas rodas atsitiena laikā.** Ja ir veikti atbilstoši piesardzības pasākumi, lietotājs var kontrolēt atsitiena spēkus. Darba laikā izvairieties no saskares ar iezemētiem, vadītspējīgiem un izolētiem priekšmetiem tādiem kā caurules, radiatoru vai ledusskapji. Ja instruments netiek lietots, glabājiet to sausā, slēgtā un nepiederotām personām nepieejamā vietā. Lietojiet griešanas ķēdi, kas pielāgota noteiktai slodzei. Nelietojiet griešanas ķēdes, kas paredzētas vieglam darbam, augstas slodzes darbiem. Griešanas ķēdes nomainas, remonta vai regulēšanas laikā vienmēr valkājiet aizsargcimdus. Transportējot augsto zaru zāģi, pārliecinieties, ka tas ir atvienots no barošanas avota. Augsto zaru zāģus, kas tiek baroti no elektrotīkla, atvienojiet no kontaktligzdas, no augsto zaru zāģiem, kas tiek baroti no akumulatora, atvienojiet akumulatoru. Uz vadīklas ar griešanas ķēdi uzstādiēt pārsegu. Nepārnēsiet augsto zaru zāģi, kas tiek barots no elektrotīkla, turot to aiz barošanas kabeļa. Neatvienojiet kontaktakšus no kontaktligzdas, velkot aiz barošanas kabeļa. Izvairieties no augsto zaru zāģa nejaušas ieslēgšanas. Pārnēsot elektrotīklam pievienoto zāģi vai zāģi ar pievienotu akumulatoru, turiet pirkstus tālu no barošanas slēdža. Vienmēr valkājiet atbilstošu, ķermenim pieguļošu aizsargapģērbu.

Strādājot ar augsto zaru zāģi, vienmēr turiet to ar abām rokām. Darba laikā nostipriniet vaļņus koka gabalus, lai novērstu to pārvietošanos, piemēram, ievietojot tos stekos. Izvairieties no koka griešanas uz zemes. Izvairieties no koka apstrādes, kas nav aizsargāts pret pārvietošanos griešanas laikā. Darba laikā neturiet augsto zaru zāģa rokturus virs pleciem. Neestrādājiet ar zāģi, stāvot uz kāpnēm. Darba laikā ieņemiet tādu pozīciju, lai jums nebūtu jāizstiepjas rokas pilnā garumā. Uzturiet ķēdi tīrībā. Ķēdei ir jābūt uzasinātai un ieeļļotai. Tas nodrošina efektīvāku un drošāku darbu. Ķēdi var uzasināt specializētā servisa centrā. Pirms katras lietošanas reizes pārbaudiet ķēdes stāvokli. Ja ir konstatēti pīsumi, salauzti zobi vai jebkādi citi bojājumi, nomainiet ķēdi pret jaunu pirms darba sākšanas. Nesāciet darbu vai pārtrauciet to, ja ir pamanīti jebkādi bojāti augsto zaru zāģa elementi. Bojātie elementi ir jānomaina pret jauniem pirms darba sākšanas. Lietojiet augsto zaru zāģi tikai atbilstoši tā paredzētajam pielietojumam. Zāģis ir paredzēts tikai koka griešanai. Darba laikā pievērsiet uzmanību metāla elementiem kā piemēram, kas var atrasties apstrādātā kokā. Lietojiet tikai oriģinālās rezerves daļas. Oriģinālo rezerves daļu nelietošana var paaugstināt avārijas risku un izraisīt traumas. Augsto zaru zāģa remontu var veikt tikai ražotāja autorizētajos servisa centros, kas izmanto oriģinālās rezerves daļas. Tas ļauj samazināt negadījumu un ierīces bojājumu risku.

IERĪCES LIETOŠANA

Šķēru sagatavošana darbībai

Uzmanību! Pirms visu montāžas un regulēšanas darbību veikšanas atvienojiet šķēres no barošanas avota. **demonējiet akumulatoru no elektroinstrumenta ligzdas!**

Pirms pirmās lietošanas reizes jāsaliek kopā abas instrumenta daļas (II)

Pārliecinieties, ka asmeņi ir aizsargāti ar vadīklas pārsegu. Atskrūvējiet galvas stiprinājuma bloķētāju, pēc tam ievietojiet daļu ar slēdzi spraugā daļā ar galvu. Ja daļas ar slēdzi elements ir pareizi ievietots spraugā daļā ar galvu, tas nozīmē, ka var aizsargāt abu šo daļu savienojumu, pievelkot galvas stiprinājuma bloķētāju. Pārliecinieties, ka instrumenta daļas neatdalīsies viena no otras darba laikā.

Pirms instrumenta pievienošanas barošanas avotam pārbaudiet to tehnisko stāvokli. Ja ir pamanīti jebkādi bojājumi, nedrīkst pievienot instrumentu barošanas avotam pirms bojājumu novēršanas.

Regulēšanas darbības

Instrumenta garumu var iestatīt, atvelkot garuma regulēšanas bloķēšanas sviru (VII), pēc tam noregulējot instrumenta garumu un saspiežot bloķēšanas sviru. Instrumenta garuma var regulēt plūstoši diapazonā starp kustības ierobežotajiem. Starp rokturiem atrodas skava, kas ļauj piestiprināt pārmērīgas pālgaisiņu (VIII). Tā ļauj samazināt slodzi uz rokām, turot ierīci, jo īpaši ilgstoša darba laikā. Izvelciet siksnas fiksatoru cauri caurumam ierīces korpusa augšdaļā. Novietojiet siksnu pa diagonāli uz lietotāja korpusa un noregulējiet tās garumu tā, lai vairums ierīces svāra balstītos uz siksnas (XI).

Griezējgalvas lenķa regulēšana (III)

Instrumenta griezējgalvu var noliekt attiecībā pret rokturi. Tas atvieglo, piemēram, dzīvzoga augšdaļas veidošanu vai zaru nogriešanu austro zaru zāģa gadījumā. Griezējgalvas lenķi var mainīt, vienlaikus nospiežot un turot nospiešanas abas galvas lenķa regulēšanas pogas un pēc tam mainot lenķi. Galvu var bloķēt dažās pozīcijās. Pārlicinieties, ka galva ir bloķēta jaunajā pozīcijā un abas bloķētāju pogas ir atgriezušās sākotnējā pozīcijā.

Aizmugurējā roktura pagriešana (IV)

Aizmugurējo rokturi var pagriezt pa labi vai pa kreisi. Lai pagrieztu aizmugurējo rokturi, nospiediet un turiet nospiešanu aizmugurējā roktura griešanas pogu, pagrieziet rokturi pa labi vai pa kreisi un atlaidiet pogu. Pagrieziet rokturi pēc lenķa regulēšanas pogas atlaišanas, tas tiek bloķēts vienā no pozīcijām, kas norādītas uz korpusa. Pārlicinieties, ka rokturis ir bloķēts jaunajā pozīcijā un griešanas poga ir atgriezusies miera stāvoklī.

Darba vietas sagatavošana

Pirms darba sākšanas atbilstoši sagatavojiet darba vietu tā, lai samazinātu līdz minimumam riskus, kas saistīti ar instrumenta lietošanu. Pārlicinieties, ka darba vietā atrodas tikai pilnvarotas personas. Darba vietā ir jābūt labai redzamībai, tāpēc ievērojiet īpašu piesardzību, strādājot sarežģītos reljefa apstākļos, piemēram, uz slīpuma. Nesāciet darbu nokrišņu laikā un augsta gaisa mitruma līmeņa, piemēram, miglas, gadījumā. Valkājiet aizsargapģērbu un individuālas aizsardzības līdzekļus. Izvairieties no sīpulu, jaunu koku un koka siju griešanas ar šķērēm. Nemiet vērā, ka kritoši nogriezti zari un augu atliekas var atstāties no citiem zariem vai iesprūst starp tiem. Sagatavojiet evakuācijas ceļu apdraudējumu, ko rada kritoši zari vai augu atliekas, gadījumam. Evakuācijas ceļam ir jābūt brīvam no šķēršļiem arī darba laikā. Ja darba laikā evakuācijas ceļā parādās šķēršļi, novāciet tos pirms darba atsākšanas. Iespējas strādāt ar kādu dēļ jāpārlicinās, ka šķēres nesaskaras ar elektrolīnijām, telefona līnijām u. tml. Šādu līniju pārgriešana vai aizķeršana var izraisīt elektrošoku.

Instrumenta pievienošana barošanas avotam (V)

Ievietojiet akumulatoru barošanas ligzdā tā, lai tā kontakti būtu vērsti uz instrumenta iekšpusi un uz augšu, līdz iedarbojas akumulatora fiksators. Pārlicinieties, ka akumulators neizbīdīsies darbības laikā. Atvienojiet akumulatoru, nospiežot fiksatoru un turiet to nospiešanu, pēc tam izbīdīet akumulatoru no barošanas ligzdas.

Instrumenta barošanai var izmantot tikai minētos YATO Li-Ion 18 V akumulatorus: YT-82842, YT-82843, YT-82844 un YT-82845, ko var lādēt tikai ar lādētājiem YATO YT-82848 vai YT-82849. Nedrīkst izmantot citus akumulatorus ar citu nominālo spriegumu, kas nav piemēroti instrumenta akumulatora ligzdai. Nedrīkst modificēt ligzdu un/vai akumulatoru, lai tos pielāgotu vienu otram.

Šķēru iedarbināšana (VI)

Noņemiet pārsegu no šķēru asmeņiem. Satveriet šķēres ar abām rokām — ar vienu roku aiz priekšējā roktura un ar otru aiz aizmugurējā roktura. Pārlicinieties, ka asmeņi nesaskaras ar nekādu priekšmetu vai virsmu. Ar īkšķi pārbīdīet elektriskā slēdža bloķētāja pogu uz priekšu aizmugurējā roktura augšpusē. Nospiediet elektrisko slēdzi un paturiet to šajā pozīcijā. Elektriskā slēdža bloķētāja pogu var atlaist. Pirms griešanas sākšanas pagaidiet, līdz dzinējs sasniedz pilnu griešanās ātrumu, un pārlicinieties, ka asmeņi darbojas plūstoši. Ja ir dzirdamas jebkādas aizdomīgas skaņas vai jūtamas vibrācijas, nekavējoties izslēdziet instrumentu, atlaižot spiedienu uz slēdzi. Instruments tiek izslēgts, atlaižot spiedienu uz slēdzi. Pēc asmeņu apstāšanās atvienojiet instrumentu no barošanas avota un veiciet tā tehnisko apkopi.

Darbs ar šķērēm

Nepieļaujiet ierīces darbību ar zemu griešanās ātrumu vai tās iedarbināšanas laikā. Darbs ir visefektīvākais, ja griešana tiek veikta ar pilnām, plašām kustībām. Lai iegūtu lielāku efektivitāti, asmeņu var noliekt 5–10° lenķī griešanas virzienā (XII). Lai iegūtu vienādu dzīvzoga augstumu, var izmantot gar griešanas līniju izstieptu auklu. Jānogriež dzīvzoga daļa virs auklas. Dzīvzogu var griezt arī vertikāli. Ieteicams griezt ar lokveida kustībām no apakšas uz augšu un pēc tam no augšas uz leju, lai izmantotu abas asmeņu puses (XIII). Noderīgi padomi par darbu Darba laikā uzturiet līdzsvaru un pareizu pozu. Ievērojiet īpašu piesardzību, strādājot uz slidenas, slīpas vai nelīdzenas pamatnes. Darba laikā pastāvīgi novērojiet asmeņus. Neveiciet griešanu vietās ārpus redzesloka.

Noderīgi padomi par darbu ar šķērēm

Darba laikā uzturiet līdzsvaru un pareizu pozu. Ievērojiet īpašu piesardzību, strādājot uz slidenas, slīpas vai nelīdzenas pamatnes. Darba laikā pastāvīgi novērojiet asmeņus. Neveiciet griešanu vietās ārpus redzesloka. Pirms darba sākšanas rūpīgi apskatiet darba vietu, noņemiet visus vaļīgos zarus un atliekas pēc iepriekšējās pļaušanas. Ievērojiet īpašu piesardzību augstu dzīvzogu apstrādes laikā.

Pirms darba sākšanas pārbaudiet arī dzīvzoga otu pusi. Šķēru pārvada pārsegs uzkarst darba laikā. Lai izvairītos no apdegumiem, izvairieties no saskares ar pārvada pārsegu. Darba laikā ievērojiet regulārus pārtraukumus. Darbības laikā ierīce rada troksni un vibrācijas, kas ietekmē ierīces lietotāju. Regulāru pārtraukumu ievērošana un individuālās aizsardzības līdzekļu, piemēram, aizsargcimdus, dzirdes un acu aizsardzības līdzekļu lietošana ļauj samazināt ierīces darbības ietekmi uz lietotāja stāvokli. Veicot darbu, ir jābūt veselīgam un labā fiziskā stāvoklī. Sliktas dūšas, galvassāpju, redzes traucējumu (piemēram, samazinātā redzeslauka), dzirdes traucējumu, reibona rašanās gadījumā nekavējoties pārtrauciet ierīces lietošanu.

Ja darba laikā šķēres ir iesprūdušas, nekavējoties izslēdziet tās ar slēdzi un atvienojiet akumulatoru, pēc tam pagaidiet, līdz šķēru elementi pilnīgi atdziest, un novērsiet iesprūsuma iemeslu. Ja iesprūduma laikā jebkāds asmeņu vai pārsega elements ir bojāts vai deformēts, nomainiet to pret jaunu vai labojiet pirms darba atsākšanas.

Šķēru tehniskā apkope un uzglabāšana

Uzmanību! Pirms jebkādas iepriekš aprakstītās darbības sākšanas atvienojiet šķēres no barošanas avota. Instrumentus, kas tiek baroti no elektrotīkla, atvienojiet no kontaktlīgzdas, no instrumentiem, kas tiek baroti no akumulatora, atvienojiet akumulatoru. Pēc katras instrumenta lietošanas reizes veiciet tā apskati, pievēršot īpašu uzmanību ventilācijas atveru caurejamībai. Pārbaudiet visu instrumenta elementu pozīciju. Pievelciet valfjos skrūsvienojumus. Pārbaudiet asmeņu stāvokli. Izfīrēt tos ar birsti un pēc tam apstrādājiet ar smērvielu aerosolā. Noslaukiet smērvielas pārpalikumu. Ja ir pamanīti jebkādi asmeņu bojājumi vai trulums, nomainiet tos pret jauniem autorizētajā servisa centrā. Aizliegts lietot šķēres ar bojātiem asmeņiem. Pievārsiet uzmanību tam, lai asmeņi vienmēr būtu ieeļļoti. Tas novērs rūdas rašanos, kas samazina instrumenta veiktspēju un var arī paaugstināt traumu risku. Spraugai starp asmeņiem ir jābūt no 0,2 līdz 0,4 mm, mērot vietā, kur asmeņi ir saskrūvēti ar skrūvi. Asmeņi ir uzasināti rūpnīcā, lai nodrošinātu optimālu darba efektivitāti, taču lietošanas rezultātā tie kļūst trūli. Pirms darba sākšanas vienmēr novērtējiet asmeņu stāvokli. Ja ir pamanīta asmeņu augšējās malas noapaļošanās vai asmeņu apakšējās daļas noapaļojuma zudums, asmeņi ir jāuzsina (XIV). Asināšana ir jāveic ražotāja autorizētajā servisa centrā. Pirms šķēru ilgstošas uzglabāšanas apsmidziniet asmeņus ar konservācijas līdzekli vai izplātiot to uz asmeņiem ar otu. Noņemiet konservācijas līdzekļa pārpalikumu tieši pirms darba sākšanas. Šāda apkope samazina asmeņu korozijas risku. Tīriet instrumenta korpusu ar mitstu, sausu lupatīti. Izfīrēt korpusu no koka, eļļas, smērvielas atliekām un citiem netīrumiem. Uzglabājiet no elektrotīkla atvienoto instrumentu sausā, slēgtā telpā. Glabājiet instrumentu noēnotās, sausās vietās ar atbilstošu ventilāciju, kas novērs tvaika kondensāciju. Vietai ir jābūt nepieejamai nepiederošām personām, jo īpaši bērniem. Uzglabāšanas laikā vadītājam ir jābūt aizsargātam ar pārsegu.

Augsto zaru žāga sagatavošana darbībai

Uzmanību! Pirms visu montāžas un regulēšanas darbību veikšanas atvienojiet augsto zaru žāgi no barošanas avota. **demonstējiet akumulatoru no elektroinstrumenta līgzdas!**

Pirms pirmās lietošanas reizes uzstādi vadītāju un griešanas ķēdi. Drošības apsvērumu dēļ veiciet šo elementu uzstādīšanu aizsargcimdus. Pagrieziet sānu paneļa bloķēšanas skrūvi virzienā, ko norāda bultīņa ar atvērtās slēdzene simbolu, līdz panelis tiek demontēts no augsto zaru žāga galvas (IX).

Uzstādi vadītāju un ķēdi, kā parādīts attēlā (X). Pārliedzieties, ka ķēde un vadītājs ir uzstādīti pareizajā virzienā. Posmu formai un virzienam, kas redzami uz žāga korpusa, ir jāatbilst ķēdes posmu formai un virzienam. Ja uz ķēdes posmiem ir redzams ķēdes kustības virziena apzīmējums, tā virzienam ir jābūt tādām pašām kā apzīmējumam uz korpusa un vadītājas. Pārliedzieties, ka ķēde iegājuši vadītājas spraugā un zobos uz piedziņas riņķa. Pēc tam uzlieciet un pievelciet sānu paneli. Šim mērķim ievietojiet sānu paneļa ākus augsto zaru žāga galvas korpusā un pēc tam pievelciet bloķēšanas skrūvi virzienā, ko norāda bultīņa ar slēgtās slēdzene simbolu. Izdariet to tā, lai nebloķētu vadītājas kustības iespēju. Noregulējiet ķēdes spriegojumu ar ķēdes spriegošanas skrūvi. Pievelciet bloķēšanas skrūvi. Pārbaudiet ķēdes spriegojumu. Šim mērķim novietojiet augsto zaru žāgi uz pamatnes un paceliet to, turot aiz ķēdes vidējo daļu (XV). Šī testa laikā ķēdei turēšanas vietā ir jāpaceljas virs vadītājas attēlā norādītajā diapazonā. Ja ķēde ir nospiēgta pārāk stipri vai pārāk vāji, atļaidiet valfjog bloķētāja skrūvi un atkārtoti iestatiet ķēdes spriegojumu. Pārbaudiet ķēdes spriegojumu arī ik pēc 10 minūtes ierīces darbības. Nostipriniet uzstādīto vadītāju ar ķēdi ar pārsegu un pēc tam savienojiet abas augsto zaru žāga daļas. Atskrūvējiet galvas stiprinājuma bloķētāju, pēc tam ievietojiet daļu ar slēdzi daļas spraugā daļās ar galvu. Ja elements ar slēdzi ir pareizi ievietots spraugā daļā ar galvu, tas nozīmē, ka var aizsargāt abu šo daļu savienojums, pievelkot galvas stiprinājuma bloķētāju. Pārliedzieties, ka augsto zaru žāga daļas neatdalīsies viena no otras darba laikā.

Pirms zaru žāga pievienošanas barošanas avotam pārbaudiet instrumenta tehnisko stāvokli. Ja ir pamanīti jebkādi bojājumi, nedrīkst pievienot instrumentu barošanas avotam pirms bojājumu novēršanas.

Eļļas piepildīšana

Uzmanību! Pirms visu montāžas un regulēšanas darbību veikšanas atvienojiet augsto zaru žāgi no barošanas avota. Instrumentus, kas tiek baroti no elektrotīkla, atvienojiet no kontaktlīgzdas, no augsto zaru žāgiem, kas tiek baroti no akumulatora, atvienojiet akumulatoru. Ķēdes un žāga mehānismu eļļošanai var izmantot tikai eļļu, kas paredzēta šādiem pielietojumiem. Eļļošanai izmantot izlietoto motoreļļu. Tā nepilda savu uzdevumu, kas var izraisīt augsto zaru žāga mehānisma bojājumu. Pārliedzieties, ka tvertnē ir smērēļļa. Novietojiet augsto zaru žāgi uz horizontālās virsmas un pārbaudiet eļļas līmeņa rādītāju. Eļļas līmenis nedrīkst būt zemāks par minimālo līmeņa atzīmi. Ja šādas atzīmes nav, par atsaucenes līmeni uzskatiet eļļas līmeņa rādītāja apakšējo malu. Augsto zaru žāgi nedrīkst lietot bez uzpildītas eļļas tvertnes. Tas rada ķēdes, vadītājas un žāga mehānismu bojājumu risku. Žāgi ieteicams iedarbināt un lietot vismaz trīs metru attālumā no eļļas piepildīšanas vietas. Eļļas uzpilde ir jāveic tālu no uguns un siltuma avotiem. Lai piepildītu eļļu, atskrūvējiet eļļas tvertnes vāku, ieļiejet eļļu tvertnē tā, lai eļļas līmenis sasniegtu atzīmi, kas norāda maksimālo eļļas līmeni, vai eļļas līmeņa rādītāja augšējo malu, pēc tam stingri un droši aizskrūvējiet tvertnes vāku. Eļļas izlietošanas gadījumā rūpīgi noslaukiet tās atliekas pirms augsto zaru žāga pievienošanas barošanas avotam.

Augsto zaru zāģa iedarbināšana (VI)

Noņemiet pārsegu no vadīklas un ķēdes. Satveriet augsto zaru zāģi ar abām rokām — ar vienu roku aiz priekšējā roktura un ar otru aiz aizmugurējā roktura. Pārlicinieties, ka vadīkla un ķēde nesaskaras ar nekādu priekšmetu vai virsmu. Ar īkšķi pārbrīdieliet elektriskā slēdža bloķētāja pogu uz priekšu aizmugurējā roktura augšpusē. Nospiediet elektrisko slēdzi un paturiet to šajā pozīcijā. Elektriskā slēdža bloķētāja pogu var atlaist. Pirms griešanas sākas pagaidiet, līdz dzinējs sasniedz pilnu griešanas ātrumu, un pārlicinieties, ka asmeņi darbojas plūstoši. Ja ir dzirdamas jebkādas aizdomīgas skaņas vai jūtamas vibrācijas, nekavējoties izslēdziet instrumentu, atlaižot spiedienu uz slēdzi. Instruments tiek izslēgts, atlaižot spiedienu uz slēdzi. Pēc ķēdes apstāšanās atvienojiet instrumentu no barošanas avota un veiciet tā tehnisko apkopi.

Darbs ar augsto zaru zāģi

Personām, kas plāno strādāt ar augsto zaru zāģi pirmo reizi, pirms darba sākšanas ir jākonsultējas par darbu un drošību ar kvalificētu zāģa lietotāju. Darba laikā ievērojiet darba drošības pamatprincipus. Nemiet arī vērā instrumenta atsitienu lietotāja virzienā risku. Augsto zaru zāģa atsitiens lietotāja virzienā var notikt, ja griešanas ķēde saskaras ar pretestību. Lai samazinātu šo risku: griešanas laikā pievērsiet uzmanību vadīklas gala pozīcijai; nedrīkst griezt ar vadīklas gala augšējo ceturtdaļu (XVI); griežiet tikai ar ķēdi, kas pārvietojas pa vadīklas apakšdaļu; grieztajam kokam pielieciet tikai iedarbināto augsto zaru zāģi; neiedarbiniet augsto zaru zāģi pēc tā pielikšanas apstrādājamam kokam; nestāviet griešanas plāknē. Tas ļauj samazināt traumu gūšanas risku augsto zaru zāģa atsitienu gadījumā (XVII). Darba laikā vienmēr turiet instrumentu ar abām rokām. Pārlicinieties, ka ķēde vienmēr ir uzasināta un pareizi nospriegota. Zaru nogriešanas gadījumā tos nedrīkst griezt uzreiz pie paša stumbra, bet apmēram 15 cm attālumā no stumbra. Veiciet divus iegriezumus dziļumā, kas vienāds ar zara diametra trešdaļu, aptuveni 8 cm attālumā viens no otra. Vienu iegriezumam no apakšas un otru no augšas. Pēc tam veiciet iegriezumu zarā stumbra tuvumā dziļumā, kas vienāds ar zara diametra trešdaļu. Pabeidziet griešanu, nogriežot zaru stumbra tuvumā no augšas. Zarus nedrīkst nogriezt, griežot tos no apakšas (XVIII). Ja augsto zaru zāģis ir iesprūdis griešanas laikā, nekad neatstājiet to šajā pozīcijā ar ieslēgtu dzinēju. Izslēdziet instrumenta dzinēju, atvienojiet instrumentu no barošanas avota un, izmantojot ķīļus, izvelciet augsto zaru zāģi no iesprūsuma. Augsto zaru zāģi nedrīkst izmantot dzīvzogu veidošanai vai krūmu nociršanai. Nedrīkst pieskarties zemei ar griezējgalvu, ķēdi un vadīklu un pieļaut instrumenta nosmērēšanu ar zemi.

Zaru zāģa tehniskā apkope un uzglabāšana

Uzmanību! Pirms jebkādas iepriekš aprakstītās darbības sākšanas atvienojiet instrumentu no barošanas avota. Instrumentus, kas tiek baroti no elektrotīkla, atvienojiet no kontaktligzdas, no instrumentiem, kas tiek baroti no akumulatora, atvienojiet akumulatoru. Pēc katras instrumenta lietošanas reizes veiciet tā apskati, pievēršot īpašu uzmanību ventilācijas atveru caurejamībai. Pārbaudiet visu instrumenta elementu pozīciju. Pievelciet vaļīgos skrūsvienojumus. Pārbaudiet ķēdes sprigojumus un stāvokli. Ja ir pamatīgi jebkādi ķēdes bojājumi, nomainiet to pret jaunu ķēdi. Instrumentu nedrīkst lietot ar bojāto ķēdi! Pārāk vaļīga ķēde var nokrist no vadīklas, kas ar izraisīt lietotāja traumas. Ķēdei ir arī jābūt pareizi uzasinātai. Ķēdes asināšana prasa atbilstošu pieredzi un instrumentus, tāpēc to ieteicams veikt specializētā servisa centrā. Piepildiet eļļu tvertnē. Tīriet instrumenta korpusu ar mīkstu, sausu lupatīņu. Izīriet korpusu no koka, eļļas, smērvielas atliekām un citiem netīrumiem. Uzglabājiet no elektrotīkla atvienoto instrumentu sausā, slēgtā telpā. Uzmanību! Instrumenta uzglabāšanas laikā no ķēdes ieeļļošanas sistēmas var izplūst neliels eļļas daudzums. Tā ir normāla parādība, neietekmē eļļas līmeni tvertnē un nav bojājuma pazīme. Glabājiet instrumentu noēnotās, sausās vietās ar atbilstošu ventilāciju, kas novērš tvaika kondensāciju. Vietai ir jābūt nepieciešamai nepiederošām personām, jo īpaši bērniem. Uzglabāšanas laikā vadīklai un ķēdei ir vienmēr jābūt aizsargātiem ar pārsegu.

Akumulatora lādēšanas drošības instrukcija

Uzmanību! Pirms lādēšanas sākšanas pārlicinieties, ka barošanas bloka korpus, kabelis un spraudnis nav saplūsuši vai bojāti. Nedrīkst lietot lādēšanas staciju vai barošanas bloku, ja tie nedarbojas vai ir bojāti! Akumulatoru lādēšanai var izmantot tikai lādēšanas staciju un barošanas bloku, kas ietilpst komplektā. Cita barošanas bloka izmantošana var izraisīt ugunsgrēku vai instrumenta bojājumu. Akumulatoru var lādēt tikai slēgtā, sausā telpā, kas aizsargāta no nepiederošu personu, jo īpaši bērnu piekļuves. Lādēšanas staciju un barošanas bloku nedrīkst lietot bez pastāvīgas pieaugušā uzraudzības! Ja nepieciešams atstāt telpu, kur tiek veikta lādēšana, atvienojiet lādētāju no elektriskā tīkla, izvelkot lādētāja kontakt Dakšu no elektriskā tīkla kontaktligzdas. Ja no lādētāja izdalās dūmi, aizdomīga smaka u. tml., nekavējoties atvienojiet lādētāja kontakt Dakšu no elektriskā tīkla kontaktligzdas! Ierīce tiek piegādāta ar neuzlādētu akumulatoru, tāpēc pirms darba sākšanas tas ir jāuzlādē atbilstoši tālāk aprakstītajai procedūrai, izmantojot komplektā ietilpstošo barošanas bloku un lādēšanas staciju. *Li-Ion* tipa (lītijs jonu) akumulatoriem nepiemīt tā saucamais "atmiņas efekts", kas ļauj lādēt tos jebkurā brīdī. Tomēr ieteicams izlādēt akumulatoru parastas darbības laikā un pilnībā to uzlādēt. Ja darba raksturs neļauj izdarīt to katru reizi, veiciet šo procedūru vismaz ik pēc vairākiem darbības cikliem. Nekādā gadījumā nedrīkst izlādēt akumulatorus, izraisot īssavienojumu starp elektrodiem, jo tas rada neatgriezeniskus bojājumus! Nepārbaudiet arī akumulatora uzlādes līmeni, savienojot elektrodus un pārbaudot dzirksteļošanu.

Akumulatora uzglabāšana

Lai pagarinātu akumulatora kalpošanas laiku, nodrošiniet pareizus uzglabāšanas apstākļus. Akumulators iztur aptuveni 500 lādēšanas un izlādēšanas ciklus. Glabājiet akumulatoru temperatūru diapazonā no 0 °C līdz 30 °C, pie gaisa relatīvā mitruma 50 %. Lai uzglabātu akumulatoru ilgāku laiku, uzlādējiet to līdz aptuveni 70 % tilpuma. Ilgstošas uzglabāšanas gadījumā regulāri uzlādējiet akumulatoru vienu reizi gadā. Neļaujiet akumulatoram pārmērīgi izlādēties, jo tas saīsina tā kalpošanas laiku un var izraisīt tā neatgriezenisku bojājumu. Uzglabāšanas laikā akumulators pakāpeniski izlādējas izolācijas vadītspējas dēļ. Patvaļīgas izlādēšanās process ir atkarīgs no uzglabāšanas temperatūras — jo augstāka temperatūra, jo ātrāks izlādēšanās process. Nepareizas akumulatoru

uzglabāšanas gadījumā var notikt elektrolīta noplūde. Noplūdes gadījumā likvidējiet to ar neitralizējošu līdzekli. Ja elektrolīts ir nonācis acīs, nomazgājiet tās ar lielu ūdens daudzumu, pēc tam nekavējoties vērsieties pēc medicīniskās palīdzības. **Ierīci nedrīkst lietot ar bojāto akumulatoru.** Nododiet pilnīgi nolietoto akumulatoru specializētā punktā, kas nodarbojas ar šāda veida atkritumu utilizāciju.

Akumulatoru transportēšana

Saskaņā ar tiesību aktu noteikumiem litija jonu akumulatori tiek uzskatīti par bīstamiem izstrādājumiem. Instrumenta lietotājs var transportēt instrumentu kopā ar akumulatoru un pašus akumulatorus ar sauszemes transportu. Nav jāizpilda papildu nosacījumi. Ja transportēšana ir uzlicēta trešajām personām (piemēram, sūtīšana ar kurjerpastu), jārikojas saskaņā ar tiesību aktu noteikumiem, kas attiecas uz bīstamu izstrādājumu transportēšanu. Pirms akumulatoru sūtīšanas sazinieties par šo jautājumu ar personu ar atbilstošu kvalifikāciju. Nedrīkst transportēt bojātus akumulatorus. Akumulatori ir jāizņem no ierīces uz transportēšanas laiku un jāaizsargā atklāti kontakti, piemēram, aizlīmējot tos ar izolācijas lenti. Aizsargājiet akumulatorus iepakojumā tā, lai transportēšanas laikā tie nepārvietotos iepakojuma iekšā. Ievērojiet arī vietējo tiesību aktu noteikumus, kas attiecas uz bīstamu izstrādājumu transportēšanu.

Akumulatora lādēšana

Uzmanību! Pirms lādēšanas atvienojiet lādēšanas stacijas barošanas bloku no elektriskā tīkla, izvelkot kontaktdakšu no elektriskā tīkla kontaktligzdas. Izlīriet akumulatoru un tā spaiļes no netīrumiem un putekļiem ar mīkstu, sausu lupatiņu.

Akumulatoram ir iebūvēts uzlādes indikators. Nospiežot pogu, iedegas gaismas diodes (XIX) — jo vairāk, jo augstāks akumulatora uzlādes līmenis. Ja pēc pogas nospiešanas gaismas diodes neiedegas, tas nozīmē, ka akumulators ir izlādēts. Atvienojiet akumulatoru no instrumenta. Ievietojiet akumulatoru lādētāja ligzdā (XIX). Pievienojiet lādētāju elektriskā tīkla kontaktligzdai. Iedegas sarkana gaismas diode, kas nozīmē lādēšanas procesu. Pēc lādēšanas pabeigšanas sarkanā gaismas diode nodzies, un iedegas zaļā gaismas diode, kas nozīmē, ka akumulators ir pilnībā uzlādēts. Izvelciet barošanas bloka kontaktdakšu no elektriskā tīkla kontaktligzdas. Izbīdiet akumulatoru no lādēšanas stacijas, nospiežot akumulatora fiksatora pogu. Uzmanību! Ja pēc lādētāja pievienošanas elektriskajam tīklam iedegas zaļā gaismas diode, tas nozīmē, ka akumulators ir pilnībā uzlādēts. Šādā gadījumā lādētājs neuzsāk lādēšanas procesu.

POPIS VÝROBKU

Víceúčelové akumulátorové zahradní nářadí je možné používat jako nůžky na živý plot, i jako prořezávací pilu. Jako nůžky na živý plot se nářadí používá k prořezávání a tvarování korun keřů a k zastříhávání tenkých větvíček. Jako prořezávací pila na teleskopické tyči je nářadí druhem řetězové pily, která se používá k údržbě korun stromů. Umožňuje fezat větve o malém průměru v místech, která jsou pro klasickou motorovou pilu nedostupná. Nastavitelné rameno umožňuje formovat živý plot a stříhat větve i ve značné výšce. Díky akumulátorovému napájení je práce mnohem tišší než v případě tradičního benzinového nářadí, je možná i v blízkosti budov a v místech nedostupných pro výrobky napájené ze sítě. Správný, spolehlivý a bezpečný provoz nářadí závisí na jeho správném používání, proto:

Před zahájením práce s elektrickým nářadím si přečtěte celý návod k obsluze a uschovejte ho pro pozdější potřebu.

Dodavatel nenese odpovědnost za škody nebo úrazy způsobené použitím nářadí v rozporu s jeho účelem, nedodržením bezpečnostních předpisů a doporučení tohoto návodu. Používání nářadí v rozporu s jeho zamýšleným účelem vede také ke ztrátě práv uživatele na smluvní záruku a zákonnou záruku za vadu.

VYBAVENÍ VÝROBKU

Výrobek se dodává kompletní, ale před prvním použitím je nutné ho smontovat. S nářadím se dodává: vodítko řetězu, pilový řetěz, kryt lišty, kryt vodítko, akumulátor, nabíjecí stanice a popruh na přenášení.

Upozornění! Číslo výrobku: model YT-828391 není vybaven akumulátorem a nabíjecí stanicí.

TECHNICKÉ ÚDAJE

Parametr	Měrná jednotka	Hodnota
Katalogové číslo		YT-828390, YT-828391
Jmenovité napětí	[V DC]	18
Nůžky na živý plot		
Rychlost kmitání ostří	[min ⁻¹]	1500
Délka řezu	[mm]	415
Hladina hluku		
- LpA (tlak)	[dB] (A)	74,5 ± 3,0
- LwA (výkon)	[dB] (A)	89,6 ± 3,0
Vibrace (zadní úchyt)	[m/s ²]	1,446 ± 1,5
Hmotnost (bez akumulátoru)	[kg]	3,5
Prořezávací pila		
Rychlost posuvu řetězu	[m/s]	4,5
Rychlost otáček,	[min ⁻¹]	2500
Délka vodící lišty	[mm/inch]	200/8
Rozteč zubů řetězu	[mm/inch]	9,525 / 0,375
Tloušťka zubů řetězu	[mm/inch]	1,27 / 0,050
Objem olejové nádrže	[ml]	80
Třída elektrické ochrany		III
Hladina hluku		
- LpA ± K (tlak)	[dB] (A)	74,5 ± 3,0
- LwA ± K (výkon)	[dB] (A)	88,0 ± 3,0
Vibrace ah ± K (zadní úchyt)	[m/s ²]	1,190 ± 1,5
Hmotnost (bez akumulátoru, vodící lišty a řetězu)	[kg]	3,4
Typ akumulátoru		Li-ion
Kapacita akumulátoru*	[Ah]	2
Energie akumulátoru*	[Wh]	36
Nabíjecí stanice*		
Vstupní napětí	[V~]	220–240
Frekvence sítě	[Hz]	50/60
Jmenovitý výkon	[W]	60
Výstupní napětí	[V DC]	21
Výstupní proud	[A]	2,4
Doba nabíjení**	[h]	1

* pouze u modelů s akumulátorem a nabíječkou

** uvedená doba nabíjení se vztahuje pouze na akumulátor s kapacitou uvedenou v tabulce

Deklarovaná hodnota emise hluku byla měřena standardní zkušební metodou a může se použít k porovnání hluku s jiným nářadím. Deklarovaná hodnota emise hluku se může použít pro předběžné posouzení expozice.

Deklarovaná celková hodnota vibrací byla měřena standardní zkušební metodou a může se použít k porovnání vibrací s jiným nářadím. Deklarovaná celková hodnota vibrací se může použít pro počáteční posouzení expozice.

Upozornění! Emise vibrací při práci s nářadím se mohou lišit od deklarované hodnoty v závislosti na způsobu použití nářadí.

Upozornění! Je třeba stanovit bezpečnostní opatření k ochraně obsluhy na základě posouzení expozice v reálných pracovních podmínkách (včetně všech částí pracovního cyklu, např. doba, kdy je nářadí vypnuté nebo pracuje na volnoběhu, doba aktivace).

VŠEOBECNÉ BEZPEČNOSTNÍ POKYNY PRO POUŽÍVÁNÍ ELEKTRICKÉHO NÁŘADÍ

Varování! Seznamte se se všemi bezpečnostními pokyny, obrázky a specifikacemi dodanými s tímto elektronářadím / strojem. Jejich nedodržování může vést k úrazu elektrickým proudem, požáru nebo vážnému poranění.

Všechny bezpečnostní pokyny a návody si uschovejte pro budoucí použití.

Pojem „elektronářadí / stroj“ použitý v pokynech se vztahuje na všechno nářadí / stroje poháněné elektrickým proudem, jak drátové, tak i bezdrátové.

Bezpečnost pracoviště

Pracoviště udržujte dobře osvětlené a čisté. Nepořádek a špatné osvětlení mohou být příčinou úrazů.

S elektronářadím / strojem nepracujte v prostředí se zvýšeným nebezpečím výbuchu, obsahujícím hořlavé látky, plyny nebo výpary. Elektronářadí / stroje vytvářejí jiskry, které mohou zapálit prach nebo výpary.

Nepouštějte do blízkosti elektronářadí děti a nezúčastněné osoby. Okamžik nepozornosti může způsobit ztrátu kontroly.

Elektrická bezpečnost

Zástrčka napájecího kabelu musí odpovídat síťové zásuvce. Zástrčku nijak neupravujte. Nepoužívejte žádné adaptéry zástrčky s uzemněným elektronářadím / strojem. Neupravená zástrčka odpovídající zásuvce snižuje riziko úrazu elektrickým proudem. **Zabraňte styku těla s uzemněnými předměty, jako jsou trubky, radiátory a chladničky.** Uzemněné tělo zvyšuje nebezpečí úrazu elektrickým proudem.

Nevystavujte elektronářadí / stroj atmosférickým vlivům nebo vlhkosti. Voda a vlhkost, které proniknou dovnitř elektronářadí / stroje, zvyšují nebezpečí úrazu elektrickým proudem.

Nepřetěžujte napájecí kabel. Nepoužívejte jej pro přenašení, tažení nebo odpojování zástrčky ze síťové zásuvky. Zabraňte styku napájecího kabelu s teplem, oleji, ostrými hranami a rotujícími částmi. Poškození nebo zamotání napájecího kabelu zvyšuje nebezpečí úrazu elektrickým proudem.

Při práci venku používejte prodlužovací kabely určené pro venkovní použití. Použití venkovního prodlužovacího kabelu snižuje riziko úrazu elektrickým proudem.

V případě, že elektronářadí / stroj musíte použít ve vlhkém prostředí, použijte jako ochranu proudový chránič (RCD). Použití RCD snižuje nebezpečí úrazu elektrickým proudem.

Osobní bezpečnost

Buďte opatrní, dávejte pozor na to, co děláte a použijte zdravý rozum při práci s elektronářadím / strojem. Elektronářadí / stroj nepoužívejte, když jste unaveni nebo pod vlivem drog, alkoholu nebo léků. Dokonce i sebemenší nepozornost při práci může způsobit vážný úraz.

Používejte osobní ochranné prostředky. Vždy pracujte s ochranou zraku. Používání osobních ochranných prostředků, jako jsou protiprachové masky, neklouzavá ochranná obuv, přilby a chrániče sluchu snižují nebezpečí vážného poranění.

Zabraňte náhodnému spuštění. Ujistěte se, že síťový spínač je v poloze „vypnuto“ před připojením k elektrickému napájení a/nebo akumulátoru, zvedáním nebo přenašením elektronářadí / stroje. Přenašení elektronářadí / stroje s prstem na spínači nebo napájení elektronářadí / stroje, když je spínač v poloze „zapnuto“, může způsobit vážný úraz.

Před zapnutím elektronářadí / stroje odstraňte veškeré klíče a jiné seřizovací nástroje. Klíče ponechané v rotujících částech elektronářadí / stroje mohou být příčinou úrazu.

Nesahejte a nevyklánějte se příliš daleko. Udržujte stabilní postoj a rovnováhu po celou dobu práce. Umožní to snadnější ovládání elektronářadí / stroje v případě nenadálých situací při práci.

Oblékejte se vhodně. Nenoste volný oděv nebo bižuterii. Vlasy a oděv mějte v dostatečné vzdálenosti od rotujících částí elektronářadí / stroje. Volný oděv, bižuterie nebo dlouhé vlasy mohou zachytit rotující části.

Pokud je zařízení přizpůsobeno odtahu prachu nebo hromadění prachu, ujistěte se, že zařízení byla správně připojena a použita. Použití odtahu prachu snižuje nebezpečí spojené s prachem.

Nedovolte, aby zkušenosti získané častým používáním elektronářadí / stroje byly příčinou nepozornosti a nedodržování bezpečnostních zásad. Nezodpovědné chování může způsobit vážný úraz ve zlomku sekundy.

Používání elektronářadí / stroje a servis

Elektronářadí / stroj nepřetěžuje. Elektronářadí / stroj použijte pro určené použití. Technický způsobíle elektronářadí / stroj zajistí lepší a bezpečnější práci, pokud bude použito pro navržené zatížení.

Elektronářadí / stroj nepoužívejte, pokud síťový spínač neumožňuje zapnutí a vypnutí. Elektronářadí / stroj, které nelze kontrolovat pomocí síťového spínače, je nebezpečné a musí se dát k opravě.

Před seřizením, výměnou příslušenství nebo uschováním elektronářadí / stroje odpojte zástrčku ze síťové zásuvky a/nebo vytáhněte akumulátor, pokud jej lze vyjmout z elektronářadí / stroje. Takové bezpečnostní opatření zabrání náhodnému zapnutí elektronářadí / stroje.

Nářadí uchovávejte na místě nedostupném pro děti, nedovoďte osobám neznalým obsluhu elektronářadí / stroje nebo těchto návodů obsluhovat elektronářadí / stroj. Elektronářadí / stroj jsou nebezpečné v rukou nezaškolených uživatelů.

Provádějte údržbu elektronářadí / stroje a příslušenství. Kontrolujte je z hlediska netěsnosti nebo zaseknutí rotujících částí, poškození dílů a jakýchkoli jiných podmínek, které mohou ovlivnit fungování elektronářadí / stroje. Poškození opravte před použitím elektronářadí / stroje. Mnoho úrazů je způsobeno nesprávným provedením údržby elektronářadí / stroje. **Rezné nástroje udržujte čisté a naostřené.** Správně udržovaný řezný nástroj s ostrými hranami je méně náchylný na zaseknutí a snadněji se kontroluje během práce.

Používejte elektronářadí / stroje, příslušenství a vestavené nástroje atd. v souladu s těmito návody, se zohledněním typu a pracovních podmínek. Používání nářadí pro jinou práci, než byla navržena, může vést k nebezpečné situaci.

Rukojeti a úchopné povrchy udržujte suché, čisté a bez oleje a maziv. Kluzké rukojeti a úchopné povrchy neumožňují bezpečnou obsluhu a kontrolu elektronářadí / stroje v nebezpečných situacích.

Opravy

Elektronářadí / stroj nechte opravit pouze v autorizovaných servisech, s použitím výlučně originálních náhradních dílů. Zajistí to správnou bezpečnou práci elektronářadí.

Bezpečnostní upozornění k nůžkám na živý plot

Udržujte části těla v dostatečné vzdálenosti od ostří. Neodstraňujte stříhaný materiál ani ho nedržte, dokud je ostří v pohybu. Po vypnutí spínače se ostří ještě pohybuje. Chvilka nepozornosti při práci s nůžkami na živý plot může způsobit vážné zranění. **Při přenášení nůžek na živý plot musí být ostří zastaveno, nůžky držte za rukojeť a dávejte pozor, abyste nestiskli žádný spínač.** Správné zacházení s nůžkami na živý plot snižuje riziko neúmyslného spuštění a následného poranění způsobeného ostřím. **Při přepravě a skladování nůžek na živý plot vždy používejte chránič ostří.** Správné zacházení s nůžkami na živý plot snižuje riziko poranění o ostří. **Před odstraňováním zablokovaného materiálu nebo před údržbou nářadí zkontrolujte, zda jsou všechny spínače vypnuté a je odpojen akumulátor.** Neočekávané spuštění nůžek na živý plot při odstraňování zablokovaného materiálu nebo při údržbě může způsobit vážné zranění. **Nůžky na živý plot držte pouze za izolované rukojeti, protože ostří se může dostat do kontaktu se skrytými elektrickými dráty nebo vlastním napájecím kabelem.** Kontakt ostří s vodičem „pod napětím“ může způsobit, že nechráněné kovové části nůžek na živý plot budou „pod napětím“, což by mohlo obsluze způsobit úraz elektrickým proudem. **Vodiče a napájecí kabely udržujte mimo oblast řezání.** Napájecí kabely nebo jiné vodiče mohou být v živém plotu nebo keří skryty a může dojít k jejich náhodnému přefíznutí. **Nůžky na živý plot nepoužívejte za špatných povětrnostních podmínek, zejména pokud hrozí nebezpečí úderu blesku.** Snižuje se tak riziko zásahu bleskem.

Bezpečnostní upozornění pro nůžky na živý plot s prodloužovací tyčí

Abyste snížili riziko úrazu elektrickým proudem, nikdy nepoužívejte nůžky na živý plot s prodlouženým dosahem v blízkosti elektrického vedení. Kontakt nebo použití v blízkosti elektrického vedení může způsobit vážné zranění nebo úraz elektrickým proudem s následkem smrti. **Při práci s nůžkami na živý plot s prodlouženým dosahem vždy používejte obě ruce.** Nůžky na živé ploty s prodlouženým dosahem držte oběma rukama, abyste nad nimi neztratili kontrolu. **Při práci s nůžkami na živý plot s prodlouženým dosahem nad hlavou vždy používejte ochranu hlavy.** Padající větvičky mohou způsobit vážná zranění.

Bezpečnostní upozornění pro práci s prořezávací pilou

Při práci s prořezávací pilou udržujte všechny části těla mimo řetěz. Před spuštěním prořezávací pily zkontrolujte, zda řetěz není s ničím v kontaktu. Chvilka nepozornosti při obsluze prořezávací pily může způsobit zapletení oděvu nebo částí těla do řetězu pily.

Používejte ochranné brýle a ochranu sluchu. Doporučuje se také ochrana hlavy, rukou, nohou a chodidel. Vhodné ochranné vybavení snižuje riziko poranění v důsledku kontaktu s odpadem nebo náhodného kontaktu s řetězem.

S prořezávací pilou pracujte pouze, když stojíte na zemi. Jestliže pro řezání jste na stromě, může dojít ke zranění.

Vždy udržujte správné držení těla a pracujte s pilou pouze, když stojíte na pevném, bezpečném a rovném povrchu. Kluzký nebo nestabilní povrch, např. žebřík, může způsobit ztrátu rovnováhy nebo kontroly nad řetězovou pilou.

Při řezání napružené větve dávejte pozor na její odraz. Při uvolnění napětí nahromaděného v dřevěných vláknech může operátora zasáhnout větev a/nebo může dojít ke ztrátě kontroly nad pilou.

Při řezání keřů a mladých stromů je třeba dbát zvláštní opatrnosti. V tenkém materiálu se může řetěz zaseknout a vymrštit pilu směrem k operátorovi nebo ho vyvést z rovnováhy.

Přenášejte prořezávací pilu vypnutou a v bezpečné vzdálenosti od těla. Při přepravě nebo skladování pily vždy používejte kryt vodič lišty řetězu. Správné držení pily snižuje pravděpodobnost náhodného kontaktu s pohyblivými částmi pily.

Dodržujte pokyny pro mazání, napínání řetězu a pro výměnu příslušenství. Nesprávně napnutý nebo nesprávně namazaný řetěz může prasknout a zároveň zvýšit riziko odrazu směrem k operátorovi.

Rukojeti udržujte v suchu, čisté, bez zbytků maziv a olejů. Mastné rukojeti nebo rukojeti pokryté mazivem jsou kluzké a způsobují ztrátu kontroly nad prořezávací pilou.

Pilu používejte jen na řezání dřeva. Nepoužívejte prořezávací pilu pro práci, ke které není určena. Neřežte např. plastové, betonové ani jiné než dřevěné stavební materiály. Použití řetězové pily pro jinou práci, než pro kterou je určena, může vést k nebezpečným situacím.

Při práci držte prořezávací pilu za izolované rukojeti, protože řetěz se může dostat do kontaktu s vodičem pod napětím, v případě nářadí napájeného ze sítě i s vlastním napájecím kabelem. Kontakt řetězu s vodičem pod napětím může způsobit, že se kovové části prořezávací pily také dostanou pod napětí, což může obsluhu zasáhnout elektrickým proudem. **Udržujte prořezávací pilu v dostatečné vzdálenosti od elektrického vedení.** Při kontaktu s elektrickým vedením hrozí nebezpečí úrazu elektrickým proudem, vážného zranění nebo smrti. **Používejte osobní ochranné prostředky pro ochranu hlavy, očí a sluchu. Používejte také ochrannou obuv a ochranné rukavice.** Používání vhodných osobních ochranných pomůcek snižuje riziko zranění, ke kterým může při práci dojít.

Příčiny a předcházení efektu zpětného rázu směrem k operátorovi.

K odrazu směrem k operátorovi může dojít, pokud se konec vodička dotkne předmětu nebo pokud řezané dřevo zasekne pilu řezu. V některých případech může dotyk konce vodičí lišty řetězu s předmětem způsobit náhlou reakci zvednutím vodičí lišty nahoru a směrem k operátorovi. Zaseknutí v horním okraji vodičí lišty jí může rychle nasměrovat k operátorovi. Jakákoliv z těchto reakcí může způsobit ztrátu kontroly nad pilou a následně vážné zranění. Nespoléhejte pouze na bezpečnostní prvky zabudované do pily. Operátor pily musí podniknout několik kroků pro zabránění nehodám a zraněním během provozu. Odraz ve směru k operátorovi je výsledkem nesprávného použití a/ nebo nesprávných postupů nebo provozních podmínek a lze mu předejít provedením níže uvedených vhodných opatření: **Zajistěte trvalé bezpečné uchopení oběma rukama palci a prsty kolem rukojeti prořezávací pily, poloha těla a paží musí umožnit odolávat silám vznikajícím při zpětném rázu.** Pokud jsou provedena příslušná preventivní opatření, může operátor síly zpětného rázu zvládnout. Nedovolte, aby se prořezávací pila volně pohybovala. Náhradní díly vodičí lišty a řetězu montujte pouze podle pokynů výrobce. Nesprávná výměna vodičí lišty a řetězu může způsobit prasknutí řetězu a/ nebo zpětný ráz. **Dodržujte pokyny výrobce pro ostření a údržbu řetězu.** Snížení hloubky drážky ve vedení řetězu může vést ke zvýšení pravděpodobnosti zpětného rázu. Je zakázáno vystavovat řetězovou pilu působení srážek nebo ji používat v prostředí se zvýšenou vlhkostí. Je rovněž zakázáno používat řetězovou pilu v prostředí se zvýšeným nebezpečím požáru nebo výbuchu. Během provozu se vyhněte kontaktu s uzemněnými, vodivými a neizolovanými předměty, jako jsou trubky, radiátory nebo chladiče. Pokud se prořezávací pila nepoužívá, je třeba ji skladovat na suchém, uzavřeném místě, mimo dosah nepovolaných osob. Používejte pilový řetěz přizpůsobený danému zařízení. Nepoužívejte pilové řetězy určené pro lehké práce k vykonávání práce s velkým zatížením. Při výměně, opravě a seřizování pilového řetězu vždy používejte ochranné rukavice. Při přepravě pily zajistěte její odpojení od zdroje napájení. Prořezávací pila napájená ze sítě musí být odpojena od zásuvky, prořezávací pila napájená z akumulátoru musí být od akumulátoru odpojena. Na vodičí liště s pilovým řetězem musí být namontován kryt. Nepřenášejte síťové napájenou prořezávací pilu tak, že ji budete držet za napájecí kabel. Neodpojujte zástrčku ze zásuvky tahem za napájecí kabel. Je třeba zabránit náhodnému zapnutí prořezávací pily. Při přenášení pily, která je připojena k elektrické síti nebo s připojenou baterií, udržujte prsty mimo dosah hlavního vypínače. Vždy noste vhodný přiléhavý ochranný oděv.

S prořezávací pilou pracujte vždy oběma rukama. Během provozu zajistěte volné kusy dřeva tak, aby se nemohly pohybovat, například tak, že je umístíte do kozy. Vyvarujte se řezání dřeva umístěného na zemi. Neřežte dřevo, které není zajištěno proti pohybu. Při práci nedržte uchyty prořezávací pily nad rameny. Nepoužívejte prořezávací pilu při stání na žebříku. Při práci zaujměte takový postoj, abyste vždy v natažené ruce měli rezervu. Udržujte řetěz čistý. Řetěz musí být naostřen a namazán. To zajistí efektivnější a bezpečnější práci. Řetěz je možné nechat naostřit ve specializovaném servisu. Před každým použitím zkontrolujte stav řetězu. Pokud zjistíte praskliny, zlomené zuby nebo jakékoli jiné poškození, řetěz před zahájením práce vyměňte za nový. V případě zjištění jakýchkoli poškozených nebo rozbitých součástí prořezávací pily přestaňte nebo nezačínajte pracovat. Poškozené součásti je třeba před zahájením práce vyměnit. Prořezávací pilu používejte v souladu s jejím určením, pila slouží pouze k řezání dřeva. Při práci dávejte pozor na kovy nebo kameny, které se mohou ve zpracovávaném dřevě nacházet. Používejte pouze originální náhradní díly. Použití neoriginálních náhradních dílů může zvýšit riziko poruchy a vést ke zranění osob. Prořezávací pilu musí opravovat pouze servisní střediska autorizovaná výrobcem. Používejte pouze originální náhradní díly. Minimalizuje se tím riziko nehod a poškození zařízení.

OBSLUHA NÁŘADÍ

Příprava nářadí k použití

Upozornění! Před zahájením všech montážních a seřizovacích prací odpojte nářadí od napájení. **Vyjměte akumulátor ze zásuvky elektronářadí!**

Před prvním použitím musí být nasazeny obě části nářadí (II).

Zkontrolujte, zda je ostří zajištěno nasazením ochranného krytu vodičí lišty. Odšroubujte blokádu upevnění hlavy, potom vložte díl se spínačem do štěrbinu dílu s hlavou. Pokud je díl se spínačem do mezery dílu s hlavici správně zasunut, znamená to, že spojení těchto dvou dílů je možné zajistit dotažením blokády uchytení hlavice. Zkontrolujte, zda se části nářadí během provozu nerozdělí.

Před připojením nářadí k napájení zkontrolujte jeho technický stav. Je-li zjištěno poškození, před odstraněním poškození je zakázáno nářadí připojit k napájení.

Regulační činnost

Nastavení délky nářadí je možné po zatažení za zajišťovací páku nastavení délky (VII), následným nastavením délky nářadí a do-tažením blokovací páky. Délku nářadí mezi zarážkami pohybu je možné nastavovat plynule. Mezi rukojetmi je svorka pro připojení pomocného nosného popruhu (VIII). Tento popruh umožňuje snížit zatížení rukou držících nářadí, zejména při dlouhodobé práci. Západka popruhu musí být prostrčena otvorem v horní části krytu nářadí. Popruh přeložte šikmo přes tělo operátora a jeho délku nastavte tak, aby většina hmotnosti přístroje spočívala na popruhu (XI).

Nastavení úhlu řezné hlavy (III)

Řezná hlava nářadí se může vůči rukojeti naklápět. To usnadňuje například formování vrcholu živého plotu nebo řezání větví pře-řazací pilou. Pro změnu úhlu řezné hlavy současně stisknete obě tlačítka nastavení úhlu hlavy, přidržíte je a nyní můžete úhel hlavy změnit. Hlavu je možné zablokovat v několika polohách. Zkontrolujte, zda je hlava v nové poloze zajištěna a zda se blokáda zámku vrátila do klidové polohy.

Otočení zadní rukojeti (IV)

Zadní rukojeť lze otočit doprava nebo doleva. Chcete-li otočit zadní rukojeť, stisknete a přidržíte tlačítko otáčení zadní rukojeti, otočte rukojeť doprava nebo doleva, tlačítko uvolněte. Po uvolnění tlačítka pro nastavení úhlu se natočení rukojeti zablokuje v jedné z poloh vyznačených na krytu. Zkontrolujte, zda je rukojeť zajištěna v nové poloze a že se tlačítko otáčení vrátilo do výchozí polohy.

Příprava pracovního prostoru.

Před zahájením práce řádně připravte pracovní prostor, abyste minimalizovali riziko nebezpečí, která používání nářadí doprovázejí. Zajistěte, aby na pracovišti byly přítomny pouze oprávněné osoby. Z pracoviště byste měli mít dobrou viditelnost, proto buďte obzvláště opatrní při práci v obtížných terénních podmínkách, např. ve svažitém terénu. Nezačínejte pracovat při dešti a při vysoké vlhkosti vzduchu, např. při mlze. Používejte ochranný oděv a osobní ochranné pomůcky. Je třeba se vyhnout stříhání drátů, mladých stromů a dřevěných trámů. Je třeba počítat s tím, že odstřížené větvičky a rostlinné zbytky se mohou odrážet od jiných větví nebo se zachytit mezi jinými větvemi. Pro případ nebezpečí způsobeného padajícími větvemi nebo zbytky rostlin si připravte si únikovou cestu. Úniková cesta musí být během práce bez překážek. Pokud se během práce objeví na únikové cestě překážky, je třeba je před pokračováním v práci odstranit. Vzhledem k možnosti práce na převisu dbejte na to, aby se nůžky nedostaly do kontaktu s elektrickým vedením, telefonním vedením apod. Stříhání nebo zachycení o taková vedení může způsobit úraz elektrickým proudem.

Zapojení nářadí k napájení (V)

Vložte akumulátor do zásuvky tak, aby kontakty směřovaly dovnitř komory a nahoru, dokud západka akumulátoru nezapadne. Zkontrolujte, zda je akumulátor upevněný tak, aby se během provozu nevysunul. Akumulátor můžete odpojit stisknutím a přidržemím západky a vysunutím akumulátoru ze zásuvky.

K napájení nářadí je možné použít pouze následující akumulátory Li-Ion YATO 18 V: YT-82842, YT-82843, YT-82844 a YT-82845, které lze nabíjet pouze nabíječkami YATO YT-82848 nebo YT-82849. Používat jiné akumulátory s jiným jmenovitým napětím, které neodpovídají zásuvce akumulátoru nářadí, je zakázáno. Je zakázáno upravovat zásuvku a/nebo akumulátor za účelem jejich vzá-jemného přizpůsobení.

Uvedení nůžek na živý plot do provozu (VI)

Sejměte ochranný kryt ze ostří nůžek. Uchopte nůžky jednou rukou za přední rukojeť a druhou rukou zadní rukojeť. Ujistěte se, že ostří není v kontaktu s žádným předmětem nebo povrchem. Posuňte palcem dopředu tlačítko blokády elektrického spínače na horní straně zadní rukojeti. Stisknete spínač a přidržíte ho v této poloze. Nyní můžete tlačítko blokády elektrického spínače uvolnit. Před stříháním vyčkejte, až motor dosáhne plných otáček, a zkontrolujte, zda ostří běží hladce. Pokud slyšíte nějaké podezřelé zvuky nebo cítíte vibrace, okamžitě uvolněním spínače pilu vypněte. Nářadí se vypíná uvolněním tlaku na spínač. Jakmile se ostří zastaví, odpojte nůžky od napájení a proveďte údržbu.

Práce s nůžkami

Není dovolena práce s nůžkami při nízkých obrátkách nebo během spouštění. Neúčinnější je, když se plot stříhá širokými pohyby. Pro zvýšení účinnosti lze ostří naklápět pod úhlem 5 - 10° ve směru řezání (XII). Chcete-li dosáhnout rovnoměrné výšky živého plotu, můžete použít rybářský vlasec natažený podél linie řezu. Živý plot stříhejte nad touto linií. Je možný i vertikální stříh živého plotu. Pro použití obou stran nožů se doporučuje fezat obloukovým pohybem zdola nahoru a potom shora dolů (XIII) Užitečné pracovní tipy - Při práci udržujte rovnováhu a správné držení těla. Zejména buďte opatrní při práci na kluzkém, svažitém nebo nerovném povrchu. Během provozu ostří neustále sledujte. Nestříhejte v místech, kam nevidíte.

Užitečné rady při práci s nůžkami.

Při práci je důležité dbát na rovnováhu a správné držení těla. Zejména buďte opatrní při práci na kluzkém, svažitém nebo nerovném povrchu. Během provozu ostří neustále sledujte. Nestříhejte v místech, kam nevidíte. Před zahájením prací pečlivě prohlédněte pracovní oblast a odstraňte všechny volné větve a zbytky po předchozím stříhání. Při ošetřování vysokých živých plotů je třeba

dbát zvláštní opatnosti. Před zahájením prací je třeba zkontrolovat i druhou stranu živého plotu. Kryt převodovky nůžek se během provozu zahřívá. Krytu převodovky se nedotýkejte, může dojít k popálení. Dělejte si při práci pravidelné přestávky. Nůžky při práci vydávají hluk a vibrace, které působí na obsluhu nůžek. Pravidelné přestávky v práci a používání osobních ochranných pomůcek jako jsou rukavice, chrániče sluchu a očí pomáhají snižovat účinky práce s nůžkami na zdravotní stav obsluhy. Pracovat s nůžkami je možné jen při dobrém zdraví a dobré kondici. Při nevolnosti, bolesti hlavy, poruše zraku (např. zúžené zorné pole), při problémech se sluchem nebo při závratí přestaňte nůžky používat.

Pokud se nůžky během práce zaseknou, okamžitě je spínačem vypněte a odpojte od akumulátoru, počkejte, až součásti nůžek zcela vychladnou, a teprve potom se pusťte do odstraňování příčiny zaseknutí. Pokud se některá část nůžek nebo ochranného krytu během provozu poškodí nebo zdeformuje, musí se před pokračováním v práci vyměnit nebo opravit.

Údržba a skladování nůžek na živý plot

Upozornění! Před zahájením kterékoli z níže popsanych činností odpojte nůžky od zdroje napájení. Nůžky napájené ze sítě musí být odpojeny od zásuvky, akumulátorové nůžky musí být odpojeny od akumulátoru. Po každém použití zkontrolujte stav nářadí, zejména zkontrolujte průchodnost ventilačních otvorů. Zkontrolujte seřízení všech prvků nářadí. Případné uvolněné šroubové spoje dotáhněte. Zkontrolujte stav ostří. Vyčistěte ho kartáčkem a potom ošetřete mazivem ve spreji. Přebytné mazivo je třeba setřít. Pokud zjistíte, že je ostří poškozeno nebo otupeno, je třeba ho vyměnit v autorizovaném servisním středisku. Je zakázáno používat nůžky s poškozeným ostřím. Dbejte na to, aby ostří bylo vždy namazané. Tím zabráníte vzniku rzi, která snižuje výkonnost nářadí a může také zvýšit riziko poranění. Vůle mezi ostřímí by měla být 0,2 až 0,4 mm, měřeno v místě, kde jsou ostří sešroubována. Ostří jsou z výroby naostřena tak, aby dosáhla optimálního výkonu, ale používáním se otupí. Před zahájením prací je třeba posoudit stav ostří. Pokud dojde k zaoblení horní hrany ostří nebo ke ztrátě zaoblení spodní části ostří, je třeba ostří nabrousit (XIV). Ostrění musí provádět autorizovaný servis výrobce. Před delším skladováním nůžek je třeba nože potířit štětcem nebo nastříkat konzervačním prostředkem. Přebytný konzervační prostředek odstraňte až bezprostředně před zahájením práce. Tato údržba snižuje riziko zrezivění ostří. Kryt nářadí je třeba očistit suchým měkkým hadříkem. Kryt je třeba očistit od dřeva, oleje, mastnoty a jiných nečistot. Nářadí je třeba skladovat v suché, uzavřené místnosti, odpojené od zdroje napájení. Nářadí skladujte na stinném a suchém místě s dostatečným větráním, aby nedocházelo ke kondenzaci par. Místo nesmí být veřejně přístupné, zejména ne dětem. Během skladování musí být vodící lišta a řetěz vždy zajištěny krytem.

Příprava prořezávací pily k práci

Upozornění! Před zahájením všech montážních a seřizovacích prací odpojte pilu od napájení. **Vyjměte akumulátor ze zásuvky elektronářadí!**

Před prvním použitím se musí namontovat vodící lišta a pilový řetěz. Kvůli nebezpečí poranění je nutné provádět montáž v ochranných rukavicích. Otáčejte otočným knoflíkem pro blokování bočního panelu ve směru šipky se symbolem otevřeného visacího zámku, dokud z hlavy prořezávací pily panel neodstraníte (IX).

Namontujte vodící lištu a řetěz způsobem znázorněným na obrázku (X). Zkontrolujte, zda jsou řetěz a vodící lišta nainstalovány správným směrem. Tvar a směr zubů viditelných na krytu pily musí odpovídat tvaru a směru řetězu. Pokud je na zubech řetězu viditelné označení směru pohybu řetězu, musí být stejné jako označení na krytu a vodící liště. Zkontrolujte, zda řetěz dosedá na vodící drážku a zuby řetězového kola. Dalším krokem je montáž a dotažení bočního panelu. Za tímto účelem zasuňte západku bočního panelu do pouzdra hlavy prořezávací pily a potom utáhněte blokovací otočný knoflík ve směru označeném šipkou se symbolem zavřeného visacího zámku. Dbejte však na to, abyste nezablokovali pohyb vodící lišty. Otočným knoflíkem pro napínání řetězu nastavte napnutí řetězu. Otočný knoflík dotáhněte. Zkontrolujte napnutí řetězu. Za tím účelem pilu položte a zvedněte ji za střední část řetězu (XV). Při této zkoušce by se měl řetěz v bodě držení zvednout nad lištu v rozsahu znázorněném na obrázku. Pokud je řetěz příliš nebo málo napnutý, mírně uvolněte blokovací otočný knoflík a znovu napnutí řetězu nastavte. Napnutí řetězu je také třeba kontrolovat každých 10 minut provozu. Namontovanou vodící lištu s řetězem zajistěte ochranným krytem řetězu a potom obě části prořezávací pily spojte. Odšroubujte blokadu upevnění hlavy, potom vložte díl se spínačem do šterbiny dílu s hlavou. Pokud je díl se spínačem do mezery dílu s hlavici správně zasunut, znamená to, že spojení těchto dvou dílů je možné zajistit dotažením blokadý uchytení hlavice. Zkontrolujte, zda se části nářadí během provozu nerozpojují.

Před připojením prořezávací pily k napájení zkontrolujte technický stav nářadí. Je-li zjištěno poškození, před jeho odstraněním je zakázáno nářadí připojit k napájení.

Doplňování oleje

Upozornění! Před zahájením všech montážních a seřizovacích prací odpojte pilu od napájení. Prořezávací pila napájená ze sítě musí být odpojena od zásuvky, prořezávací pila napájená z akumulátoru musí být odpojena od akumulátoru. K mazání řetězu a pilových mechanismů se musí používat pouze olej určený pro takové aplikace. K mazání se nesmí používat použitý motorový olej. Ten neplní svůj úkol, může to vést k poškození mechanismu pily. Zkontrolujte, zda je v nádobě mazací olej. Umístěte prořezávací pilu na rovnou plochu, zkontrolujte indikátor oleje. Hladina oleje nesmí být nižší než hodnota minimálního množství. Pokud takový ukazatel neexistuje, je třeba za referenční úroveň považovat spodní okraj ukazatele množství oleje. Je zakázáno používat prořezávací pilu bez naplněné olejové nádrže. Mohlo by dojít k poškození řetězu, vodící lišty a mechanismu prořezávací pily. Doporučuje se, aby startování a provoz prořezávací pily probíhaly nejméně 3 metry od místa doplňování oleje. Doplnění oleje je třeba provádět mimo zdroje ohně a tepla. Pro doplnění oleje odšroubujte uzávěr nádržky na olej, nalijte olej do nádržky, dokud hladina oleje nedosáhne značky označující maximální hladinu oleje nebo horního okraje ukazatele hladiny oleje, potom uzávěr nádržky pevně a bezpečně utáhněte. V případě úniku oleje před připojením pily ke zdroji elektrického napájení důkladně zbytky oleje setřete.

Uvedení prořezávací pily do provozu (VI)

Sejměte kryt z vodící lišty a řetězu. Uchopte pilu jednou rukou za přední rukojeť a druhou rukou za zadní rukojeť. Zkontrolujte, zda vodící lišta a řetěz nejsou v kontaktu s žádným předmětem nebo povrchem. Posuňte palcem dopředu tlačítko blokády elektrického spínače na horní straně zadní rukojeti. Stisknete spínač a přidržte ho v této poloze. Nyní můžete tlačítko blokády elektrického spínače uvolnit. Před stříháním vyčkejte, až motor dosáhne plných otáček, a zkontrolujte, zda ostří běží hladce. Pokud slyšíte nějaké podezřelé zvuky nebo cítíte vibrace, okamžitě uvolněním spínače pilu vypněte. Nářadí se vypíná uvolněním tlaku na spínač. Jakmile se řetěz zastaví, odpojte pilu od napájení a proveďte údržbu.

Práce s prořezávací pilou

Osoby, které mají v úmyslu poprvé pracovat s prořezávací pilou, by měly před zahájením práce vyhledat pracovní a bezpečnostní poradenství u kvalifikovaného operátora prořezávací pily. Během práce musí být dodrženy základní zásady bezpečnosti práce. Musí být rovněž zvážena možnost odrazu prořezávací pily směrem k operátorovi. Prořezávací pila se může odrazit směrem k operátorovi v případech, že řetěz narazí na odpor. Pro minimalizaci tohoto rizika: Při řezání věnujte pozornost poloze horní části vodící lišty. Neřežte horní čtvrtinou horní části vodící lišty (XVI). Řežte pouze řetězem, který se posouvá po spodní část vodící lišty. K řezanému dřevu přiložte pouze již nastartovanou prořezávací pilu. Nespouštějte prořezávací pilu potom, co byla přiložena na dřevo, které má být zpracováno. Nestůjte v rovině řezání. Tím se sníží riziko poranění v případě zpětného rázu prořezávací pily (XVII). Při práci vždy držte prořezávací pilu oběma rukama. Vždy zkontrolujte, zda je řetěz naostřený a správně napnutý. Větve by neměly být řezány přímo u kmene, ale ve vzdálenosti asi 15 cm od kmene. Udělejte dva zářezy do hloubky rovnající se 1/3 průměru větve ve vzdálenosti asi 8 cm od sebe. Jeden zářez zespodu, druhý shora. Následně nařizněte větev těsně u kmene do hloubky rovnající se 1/3 průměru větve. Řez dokončete tak, že odříznete větev přímo vedle kmene shora. Neřežte větev zespodu (XVIII). Pokud se pila během řezání zasekne, nesmí být nikdy v této poloze ponechána se zapnutým motorem. Vypněte motor pily, odpojte ji od napájení a vyjměte prořezávací pilu ze zaseknutého místa s pomocí klínů. Použití prořezávací pily k tvarování živého plotu nebo stříhání keřů je zakázáno. Řezná hlava, řetěz a vodící lišta se nesmí dotýkat země a nesmí dojít k znečištění pily zeminou.

Údržba a skladování prořezávací pily

Upozornění! Před zahájením kterékoli z níže popsaných činností odpojte pilu od zdroje napájení. Nůžky napájené ze sítě musí být odpojeny od zásuvky, akumulátorové nůžky musí být odpojeny od akumulátoru. Po každém použití zkontrolujte stav nářadí, zejména zkontrolujte průchodnost ventilačních otvorů. Zkontrolujte seřízení všech prvků nářadí. Případné uvolněné šroubové spoje dotáhněte. Zkontrolujte napnutí a stav řetězu. Pokud si všimnete poškození řetězu, vyměňte ho za nový. Je zakázáno používat pilu s poškozeným řetězem! Příliš volný řetěz může spadnout z vodící lišty a způsobit zranění obsluhy. Řetěz musí být také řádně naostřen, jelikož to vyžaduje odpovídající zkušenosti a nástroje, doporučuje se, aby ostření prováděl specializovaný servis. Je třeba doplnit olej do nádrže. Kryt nářadí je třeba očistit suchým měkkým hadříkem. Kryt je třeba očistit od dřeva, oleje, mastnoty a jiných nečistot. Nářadí je třeba skladovat v suché, uzavřené místnosti, odpojené od zdroje napájení. Upozornění! Při skladování nářadí může z mazacího systému řetězu unikat malé množství oleje, je to normální jev a nemá vliv na hladinu oleje v nádrži a není známkou poškození. Nářadí skladujte na stinném a suchém místě s dostatečným větráním, aby nedocházelo ke kondenzaci par. Místo nesmí být veřejně přístupné, zejména ne dětem. Během skladování musí být vodící lišta a řetěz vždy zajištěny krytem.

Bezpečnostní pokyny pro nabíjení akumulátoru

Upozornění! Před nabíjením akumulátoru zkontrolujte, zda pouzdro síťového adaptéru, kabel ani konektor nejsou prasklé nebo poškozené. Je zakázáno používat nefunkční nebo poškozenou nabíječku a poškozený síťový adaptér! K nabíjení akumulátorů je možné použít pouze nabíječku a síťový adaptér, které jsou dodávané s pilou. Použití jiného síťového adaptéru může způsobit požár nebo poškození pily. Nabíjení akumulátoru může probíhat pouze v uzavřené, suché místnosti, zabezpečené proti přístupu nepovolených osob, zejména dětí. Nabíječku a síťový adaptér nepoužívejte bez neustálého dohledu dospělé osoby! V případě nutnosti opustit místnost, ve které probíhá nabíjení, odpojte nabíječku od elektrické sítě vytažením zástrčky síťového adaptéru z elektrické zásuvky. Pokud z nabíječky vychází kouř, podezřelý zápach atp., okamžitě odpojte zástrčku nabíječky od síťového adaptéru! Prořezávací pila se dodává s nenabitým akumulátorem, proto ho před zahájením práce v souladu s postupem popsaným níže nabijte sestavou síťového adaptéru a nabíječky. Akumulátor typu Li-ion (lithium-iontový) nemá tzv. „paměťový efekt“, můžete je tedy dobít kdykoliv. Doporučujeme však během normálního provozu akumulátor vybit a následně nabít na plnou kapacitu. Není-li možné s vzhledem k povaze práce akumulátor vždy úplně vybit a znovu nabít, mělo by se to provádět minimálně vždy po několika desítkách pracovních cyklů. Za žádných okolností by se akumulátor neměl vybit zkratováním elektrod, vede to k jeho nevratnému poškození! Je rovněž zakázáno kontrolovat stav nabíjení akumulátoru zkratováním elektrod a kontrolou jiskření.

Skladování akumulátoru

Abyste prodloužili životnost akumulátoru, musí být zajištěny správné podmínky skladování. Akumulátor vydrží přibližně 500 cyklů „nabítí - vybití“. Akumulátor skladujte při teplotě 0 až 30 °C při relativní vlhkosti vzduchu 50 %. Aby bylo možné akumulátor skladovat delší dobu, musí být nabitý asi na 70 % své kapacity. V případě delšího skladování je nutné akumulátor pravidelně jednou za rok dobít. Zamezte nadměrnému vybití akumulátoru, tím se zkracuje jeho životnost a může dojít k jeho nevratnému poškození. Během skladování se akumulátor kvůli svodovému proudu postupně vybíjí. Proces samovybití závisí na teplotě skladování, čím je teplota vyšší, tím rychleji dochází k vybití. Pokud není akumulátor uskladněn ve vhodném prostředí, může dojít k úniku elektrolytu. V případě úniku je třeba elektrolyt zajistit neutralizačním prostředkem, při kontaktu s očima je třeba oči důkladně vypláchnout a ihned vyhledat lékařskou pomoc. **Je zakázáno používat nářadí s poškozeným akumulátorem.** Pokud je akumulátor zcela vybitý a není

možné ho nabit, odevzdejte ho na odběrném místě specializujícím se na likvidaci odpadů tohoto typu.

Přeprava akumulátorů

Lithium-iontové akumulátory jsou podle právních předpisů považovány za nebezpečný materiál. Uživatel nářadí však může nářadí s akumulátorem i samotný akumulátor přepravovat silniční dopravou. V takovém případě není nutné splňovat dodatečné podmínky. V případě předání přepravy třetím stranám (například zásilka kurýrní společností) je nutné dodržovat pravidla pro přepravu nebezpečných materiálů. Před odesláním kontaktujte osobu s příslušnou kvalifikací v dané oblasti. Je zakázáno přepravovat poškozené akumulátory. Během přepravy musí být demontovatelné akumulátory ze zařízení odstraněny, odkryté kontakty se musí zabezpečit, např. zalepit izolační páskou. Akumulátory zajistěte v obalu tak, aby se během přepravy uvnitř balení nepohybovaly. Je nutné rovněž dodržovat národní předpisy týkající se přepravy nebezpečných materiálů.

Nabíjení akumulátoru

Upozornění! Před nabíjením odpojte síťový adaptér nabíječky ze sítě vytažením zástrčky z elektrické zásuvky. Dále očistěte akumulátor a jeho kontakty od nečistot a prachu měkkým, suchým hadříkem.

Akumulátor má vestavěný indikátor nabití. Po stisknutí tlačítka se rozsvítí diody (XIX), čím více jich svítí, tím více je akumulátor nabitý. Pokud po stisknutí tlačítka diody nesvítí, znamená to, že akumulátor je vybitý. Odpojte akumulátor od nářadí. Zasuňte akumulátor do zásuvky v nabíječce (XIX). Zapojte nabíječku do síťové zásuvky. Rozsvítí se červená dioda, která signalizuje zahájení procesu nabíjení. Po nabití akumulátoru červená dioda zhasne a rozsvítí se zelená dioda, což znamená, že je akumulátor plně nabitý. Odpojte zástrčku síťového adaptéru od elektrické zásuvky. Po stisknutí tlačítka západky akumulátor z nabíjecí stanice vyjměte. **Upozornění!** Pokud se po připojení nabíječky přes síťový adaptér do sítě rozsvítí zelená dioda, znamená to, že je akumulátor plně nabitý. V takovém případě nabíječka proces nabíjení nezahájí.

CHARAKTERISTIKA VÝROBKU

Akumulátorové multifunkčné záhradné náradie sa dá používať ako nožnice na živý plot alebo ako odvetvovač. Nožnice na živý plot sú určené na strihanie a tvarovanie korún kríkov, ako aj na orezávanie tenkých vetvičiek. Odvetvovač je typ reťazovej píly na ramene, ktorá sa používa na ošetrovanie korún stromov. Umožňuje odrezávať konáre s nevelkým priemerom na miestach, na ktorých sa nedá použiť klasická reťazová píla. Nastaviteľné rameno umožňuje tvarovať živé ploty, a zastrhávať konáre nachádzajúce sa aj v značnej výške. Vďaka napájaniu z akumulátora je prevádzka oveľa tichšia než pri tradičnom benzínovom náradí, a môže sa vykonávať aj v blízkosti budov a na miestach, ktoré sú pre výrobky napájané zo siete nedostupné. Správne, bezporuchové a bezpečné fungovanie zariadenia závisí od jeho správneho používania, preto:

Skôr než začnete výrobok používať oboznámte sa s celým obsahom používateľskej príručky. Príručku náležite uschovejte.

Za všetky prípadné škody, úrazy či nehody, ktoré vzniknú následkom používania zariadenia v rozpore s jeho určením, následkom nedodržovania bezpečnostných pokynov a odporúčaní, ktoré sú uvedené v tejto príručke, výrobca ani dodávateľ nezodpovedajú. V dôsledku používania zariadenia v rozpore s jeho určením, používateľ stráca práva vyplývajúce z poskytnutej záruky, ako aj práva vyplývajúce z ručenia za nesúlad medzi tovarom a dohodou.

VYBAVENIE VÝROBKU

Výrobok sa dodáva ako kompletne zariadenie, avšak pred použitím sa musí zmontovať. S náradím sa dodáva: vodiaca lišta reťaze, rezná reťaz, ochranný kryt lišty, ochranný kryt noža, akumulátor, nabíjacia stanica a nosný popruh.

Pozor! Výrobok s katalogovým číslom: Modle YT-828391 sa dodáva bez akumulátora a bez nabíjacej stanice.

TECHNICKÉ PARAMETRE

Parameter	Merná jednotka	Hodnota
Katalógové číslo		YT-828390, YT-828391
Menovité napätie	[V DC]	18
Nožnice na živý plot		
Rýchlosť kosenia	[min ⁻¹]	1500
Dĺžka rezu	[mm]	415
Úroveň hluku		
- LpA (tlak)	[dB] (A)	74,5 ± 3,0
- LwA (výkon)	[dB] (A)	89,6 ± 3,0
Vibrácie (zadná rúčka)	[m/s ²]	1,446 ± 1,5
Hmotnosť (bez akumulátora)	[kg]	3,5
Odvetvovač		
Rýchlosť posuvu reťaze	[m/s]	4,5
Uhlová rýchlosť	[min ⁻¹]	2500
Dĺžka vodiacej lišty	[mm / °]	200 / 8
Číhlenie reťaze	[mm / °]	9,525 / 0,375
Hrúbka vodiaceho článku	[mm / °]	1,27 / 0,050
Objem nádrže oleja	[ml]	80
Stupeň ochrany krytom		III
Úroveň hluku		
- LpA ± K (tlak)	[dB] (A)	74,5 ± 3,0
- LwA ± K (výkon)	[dB] (A)	88,0 ± 3,0
Vibrácie Ah ± K (zadná rúčka)	[m/s ²]	1,190 ± 1,5
Hmotnosť (bez akumulátora, vodiacej lišty a reťaze)	[kg]	3,4
Typ akumulátora		Li-Ion
Kapacita akumulátora*	[Ah]	2
Kapacita akumulátora	[Wh]	36
Nabíjacia stanica*		
Vstupné napätie	[V~]	220 – 240
Frekvencia el. napätia	[Hz]	50/60
Menovitý príkon	[W]	60

Parameter	Merná jednotka	Hodnota
Výstupné napätie	[V DC]	21
Výstupný prúd	[A]	2,4
Trvanie nabíjania**	[h]	1

* iba v modeloch, ktoré majú akumulátor a nabíjačku

** uvedené trvanie nabíjania sa týka iba akumulátora s kapacitou uvedenou v tabuľke

Deklarovaná hodnota emisie hluku bola meraná štandardnou testovacou metódou a môže sa používať na porovnávanie jedného náradia s inými. Deklarovaná hodnota emisie hluku sa môže použiť na vstupné hodnotenie expozície.

Deklarovaná celková úroveň vibrácií bola meraná štandardnou testovacou metódou a môže sa používať na porovnávanie jedného náradia s inými. Deklarovaná celková úroveň vibrácií sa môže použiť na vstupné hodnotenie expozície na vibrácie.

Pozor! Skutočná úroveň vibrácií sa od deklarovanej hodnoty môže líšiť, a závisí od konkrétneho spôsobu použitia náradia.

Pozor! Bezpečnostné opatrenia a prostriedky, ktoré majú chrániť operátora, musia byť určené na základe hodnotenia expozície v skutočných podmienkach používania (zohľadňujúc všetky pracovné fázy, ako napríklad čas, keď je náradie vypnuté, keď je spustené na voľnobehu, ako aj pri jeho spúšťaní).

VŠEOBECNÉ UPOZORNENIA TÝKAJÚCE SA BEZPEČNOSTI PRE ELEKTRICKÉ NÁRADIE

Upozornenie! Oboznámte sa so všetkými bezpečnostnými upozoreniami, ilustráciami a špecifikáciami, ktoré sú dodané spolu s elektrickým náradím / strojom ich nedodržiavanie môže viesť k úrazu elektrickým prúdom, požiaru alebo k vážnym zraneniam.

Zachovajte všetky upozornenia a návod pre budúce použitie.

Termín „elektrické náradie / stroj“ použité v upozorneniach sa vzťahuje na všetky náradia / stroje poháňané elektrickým prúdom, či už drôtové (s káblom), alebo bezdrôtové.

Bezpečnosť na pracovisku

Udržujte pracovisko dobre osvetlené a čisté. Neporiadok a zlé osvetlenie môžu byť príčinou nehôd.

Nepoužívajte elektrické náradia / stroje v prostredí so zvýšeným rizikom výbuchu, ktoré obsahuje horľavé kvapaliny, plyny alebo výpary. Elektrické náradia / stroje vytvárajú pri práci iskry, ktoré môžu zapáliť prach, alebo výpary.

Nedovoľte, aby deti a nepovolane osoby vstúpili na pracovisko. Strata koncentrácie môže spôsobiť stratu kontroly nad strojom.

Elektrická bezpečnosť

Zástrčka elektrického kábla musí pasovať do zásuvky. Zástrčku nesmiete upravovať akýmkoľvek spôsobom. Nie je dovolené používať žiadne adaptéry zástrčky s uzemneným elektrickým náradím / strojmí. Neupravovaná zástrčka, ktorá pasuje do zásuvky, znižuje riziko zasiahnutia elektrickým prúdom.

Vyhňte sa kontaktu s uzemnenými povrchmi ako sú úry, radiátory a chladničky. Uzemnenie tela zvyšuje riziko úrazu elektrickým prúdom.

Nie je dovolené vystavovať elektrické náradie / stroje kontaktu s atmosférickými zrážkami, alebo s vlhkosťou. Voda a vlhkosť, ktoré sa dostanú do vnútra elektrického náradia / stroja, zvyšujú riziko zasiahnutia elektrickým prúdom.

Nepreťažujte sieťový kábel. Nepoužívajte napájací kábel na nosenie, ťahanie a odpojovanie zástrčky zo sieťovej zásuvky. Zabráňte kontaktu napájacieho kábla s teplom, olejmi, ostrými hranami a pohyblivými časťami. Poškodenie, alebo zamotanie napájacieho kábla zvyšuje riziko zasiahnutia elektrickým prúdom.

V prípade práce mimo uzavretých priestorov je potrebné používať predlžovacie káble určené pre prácu mimo uzavretých priestorov. Použitie náležitého predlžovacieho kábla na vonkajšiu prácu znižuje riziko zasiahnutia elektrickým prúdom.

V prípade, kedy je použitie elektrického náradia / stroja vo vlhkom prostredí nevyhnutné, tak je potrebné ako ochrana proti napájacíemu napätiu použiť zvyškové prúdové zariadenie (RCD). Použitie zariadenia RCD znižuje riziko úrazu elektrickým prúdom.

Osobná bezpečnosť

Zostaňte stále pozorný, venujte pozornosť tomu, čo robíte a počas práce s elektrickým náradím / strojom . používajte zdravý rozum. Nepoužívajte elektrické náradie / stroj, ak ste unavený, alebo pod vplyvom drog, alkoholu, alebo liekov. Dokonca aj chvíľka nepozornosti počas práce môže zapríčiniť vážne úrazy.

Používajte prostriedky osobnej ochrany. Vždy si nasadte ochranné okuliare. Používanie prostriedkov osobnej ochrany, akými sú prachové respirátory, protišmyková ochranná obuv, prilby a chrániče sluchu znižujú riziko vážnych úrazov.

Zabráňte náhodnému zapnutiu náradia. Pred pripojením, zdvihnutím, alebo prenášaním elektrického náradia / stroja k elektrickej sieti, batérii sa uistite, že je elektrický spínač je v polohe „vypnuté“. Prenášanie elektrického náradia / stroja s prstom na spínači, alebo pripájanie elektrického náradia / stroja, keď je spínač v polohe „zapnuté“, môže zapríčiniť vážne úrazy.

Pred zapnutím elektrického náradia / stroja odstráňte všetky kľúče a iné nástroje, ktoré sa používali na jeho nastavenie. Kľúč ponechaný na rotujúcich častiach náradia / stroja môže zapríčiniť vážne úrazy.

Nesiahajte a nenakláňajte sa príliš ďaleko, udržujte rovnováhu. Po celý čas udržiavajte náležité postavenie a rovnováhu.

Umožní to jednoduchšie ovládanie elektrického náradia / stroja v prípade neočakávaných situácií počas práce. **Používajte ochranný odev. Neoblekajte si voľný odev, nenoste bižutériu. Udržujte vlasy a odev v dostatočnej vzdialenosti od pohyblivých častí elektrického náradia / stroja.** Voľný odev, bižutéria, alebo dlhé vlasy sa môžu zachytiť do pohyblivých častí náradia. **Ak je zariadené prispôbené na pripojenie odsávača prachu, alebo zásobníka na prach, tak sa uistíte, či boli dobre pripojené a správne použité.** Použitie odsávača prachu znižuje riziko ohrozenia zdravia spojené s prachom. **Nedovoľte, aby skúsenosti z častého používania náradia / stroja mali za následok neopatrnosť a ignorovanie bezpečnostných pravidiel.** Nezodpovedná činnosť môže spôsobiť vážne zranenia v zlomku sekundy.

Prevádzkovanie a starostlivosť o elektrické náradie / stroj

Nepreťažujte elektrické náradie / stroj. Používajte vhodné elektrické náradie / stroj pre vybranú činnosť. Správny výber elektrického náradia / stroja pre danú prácu zabezpečí lepšiu a bezpečnejšiu prácu.

Nepoužívajte elektrické náradie / stroj, ak nefunguje jeho sieťový spínač. Náradie / stroj, ktoré sa nedá ovládať pomocou sieťového spínača, je nebezpečné a je potrebné odovzdať ho do opravy.

Pred nastavením, výmenou príslušenstva, alebo uskladnením elektrického náradia / stroja, odpojte zástrčku z napájacej zásuvky a/alebo batérie, pokiaľ sa dá odpojiť od elektrického náradia / stroja. Takéto predbežné opatrenia zabráni náhodnému zapnutiu elektrického náradia / stroja.

Náradie uskladňujte na mieste neprístupnom pre deti, nedovoľte, aby s elektrickým náradím / strojom pracovali osoby nezaškolené pre jeho obsluhu, alebo oboznámené s návodom pre elektrické zariadenie / stroj. Elektrické náradie / stroj môže byť v rukách nezaškoleného používateľa nebezpečné.

Zabezpečte náležitú údržbu elektrického náradia / stroja a príslušenstva. Kontrolujte náradie / stroj po stránke neprispôsobení, alebo zasekávania pohyblivých častí, poškodení častí a akýchkoľvek iných podmienok, ktoré môžu mať vplyv na fungovanie elektrického náradia / stroja. V prípade zistenia závad je potrebné ich pred použitím elektrického náradia / stroja odstrániť. Veľa nehôd býva spôsobených nesprávnou údržbou náradia / stroja.

Rezné nástroje je potrebné udržiavať čisté a naostrené. Správne udržované rezné nástroje s ostrými hranami sa tak rýchlo nezaseknú a dajú sa počas práce jednoduchšie ovládať.

Používajte elektrické náradie / stroje, príslušenstvo a nástroje atď. v súlade s týmito inštrukciami, pričom berte na vedomie druh a podmienky práce. Používanie náradia na iné práce, než na ktoré bolo navrhnuté, môže spôsobiť vytvorenie nebezpečných situácií.

Rukoväte a uchopovacie plochy udržiavajte v čistote, suché a bez oleja a tuku. Klzké rukoväte a upínacie plochy neumožňujú bezpečnú prevádzku a kontrolu náradia / stroja v nebezpečných situáciách.

Opravy

Opravy elektrického náradia / stroja zverte len k tomu oprávneným firmám, ktoré používajú výhradne originálne náhradné diely. Bude tak zabezpečená náležitá bezpečnosť práce elektrického náradia.

Bezpečnostné upozornenia týkajúce sa používania nožníc na živý plot

Udržiavajte všetky časti tela v bezpečnej vzdialenosti od čepeľí. Kým sa čepele pohybujú, neodstraňujte ani nedržte odrezaný materiál. Čepele sa po vypnutí, tzn. pustení zapínača, ešte istý čas pohybujú. Aj chvíľka nepozornosti pri používaní nožnice na živý plot môže spôsobiť vážny úraz či nehodu. **Nožnice na živý plot pri prenášaní držte za rúčku, čepele musia byť zastavené, a dávate pozor, aby ste nepoužili žiadny zapínač.** Správne spôsob prenášania nožníc na živý plot znižuje riziko nezamýšľaného spustenia, a následných úrazov a nehôd, ktoré môžu spôsobiť spustené čepele. **Pri preprave alebo uschovávaní nožníc na živý plot vždy zakladajte kryt čepeľí.** Správne používanie nožníc na živý plot znižuje riziko úrazu spôsobeného čepeľami. **Pri odstraňovaní zablokovaného materiálu alebo pri vykonávaní servisu a údržby zariadenia, vždy sa najprv uistíte, že sú všetky vypínače vypnuté, a či je napájací kábel odpojený.** Neočakávaná spustenie nožníc na živý plot pri odstraňovaní zablokovaného materiálu alebo pri vykonávaní servisu a údržby, môže spôsobiť vážny úraz. **Nožnice na živý plot držte len za izolované rúčky, pretože môže dôjsť ku kontaktu so skrytými elektrickými vodičmi alebo vlastným napájacím káblom.** Pri kontakte čepeľí s káblom „pod napätím“ môže dôjsť k prenosu napätia kovovými časťami nožníc a následne k nebezpečnému zásahu operátora el. prúdom. **Vodiče a napájacie káble sa musia nachádzať mimo oblasti rezania.** Napájacie káble alebo káble môžu byť skryté v živom plote alebo kríkoch, a čepele ich môžu náhodne preseknúť. **Nepoužívajte nožnice na živý plot pri nepriaznivých poveternostných podmienkach, najmä vtedy, keď hrozí riziko bleskov.** Znižuje to riziko zásahu blesku.

Bezpečnostné upozornenia týkajúce sa používania nožníc na živý plot na ramene

Abyste znížili riziko zásahu elektrickým prúdom, nikdy nepoužívajte nožnice na živý plot s ramenom v blízkosti elektrických vedení. Kontakt alebo používanie v jeho blízkosti elektrického vedenia je nebezpečné, môže viesť k vážnemu úrazu či dokonca k smrti následkom zásahu el. prúdom. **Nožnice na živý plot s ramenom pri používaní vždy držte oboma rukami.** Nožnice na živý plot s ramenom držte oboma rukami, aby ste predišli prípadnej strate kontroly. **Keď používate nožnice na živý plot s ramenom nad hlavou, vždy používajte vhodnú ochranu hlavy.** Padajúce kusy môžu spôsobiť vážny úraz.

Upozornenia týkajúce sa práce s odvetvovačom

Pri práci s odvetvovačom držte všetky časti tela v bezpečnej vzdialenosti od reťaze. Predtým, než odvetvovač spustíte, uistite sa, či sa reťaz ničoho nedotýka. Moment nepozornosti pri práci s odvetvovačom môže viesť k zapleteniu oblečenie alebo časti tela do reťaze pily.

Používajte vhodné ochranné okuliare a chrániče sluchu. Odporúčame, aby ste tiež používali náležitú ochranu hlavy, rúk, nôh a chodidiel. Vhodný ochranný odev znižuje riziko poranenia v dôsledku kontaktu s odpadom alebo náhodného kontaktu s reťazou.

Odvetvovač nepoužívajte na strome. Práca s odvetvovačom na strome môže viesť k úrazu.

Vždy udržiavajte správnu polohu tela a pracujte s odvetvovačom na nehybnom, bezpečnom a rovnom povrchu. Klzký alebo nestabilný povrch, ako je napr. rebrik, môže viesť k strate rovnováhy alebo kontroly nad odvetvovačom.

Pri pílení napnutého konára postupujte opatrne vzhľadom na riziko odrazenia. Ak sa uvoľní napätie nahromadené v drevných vláknach, konár môže udrieť operátora a/alebo môže dôjsť k strate kontroly nad odvetvovačom.

Osobitnú pozornosť zachovávajú pri pílení kríkov a mladých stromov. Pri pílení tenkého materiálu môže dôjsť k uchopeniu reťaze, čo následne môže viesť k vyhodneniu odvetvovača smerom k operátorovi alebo k strate jeho rovnováhy.

Reťazový odvetvovač pri prenášaní musí byť vypnutý a nachádzať sa v bezpečnej vzdialenosti od tela. **Pri preprave alebo skladovaní odvetvovača vždy na listu zakladajte kryt vodiacej listy reťaze.** Správne držanie odvetvovača znižuje pravdepodobnosť náhodného kontaktu s pohyblivými časťami odvetvovača.

Držiavajte pokyny týkajúce sa mazania, napínania reťaze a výmeny príslušenstva. Nesprávne natiahnutá alebo nesprávne namazaná reťazec môže prasknúť a zvýšiť riziko odrazenia smerom k operátorovi.

Rúčky udržiavajte suché, čisté a neznečistené mazivami či olejmi. Mastné rúčky alebo rúčky pokryté mazivom sú klzké a spôsobujú stratu kontroly nad odvetvovačom.

Píšte iba drevo. **Odvetvovač nepoužívajte na prácu, na vykonávanie ktorej nie je odvetvovač určený.** Napríklad: nepíšte plastové, betónové alebo nedrevené stavebné materiály. Používanie odvetvovača na vykonávanie inej práce, než zamýšľané použitie odvetvovača, môže viesť k nebezpečným situáciám.

Pri práci odvetvovač držte za izolované rúčky, pretože môže dôjsť ku kontaktu reťaze s vodičom pod napätím, vrátane vlastného napájacieho kábla v prípade odvetvovača napájaného z el. siete. Prípadný kontakt reťaze s vodičom pod napätím môže viesť k tomu, že kovové prvky odvetvovača budú tiež pod napätím, čo následne môže viesť k zásahu operátora el. prúdom.

Udržiavajte odvetvovač v dostatočnej vzdialenosti od elektrického vedenia. Pri kontakte s elektrickým vedením hrozí nebezpečenstvo úrazu elektrickým prúdom, vážneho zranenia alebo smrti. **Používajte osobné ochranné prostriedky, tzn. ochranu hlavy, očí a sluchu.** Používajte tiež ochrannú obuv a ochranné rukavice. Používanie vhodných osobných ochranných prostriedkov znižuje riziko úrazu, ku ktorému môže dôjsť počas práce.

Príčiny a prechádzanie odrazu smerom k operátorovi.

K odrazu smerom k operátorovi môže dôjsť, keď sa koniec vodiacej listy dotkne nejakého predmetu alebo keď pílené drevo zasekne odvetvovač v reze. V niektorých prípadoch môže kontakt konca vodiacej listy s nejakým predmetom viesť k prudkej reakcii, tzn. k odrazeniu vodiacej listy smerom hore a smerom k operátorovi. Zaseknutie v reze hornej hrany vodiacej listy môže viesť k odrazeniu vodiacej listy smerom k operátorovi. Každá z týchto reakcií môže viesť k strate kontroly nad odvetvovačom, čo môže spôsobiť vážne úrazy. Nespoliehajte sa výlučne na bezpečnostné prvky integrované v odvetvovači. Operátor odvetvovača musí prijať niekoľko opatrení, aby sa zabránilo nehodám a zraneniam pri práci. K odhodeniu smerom k operátorovi dochádza následkom nesprávneho používania a/alebo nesprávnych postupov alebo prevádzkových podmienok a možno sa mu vyhnúť prijatím príslušných nižšie uvedených opatrení: **Odvetvovač pevne uchopte oboma rukami, s palmami a protíľahlo prstami okolo rúčok odvetvovača, poloha tela a ramien musí umožniť zvládnuť sily, ktoré vznikajú pri odraze.** Ak sa prijímajú primerané bezpečnostné opatrenia, operátor dokáže kontrolovať odrazové sily. Zabrňte, aby sa odvetvovač slobodne hýbal. Používajte iba náhrady listu a reťazí povolené a odporúčané výrobcom. Nesprávna náhrada vodiacej listy alebo reťaze môže viesť k puknutiu reťaze a/alebo môže spôsobiť odrazenie.

Pri ostrení a údržbe reťaze postupujte podľa pokynov výrobcu. Zmenšenie hĺbky drážky vedenia reťaze môže zvýšiť pravdepodobnosť nežiaduceho odrazenia. Odvetvovač nevystavujte na pôsobenie poveternostných zrážok ani ju nepoužívajte v atmosfére so zvýšenou vlhkosťou. Odvetvovač tiež nepoužívajte v atmosfére so zvýšeným rizikom požiaru alebo výbuchu. Pri práci predchádzajte kontaktu s uzemnenými, vodivými a neizolovanými predmetmi, ako sú rúry, radiátory alebo chladničky. Keď náradie nepoužívate, uschovávajte ho na suchom uzamknutom mieste, nedostupnom pre nepovolane osoby. Používajte reznú reťaz vhodnú na dané zaťaženie. Nepoužívajte rezne reťaze určené na ľahkú prácu, na vykonávanie práce pri vysokom zaťažení. Pri výmene, oprave a nastavovaní rezacej reťaze vždy používajte ochranné rukavice. Pri preprave odvetvovača sa uistite, či je píla odpojená od el. napätia. Odvetvovač napájaný z el. siete odpojte vytiahnutím zástrčky z el. zásuvky, a akumulátorové zariadenia odpojte vytiahnutím akumulátora/ov z priehradky. Na listu s reťazou nasuňte ochranný kryt. Odvetvovač neprenášajte ťahajúc za napájací kábel. Zástrčku nevyťahujte z el. zásuvky ťahajúc za napájací kábel. Zabrňte náhodnému zapnutiu odvetvovača. Pri prenášaní odvetvovača pripojeného k el. napätiu alebo s vloženým akumulátorom, prsty držte ďalej od zapínača napájania. Vždy majte oblečený vhodný ochranný odev priliehajúci k telu.

Odvetvovač pri používaní vždy držte oboma rukami. Počas práce zaistite voľné kusy dreva tak, aby sa nemohli hýbať, napríklad ich umiestnením do kozy. Vyhnite sa plieniu dreva umiestneného na zemi. Zabrňte plieniu dreva, ktoré nie je zabezpečené proti pohybu pri pílení. Počas práce nedržte rukoväť odvetvovača nad ramenami. Odvetvovač nepoužívajte stojac na rebriku. Pri práci zaujmite takú polohu, aby ste nemuseli ruky úplne natahovať. Reťaz udržiavajte v čistote. Reťaz musí byť naostrená a namazaná. Zarúčte to efektívnejšiu a bezpečnejšiu prácu. Reťaz môžete naostriť v špecializovanom servise. Pred každým použitím skontrolujte stav reťaze. V prípade, ak zistíte, že je reťaz prasknutá, má vylomené zuby alebo je iným spôsobom poškodená, reťaz pred začatím práce vymeňte na novú, bezchybnú. V prípade, ak zistíte akékoľvek poškodenie alebo poškodenie niektorej časti odvetvovača. Prestaňte pracovať alebo nezačínajte pracovať. Poškodené prvky ešte pred začatím práce vymeňte. Odvetvovač používajte v súlade s jej určením, odvetvovač je určený iba na pílenie dreva. Pri práci dávajte pozor na kovové prvky alebo kamene, ktoré môžu byť v pílenom dreve. Používajte iba originálne náhradné diely. Nepoužívanie originálnych náhradných dielov môže viesť k zvýšeniu rizika poruchy a k zraneniu tela. Odvetvovač opravujte iba v autorizovaných servisoch výrobcu. Používajte len originálne náhradné diely.

Umožňuje to minimalizovať riziko úrazov, nehôd a poškodenia zariadenia.

POUŽÍVANIE VÝROBKU

Príprava nožnic na použitie/prácu

Pozor! Predtým, než začnete vykonávať akékoľvek montážne či regulačné činnosti, nožnice odpojte od el. napätia. **Vytiahnite akumulátor zo zásuvky elektronáradia!**

Pred prvým použitím upevnite obe časti náradia (II)

Pred založením krytu vodiacej lišty sa vždy uistite, či sú nože zaistené. Odskrutkujte blokádu upevnenia hlavy, a následne zasuňte časť so zapínačom do drážky časti s hlavou. Ak v drážke časti s hlavou je správne zasunutá časť so zapínačom, znamená to, že môžete spojenie medzi týmito dvoma časťami zabezpečiť zaskrutkovaním blokády upevnenia hlavy. Uistite sa, či sa časti náradia nemôžu počas práce odpojiť. Predtým, než náradie pripojíte k napájaniu, vždy najprv skontrolujte technický stav. V prípade, ak objavíte akékoľvek poškodenie, náradie v žiadnom prípade nepripájajte k napájaniu, kým dané poškodenie neodstránite.

Nastavovanie

Dĺžka náradia sa dá nastaviť. Najprv odiahnite páku blokády nastavenia dĺžky (VII), a následne nastavte požadovanú dĺžku náradia, a nakoniec dotiahnite páku blokády. Dĺžka náradia sa dá nastaviť plynule medzi obmedzovacími pohybu. Medzi rúčkami sa nachádza spona, ktorá umožňuje upevniť pomocný nosný popruh (VIII). Pomáha znížiť zaťaženie rúk pri držaní zariadenia, najmä pri dlhotrvajúcom používaní. Západku pruhu preložte cez otvor, ktorý je v hornej časti plášt'a zariadenia. Popruh preložte šikmo cez chrbát a nastavte jeho dĺžku tak, aby prevažná hmotnosť náradia spočívala na popruhu (XI).

Nastavenie uhla reznej hlavy (III)

Rezná hlava náradia sa dá nakloniť pod istým uhlom voči rukoväti. Uľahčuje to napríklad tvarovanie horných častí živého plotu alebo v prípade odvetvovača, odrezávanie konárov. Uhol reznej hlavy zmeníte nasledovne. Najprv súčasne stlačte oba tlačidlá nastavenia uhla hlavy, podržte ich, a následne zmeňte uhol. Hlava sa dá zablokovať v niekoľkých polohách. Skontrolujte, či je hlava zablokovaná v novej polohe, a či sa obe tlačidlá blokády vrátili na základnú (zablokovanú) polohu.

Otáčanie zadnej rúčky (IV)

Zadná rúčka sa dá otáčať doprava alebo doľava. Keď chcete zadnú rúčku otočiť, stlačte a podržte tlačidlo otáčania zadnej rúčky, pretočte rúčku doprava alebo doľava, a potom uvoľnite tlačidlo. Keď po uvoľnení tlačidla nastavenia uhla budete rúčku otáčať, zablokuje sa v jednej z polôh, ktoré sú označené na plášti. Uistite sa, či sa rúčka zablokovala v novej polohe, a či sa tlačidlo otáčania vrátilo na základnú (zablokovanú) polohu.

Príprava miesta práce

Pred začatím práce miesto vykonávania práce náležite pripravte, aby ste minimalizovali riziká, ktoré súvisia s prácou s náradím. Skontrolujte, či sa na mieste práce nachádzajú iba oprávnené osoby. Z miesta práce musíte mať dobrú viditeľnosť, preto pri práci v náročných terénnych podmienkach, napr. na svahu, zachovávajúte náležitú opatrnosť a postupujte obozretné. Nezačínajte pracovať počas zrážok ani v prípade vysokej vlhkosti, napr. keď je hmla. Používajte vhodný ochranný odev a osobné ochranné prostriedky. Nožnicami nestrihajte drôty, mladé stromčeky ani drevené hranoly. Zohľadnite, že odrezané vetvičky a padajúce zvyšky rastlín sa môžu odraziť od iných konárov alebo sa môžu zaseknúť medzi inými konármi. Pripravte si únikovú cestu v prípade nebezpečenstva spôsobeného padajúcimi konármi alebo zvyškami rastlín. Na únikovej ceste sa počas práce nesmú nachádzať žiadne prekážky. Ak sa počas práce na únikovej ceste objavia nejaké prekážky, predtým, než začnete pracovať, najprv ich odstráňte. Vzhľadom na možnosť práce s použitím ramena sa uistite, či nedôjde ku kontaktu nožnic s elektrickým, telefónnym vedením ap. Pri prerезaní alebo zacytení takého vedenia môže dôjsť k zásahu el. prúdom.

Pripájanie náradia k napájaniu (V)

Vložte akumulátor do priehradky, pričom kontakty akumulátora musia smerovať dovnútra priehradky náradia, až kým sa nezablokujú západky akumulátora. Skontrolujte, či sa akumulátor počas práce nevysunie. Akumulátor vytiahnete nasledovne: stlačte a podržte západku, a následne akumulátor vysuňte z priehradky náradia.

Na napájanie náradia používajte iba vymenované akumulátory Li-Ion YATO 18 V: YT-82842, YT-82843, YT-82844 a YT-82845, ktoré nabíjajte iba s použitím nabíjačiek YATO YT-82848 alebo YT-82849. Nepoužívajte iné, nekompatibilné akumulátory, s inými menovitými parametrami a nekompatibilné s priehradkou akumulátora náradia. V žiadnom prípade nepererábajte zásuvku akumulátora a/alebo akumulátor, aby k sebe pasovali.

Spúšťanie nožnic (VI)

Stiahnite ochranný kryt z čepeľ. Uchopte nožnice oboma rukami, jednu prednú a druhou zadnú rúčku. Skontrolujte, či sa čepele nedotýkajú žiadneho predmetu či povrchu. Palcom presuňte dopredu tlačidlo blokády elektrického zapínača, ktorý sa nachádza na hornej strane zadnej rukoväte. Stlačte zapínač a podržte ho v tejto polohe. Tlačidlo blokády elektrického zapínača môžete pustiť. Predtým, než začnete náradie používať, počkajte, kým motor nedosiahne plnú otáčku, a uistite sa, či čepele/nože pracujú plynulo a hladko. V prípade, ak budete počuť nejaké podozrivé zvuky alebo cítiť vibrácie, náradie okamžite vypnite pustením zapínača. Náradie sa vypína pustením tlačidla zapínača. Keď sa čepele zastavia, náradie odpojte od napájania a vykonajte potrebnú údržbu.

Používanie nožnic

Zabráňte, aby zariadenie pracovalo pri nízkych otáčkach alebo počas spúšťania. Práca je najefektívnejšia, keď sa strihanie vykonáva plnými širokými pohybmi. Aby ste zvýšili efektívnosť, čepele môžete nakloniť pod uhlom 5 až 10° v smere rezu (XII). Keď chcete, aby mal živý plot rovnakú výšku, môžete pozdĺž línie rezu natiahnuť vhodnú šnúрку. Režte tú časť živého plotu, ktorá je nad šnúrkou. Živý plot môžete rezať aj v zvislom smere. Odporúčame, aby ste pri rezaní vykonávali oblúkové pohyby, zdola hore, a potom zhora dole, aby sa používali obe strany čepeľi (XIII). Užitočné tipy pri používaní zariadenia Počas práce sa vždy snažte udržiavať rovnováhu a správnu polohu tela. Obzvlášť buďte opatrný pri práci na kĺzkom, šikmom alebo nerovnomernom podklade. Počas práce neustále sledujte čepele. V žiadnom prípade nekoste miesta, ktoré priamo nevidíte.

Užitočné tipy pri používaní nožnic

Počas práce sa vždy snažte udržiavať rovnováhu a správnu polohu tela. Obzvlášť buďte opatrný pri práci na kĺzkom, šikmom alebo nerovnomernom podklade. Počas práce neustále sledujte čepele. V žiadnom prípade nekoste miesta, ktoré priamo nevidíte. Predtým, než začnete pracovať, dôkladne skontrolujte miesto vykonávania práce, odstráňte všetky voľné vetvy a zvyšky konárov. Obzvlášť opatrne a obozretne pracujte pri reze vysokých živých plotov. Pred začatím práce vždy najprv skontrolujte aj druhú stranu živého plotu. Kryt prevodu nožnic sa počas práce zahrieva. Vyhnite sa kontaktu s krytom prevodu, predídete tak prípadnému popáleniu. Počas práce pravidelne robte prestávky. Zariadenie počas práce vydáva hluk a vibrácie, ktoré ovplyvňujú operátora zariadenia. Dodržiavanie pravidelných prestávok a používanie osobných ochranných prostriedkov, ako sú rukavice, ochrana sluchu a očí, znižuje vplyv používania zariadenia na kondíciu operátora. Pracujte iba vtedy, keď ste zdravý a v dobrej kondícii. V prípade nevoľnosti, bolesti hlavy, poruchy videnia (napr. znížené zorné pole), problémov so sluchom, závratov, okamžite prerušte prácu so zariadením. Ak sa nožnice počas práce zaseknú, okamžite ich vypnite, tzn. pusťte zapínač, a následne vyťahnite akumulátor, počkajte, kým prvky čepeľi náležite nevychladnú, a potom zistíte a odstránite príčinu zaseknutia. Ak sa pri zaseknutí poškodí alebo zdeformuje ktorýkoľvek prvok čepeľi alebo krytov, predtým, než opäť začnete náradie používať, poškodené prvky vymeňte alebo opravte.

Údržba a uschovávanie nožnic

Pozor! Predtým, než začnete vykonávať akékoľvek nižšie opísané činnosti, nožnice odpojte od napájania. Zariadenia napájané zo siete odpojte vytiahnutím zástrčky z el. zásuvky, a akumulátorové zariadenia odpojte vytiahnutím akumulátora/-ov z priehradky. Po každom použití skontrolujte stav zariadenia, predovšetkým skontrolujte priechodnosť vetračíc otvorov. Skontrolujte umiestnenie všetkých dielov a častí zariadenia. Prípadné uvoľnené skrutkové spoje dotiahnite. Skontrolujte stav čepeľi. Vyčistite ich s použitím kefy, a následne ich zakonzervujte vhodným mazivom v spreji. Prebytočné mazivo poutierajte. Ak si všimnete akékoľvek poškodenie alebo otupenie čepeľi, vymeňte ich v autorizovanom servise. Nepoužívajte nožnice s poškodenými čepeľami. Dbajte na to, aby boli čepele vždy náležite namazané. Zabráňte tak objavaniu sa hrdze, ktorá znižuje výkonnosť náradia, a tiež môže zvýšiť riziko úrazu. Vôľa medzi čepeľami musí byť v rozsahu 0,2 až 0,4 mm, meraná v mieste zoskrutkovania čepeľi. Čepele sú na dosiahnutie optimálneho výkonu naostrené už počas výroby, avšak pri normálnom používaní sa zatupujú. Vždy pred začatím práce posuďte stav čepeľi. Ak zistíte, že horná hrana čepele je zaoblená alebo zanikne zaoblenie v dolnej časti čepele, čepele naostrite (XIV). Čepele dajte naostriť v autorizovanom servise. Ak budete nožnice uschovávať dlhší čas, čepele postriekajte vhodným konzervačným prostriedkom alebo ho na čepeľiach rozotrite štetcom. Prebytočný konzervačný prostriedok odstráňte bezprostredne pred začatím práce. Takto vykonávaná konzervácia znižuje riziko zhrdzavenia čepeľi. Plášť zariadenia čistite mäkkou suchou handričkou. Plášť očistite zo zvyškov dreva, oleja, maziva a iných nečistôt. Náradie uschovávajte v suchej uzavretej miestnosti, odpojené od el. napätia. Zariadenie uschovávajte na tmavom suchom a náležite vetranom mieste, kde nedochádza ku kondenzácii vodnej pary. Miesto uschovávania musí byť nedostupné pre nepovolane osoby, predovšetkým deti. Počas skladovania lišta a reťaz musia byť vždy chránené ochranným krytom.

Príprava odvetvovača na použitie/prácu

Pozor! Predtým, než začnete vykonávať akékoľvek montážne či regulačné činnosti, odvetvovač odpojte od napájania. Vytiahnite akumulátor zo zásuvky elektrónáradia!

Pred prvým použitím namontujte vodiacu lištu a rezáciu reťaz. Z bezpečnostných dôvodov montáž vykonávajte v ochranných rukaviciach. Otáčajte koliesko blokujúce bočný panel v smere šípky ukazujúcej symbol otvoreného zámku, tak dlho, kým sa panel nezdemontuje z hlavy odvetvovača (X).

Namontujte vodiacu lištu a reťaz tak, ako je to predstavené na obrázku (X). Uistite sa, či sú reťaz a vodiaca lišta namontované správnym smerom. Tvar a smer článkov je zobrazený na plášti píly, musí byť rovnaký ako tvar a smer článkov reťaze. Ak je na článkoch reťaze uvedené označenie smeru pohybu reťaze, musí sa zhodovať so smerom, ktorý je uvedený na plášti a vodiacej lište. Uistite sa, či reťaz náležite zapadla do vodiacej drážky, ako aj do zubov hnacieho ozubeného kolesa. Nasledujúcim krokom je založenie a utiahnutie bočného panelu. V takom prípade zasuňte západky bočného panelu do plášťa hlavy odvetvovača, a následne utiahnite blokovacie koliesko v smere šípky ukazujúcej symbolom zatvoreného zámku. Avšak tak, aby vodiaca lišta nebola zablokovaná a dala sa pohnúť. Kolieskom napnutia reťaze nastavte požadované napnutie reťaze. Utiahnite blokovacie koliesko. Skontrolujte napnutie reťaze. Postupujte nasledovne: odvetvovač položte, a potom zdvihnite držiak za strednú časť reťaze (XV). Počas tejto skúšky by sa mala reťaz v bode držania zdvihnúť nad lištu v rozsahu znázornenom na obrázku. Ak je reťaz natiahnutá príliš silno alebo príliš slabo, blokavacie koliesko trochu povolte alebo opätovne nastavte úroveň napnutia reťaze. Stav napnutia reťaze kontrolujte aj po 10 minútach práce. Namontovanú vodiacu lištu s reťazou zabezpečte krytom, a následne pripojte obe časti odvetvovača. Odskrutkujte blokádu upevnenia hlavy, a následne zasuňte časť so zapínačom do drážky časti s hlavou. Ak v drážke časti s hlavou je správne zasunutá časť so zapínačom, znamená to, že môžete spojenie medzi týmito dvoma časťami zabezpečiť zaskrutkovaním blokády

upevnenia hlavy. Uistite sa, či sa časti odvetvovača nemôžu počas práce odpojiť.

Predtým, než odvetvovač pripojíte k napájaniu, skontrolujte technický stav náradia. V prípade, ak objavíte akékoľvek poškodenie, odvetvovač v žiadnom prípade nepripájajte k napájaniu, kým dané poškodenie neodstránite.

Doplňanie oleja

Pozor! Predtým, než začnete vykonávať akékoľvek montážne či regulačné činnosti, odvetvovač odpojte od napájania. Náradie napájané z el. siete odpojte vyťahnutím zástrčky z el. zásuvky, a akumulátorové náradie odpojte vyťahnutím akumulátora/-ov z priehradky. Na mazanie reťaze a mechanizmov odvetvovača používajte iba olej určený na také použitie. Na mazanie nepoužívajte opotrebovaný motorový olej. Taký olej nesplní svoju úlohu, čo môže viesť k poškodeniu mechanizmu odvetvovača. Skontrolujte, či je v nádrži mazací olej. Odvetvovač položte na rovnom povrchu, skontrolujte ukazovateľ hladiny oleja. Hladina oleja nesmie byť nižšie než uvedené minimálne množstvo. Ak olejová nádrž nemá takýto ukazovateľ, za referenčnú hladinu považujte spodný okraj ukazovateľa hladiny oleja. Odvetvovač bez naplnenej olejovej nádrže nepoužívajte. Môže dôjsť k poškodeniu reťaze, lišty a mechanizmu odvetvovača. Odporúčame, aby ste odvetvovač spúšťali a používali vo vzdialenosti aspoň 3 metre od miesta, kde ste doplňali olej. Oleja doplňajte na mieste v bezpečnej vzdialenosti od zdrojov ohňa a tepla. Postup doplňania oleja: odskrutkujte zátku olejovej nádrže, nalejte olej do nádrže tak, aby sa hladina oleja vyrovnala so značkou, ktorá ukazuje maximálnu hladinu oleja alebo po horný okraj ukazovateľa hladiny oleja, potom pevne a silno dotiahnite zátku nádrže. V prípade, ak sa rozleje olej, pred pripojením odvetvovača k el. napätiu odstráňte všetky zvyšky oleja.

Spúšťanie odvetvovača (VI)

Zložte clonu z vodiacej lišty a z reťaze. Uchopte odvetvovač oboma rukami, jednu prednú a druhou zadnú rúčku. Skontrolujte, či sa vodiaca lišta a reťaz nedotýkajú žiadneho predmetu či povrchu. Palcom presuňte dopredu tlačidlo blokady elektrického zapínača, ktorý sa nachádza na hornej strane zadnej rukoväte. Stlačte zapínač a podržte ho v tejto polohe. Tlačidlo blokady elektrického zapínača môžete pustiť. Predtým, než začnete náradie používať, počkajte, kým motor nedosiahne plné otáčky, a uistite sa, či čepele/nože prúžajú plynu a hladko. V prípade, ak budete počuť nejaké podozrivé zvuky alebo cítiť vibrácie, náradie okamžite vypnite pustením zapínača. Náradie sa vypína pustením tlačidla zapínača. Keď sa reťaz zastaví, náradie odpojte od napájania a vykonajte potrebnú údržbu.

Používanie odvetvovača

Osoby, ktoré majú v úmysle pracovať s odvetvovačom prvýkrát, musia sa pred začatím práce oboznámiť s používaním píly a zachovávaním bezpečnosti u kvalifikovaného operátora odvetvovača. Pri práci dodržiavajte základné zásady bezpečnosti a ochrany zdravia pri práci. Takisto zohľadnite možnosť odrazu náradia smerom k operátorovi. Odvetvovač sa môže odraziť smerom k operátorovi v prípade, keď sa reťaz zasekne alebo narazí na odpor. Minimalizujte toto riziko nasledovnými spôsobmi: Pri pílení dávajte pozor na vrchol vodiacej lišty. Nepíšte hornou štvrtinou vrchnej časti lišty (XVI). Píľte iba reťazou, ktorá sa pohybuje spodnou časťou lišty. K pílenému drevu prikladajte iba rozbehnutý odvetvovač. Odvetvovač v žiadnom prípade nespúšťajte, keď sa dotýka obrábaného dreva. Nestojte v rovne pílenia. To umožní znížiť riziko prípadného úrazu v prípade, ak dôjde k odrazeniu odvetvovača (XVII). Náradie pri práci vždy držte oboma rukami. Skontrolujte, či je reťaz vždy ostrá a správne napnutá. Konáre nepíľte odrazu priamo pri kmeni, ale najprv vo vzdialenosti cca 15 cm od kmeňa. Urobte dva zárezy do hĺbky 1/3 priemeru konára, vo vzdialenosti približne 8 cm od seba. Jeden zárez zdola, a jeden zhora. Potom napíšte konár tesne pri kmeni do hĺbky 1/3 priemeru konára. Pílenie skončíte odpílením konára zhora tesne pri kmeni. Nepíšte konáre pílením zdola (XVIII). V prípade, ak sa odvetvovač pri pílení dreva zasekne, nikdy ho v takej polohe neponechávejte so spusteným motorom. Vypnite motor náradia, odpojte náradie od napájania, a klinmi vyťahnite odvetvovač z rezu. Odvetvovač nepoužívajte na zastrihávanie živých plotov ani na orezávanie kríkov, je to zakázané. Nedotýkajte sa reznou hlavou, reťazou ani vodiacou lištou zeme, a tiež zabráňte, aby sa náradie znečistilo zemou.

Údržba a uschovávanie odvetvovača

Pozor! Predtým, než začnete vykonávať akékoľvek nižšie opísané činnosti, náradie odpojte od napájania. Zariadenia napájané zo siete odpojte vyťahnutím zástrčky z el. zásuvky, a akumulátorové zariadenia odpojte vyťahnutím akumulátora/-ov z priehradky. Po každom použití skontrolujte stav zariadenia, predovšetkým skontrolujte priechodnosť vetracích otvorov. Skontrolujte umiestnenie všetkých dielov a častí zariadenia. Prípadné uvoľnené skrutkové spoje dotiahnite. Skontrolujte napnutie a stav reťaze. V prípade, ak zistíte akékoľvek poškodenie reťaze, reťaz vymeňte na novú, nepoškodenú. Náradie s poškodenou reťazou v žiadnom prípade nepoužívajte! Príliš voľná reťaz môže vyskočiť z lišty a potenciálne spôsobiť operátorovi úraz. Reťaz musí byť tiež správne naostrená. Keďže ostrenie reťaze vyžaduje isté skúsenosti a vhodné náradie, odporúčame, aby ste ostrenie zverili špecializovanému servisu. Doplňajte olej v olejovej nádrži. Plášť zariadenia čistite mäkkou suchou handričkou. Plášť očistite zo zvyškov dreva, oleja, maziva a iných nečistôt. Náradie uschovávajte v suchej uzavretej miestnosti, odpojené od el. napätia. Pozor! Pri skladovaní náradia môže z mazacieho systému reťaze uniknúť veľké množstvo oleja, je to normálny jav a neovplyvňuje množstvo oleja v nádrži, ani to nie je prejav poškodenia. Zariadenie uschovávajte na tmavom suchom a náležite vetranom mieste, kde nedochádza ku kondenzácii vodnej pary. Miesto uschovávania musí byť nedostupné pre nepovolane osoby, predovšetkým deti. Počas skladovania lišta a reťaz musia byť vždy chránené ochranným krytom.

Bezpečnostné pokyny nabíjania akumulátorov

Pozor! Predtým, než začnete nabíjať, uistite sa, či korpus zdroja, kábel a zástrčka nie sú prasknuté alebo nejakým spôsobom poškodené. Ak sú nabíjacia stanica alebo zdroj nefunkčné alebo poškodené, v žiadnom prípade ich nepoužívajte! Na nabíjanie akumulátorov pou-

Živajte iba nabíjačku a zdroj, ktoré sú dodané v súprave. V prípade použitia iného zdroja môže dôjsť k požiaru alebo k poškodeniu zariadenia. Akumulátor sa môže nabíjať iba v zatvorenej, suchej miestnosti, ktorá je chránená pred prístupom nepovolovaných osôb, predovšetkým detí. Nabíjacia stanica a zdroj musia byť počas nabíjania pod neustálym dohľadom dospeljej osoby! V prípade, ak musíte opustiť miestnosť, v ktorej prebieha nabíjanie, nabíjačku odpojte od el. napätia vytiahnutím zdroja z el. zásuvky. V prípade, ak z nabíjačky uniká dym, cítite podozrivý zápach ap. okamžite vytiahnite zástrčku nabíjačky z el. zásuvky! Zariadenie sa dodáva s nenabíтым akumulátorom, preto pred začatím práce musíte akumulátor nabiť v súlade s procedúrou, ktorá je opísaná nižšie, s použitím zdroja a nabíjacej stanice, ktoré sú súčasťou súpravy. Akumulátory typu Li-Ion (lítiovo-iónové) neprejavujú tzv. „pamätový jav“, vďaka čomu sa môžu nabíjať v ľubovoľnej chvíli. Avšak napriek tomu odporúčame, aby ste akumulátor pri normálnej práci úplne vybil, a následne úplne nabili. Ak to vzhľadom na charakter práce nemôžete zakaždým zabezpečiť, potom to robte aspoň raz na niekoľko pracovných cyklov. Akumulátory v žiadnom prípade nevybíjajte skratovaním kontaktov akumulátora, pretože v opačnom prípade sa akumulátor môže trvalo poškodiť! Tiež v žiadnom prípade nekontrolujte úroveň nabitia akumulátora skratovaním kontaktov (elektród), tzn. kontrolovaním iskrenia.

Uchovávanie akumulátora

Na predĺženie životnosti akumulátora zabezpečte náležité podmienky uchovávania. Trvácnosť akumulátora je približne 500 cyklov „nabítenie - vybitie“. Akumulátor uchovávať pri teplote v rozsahu od 0 do 30 stupňov Celzia, a pri relatívnej vlhkosti vzduchu 50 %. Ak chcete akumulátor uchovávať dlhší čas, vybité ho na približne 70 % kapacity. V prípade, ak akumulátor dlhší čas nepoužívate, pravidelne, aspoň raz rok, ho nabite. Zabráňte, aby sa akumulátor nadmerne vybil, pretože to skracuje jeho trvácnosť a môže sa trvalo poškodiť. Akumulátor sa počas uchovávania postupne pomaly samovoľne vybíja. Proces samovoľného vybíjania závisí od teploty uchovávania, čím vyššia teplota, tým je proces samovoľného vybíjania rýchlejší. V prípade nesprávneho uchovávania akumulátorov, môže dôjsť k nebezpečnému úniku elektrolytu. V prípade, ak dôjde k úniku elektrolytu, uniknutý elektrolyt zabezpečte neutralizujúcim prípravkom, v prípade kontaktu elektrolytu s očami, oči okamžite prepláchnite veľkým množstvom vody a bezodkladne vyhľadajte lekársku pomoc. **Zariadenie v žiadnom prípade nepoužívajte, ak má poškodený akumulátor.** V prípade, ak sa akumulátor úplne opotrebuje, môže ho likvidovať iba špecializované centrum, ktoré sa zaoberá likvidáciou odpadov tohto typu.

Preprava akumulátorov

Lítiovo-iónové akumulátory sa v zmysle platných predpisov považujú za nebezpečné materiály. Používateľ môže zariadenie, výrobok s akumulátorom alebo iba samotné akumulátory prepravovať iba suchozemskou prepravou. V takom prípade nemusia byť splnené dodatočné podmienky. V prípade poverenia prepravy tretím osobám (napríklad v prípade zásielky kuriérskou spoločnosťou) postupujte podľa platnej legislatívy týkajúcej sa prepravy nebezpečných materiálov. Pred zásielkou túto záležitosť konzultujte s osobou, ktorá má náležité kvalifikácie. Poškodené akumulátory sa nesmú prepravovať. Počas prepravy musia byť akumulátory, ktoré sa dajú vybrať, vybrané z náradia, kontakty akumulátorov musia byť náležite zabezpečené, napr. izolačnou páskou. Akumulátory v balení zabezpečte takým spôsobom, aby sa počas prepravy vo vnútri balenia nemohli premiestňovať. Tiež dodržiavajte platné miestne predpisy týkajúce sa prepravy nebezpečných materiálov.

Nabíjanie akumulátora

Pozor! Pred nabíjaním odpojte zdroj nabíjacej stanice od el. napätia vytiahnutím zástrčky napájacieho kábla zdroja z el. zásuvky. Okrem toho mäkkou, suchou handričkou vyčistite akumulátor a jeho kontakty, odstráňte prípadnú špinu a prach. Akumulátor má integrovaný ukazovateľ úrovne nabitia. Keď stlačíte tlačidlo, zasvietia kontrolky ukazovateľa (XIX), čím viac, tým je akumulátor viac nabitý. Keď po stlačení zapínača kontrolky nesvietia, znamená to, že je daný akumulátor úplne vybitý. Akumulátor vytiahnite (odpojte) z náradia. Akumulátor zasunúť do lôžka nabíjačky (XIX). Nabíjačku pripojte k el. napätiu (zástrčku nabíjačky zastrčte do el. zásuvky). Zasvieti červená kontrolka, to znamená, že prebieha proces nabíjania. Keď sa nabíjanie skončí, červená kontrola zhasne a zasvieti sa zelená, to znamená, že akumulátor je úplne nabitý. Zástrčku zdroja vytiahnite z el. zásuvky. Stlačte tlačidlo západky (blokady) akumulátora a vytiahnite ho z nabíjacej stanice. Pozor! Keď nabíjačku pripojíte k el. napätiu a zasvieti zelená kontrolka, vložený akumulátor je úplne nabitý. Nabíjačka v takom prípade nespustí proces nabíjania.

TERMÉKLEÍRÁS

Az akkumulátoros multifunkciós kerti szerszám sövénynyíróként vagy ágvágóként is használható. A sövényvágó bokrok koronájának metszésére és formálására, valamint vékony gallyak vágására szolgál. A ágvágó egy olyan típusú láncfűrész, amely fák koronájának karbantartására szolgál. Lehetővé teszi a kis átmérőjű ágak vágását olyan helyeken, amelyek a hagyományos láncfűrész számára elérhetetlenek. Az állítható gémmel lehetővé teszi a sövényképzést és a jelentős magasságban lévő ágak metszését is. Az akkumulátoros üzemnek köszönhetően a működés sokkal csendesebb, mint egy hagyományos benzines szerszámmal, lehetséges épületek közelében és olyan helyeken is, amelyek a hálózatról működtetett termékek számára elérhetetlenek. A termék hibátlan, megbízható és biztonságos működése a megfelelő használaton múlik, ezért:

A termék használata előtt olvassa el az egész használati útmutatót és őrizze azt meg.

A biztonsági szabályok és a jelen útmutató ajánlásainak be nem tartásából és a nem rendeltetésszerű használatból eredő károkkért és sérülésekért a gyártó nem vállal felelősséget. A szerszám nem rendeltetésszerű használata a felhasználó garanciához és kezességhez való jogának elvesztését is maga után vonja.

TERMÉKTARTOZÉKOK

A termék kompletten kerül szállításra, de az első használat előtt összeszerelést igényel. A szerszámhoz láncvezető, vágólánc, rúdvédő, pengevédő, akkumulátor, töltőállomás és hordozó heveder tartozik. Figyelem! A YT-828391 nem rendelkezik akkumulátorral és töltőállomással.

MŰSZAKI ADATOK

Paraméter	Mértékegység	Érték
Katalógusszám		YT-828390, YT-828391
Névleges feszültség	[V d.c.]	18
Sövénynyíró		
Vágási sebesség	[min-1]	1500
Vágás hossza	[mm]	415
Zajszint		
- LpA (nyomás)	[dB] (A)	74,5 ± 3,0
- LwA (teljesítmény)	[dB] (A)	89,6 ± 3,0
Rezgés (hátsó fogantyú)	[m/s ²]	1,446 ± 1,5
Tömeg (akkumulátor nélkül)	[kg]	3,5
Ágvágó		
Lánc mozgási sebessége	[m/s]	4,5
Forgási sebesség	[min-1]	2500
Láncvezető hossza	[mm / °]	200 / 8
Lánc kiosztása	[mm / °]	9,525 / 0,375
Vezető láncszem vastagsága	[mm / °]	1,27 / 0,050
Olajtartály űrtartalma	[ml]	80
Érintésvédelmi osztály		III
Zajszint		
- LpA ± K (nyomás)	[dB] (A)	74,5 ± 3,0
- LwA ± K (teljesítmény)	[dB] (A)	88,0 ± 3,0
Rezgés ah ± K (hátsó fogantyú)	[m/s ²]	1,190 ± 1,5
Tömeg (akkumulátor, vezetősín és lánc nélkül)	[kg]	3,4
Akkumulátor típusa		Li-ion
Akkumulátor kapacitása*	[Ah]	2
Akkumulátor teljesítménye*	[Wh]	36
Töltőállomás*		
Bemeneti feszültség	[V~]	220-240
Hálózati frekvencia	[Hz]	50/60
Névleges teljesítmény	[W]	60
Kimeneti feszültség	[V d.c.]	21
Kimeneti áram	[A]	2,4
Töltési idő**	[h]	1

* csak akkumulátorral és töltővel felszerelt modellek esetében

** a feltüntetett töltési idő csak a táblázatban feltüntetett kapacitású akkumulátorra vonatkozik

A zajszint nyilatkozott értéke hagyományos vizsgálati módszerekkel lett meghatározva és szerszámok összehasonlítására alkalmas. A zajszint nyilatkozott értéke az expozíció előzetes értékelésekor is felhasználható.

A rezgések megadott összértéke hagyományos vizsgálati módszerekkel lett meghatározva és szerszámok összehasonlítására alkalmas. A rezgések megadott összértéke az expozíció előzetes értékelésekor is felhasználható.

Figyelem! A szerszám használatakor kibocsátott rezgések a szerszám használatának módjától függően eltérhetnek a megadott értékektől.

Figyelem! Az operátor védelme érdekében meg kell határozni azokat a biztonsági óvintézkedéseket, amelyek a valós felhasználási körülmények között meghatározott expozícióra vannak alapozva (ideértve a munkaciklus mindegyik részét, például azt az időt, amikor a szerszám ki van kapcsolva, amikor alapjáraton működik, vagy az aktiválási időt).

AZ ELEKTROMOS KISGÉPEK BIZTONSÁGÁRA VONATKOZÓ, ÁLTALÁNOS FIGYELMEZTETÉSEK

Figyelmeztetés! Meg kell ismerkedni az összes figyelmeztetéssel, utasítással, illusztrációval, valamint az elektromos eszközzel / géppel szállított specifikációkkal. Ezek be nem tartása elektromos áramütéshez, tűzhöz vagy komoly testi sérüléshez vezethet.

Meg kell őrizni minden figyelmeztetést, valamint a használati utasítást, hogy később meg lehessen nézni.

A kezelési utasításban használt „elektromos berendezés / gép” fogalom vonatkozik minden, elektromos árammal működtetett berendezésre/ gépre, vezetékre és vezeték nélküli egységére.

Biztonság a munkahelyen

A munkavégzés helyét jól meg kell világítani, és tisztán kell tartani. A rendetlenség és a nem kellő megvilágítás balesetek okozója lehet.

Nem szabad az elektromos berendezésekkel / gépekkel fokozottan robbanásveszélyes, tűzveszélyes folyadékokat, gázokat, gőzöket tartalmazó környezetben dolgozni. Az elektromos berendezések / gépek szikrázhatnak, amely meggyújthatja a port vagy a párákat.

Nem szabad a munkavégzés helyére gyermekeket vagy kívülálló személyeket engedni. A koncentráció elvesztése a kontrol elvesztéséhez vezethet.

Elektromos biztonság

Hálózati kábel dugaszának illenie kell az elektromos hálózat dugaszolóaljzatába. Semmilyen módon nem szabad változtatni dugason. Nem szabad semmilyen dugaszadapert használni az elektromos berendezésekkel / gépekkel. Ha a dugaszok vagy dugaszolóaljzatok nincsenek átalakítva, az csökkenti az áramütés veszélyét.

Kerülni kell, hogy a test és a gép olyan földelt felületekkel érintkezzen, mint csövek, fűtőtestek és hűtők. A test földeltsége növeli az áramütés veszélyét.

Nem szabad a az elektromos berendezést / gépet csapadéknak vagy nedvességnek kitenni. A víz és nedvesség, amely az elektromos berendezés / gép belsejébe jut, megnöveli az elektromos áramütés veszélyét.

Ne vágja el a hálózati kábelt. Ne használja a hálózati kábelt az eszköz hordozásához, vonszolásához vagy a dugasz kihúzásához hálózati dugaszolóaljzatból. Kerülje, hogy a hálózati kábel hővel, olajjal, éles szélekkel és mozgó alkatrészekkel érintkezzen. A sérült vagy összegabalyodott hálózati kábel növeli az áramütés veszélyét.

Amennyiben zárt helyiségen kívül dolgozik, kültéri hosszabbítót kell használni. Kültéri hosszabbító használata csökkenti az áramütés veszélyét.

Abban az esetben, ha az elektromos berendezés /gép nedves környezetben történő használatát nem lehet elkerülni, a tápfeszültség elleni védelemként áram-védőkapcsolót (RCD) kell használni. Az RCD használata csökkenti az elektromos áramütés veszélyét.

Személyes biztonság

Legyen részen, figyeljen arra, amit csinál, és használja a józan eszét az elektromos berendezéssel / géppel végzett munka közben. Nem használja a elektromos berendezést / gépet, ha fáradt, illetve tudatmódosító szerek, alkohol vagy gyógyszer hatása alatt áll. A munkavégzés során már egy pillanatnyi figyelmetlenség komoly testi sérülésekhez vezethet.

Használjon egyéni védőeszközöket. Mindig vegyen fel védőszemüveget. Az olyan egyéni védőeszközök használata, mint a porvédő álarc, csúszásgátló munkavédelmi cipő, sisak és fülvédő, csökkenti a komoly testi sérülések veszélyét.

Előzze meg a véletlen beindítást. Bizonyosodjon meg róla, hogy a kapcsoló „kikapcsolt” állásban van, mielőtt az elektromos berendezést / gépet csatlakoztatja a tápfeszültséghez és/vagy az akkumulátorhoz, felemeli vagy hordozza azt.

Az elektromos berendezés / gép olyan módon történő szállítása, hogy az ujjá az elektromos berendezés / gép kapcsolóján vagy betáplálásán van, illetve ha a kapcsoló „bekapcsolt” állapotban van, súlyos, testi sérüléseket okozhat.

Az elektromos berendezés / gép bekapcsolása előtt el kell távolítani minden olyan kulcsot és egyéb szerszámot, amelyet a gép beállításához használt. Az elektromos berendezés / gép forgó elemein hagyott kulcs súlyos, testi sérüléseket okozhat.

Ne nyújtózkodjon és ne hajoljon ki túl messze. Mindig tartsa meg a kellő testhelyzetet és az egyensúlyát. Ez lehetővé teszi, hogy uralma alatt tartsa az elektromos berendezést / gépet a munkavégzés közben bekövetkező váratlan helyzetekben. **Öltözzön megfelelően.** Ne viseljen laza ruházatot és ékszereket. Tartsd távol a haját és a ruháját az elektromos berendezés / gép mozgó alkatrészeitől. A laza ruházatot, ékszereket és a hosszú haját a mozgó alkatrészek elkaphatják. Ha a berendezések úgy vannak kialakítva, hogy csatlakoztatni lehet hozzájuk poredszívót vagy porgyűjtőt, győződjön meg róla, hogy azokat csatlakoztatták és jól használják. A poredszívó használata csökkenti a porral kapcsolatos veszélyek kockázatát. **Ne engedje, hogy a berendezés / gép használata során szerzett tapasztalatai gondatlanná tegyék, és figyelmen kívül hagyja a biztonsági szabályokat.** A gondatlan cselekvés egy pillanat alatt súlyos balesetek okozója lehet.

Az elektromos berendezés / gép használata és gondozása

Ne terhelje túl az elektromos berendezést / gépet. Használja a kiválasztott alkalmazáshoz megfelelő elektromos berendezést / gépet. A megfelelő elektromos berendezés / gép jobb és biztonságosabb munkát tesz lehetővé, ha azt a tervezett terheléshez használják.

Ne használja az elektromos berendezést / gépet, ha az elektromos kapcsolóval nem tudja be- és kikapcsolni. A berendezés / gép, amit nem lehet a hálózati kapcsolóval kontrolálni, veszélyes, és meg kell javíttatni.

Mielőtt hozzáfog az elektromos berendezés / gép beállításához, tartozékának cseréhez vagy tárolása előtt, húzza ki a dugaszt a hálózati dugaszolóaljzathoz és/vagy vegye ki az akkumulátort, ha az kivehető az elektromos berendezésből / gépből. Az ilyen megelőző intézkedések lehetővé teszik az elektromos berendezés / gép véletlen bekapcsolását.

Tartsa a szerszámot gyermekektől elzárva, ne engedje, hogy olyan személyek kezeljék az elektromos berendezést / gépet, akik nem ismerik azt, vagy az elektromos berendezés / gép jelen használati utasítását. Az elektromos berendezés / gép veszélyesek a nem kioktatott személyek kezében.

Tartsa karban az elektromos berendezést / gépet és a tartozékokat. Ellenőrizze az elektromos berendezést / gépet, hogy minden megfelelően illeszkedik-e, vagy a mozgó alkatrészek nincsenek-e beékelődve, nincsenek-e sérült alkatrészek, valamint nincs-e bármilyen más olyan körülmény, ami hatással lehet az elektromos berendezés / gép működésére. A hibákat meg kell javítani az elektromos berendezés / gép használata előtt. Számos baleset okozója az elektromos berendezés / gép nem megfelelő karbantartása.

A vágó szerszámokat tiszta és megélesített állapotban kell tartani. A kellően karbantartott, éles vágószerszámokat könnyebb kezelni a munkavégzés során, nehezebben ékelődnek be.

Az elektromos berendezést / gépet, annak tartozékait, betét szerszámait stb. a jelen használati utasításnak megfelelően használja, a munka fajtájának és a munkavégzés körülményeinek a figyelembe vételével. Ha az eszközt nem a rendeltetésének megfelelő fajtájú munkához használja, az növeli a veszélyes helyzetek előállásának lehetőségét.

A nyeleket és fogófelületeket tartsa szárazon, tisztán, olajtól és kenőanyagtól mentesen. A csúszós nyél vagy fogófelület nem teszi lehetővé az elektromos berendezés / gép.

Javítások

Az elektromos berendezést / gépet kizárólag erre jogosult szervezetben és csak eredeti cserealkatrészek használatával szabad javítani. Ez biztosítja az elektromos eszköz működésének biztonságát.

Biztonsági figyelmeztetések a sövényvágóhoz

Minden testrészét tartsa távol a pengétől. Ne távolítsa el és ne fogja meg a vágott anyagot, amíg a pengék mozgásban vannak. A pengék a termék kikapcsolása után még egy ideig tovább mozognak. Egy pillanatnyi figyelmetlenség a sövényvágó működtetése közben súlyos sérülést okozhat. **A sövényvágót a fogantyúnál tartva hordozza, álló penge mellett, és ügyeljen arra, hogy ne használjon semmilyen tápfeszültség kapcsolót.** A sövényvágó megfelelő kezelése csökkenti a pengék véletlen bekapcsolásának és az ebből eredő sérüléseknek a kockázatát. **A sövényvágó szállítása vagy tárolása során mindig viseljen pengevédőt.** A sövényvágó megfelelő kezelése csökkenti a pengék okozta sérülések kockázatát. **Az eltömődött anyag eltávolításakor vagy a gép karbantartásakor győződjön meg arról, hogy a tápfeszültség minden kapcsolója ki van kapcsolva, és a hálózati kábel ki van húzva.** A sövényvágó váratlan bekapcsolása eltömődött anyag eltávolítása vagy szervizelés közben súlyos sérülést okozhat. **A sövényvágót csak a szigetelt fogantyúnál fogva tartsa, mivel a penge érintkezhet rejtett elektromos vezetékkel vagy a saját tápkábelével.** Ha a pengék „feszültség alatt álló” vezetékkel érintkeznek, a sövényvágó szabadon lévő fém részei „feszültség alá kerülhetnek”, ami áramütést okozhat. **Tartsa távol a vezetékeket és a tápkábeleket a vágási területtől.** A tápkábelek vagy kábelek rejtve lehetnek a sövényekben vagy bokrokban, és a penge véletlenül elvághatja azokat. **Ne használja a sövényvágót rossz időjárási körülmények között, különösen, ha villámcsapás veszélye áll fenn.** Ez csökkenti a villámcsapás kockázatát.

Biztonsági figyelmeztetések a sövényvágókra vonatkozóan

Az áramütés veszélyének csökkentése érdekében soha ne használjon sövényvágót elektromos vezeték közelében. A késszűlék érintése vagy használata elektromos vezeték közelében súlyos sérülést vagy halálhoz vezető áramütést okozhat. **Mindig mindkét kezét használja, amikor meghosszabbított sövényvágót kezel.** Az irányítás elvesztésének elkerülése érdekében mindkét kezével tartsa a meghosszabbított sövényvágót. **Mindig viseljen fejtvedőt, amikor a sövényvágó gépet meghosszabbított állapotban használja.** A lezuhanó törmelék súlyos sérüléseket okozhat.

Figyelmeztetések az ágvágóval való munkavégzésről

Amikor ágvágóval dolgozik, tartsa távol a test minden részét a lánctól. Az ágvágó elindítása előtt győződjön meg, hogy a lánc nem érintkezik semmivel. Az ágvágóval való munkavégzés közben egy pillanatra figyelmen kívül hagyva a lánc magával ragadhatja a ruhát vagy valamelyik testrészt.

Mindig viseljen védőszemüveget és fülvédőt. Javasoljuk továbbá a fej, kéz, láb és lábfeje védelmét. A megfelelő védőruházat csökkenti a lehullott ágakkal vagy a láncsal való véletlen érintkezésből eredő sérülések kockázatát.

Ne dolgozzon ágvágóval fenn a fán. A fán való munkavégzés sérülésekhez vezethet.

Mindig megfelelő testtartást felvéve, valamint biztonságos és egyenes felületen állva dolgozzon az ágvágóval. A csúszós vagy instabil felületen, pl. létrán való munkavégzés az egyensúly vagy a láncfűrészt feletti irányítás elvesztésével járhat.

Megfeszült ág vágásakor kellő óvatossággal járjon el a visszacsapódás megelőzése érdekében. Ha a fa rostjaiban felgyülemlett feszültség megszűnik, az ág megütheti a kezelőt és/vagy a fűrész feletti irányítás elvesztésével járhat.

Különösen óatosan járjon el cserjék és fiatal fák vágásakor. A vékony anyag becsípheti a láncot és a fűrész a kezelő felé tolhatja, vagy kizökkenheti az egyensúlyából.

Az ágvágót kikapcsolva, a testétől távol tartva hordozza. Az ágvágó szállításakor vagy tárolásakor mindig helyezze fel a láncvezető fedelét. Az ágvágó megfelelő tartása csökkenti az ágvágó mozgó részeivel való véletlen érintkezés valószínűségét.

Tartsa be a kenésre, a lánc feszességére és a tartozékok cseréjére vonatkozó utasításokat. A helytelenül megfeszített vagy nem megfelelően kent lánc megrepedhet és növelheti a kezelő irányába való visszacsapás valószínűségét.

A fogantyúk legyenek szárazak, tiszták és kenőanyagtól, valamint olajtól mentesek. A zsíros vagy zsírral bevont fogantyúk csúszósak, és a ágvágó feletti irányítás elvesztéséhez vezetnek.

Csak fát vágjon. Ne használja az ágvágót a rendeltetésétől eltérő munka végrehajtására. Példa: **Ne vágjon műanyagot, betont és nem fából készült építőanyagokat.** Az ágvágó nem rendeltetészerű használata veszélyes helyzetekhez vezethet.

Működés közben tartsa az ágvágót a szigetelt fogantyúknál fogva, mivel a lánc áram alá kerülhet, beleértve a saját hálózati tápkábelt is. Ha a lánc feszültség alatt lévő vezetékkel találkozik, a szerszám fém alkatrészei is feszültség alá kerülhetnek, ami elektromos áramütéshez vezethet. **Tartsa az ágvágót megfelelő távolságban a villanyvezetékektől.** Az elektromos vezetékkel való érintkezés áramütés, súlyos sérülés vagy halál veszélyével jár. **Használjon egyéni védőfelszerelést fej-, szem- és hallásvédelem formájában. Védőlábellenit és védőkesztyűt is kell viselni.** A megfelelő egyéni védőeszközök használata csökkenti a munkavégzés során bekövetkező sérülések kockázatát.

A kezelő irányába való visszacsapás okai és azok megelőzése.

A kezelő irányába való visszacsapás akkor fordulhat elő, amikor a láncvezető vége hozzáér egy tárgyhoz, vagy amikor fűrész beakad a vágott fába. Bizonyos esetekben a láncvezető végének tárggyal való érintkezése hirtelen reakciót eredményezhet, melynek hatására megemelkedik a láncvezető a kezelő irányába. Ha a láncvezető felső széle beakad a vágott anyagba, a vezetősín hirtelen az operátor irányába mozdulhat el. Ezen reakciók bármelyike az ágvágó feletti irányítás elvesztéséhez vezethet, ami súlyos sérülést okozhat. Ne támaszkodjon kizárólag az ágvágóba épített biztonsági megoldásokba. Az ágvágó kezelőjének a szerszám használata közben több lépést kell tennie a balesetek és sérülések megelőzése érdekében. A kezelő irányába való visszacsapás a nem megfelelő használatból és/vagy nem megfelelő eljárásokból vagy üzemeltetési feltételekből adódik, és az alábbiakban felsorolt megfelelő óvintézkedések megtételével elkerülhető: **Mindkét kezével erősen fogja a fogantyúkat úgy, hogy hüvelykujját és ujjait a fűrész fogantyúja köré szorítja. A testtartás és a váll helyzete tegye lehetővé a visszacsapások keletkező erőinek való ellenállást.** Megfelelő óvintézkedések megtétele esetén a kezelő képes a visszacsapások keletkező erőit irányítani. Ne hagyja, hogy az ágvágó szabadon mozogjon. A láncvezető és a lánc esetében kizárólag a gyártó által ajánlott cserealkatrészeket használja. A láncvezető és a lánc nem megfelelő cseréje lánctörést és/vagy visszacsapást okozhat. **Kövesse a lánc élezésére és karbantartására vonatkozó gyártói utasításokat.** Ha csökken a láncvezető hornyának mélysége, megnövekedhet a visszacsapás valószínűsége. Tilos az ágvágót csapadék hatásának kitenni és fokozott páratartalmú légkörben használni. Tilos továbbá a készüléket olyan légkörben használni, ahol fokozott tűz- vagy robbanásveszély áll fenn. Működés közben kerülje a földet, áramot vezető és nem szigetelt tárgyakkal, pl. csővel, radiátorral, hűtővel való érintkezést. Amikor az ágvágó használaton kívül van, száraz, és a közelben tartózkodótól elzárt helyen tárolja. Az adott terhelésnek megfelelő vágóláncot használjon. Ne használjon könnyű munkákra szánt vágólánccokat nagy megterheléssel járó munkák esetén. A vágólánc cseréje, javítása és beállítása során mindig viseljen védőkesztyűt. Az ágvágó fűrész szállításakor győződjön meg, hogy az le van csatlakoztatva a tápegységtől. Húzza ki a hálózati árammal működtetett sövényvágót a konnektorból, az akkumulátorral működtetett készülékből pedig távolítsa el az akkumulátort. A vágólánccal ellátott láncvezetőre védőburkolatot kell felhelyezni. Tilos az ágvágót a hálózati kábelnél fogva hordozni. A dugót ne a hálózati kábelnél fogva húzza ki az aljzatból. Kerülje a fűrész véletlen bekapcsolását. Tartsa az ujjait a főkapszólótól távol, amikor az ágvágó villamos hálózathoz van csatlakoztatva, vagy amikor az akkumulátor be van helyezve. Mindig viseljen megfelelő, testhez simuló védőruházatot.

A fűrész mindig mindkét kezével használja. Működés közben biztosítsa a laza fadarabokat úgy, hogy ne mozduljanak el, például bakba helyezze. Kerülje földön található fa vágását. Kerülje a vágás közbeni elmozdulás ellen nem biztosított fák megmunkálását. Működés közben ne tartsa az ágvágó fűrész fogantyúit a vállá fölött. Ne használja az ágvágót létrán állva. Működés közben úgy helyezkedjen el, hogy ne kelljen teljesen kinyújtania a kezét. Tartsa tisztán a láncot. A lánc legyen megélezve és bekenve. Ez hatékonyabb és biztonságosabb munkavégzést tesz lehetővé. A láncot arra szakosodott szervizben éleztesse. Használat előtt mindig ellenőrizze a lánc állapotát. Ha repedést, kiscsorbát fogat vagy bármilyen más sérülést észlel, a munka megkezdése előtt cserélje ki a láncot egy újra. Ha a készüléken bármilyen sérült vagy törött alkatrészt talál, hagyjon fel a használatával. A sérült alkatrészeket a munka megkezdése előtt ki kell cserélni. A fűrész rendeltetészerűen használja, kizárólag fa vágására. Munka közben ügyeljen a megmunkált fában esetlegesen előforduló fémelemekre vagy kövekre. Kizárólag eredeti cserealkatrészeket használjon. Az eredeti cserealkatrészeketől eltérő

alkatrészek használata növelheti a meghibásodás kockázatát és testi sérüléshez vezethet. A fűrés csak a gyártó által jóváhagyott szervizekben javítható, ahol eredeti pótalkatrészeket használnak. Ez minimálisan csökkenti a balesetek és a berendezés károsodásának kockázatát.

A TERMÉK HASZNÁLATA

A sövényvágó használatra való előkészítése

Figyelem! Az összeszerelés és beállítás megkezdése előtt húzza ki a gépet az áramból. **Vegye ki az akkumulátort az elektromos készülék aljzatából!**

Az első használat előtt szerelje össze a szerszám mindkét részét (II)

Győződjön meg arról, hogy a pengék védve vannak a láncvezető burkolatának rátolásával. Csavarja ki a fej rögzítő reteszelését, majd dugja be a kapcsolóval ellátott részt a fejjel ellátott rész nyílásába. Ha a fejjel ellátott rész részébe a kapcsolós rész helyesen van behelyezve, az azt jelenti, hogy a két alkatrész közötti kapcsolat a fej rögzítő zárjának elfordításával biztosítható. Ügyeljen arra, hogy a szerszám részei ne váljanak szét működés közben. A sövényvágó áramhoz való csatlakoztatása előtt ellenőrizze annak műszaki állapotát. Ha bármilyen sérülést vél felfedezni, tilos a készüléket a hibák eltávolítása előtt áramhoz csatlakoztatni.

Beállítási tevékenységek

A szerszám hossza a hosszbeállító reteszelő kar (VII) hátrahúzásával, majd a szerszám hosszának beállításával és a reteszelő kar beszorításával állítható be. A szerszám hossza az ütközők között fokozatmentesen állítható. A konzolok között van egy bilincs, amely lehetővé teszi egy kiegészítő hordozó heveder (VIII) rögzítését. Csökkenti a gépet tartó kéz terhelését, különösen hosszán tartó használat esetén. A heveder reteszét a gépház tetején lévő lyukon kell átfűzni. A hevedert átlovas kell elhelyezni kezelő testén és úgy kell beállítani a hosszát, hogy a gép súlyának nagy része a hevederre nehezedjen (XI).

Vágófej szögbeállítása (III)

Az eszköz vágófeje a nyélhez képest dönthető. Ez megkönnyíti például egy sövény tetejének kialakítását vagy az ágak levágását egy ágvágó gép esetében. A vágófej szögének megváltoztatása úgy lehetséges, hogy mindkét fej szögét beállító gombot egyszerre megnyomja, megnyomva tartja, és megváltoztatja a szöveget. A fej több pozícióban is rögzíthető. Győződjön meg arról, hogy a fej az új pozícióban rögzült, és a reteszelőgomb visszatért a nyugalmi helyzetbe.

A hátsó fogantyú elfordítása (IV)

A hátsó fogantyú jobbra vagy balra forgatható. A hátsó fogantyú elforgatásához nyomja meg és tartsa lenyomva a hátsó fogantyú elforgatásának gombját, forgassa el a fogantyút jobbra vagy balra, majd engedje el a gombot. A szögbeállító gomb felengedése után a fogantyú elforgatásával a készülékházon megjelölt pozíciók egyikébe rögzül. Győződjön meg arról, hogy a fogantyú az új pozíciójában rögzült, és hogy a forgatógomb visszatért a nyugalmi helyzetébe.

Munkaterület előkészítése

A munka megkezdése előtt a helyszínt megfelelően elő kell készíteni a szerszámmal végzett munkával kapcsolatos kockázatok minimalizálása érdekében. Győződjön meg, hogy csak az arra jogosult személyek tartózkodnak a munkaterületen. A munkaterület biztosítson jó láthatóságot, ezért különösen óvatosan járjon el, ha nehéz terepviszonyok között, például leejtőn dolgozik a szerszámmal. Ne kezdje el a munkát csapadék vagy magas páratartalom, pl. köd esetén. Viseljen védőruházatot és személyi védőfelszerelést. Kerülje drótok, fiatal fák és fagerendák vágását. Figyelembe kell venni, hogy a levágott gallyak és a lehulló növényi törmelék lepattanhat más ágakról, vagy elakadhat más ágak között. Készítsen menekülési útvonalat a lehulló ágak vagy növényi törmelék okozta veszély esetére. A menekülési útvonalnak munka közben is akadálymentesnek kell lennie. Ha a munka során a menekülési útvonalban akadályok jelennek meg, azokat a munka folytatása előtt el kell távolítani. A teleszkóppal való munkavégzés lehetősége miatt ügyeljen arra, hogy a sövényvágó ne érintkezzen elektromos vezetékekkel, telefonvezetékekkel stb. Az ilyen vezetékek elvágása vagy a pengék elakadása áramütést okozhat.

A szerszám csatlakoztatása a tápegységhez (V)

Helyezze be az akkumulátort az aljzatba úgy, hogy az érintkezők a foglalat belseje felé, valamint felfelé nézzenek, amíg az akkumulátor retesze működésbe nem lép. Győződjön meg arról, hogy az akkumulátor nem csúszik ki munkavégzés közben. Az akkumulátor eltávolításához nyomja le és tartsa lenyomva a reteszt, majd húzza ki az akkumulátort a foglalatból.

A szerszám működtetéséhez csak a következő 18 V-os Li-Ion YATO akkumulátorok használhatók: YT-82842, YT-82843, YT-82844 és YT-82845, amelyek csak YATO YT-82848 vagy YT-82849 töltővel tölthetők. Tilos más, eltérő névleges feszültségű és a szerszám akkumulátorfoglalatához nem illő akkumulátort használni. Tilos az aljzatot és/vagy az akkumulátort úgy átalakítani, hogy illeszkedjenek egymáshoz.

A sövényvágó olló indítása (VI)

Távolítsa el a védőburkolatot a pengéről. Fogja meg a sövényvágót mindkét kezével úgy, hogy az egyik kezével az elülső, a másikkal a hátsó fogantyút fogja. Győződjön meg, hogy a penge nem ér hozzá semmilyen tárgyhoz és felülethez. A hüvelykujjával csúsztassa előre a hátsó fogantyú tetején lévő elektromos kapcsoló reteszelőgombját. Nyomja meg a bekapcsológombot és tart-

sa lenyomva. Az elektromos kapcsoló reteszelőgombja feloldható. Várja meg, amíg a motor eléri a teljes fordulatszámot, és vágás előtt győződjön meg arról, hogy a kések egyenletesen mozognak. Ha gyanús hangra vagy rezgésre lesz figyelmes, azonnal kapcsolja ki a szerszámot a kapcsológomb felengedésével. A szerszám kikapcsolása a bekapcsológomb felengedésével történik. A penge megállását követően húzza ki a szerszámot dugaszát az áramból és kezdje el a karbantartással kapcsolatos műveleteket.

Munkavégzés a sövényvágóval

Ne hagyja, hogy a készülék kis fordulatszámon vagy induláskor munkát végezzen. A munka akkor a leghatékonyabb, ha a nyírás teljes, széles mozdulatokkal történik. A nagyobb hatékonyság érdekében a kések a vágási irányban 5 - 10°-os szögben dönthetők (XII). Az egyenletes sövénymagasság eléréséhez használhat a vágási vonal mentén kifejlesztett zsinórt. A sövénynek a zsinór feletti részét kell levágni. Lehetőséges továbbá a sövény függőleges vágása is. Célszerű alulról felfelé, majd felülről lefelé íves mozdulatokkal vágni, hogy a pengék mindkét oldalát használhassa (XIII) Hasznos tanácsok munkavégzés közben Ügyeljen az egyensúlyra és a helyes testtartásra munkavégzés közben. Különösen óvatosan járjon el a csúszós, lejtős vagy egyenetlen talajon végzett munka közben. Működés közben folyamatosan tartsa szemmel a pengéket. Ne folytassa a vágást olyan helyeken, amelyeket nem lát be.

A sövényvágó olló használatával kapcsolatos hasznos tippek

Munkavégzés közben ügyelni kell az egyensúly és a megfelelő testtartás biztosítására. Különösen óvatosan járjon el a csúszós, lejtős vagy egyenetlen talajon végzett munka közben. Működés közben folyamatosan tartsa szemmel a pengéket. Ne folytassa a vágást olyan helyeken, amelyeket nem lát be. A munkavégzés megkezdése előtt alaposan ellenőrizze a munkaterületet, távolítsa el minden laza ágat és a korábbi sövénynyírás maradványait. Magas sövények megmunkálásakor különös óvatossággal járjon el. A munka megkezdése előtt a sövény másik oldalát is ellenőrizni kell. A sövényvágó áttételének burkolata működés közben felmelegszik. Az égési sérülések elkerülése érdekében kerülje az áttétel fedelével való érintkezést. Működés közben tartson rendszeres szüneteket. Működés közben a készülék olyan zajt és rezgéseket bocsát ki, amelyek hatással vannak a berendezés kezelőjére. A rendszeres szünetek és egyéni védőeszközök, például kesztyű, hallásvédő és védőszemüveg használata csökkenti a készülék kezelőre gyakorolt hatást. Jó egészségügyi és fizikai állapotban végezzen munkát. Ha hányingert, fejfájást, látászavart (pl. csökként látóteret), halláskárosodást, szédülést tapasztal, azonnal állítsa le a készüléket.

Ha a sövényvágó működés közben elakad, azonnal kapcsolja ki a kapcsológombbal, húzza ki a tápkábelt a konnektorból, várja meg, amíg a szerszám alkatrészei teljesen lehűlnek, majd kezdje el az elakadás okának eltávolítását. Ha a gép vagy a védőburkolat bármely része megsérült vagy deformálódott az elakadás közben, a munka ismételt elkezdése előtt ki kell cserélni vagy meg kell javítani a sérült alkatrészt.

Az olló karbantartása és tárolása

Figyelem! Az alább leírt műveletek bármelyikének megkezdése előtt szüntesse meg a sövényvágó áramellátását. Húzza ki a hálózati árammal működtetett készüléket a konnektorból, és akkumulátorral működtetett készülékből pedig távolítsa el az akkumulátort. Minden használat után felül kell vizsgálni a készülék állapotát, különös hangsúlyt fektetve a szellőzőnyílások átjárhatóságára. Ellenőrizze a készülék összes alkatrészének helyzetét. Húzza meg a laza csavarcsatlakozásokat. Ellenőrizze a pengék állapotát. Tisztítsa meg kéfével, majd tartóítsa spray-es kenőanyaggal. A kenőanyag-felesleget le kell törölni. Ha sérülést vagy a pengék tompulását észleli, cseréltesse ki azokat egy hivatalos szervizben. Tilos a szerszámot sérült pengével használni. Gondoskodjon arról, hogy a pengék mindig kenve legyenek. Ez megakadályozza a rozsda megjelenését, ami csökkenti a szerszám teljesítményét, és növelheti a sérülés kockázatát is. A pengék közötti hézagnak 0,2 és 0,4 mm között kell lennie, a penge csavarozási helyénél. A pengék gyárilag vannak élesítve az optimális teljesítmény elérése érdekében, de a használat során tompulnak. A munka megkezdése előtt fel kell mérni a pengék állapotát. Ha a pengék felső éle lekerekedik, vagy a penge alsó részének lekerekítése eltűnik a pengéket élezni kell (XIV). Az élezést kizárólag a gyártó által jóváhagyott szerviz hajthatja végre. Mielőtt az ollót hosszabb ideig tárolja, a pengéket tartósítószerrel kell befüjni, vagy ecsettel be kell kenni. A tartósítószer felesleget csak közvetlenül a munka előtt szabad eltávolítani. Ez a karbantartási művelet csökkenti a pengék rozsdásodásának kockázatát. A készülék házát puha, száraz ronggyal tisztítsa. Távolítsa el a fűrészből származó fa, olaj és kenőanyag maradványt, valamint az egyéb szennyeződések. A szerszámot száraz és zárt helyiségben tárolja, áramforrásról lecsatlakoztatott állapotban. A vízgőz lecsapódásának elkerülése érdekében a készülékben árnékos, száraz és megfelelően szellőző helyen kell tárolni. Tárolja jogosulatlan személyek, különösen gyermekek számára nem hozzáférhető helyen. A tárolás során a láncvezetőt és a láncot mindig védőburkolattal kell ellátni.

Az ágvágógép előkészítése a munkára

Figyelem! Az összeszerelés és beállítás megkezdése előtt húzza ki a gépet az áramból. **Vegye ki az akkumulátort az elektromos készülék aljzatából!**

Az első használat előtt szerelje fel a vezetőlemezt és a vágóláncot. Biztonsági okokból az összeszerelést védőkesztyűben kell elvégezni. Forgassa az oldalsó panel reteszelőgombját a nyitott lakat szimbólummal ellátott nyíl által jelzett irányba, amíg a panelt le nem jön az ágvágógép fejről (IX).

Rögzítse a vezetőlemezt és a láncot a képen látható módon (III). Győződjön meg, hogy a lánc és a vezetőlemez megfelelő irányban lett felhelyezve. A láncfűrészházán látható láncszemek alakja és iránya feleljen meg a lánc alakjának és irányának. Ha a lánc szemén fel van tüntetve a lánc forgásiránya, annak egyeznie kell a házon és a vezetőlemezen feltüntetett iránnyal. Győződjön meg róla, hogy a lánc a beletalált vezetőnyílásba és a lánckerék fogaiba. A következő lépés az oldalsó panel rögzítése

és meghúzása. Ehhez helyezze be az oldalsó panel reteszzeit az ágvágó házába, majd húzza meg a reteszelógombot a zárt lakat szimbólummal ellátott nyíl által jelzett irányba. Ezt úgy hajtsa végre, hogy ne akadályozza a vezetőlemez mozgását. A lánccsészítő gombbal állítsa be a lánccsészességét. Húzza meg a reteszelógombot. Ellenőrizze a lánccsészességet. Ehhez fektesse le az ágvágó fűrészt, majd emelje meg azt a lánccsésző részénél fogva (XV). Ennek a próbának a során a lánccsésző ponton, ahol fogja el kell emelkednie a vezetőlemezről az ábrán látható mértéken belül. Ha a lánccsésző túl feszes, csavarja ki egy kicsit a reteszelógombot és állítsa be ismét a lánccsészességet. A lánccsészességet 10 üzempercenként ellenőrizze. Rögzítse a felszerelt vezetőlemez a lánccsésző fedél segítségével, majd csatlakoztassa az ágvágó két részét. Csavarja ki a fej rögzítő reteszelését, majd dugja be a kapcsolóval ellátott részt a fejrel ellátott rész nyílásába. Ha a fejrel ellátott rész részébe a kapcsolós rész helyesen van behelyezve, az azt jelenti, hogy a két alkatrész közötti kapcsolat a fej rögzítő zárjának elfordításával biztosított. Ügyeljen arra, hogy az ágvágógép alkatrészei működés közben ne essenek szét. Mielőtt az ágvágót a tápegységhez csatlakoztatja, ellenőrizze az eszköz állapotát. Ha bármilyen sérülést talál rajta, az ágvágót tilos addig csatlakoztatni az áramforráshoz, amíg a hibát el nem szüntették.

Olaj feltöltése

Figyelem! Az összeszerelés és beállítás megkezdése előtt húzza ki a gépet az áramból. Húzza ki a hálózati árammal működtetett készüléket a konnektorból, az akkumulátorral működtetett készülékből pedig távolítsa el az akkumulátort. A lánccsésző mechanikájának kenéséhez csak az erre a célra készült olajat szabad használni. Tilos fűrészt motorolaj használni. Az ilyen olaj nem teljesíti feladatát, ami a fűrészméchanizmus károsodásához vezethet. Győződjön meg róla, hogy van kenőolaj a tartályban. Helyezze az ágvágót egy vízszintes felületre, és ellenőrizze az olajszintet. Az olajszint nem lehet alacsonyabb a minimális szintnél feltüntetett mennyiségnél. Ilyen jelzés hiányában az olajszintmérő alsó szélét kell referenciaszintnek tekinteni. Tilos a fűrészt megtöltött olajtartály nélkül használni. Ez károsíthatja a lánccsészőt, a lánccsészőt és a fűrészméchanikáját. Javasoljuk, hogy a fűrészt beindítása és működtetése az olajfeltöltés helyétől legalább 3 méterre történjen. Az olaj utántöltését tűz- és hőforrásoktól távol kell végezni. Az olaj feltöltéséhez csavarja le az olajtartály kupakját, öntse az olajat a tartályba, amíg az olajszint el nem éri a maximális olajszintet vagy az olajszintmérő felső szélét, majd erősen és biztonságosan húzza meg a tartály kupakját. Ha az olaj kiömlött, alaposan törölje azt fel mielőtt az ágvágót áramforráshoz csatlakoztatná.

Az ágvágó elindítása (VI)

Vegye le a burkolatot a vezetőlemezről és a lánccsészőről. Fogja meg az ágvágót mindkét kezével úgy, hogy az egyik kezével az elülső, a másikkal a hátsó fogantyút fogja. Győződjön meg, hogy a vezetőlemez és a lánccsésző nem érintkezik semmilyen tárgyhoz és felülethez. A hüvelykujjával csúsztassa előre a hátsó fogantyú tetején lévő elektromos kapcsolós reteszelógombját. Nyomja meg a bekapcsológombot és tartsa lenyomva. Az elektromos kapcsolós reteszelógombja feloldható. Várja meg, amíg a motor eléri a teljes fordulatszámot, és vágás előtt győződjön meg arról, hogy a kések egyenletesen mozognak. Ha gyanús hangra vagy rezgésre lesz figyelmes, azonnal kapcsolja ki a szerszámot a kapcsológomb felengedésével. A szerszám kikapcsolása a bekapcsológomb felengedésével történik. A lánccsésző elmozdítása után húzza ki a lánccsésző dugaszát az áramból és kezdje el a karbantartást.

Az ágvágógéppel való munkavégzés

Azoknak a személyeknek, akik először kívánják lánccsészővel dolgozni, a munka megkezdése előtt munkavédelmi oktatást kell kérniük egy képzett ágvágó kezelőtől. Használat közben tartsa be az alapvető biztonsági szabályokat. Figyelembe kell venni annak lehetőségét is, hogy a fűrészt visszarághat a szerszám kezelője felé. A fűrészt visszarághat a kezelő felé, ha a vágólánc ellenállásba ütközik. A kockázat minimalizálása érdekében: Vágás közben ügyeljen a lánccsésző felső részének helyzetére. Ne vágjon a lánccsésző csúcsának felső negyedével (XVI). A lánccsésző kizárólag a részével vágjon, amely a lánccsésző aljánál található. Csak bekapcsolt fűrészt érintsen hozzá az elvágnandó fához. Ne akkor kapcsolja be a fűrészt, amikor az a fához ér. Ne álljon a vágás síkjában. Ez lehetővé teszi a kockázat csökkentését a fűrészt visszarághásokor (XVII). Mindig két kézzel fogja a fűrészt, amikor dolgozik. Győződjön meg arról, hogy a lánccsésző mindig éles legyen, és megfelelően meg legyen feszítve. Ágak vágásakor azokat ne közvetlenül a törzsnél, hanem a törzstől körülbelül 15 cm-re vágja el. Végezzem két bemetszést az ág átmérőjének 1/3-ig, egymástól körülbelül 8 cm-re. Az egyik bemetszést alulról, a másikat felülről hajtsa végre. Ezután vágjon bele az ágba közvetlenül a törzs mellett az ág átmérőjének 1/3-ával megegyező mélységig. Fejezze be a vágást úgy, hogy csak a törzsnél, felülről vág bele az ágba. Ne vágjon ágakat alulról (XVIII). Ha a fűrészt vágásakor beszorul, soha ne hagyja ebben a helyzetben járni a motort. Állítsa le a motorját, húzza ki az eszközt az áramforrásból, és ékek segítségével húzza ki az ágvágót az áramforrásból. Tilos az ágvágó fűrészt sóvénynyíróként vagy cserjényíróként használni. A vágófej, a lánccsésző és a vezetőrúd nem érhet a talajhoz, és a szerszám nem szennyezhető földdel.

Az ágvágó karbantartása és tárolása

Figyelem! Az alább leírt műveletek bármelyikének megkezdése előtt az eszközt le kell választani az áramellátásról. Húzza ki a hálózati árammal működtetett készüléket a konnektorból, az akkumulátorral működtetett készülékből pedig távolítsa el az akkumulátort. Minden használat után felül kell vizsgálni a készülék állapotát, különös hangsúlyt fektetve a szellőzőnyílások átjárhatóságára. Ellenőrizze a készülék összes alkatrészének helyzetét. Húzza meg a laza csavarcsatlakozásokat. Ellenőrizze a lánccsésző állapotát. Ha bármilyen károsodást vagy elhasználódást fedez fel a lánccsésző, cserélje ki egy újra. Tilos a lánccsésző sérült lánccsal használni! A túl laza lánccsésző leeshet a rúdról, és a kezelő megsérülhet. A lánccsésző élését is helyesen kell végrehajtani. Ez a művelet megfelelő tapasztalatot és eszközöket igényel, ezért ajánlott, hogy az élését szakszerviz hajtsa végre. Pótolja a

tartályban az olajhiányt. A készülék házát puha, száraz ronggyal tisztítsa. Távolítsa el a fűrés házáról a fa, olaj és kenőanyag maradványt, valamint az egyéb szennyeződések. A szerszámot száraz és zárt helyiségben tárolja, áramforrásról lecsatlakoztatott állapotban. Figyelem! A fűrészt tárolásakor kis mennyiségű olaj szivároghat a lánc kenőrendszeréből, ez normális jelenség és nem befolyásolja a tartály olajszintjét, továbbá nem utal meghibásodásra. A vízgőz lecsapódásának elkerülése érdekében a készüléket árnyékos, száraz és megfelelően szellőző helyen kell tárolni. Tárolja jogosulatlan személyek, különösen gyermekek számára nem hozzáférhető helyen. A tárolás során a láncvezetőt és a láncot mindig védőburkolattal kell ellátni.

Akkumulátor feltöltésével kapcsolatos biztonsági utasítások

Figyelem! A töltés megkezdése előtt ellenőrizze le, hogy a tápegység háza, a vezeték és a dugó nincs-e megrepedve vagy sérülve. Tilos nem megfelelően működő vagy károsodott töltőállomást és tápegységet használni! Az akkumulátort kizárólag a termékhez mellékelte töltővel és tápegységgel töltsen. Egyéb tápegység használata tűzhöz vagy a készülék károsodásához vezethet. Az akkumulátor töltése kizárólag száraz, illetéktelen hozzáféréstől (különösen gyermekektől) védett, beltéri helyiségben hajtható végre. Tilos a töltőállomást és a tápegységet felnőtt személy folyamatos felügyelete nélkül használni! Ha annak a helyiségnek az elhagyására van szükség, amelyben a töltés zajlik, húzza ki a tápegységet a konnektorból. Ha a töltőből füst szabadul fel vagy gyanús szagot érez, stb., azonnal húzza ki a töltő dugóját az elektromos aljzatból! A kompresszor lemerült akkumulátorral kerül szállításra, ezért a munka megkezdése előtt töltsen azt fel az alább leírtaknak megfelelően, a készletben található tápegység és töltőállomás segítségével. A Li-Ion (lítium-ion) típusú akkumulátorok mentesek a „memóriahatástól”, így bármelyik pillanatban tölthetők. Ajánlott azonban az akkumulátor teljes lemerítése normál munkavégzéssel, majd a teljes feltöltése. Ha a munkálatok természete nem teszi lehetővé az akkumulátor ilyen jellegű töltését, néhány, vagy tizen-egynéhány használati ciklusként legalább egyszer hajtsa végre a fent ajánlott teljes töltést. Semmilyen körülmények között sem megengedett az akkumulátor lemerítése az elektródák rövidre zárásával, mivel az visszafordíthatatlan károkat okozhat! Nem megengedett az akkumulátor töltöttségének az elektródák összeérintésével és a szikrák tanulmányozásával való ellenőrzése.

Akkumulátor tárolása

Az akkumulátor élettartamának meghosszabbítása érdekében megfelelő tárolási feltételeket kell biztosítani. Az akkumulátor kb. 500 „töltés-lemerülés” ciklusra képes. Tárolja az akkumulátort 0-30 Celsius fok között, kb. 50%-os relatív páratartalom mellett. Huzamosabb tárolás esetén töltsen fel az akkumulátort kb. 70%-ig. Huzamosabb tárolás esetén időközönként, évente legalább egyszer töltsen fel az akkumulátort. Nem hagyja, hogy az akkumulátor túlzottan lemerüljön, mivel az lerövidíti az élettartamát és visszafordíthatatlan károkat okozhat benne. Tárolás közben az akkumulátor az önmerülés jelenségére való tekintettel fokozatosan merülni fog. Az önmerülés folyamata a helyiség hőmérsékletétől függ. Minél magasabb a hőmérséklet, annál gyorsabban zajlik ez a folyamat. Az akkumulátorok nem megfelelő tárolásakor elektrolit szivárgásra kerülhet sor. Szivárgás esetén kezelje le a kiszivárgott anyagot semlegesítő készítménnyel. Az elektrolit szemmel való érintkezésekor mossa ki bő vízzel, majd haladéktalanul forduljon orvoshoz. **Tilos a készüléket meghibásodott akkumulátorral használni.** Az akkumulátor teljes elhasználódását követően adja azt le az ilyen jellegű hulladék újrahasznosításával foglalkozó pontban.

Akkumulátorok szállítása

A lítium-ion akkumulátorok a törvény értelmében veszélyes anyagnak minősülnek. A felhasználó az akkumulátorral ellátott terméket, vagy magát az akkumulátort szárazföldön szállíthatja. Ebben az esetben nincs szükség további feltételek betartására. Ha harmadik felet bíz meg a szállítással (például futárszolgálatot), a veszélyes anyagok szállítására vonatkozó előírásoknak megfelelően kell eljárni. Szállítás előtt vegye fel a kapcsolatot megfelelő képzéssel rendelkező személlyel. Tilos a sérült akkumulátorok szállítása. A szállítás idejére a kivehető akkumulátorokat el kell távolítani a termékből, a felfedett érintkezőket pedig le kell fedni, pl. szigetelőszalaggal. Az akkumulátort úgy kell elhelyezni a csomagolásban, hogy szállítás közben ne mozdulhasson el. Ezen kívül be kell tartani a veszélyes anyagok szállítására vonatkozó országos előírásokat.

Az akkumulátor töltése

Figyelem! Töltés előtt szüntesse meg a töltőállomás áramellátását a tápegység konnektorból való kihúzásával. Ezen felül puha, száraz ronggyal távolítsa el az akkumulátorról és a reteszeiről a szennyeződések.

Az akkumulátor egy beépített töltöttség jelzővel van ellátva. A kapcsológomb megnyomásakor felvillannak a lámpák (XIX) - minél több lámpa világít, annál nagyobb az akkumulátor töltöttsége. Ha a lámpa gombjának megnyomásakor egyik lámpa sem villan fel, az akkumulátor teljesen le van merülve. Vegye ki az akkumulátort az eszközből. Helyezze az akkumulátort a töltő foglatába (XIX). Csatlakoztassa a töltőt hálózati dugaszolóaljzatba. Felvillan a töltést jelző piros visszajelző lámpa. Az akkumulátor feltöltését követően kialszik a piros lámpa és felvillan az akkumulátor teljes feltöltését jelző zöld lámpa. Húzza ki a tápegység dugóját a konnektorból. A retesz gombjának megnyomásával vegye ki az akkumulátort a töltőből. Figyelem! Ha a töltő hálózati aljzathoz való csatlakoztatása után felvillan a zöld lámpa, az akkumulátor teljesen fel van töltve. Ebben az esetben a töltési folyamat nem indul el.

CARACTERISTICILE PRODUSULUI

Scula de grădinărit multifuncțională cu acumulator poate fi folosită ca trimmer pentru gard viu sau fierăstrău cu tijă. Trimmerul este folosit pentru tunderea și fasonarea coroanelor boscheților și tăierea crengilor subțiri. Fierăstrăul cu tijă este tipul de fierăstrău cu lanț care se folosește pentru întreținerea coroanei arborilor. El permite tăierea crengilor cu diametru mic în locuri inaccesibile pentru un fierăstrău cu lanț tradițional. Brațul reglabil permite fasonarea gardului viu și curățarea crengilor, chiar aflate la înălțime considerabilă. Datorită alimentării cu acumulator, funcționarea este mult mai silențioasă decât în cazul unei scule tradiționale cu benzină și, de asemenea, poate fi folosită în apropierea clădirilor și în locuri care sunt inaccesibile pentru produse cu alimentare de la rețea. Funcționarea corectă, fiabilă și sigură a sculei depinde de utilizarea sa corectă, prin urmare ar trebui să:

Citiți întregul manual cu instrucțiuni înainte de prima utilizare a mașinii și păstrați-l pentru consultare ulterioară.

Furnizorul nu este responsabil pentru nicio daună cauzată de utilizarea necorespunzătoare a produsului sau nerespectarea reglementărilor de siguranță și a recomandărilor din acest manual. Utilizarea sculei pentru alte scopuri în afara celor pentru care este destinată poate duce la pierderea drepturilor de garanție ale utilizatorului.

ECHIPAREA PRODUSULUI

Produsul este livrat complet dar trebuie să fie asamblat înainte de utilizare. Împreună cu scula sunt livrate lama de ghidare a lanțului tăietor, apărătoarea barei, apărătoarea lamei, acumulatorul, stația de încărcare și cureaua de transport. Atenție! Produsul cu numărul de catalog următor: YT-828391 nu este livrat cu acumulator și încărcător.

DATE TEHNICE

Parametru	Unitate	Valoare
Nr. piesă		YT-828390, YT-828391
Tensiune nominală	[V c.c.]	18
Tunderea gardului viu		
Turație	[min-1]	1500
Lungime tăiere	[mm]	415
Nivel de zgomot		
- LpA (presiune)	[dB] (A)	74,5 ± 3,0
- LwA (putere)	[dB] (A)	89,6 ± 3,0
Vibrație (mâner spate)	[m/s ²]	1,446 ± 1,5
Masa (fără baterie)	[kg]	3,5
Fierăstrău cu tijă		
Viteza lanțului	[m/s]	4,5
Turație	[min-1]	2500
- lungime lamă de ghidare	[mm / °]	200 / 8
Pasul lanțului	[mm / °]	9,525 / 0,375
Lățimea canalului de ghidare	[mm / °]	1,27 / 0,050
Capacitatea rezervorului de ulei	[ml]	80
Clasa de protecție electrică		III
Nivel de zgomot		
- LpA ± K (presiune)	[dB] (A)	74,5 ± 3,0
- LwA ± K (putere)	[dB] (A)	88,0 ± 3,0
Vibrație ah ± K (mâner posterior)	[m/s ²]	1,190 ± 1,5
Masa (fără acumulator, lamă de ghidare și lanț)	[kg]	3,4
Tip de acumulator		Li-ion
Capacitatea acumulatorului*	[Ah]	2
Energia acumulatorului*	[Wh]	36
Stație de încărcare a acumulatorului*		
Tensiune de alimentare:	[V~]	220-240
Frecvența la rețea	[Hz]	50/60
Putere nominală	[W]	60
Tensiune de ieșire	[V c.c.]	21
Curent de ieșire	[A]	2,4
Timp de încărcare**	[h]	1

* doar pentru modelele echipate cu acumulator și încărcător

** timpii de încărcare specificați se referă doar la acumulatorul de capacitatea menționată în tabel

Valoarea totală declarată a emisiilor sonore a fost măsurată în conformitate cu metoda de testare standard și poate fi folosită pentru a compara un dispozitiv cu altul. Nivelul total declarat de emisii sonore poate fi folosit pentru evaluarea preliminară a expunerii. Valoarea totală declarată a vibrațiilor a fost măsurată în conformitate cu metoda de testare standard și poate fi folosită pentru a compara o mașină cu alta. Nivelul total declarat de vibrații poate fi folosit pentru evaluarea inițială a expunerii.

Notă! Emisia de vibrații în timpul utilizării mașinii poate diferi față de valoarea declarată, în funcție felul în care este folosită mașina.

Notă! Măsurile de siguranță pentru protecția operatorului se bazează pe evaluarea expunerii emisiilor în condiții reale de utilizare (inclusiv toate elementele ciclului de lucru, ca de exemplu timpul în care mașina este oprită și timpul de activare).

AVERTIZĂRI GENERALE PENTRU SIGURANȚA LA LUCRUL CU SCULE ELECTRICE

Avertizare! Citiți toate avertizările, ilustrațiile și specificațiile prezentate cu această sculă electrică. Nerespectarea instrucțiunilor poate provoca electrocutare, incendiu sau accidente grave.

Păstrați toate avertizările și instrucțiunile pentru consultare ulterioară.

Termenul „sculă electrică” folosit în avertizări se aplică tuturor sculelor electrice acționate electric, atât cu cablu cât și cu acumulator.

Siguranța locului de muncă

Mentineți locul de muncă bine iluminat și curat. Dezordinea și iluminatul deficitar pot provoca accidente.

Nu lucrați cu sculele electrice într-un mediu cu risc crescut de explozie, cu lichide, gaze sau vapori inflamabili. Sculele electrice generează scântei care pot duce la aprinderea prafului sau vaporilor.

Copiii și alte persoane neautorizate nu trebuie să aibă acces la locul de muncă. Lipsa concentrării poate duce la pierderea controlului.

Siguranța electrică

Ștecherul cablului electric trebuie să corespundă prizei electrice. Nu trebuie să modificați în niciun fel ștecherul. Nu folosiți adaptoare la alimentarea sculelor electrice. Un ștecher nemodificat care se prăvește în priză reduce riscul de electrocutare.

Evitați contactul cu suprafețe împământate, cum sunt conductele, caloriferele și refrigeratoarele. Împământarea corpului crește riscul de electrocutare.

Nu expuneți sculele electrice la contactul cu precipitații atmosferice sau umiditatea. Apa și umiditatea care pătrund în interiorul sculei electrice cresc riscul de electrocutare.

Nu suprasolicitați cablul de alimentare. Nu folosiți cablul de alimentare pentru a transporta produsul, a conecta sau deconecta ștecherul la sau de la priză. Evitați contactul cablului de alimentare cu căldura, uleiurile, muchii ascuțite și piese în mișcare. Deteriorarea sau încurcarea cablului de alimentare cresc riscul de electrocutare.

În cazul lucrului în afara încăperilor închise, folosiți cabluri prelungitoare destinate lucrului la exterior. Utilizarea de cabluri prelungitoare destinate lucrului la exterior reduce riscul de electrocutare.

Când utilizarea unei scule electrice într-un mediu umed este inevitabilă, folosiți pentru protecție electrică un dispozitiv de siguranță diferențial pentru curent rezidual (RCD). Utilizarea unui dispozitiv RCD reduce riscul de electrocutare.

Siguranța personală

Fiți atenți, acordați atenție la ce faceți și recurgeți la bunul simț în timp ce lucrați cu scula electrică. Nu folosiți o sculă electrică când sunteți obosit sau sub influența alcoolului sau medicamentelor. Chiar și un singur moment de neatenție în timpul lucrului poate duce la accidente personale grave.

Folosiți echipament de protecție personal. Folosiți protecție pentru ochi. Utilizarea echipamentului de protecție personal cum sunt măștile de praf, încălțămintea antiderapantă, căștile și protecțiile pentru urechi reduc riscul unor accidente personale grave.

Preveniți pornirea accidentală. Asigurați-vă că comutatorul electric este în poziția „Off” înainte de conectarea alimentării electrice și/sau acumulatorului, ridicării sau deplasării sculei electrice. Deplasarea sculei electrice cu degetul pe comutator sau alimentarea sculei electrice, când comutatorul este pe poziția „on” poate duce la accidente grave.

Înainte de pornirea sculei electrice **îndepărtați toate cheile și alte unelte folosite pentru ajustarea sa.** O cheie lăsată pe piesele rotative ale sculei electrice poate duce la accidente grave.

Nu vă întindeți și nu vă aplecați prea mult. Păstrați-vă permanent postura adecvată și echilibrul. Aceasta vă va permite un control mai ușor asupra sculei electrice în cazul unor situații de lucru neașteptate.

Îmbrăcați-vă corespunzător. Nu purtați haine largi și bijuterii. Feriți-vă părul și hainele de piesele în mișcare ale sculei electrice. Hainele largi, bijuteriile sau părul lung pot fi prinse de piesele în mișcare.

Dacă dispozitivele sunt echipate pentru conectarea unui sistem de extragere sau colectare a prafului, asigurați-vă că ele sunt conectate și folosite în mod corespunzător. Utilizarea unui dispozitiv de extragere a prafului reduce riscurile legate de praf. **Nu vă bazați pe experiența acumulată prin zure frecventă a sculei electrice să vă facă mai neatenți și să ignorați regulile de siguranță.** Utilizarea neatență poate duce la accidente grave într-o fracțiune de secundă.

Utilizarea și îngrijirea sculei electrice

Nu suprasolicitați scula electrică . Folosiți scula electrică corespunzătoare pentru aplicația aleasă. Scula electrică corespunzătoare va asigura o lucrare mai bună și mai sigură dacă este folosită în conformitate cu sarcina pentru care a fost proiectată. **Nu folosiți scula , dacă comutatorul electric nu permite pornirea și oprirea sa.** O sculă electrică , care nu poate fi controlată prin intermediul comutatorului este periculoasă și trebuie returnată pentru reparații.

Deconectați ștecherul de la priză și/sau scoateți acumulatorul dacă se poate detașa de la scula electrică înainte de ajustarea, înlocuirea accesoriilor sau depozitarea sculei electrice. Asemenea măsuri preventive vă permit să evitați pornirea accidentală a sculei electrice.

Nu lăsați scula electrică la îndemâna copiilor, nu lăsați persoanele care nu știu cum se lucrează cu scula electrică sau nu cunosc aceste instrucțiuni să folosească scula electrică . Sculele electrice sunt periculoase în mâinile unor utilizatori neinstruiți. **Întrețineți sculele electrice și accesoriile. Verificați scula electrică** să nu prezinte nepotriviri sau blocaje ale pieselor în mișcare, deteriorări ale pieselor sau alte probleme care ar putea afecta funcționarea sculei electrice. **Defecțiunile trebuie remediate înainte de zur sculei electrice.** Multe accidente sunt cauzate de scule electrice, ncorect întreținute.

Păstrați sculele tăietoare în stare ascuțită și curate. Sculele tăietoare corect întreținute, cu muchii ascuțite, sunt mai puțin predispuse la blocare și sunt mai ușor de controlat în timpul lucrului.

Folosiți scule electrice, accesorii și unelte etc. în conformitate cu aceste instrucțiuni, luând în considerare tipul și condițiile de lucru. Utilizarea sculelor pentru alte lucrări în afara celor pentru care sunt destinate poate duce la situații periculoase. **Mănerile și suprafețele de prindere trebuie să fie uscate, curate și fără ulei sau grăsimi.** Mănerile și suprafețele de prindere alunecoase nu permit funcționarea sigură și controlul asupra sculei electrice în situații periculoase.

Reparații

Reparați scula electrică doar la centre de service autorizate, folosind doar piese de schimb originale. Aceasta asigură siguranța corespunzătoare a sculei electrice.

Avertizări de siguranță pentru trimmer

Țineți toate părțile corpului la distanță de lamă. Nu îndepărtați materialul tăiat și nu țineți materialul tăiat când lamele sunt în mișcare. Lamele continuă să se miște după ce comutatorul de alimentare a fost oprit. Un moment de neatenție la utilizarea unui trimmer poate duce la un accident grav. **Purtați trimmerul de gard viu de mâner cu lamele oprite și fiți atenți să nu acționați vreunul dintre comutatoarele de alimentare.** Manipularea corectă a trimmerului pentru gard viu reduce riscul de pornire neintenționată și de accidente din cauza lamelor. **Puneți întotdeauna teaca lamei în timpul transportului sau depozitării trimmerului pentru gard viu.** Manipularea corectă a trimmerului pentru gard viu reduce riscul de accidente din cauza lamelor. **La îndepărtarea materialului blocat sau întreținerea sculei, asigurați-vă că toate comutatoarele de alimentare sunt oprite și cablul de alimentare este deconectat.** Activarea neintenționată a trimmerului pentru gard viu la îndepărtarea materialului blocat sau la întreținere poate provoca accidente grave. **Țineți trimmerul doar de suprafețele izolate ale mânerului deoarece lama poate intra în contact cu cabluri ascunse sau cu cablul de alimentare.** Contactul lamelor cu un cablu sub tensiune poate duce la punerea sub tensiune a părților metalice ale trimmerului și la electrocutarea operatorului. **Feriți cablurile electrice și cablul de alimentare de elementul tăietor.** Cablurile electrice pot fi ascunse în garduri vii sau tufișuri și pot fi tăiate accidental de lamă. **Nu folosiți trimmerul pe vreme rea, în special când există riscul de producere a fulgerelor.** Astfel se evită riscul de descărcare electrice prin trăsnet.

Avertizări de siguranță pentru trimmere de gard viu cu tijă

Pentru a reduce riscul de electrocutare nu folosiți niciodată trimmere cu tijă în apropierea cablurilor electrice. Contactul sau utilizarea în apropiere de cablurile electrice poate provoca accidente grave sau electrocutare ducând la deces. **Folosiți întotdeauna ambele mâini la lucrul cu un trimmer cu tijă.** Țineți trimmerul cu tijă cu două mâini pentru a evita pierderea controlului. **Purtați întotdeauna protecție pentru cap la lucrul cu trimmere cu tijă deasupra capului.** Fragmentele tăiate care cad pot produce răni grave.

Avertizări la lucrul cu fierăstrăul cu tijă

La lucrul cu fierăstrăul cu tijă, toate părțile corpului trebuie ferite față de lanț. Asigurați-vă că lanțul nu este în contact cu niciun obiect înainte de pornirea fierăstrăului cu tijă. Un moment de neatenție în timpul lucrului cu fierăstrăul cu tijă poate duce la agățarea hainelor sau unor părți ale corpului de către lanțul fierăstrăului cu tijă.

Purtați ochelari de protecție și protecții pentru auz. Se recomandă de asemenea să folosiți protecții pentru cap, picioare și încălțăminte de protecție. Îmbrăcămintea de protecție adecvată reduce riscul de accidente prin contactul cu resturi de material sau cu lanțul.

Nu folosiți fierăstrăul cu tijă când sunteți suit pe un copac. Lucrul cu fierăstrăul cu tijă fiind suit pe un copac poate duce la accidente.

Păstrați întotdeauna o postură adecvată și lucrați cu fierăstrăul cu tijă stând pe o suprafață stabilă, sigură și orizontală. O suprafață alunecoasă sau instabilă, de exemplu, o scară, poate duce la pierderea echilibrului sau a controlului asupra fierăstrăului cu tijă.

Fiți precauți în legătură cu reculul la tăierea unei crengi tensionate. În cazul în care tensiunea acumulată în fibrele lemnoase este eliberată, creanga poate lovi operatorul sau îl poate face să piardă controlul asupra fierăstrăului cu tijă.

Procedați cu atenție deosebită la tăierea tufelor și arbuștilor. Crenguțele subțiri pot agăța lanțul și trage fierăstrăul cu tijă spre

operator sau îl pot dezechilibra.

Manipulați fierăstrăul cu tijă când este oprit și ferit de corp. Puneți întotdeauna protecția pe lama de ghidare a lanțului la transportul sau depozitarea fierăstrăului cu tijă. Ținerea corectă a fierăstrăului cu tijă reduce probabilitatea de contact accidental cu piesele în mișcare ale sculei.

Respectați instrucțiunile privind lubrifierea, tensionarea lanțului și înlocuirea accesoriilor. Un lanț tensionat sau lubrifiat necorespunzător se poate rupe și crește riscul de recul spre operator.

Mentțineți mânerul uscat, curat și fără unsoari sau ulei. Mânerul unsuros este alunecos și duc la pierderea controlului asupra fierăstrăului cu tijă.

Tăiați doar lemn. Nu este permisă utilizarea fierăstrăului cu tijă pentru alte scopuri decât cele prevăzute. De exemplu: nu tăiați plastic, beton sau materiale de construcție nelemnoase. Utilizarea fierăstrăului cu tijă pentru alte lucrări în afara celor prevăzute poate duce la situații periculoase.

În timpul lucrului, țineți fierăstrăul cu tijă de mânerul izolat, deoarece lanțul poate intra în contact cu un cablu sub tensiune, inclusiv cu propriul cablu de alimentare, în cazul sculelor alimentate de la rețea. Când lanțul este în contact cu un cablu aflat sub tensiune, aceasta poate duce la punerea sub tensiune a părților metalice, ducând la electrocutarea operatorului. **Țineți fierăstrăul cu tijă la distanță suficientă de cablurile electrice.** Contactul cu un cablu electric poate duce la electrocutare, accidente grave sau mortală. **Folosiți echipament de protecție individual, anume protecție pentru cap, ochi și auz. Se recomandă de asemenea utilizarea ghetei și mănușilor de protecție.** Utilizarea echipamentului individual de protecție reduce riscul de accidentare în timpul lucrului.

Cauzele reculului spre operator și prevenirea acestuia.

Un recul spre utilizator se poate produce când capătul lamei de ghidare este în contact cu un obiect sau când lemnul tăiat blochează fierăstrăul cu tijă în tăietură. În unele cazuri, contactul între capătul lamei de ghidare și un obiect poate duce la o reacție violentă care deplasează lama de ghidare în sus și spre operator. Blocarea în tăietură a marginii superioare a lamei de ghidare poate proiecta brusc lama de ghidare spre operator. Aceste reacții pot duce la pierderea controlului asupra fierăstrăului cu tijă, ducând la accidente grave. Nu vă bazați doar pe elementele de siguranță integrate în fierăstrăul cu tijă. Operatorul fierăstrăului cu tijă trebuie să ia măsuri pentru a preveni accidentele și rănirea în timpul lucrului. Reculul sculei spre utilizator este rezultatul utilizării necorespunzătoare sau a procedurilor și condițiilor de lucru incorecte. Acesta poate fi evitat luând măsurile de precauție corespunzătoare enumerate mai jos:

Țineți scula ferm cu ambele mâini, cu degetele prînse în jurul mânerelor fierăstrăului cu tijă. Poziția corpului și a umerilor trebuie să permită să faceți față forțelor care apar în timpul reculului. În cazul în care se iau măsurile corespunzătoare, forțele de recul pot fi controlate de operator. Nu lăsați fierăstrăul cu tijă să se miște liber. Folosiți piese de schimb pentru lamei de ghidare și lanț doar în conformitate cu specificațiile producătorului. Înlocuirea incorectă a lamei de ghidare și a lanțului pot duce la ruperea lanțului sau la recul. **Respectați instrucțiunile de la producător în legătură cu ascuțirea și întreținerea lanțului.** Reducerea adâncimii canalului din lamei de ghidare poate duce la un risc mai mare de recul. Este interzis să expuneți fierăstrăul cu tijă pe vreme cu precipitații și să îl folosiți într-o atmosferă de umiditate crescută. De asemenea, este interzis să folosiți fierăstrăul cu tijă într-o atmosferă cu risc crescut de incendiu sau explozie. Evitați contactul cu obiecte cu împământare, conductoare de electricitate și neizolate, de exemplu, conducte, radiatoare sau frigider, în timpul lucrului. Când nu este folosit, păstrați fierăstrăul cu tijă într-o încăpere uscată și închisă, inaccesibilă persoanelor neautorizate. Folosiți lanțul tăietor adaptat la sarcina dată. Nu folosiți lanțuri destinate lucrărilor de tăiere ușoare sau grele. Folosiți întotdeauna mănuși de protecție la înlocuirea, repararea și ajustarea lanțului tăietor. Asigurați-vă că fierăstrăul cu tijă este deconectat de la sursa de alimentare electrică înainte de transport. În cazul fierăstrăului cu tijă cu alimentare de la rețea, deconectați-l de la priză și, în cazul dispozitivelor cu alimentare de la acumulator, deconectați acumulatorii. Pe lamei de ghidare trebuie montată o apărătoare. Nu țineți fierăstrăul cu tijă cu alimentare de la rețea de cablul de alimentare. Nu scoateți ștecherul din priză trăgând de cablul electric. Evitați pornirea accidentală a fierăstrăului cu tijă. La manipularea fierăstrăului cu tijă conectat la rețea sau cu acumulatorul conectat, țineți degetele departe de comutatorul de pornire. Purtați întotdeauna haine de protecție adecvate, strânse pe corp.

Lucrați cu fierăstrăul cu tijă ținându-l cu ambele mâini. La lucru, fixați bucățile de lemn astfel încât să nu se poată deplasa, de exemplu, puneți-le pe o capră de tăiat lemn. Evitați tăierea lemnului aflate la sol. Evitați tăierea lemnului care nu sunt asigurate împotriva deplasării în timpul tăierii. Nu țineți fierăstrăul cu tijă deasupra umerilor în timpul lucrului. Nu folosiți fierăstrăul cu tijă când sunteți supt pe o scară. În timpul lucrului, adoptați o asemenea postură încât să eliminați necesitatea de extindere totală a mâinilor. Păstrați lanțul curat. Lanțul trebuie ascuțit și lubrifiat. Aceasta face ca lucrul să fie mai eficient și sigur. Lanțul poate fi ascuțit la un centru de service autorizat. Verificați starea lanțului înainte de fiecare utilizare. În cazul unor fisuri, dinți rupți sau altor daune, înlocuiți lanțul cu unul nou înainte de începerea lucrului. În cazul identificării unor defecte sau piese defecte ale fierăstrăului cu tijă, opriți lucrul sau nu începeți lucrul. Este esențial să înlocuiți piesele deteriorate înainte de a începe lucrul. Folosiți fierăstrăul cu tijă în conformitate cu destinația. Scula este destinată doar pentru tăierea lemnului. La lucru, fiți atenți la elemente metalice sau pietre care se pot afla în lemnul prelucrat. Folosiți doar piese de schimb originale. Neutilizarea de piese de schimb originale poate crește riscul de deteriorare și de accidente. Fierăstrăul cu tijă trebuie reparat doar într-un centru de service autorizat de producător folosind piese de schimb originale. Prin aceasta se minimizează riscul de accidente și de deteriorare a echipamentului.

UTILIZAREA PRODUSULUI

Pregătirea trimmerului pentru utilizare

Atenție! Deconectați scula de la sursa de alimentare înainte de a efectua orice lucrare de asamblare sau reglare. **Scoateți acumulatorul din locașul sculei!**

Înainte de prima utilizare, montați cele două părți ale sculei (II).

Asigurați-vă că lamele au fost securizate prin introducerea apărătorii. Deșurubați dispozitivul de blocare a monturii capului, apoi introduceți partea cu comutatorul în fanta existentă în partea cu capul. Dacă un component din partea cu capul este introdusă corect în fanta din partea cu comutatorul, aceasta înseamnă că conexiunea între cele două părți poate fi asigurată prin rotirea blocajului monturii capului. Asigurați-vă că părțile sculei nu se desfac în timpul lucrului. Verificați starea tehnică a sculei înainte de conectarea sa la sursa de alimentare. Dacă este vizibilă vreo deteriorare, este interzis să îl conectați la sursa de alimentare!

Reglare

Lungimea sculei poate fi setată trăgând înapoi maneta de blocare a reglajului lungimii (VII), apoi ajustând lungimea sculei și strângând maneta de blocare. Este posibilă reglarea continuă a lungimii sculei între limitatoarele de deplasare. Există o clemă între bride care permite atașarea unei curele auxiliare de transport (VIII). Ea permite reducerea greutateii susținute de mâini la ținerea aparatului, în special în timpul utilizării prelungite. Clema curelei trebuie trecută pentru deschiderea din partea superioară a carcasei mașinii. Curea trebuie trecută în diagonală peste corpul operatorului și lungimea sa trebuie ajustată astfel încât majoritatea greutateii mașinii să se rezeme în curea.

Ajustarea unghiului la capul de tăiere (III)

Capul de tăiere al sculei se poate inclina în relație cu mânerul. Aceasta permite, de exemplu, să se fasoneze mai ușor partea de sus a unui gard viu sau să se taie crengi în cazul utilizării fierăstrăului cu tijă. Modificarea unghiului capului tăietor este posibilă după apăsarea simultană ambelor butoane de reglare, ținându-le apăsată și schimbând apoi unghiul. Capul poate fi blocat în mai multe poziții. Asigurați-vă că capul este blocat în noua poziție și că butonul de blocare a revenit la poziția de repaus.

Rotirea mânerului posterior (IV)

Mânerul posterior poate fi rotit spre stânga sau dreapta. Pentru a roti mânerul posterior apăsați și țineți apăsat butonul de rotire a mânerului, rotiți mânerul spre dreapta sau stânga, eliberați butonul. Rotind mânerul după eliberarea butonului de reglare a unghiului, acesta se va bloca în una dintre pozițiile marcate pe carcasa. Asigurați-vă că mânerul este blocat în noua poziție și că butonul de blocare a revenit la poziția de repaus.

Pregătirea locului de muncă

Înainte de începerea lucrului, zona trebuie pregătită corespunzător pentru minimizarea riscurilor asociate cu lucrul cu scula. Asigurați-vă că doar persoanele autorizate sunt prezente la locul de muncă. Asigurați o bună vizibilitate de la locul de muncă: de aceea, este necesară o atenție deosebită la tăierea în condiții de teren dificile, de exemplu, pe pantă. Este interzis să începeți lucrul în condiții de precipitații atmosferice și de umiditate ridicată a aerului, de exemplu ceață. Purtați îmbrăcăminte de protecție și echipament individual de protecție. Evitați tăierea cablurilor, arborilor tineri și a grinzilor din lemn. Vă rugăm să rețineți că crengutele tăiate și resturile de plante care cad pot ricoșa de pe alte crengi sau se pot bloca între alte crengi. Vă rugăm să pregătiți o rută de evacuare dacă există riscul de cădere a unor crengi sau reziduuri de plante. Ruta de evacuare trebuie să nu prezinte obstrucții în timpul lucrului. În cazul în care, în timpul lucrului, apar obstrucții pe calea de evacuare, ele trebuie îndepărtate înainte de a continua lucrul. Datorită posibilității de lucru pe o extensie, asigurați-vă că trimmerul nu intră în contact cu cabluri electrice, telefonice etc. Tăierea sau agățarea unor asemenea cabluri poate duce la electrocutare.

Conectarea sculei la sursa de alimentare electrică (V)

Introduceți acumulatorul în lăcașul său cu contactele orientate spre interiorul compartimentului și în sus, până ce închizătoarea acumulatorului se cuplează. Asigurați-vă că acumulatorii nu se desprind de la sine în timpul funcționării. Acumulatorul se poate deconecta ridicând și ținând închizătoarea și apoi trăgând acumulatorul afară din lăcaș.

Se pot folosi doar următorii acumulatori 18V Li-Ion YATO pentru alimentarea sculei: YT-82842, YT-82843, YT-82844 și YT-82845, care se pot încărca cu încărcătoarele YATO YT-82848 sau YT-82849. Este interzis să folosiți alți acumulatori cu tensiune nominală diferită și care nu corespund mufei pentru acumulatorul sculei. Este interzis să modificați compartimentul sau acumulatorul pentru a le face să se potrivească.

Pomirea trimmerului (VI)

Îndepărtați apărătoarea de lame. Apucați trimmerul cu ambele mâini, cu o mână de mânerul frontal și cu cealaltă mână de mânerul posterior. Asigurați-vă că lamele nu intră în contact cu vreun obiect sau vreo suprafață. Apăsați cu degetul mare butonul de blocare a comutatorului de pe partea superioară a mânerului posterior. Apăsați și țineți apăsat comutatorul în această poziție. Butonul de blocare a comutatorului poate fi eliberat. Așteptați până ce motorul atinge turația integrală și asigurați-vă că lamele se rotesc lin înainte de tăiere. În cazul în care auziți zgomote sau vibrații anormale, decuplați imediat scula eliberând comutatorul de alimentare. Trimmerul se oprește prin eliberarea comutatorului. Decuplați trimmerul de la sursa de alimentare și treceți la activitățile de întreținere după ce lama s-a oprit.

Lucrul cu trimmerul

Nu lăsați dispozitivul să funcționeze la turație redusă sau în faza de pornire. Cel mai eficient mod de lucru este cel în care tăierea se face cu mișcări complete, ample. Pentru eficiență mai mare, lamele pot fi înclinate la un unghi de 5-10° în direcția de tăiere (XII). Pentru a atinge o înălțime uniformă de tăiere, puteți folosi un fir întins de-a lungul liniei de tăiere. Tăiați partea de gard viu care se află deasupra firului. Este posibilă și tăierea verticală a gardului viu. Se recomandă să tăiați deplasând trimmerul într-o

mişcare curbă dinspre partea de jos spre partea superioară și apoi dinspre partea superioară în jos, pentru a utiliza ambele laturi ale lamelor (XIII). Sfaturi utile în timpul lucrului. Aveți grijă să asigurați echilibrul și postura corectă la lucru. Lucrați cu atenție deosebită pe suprafețe alunecoase, înclinate sau neuniforme. Țineți permanent lamele sub observație în timpul funcționării. Nu cosiți în zone unde nu aveți contact vizual.

Sfaturi pentru utilizarea trimmerului

Aveți grijă să vă mențineți echilibrul și postura corectă în timpul lucrului. Lucrați cu atenție deosebită pe suprafețe alunecoase, înclinate sau neuniforme. Țineți permanent lamele sub observație în timpul funcționării. Nu cosiți în zone unde nu aveți contact vizual. Înainte de începerea lucrului, inspecția bine zona de lucru, îndepărtați toate crengile și resturile de la cosirea precedentă. Trebuie avută o grijă deosebită la tăierea boscheților înalți. Cealaltă parte a boschetului trebuie verificată de asemenea înainte de începerea lucrului. Capacul de la angrenajul trimmerului se încălzește în timpul lucrului. Pentru evitarea arsurilor, evitați contactul cu capacul angrenajului. Faceți pauze regulate în timpul lucrului. În timpul lucrului, scula emite zgomote și vibrații, care afectează operatorul. Pauzele regulate și purtarea echipamentului individual de protecție cum sunt mănușile, protecțiile pentru auz și pentru ochi permit reducerea impactului sculei asupra operatorului. Începeți lucrul când sunteți sănătos și în formă bună. În caz de greață, durere de cap, probleme cu vederea (de exemplu, câmp vizual redus), probleme auditive, amețeală, opriți imediat lucrul cu scula.

În cazul în care trimmerul se blochează în timpul lucrului, opriți-l imediat folosind comutatorul pornit/oprit și deconectați acumulatorul, așteptați componentele lamei să se răcească complet și apoi treceți la înlăturarea cauzei blocajului. Dacă, din cauza blocajului, vreți parte a lamelor sau apărătorii este deteriorată sau deformată, înlocuiți-le sau reparați-le înainte de reluarea lucrului.

Întreținerea și depozitarea foarfecilor

Atenție! Înainte de a începe orice acțiune descrisă mai jos, deconectați trimmerul de la sursa de alimentare electrică. În cazul dispozitivelor cu alimentare de la rețea, deconectați-le de la priză și, în cazul dispozitivelor cu alimentare de la acumulator, deconectați acumulatorii. După fiecare utilizare, verificați starea foarfecii de crengi, acordând o atenție deosebită fanțelor de ventilație, care trebuie să nu fie obturate. Verificați poziția tuturor componentelor sculei. Strângeți toate conexiunile cu șuruburi, dacă există. Verificați starea lamelor. Curățați cu o perie și apoi conservați cu un spray lubrifiant. Lubrifiantul în exces trebuie șters. În cazul în care observați orice deteriorare sau tocire a lamelor, înlocuiți-le la un centru de service autorizat. Este interzis să folosiți trimmerul cu lame deteriorate. Aveți grijă ca lamele să fie întotdeauna lubrificate. Acest lucru va preveni rugină, ceea ce reduce performanțele sculei și crește de asemenea riscul de accidente. Rostul între lame trebuie să fie între 0,2 și 0,4 mm, măsurat din punctul unde sunt prinse laolaltă lamele. Lamele sunt ascuțite din fabrică pentru a obține performanțe optime dar se tocesc ca rezultat al utilizării. Starea lamelor trebuie evaluată înainte de începerea lucrului. În cazul în care se descoperă rotunjirea marginii superioare a lamelor, sau dacă dispăre rotunjirea părții inferioare a lamei, lamele trebuie ascuțite (XIV). Ascuțirea trebuie făcută la un centru de service autorizat de producător. Înainte de depozitarea trimmerului pe o perioadă prelungită, lamele trebuie pulverizate cu un agent conservant sau trebuie unse cu o pensulă. Agentul de conservare în exces nu trebuie îndepărtat decât imediat înainte de lucru. Această măsură de întreținere va reduce riscul de ruginire a lamelor. Curățați carcasa sculei cu o lavetă moale și uscată. Curățați carcasa dispozitivului de resturi de iarbă, ulei, unsoare și alte impurități. Scula trebuie depozitată într-o cameră uscată, închisă, deconectată de la rețeaua electrică. Păstrați scula într-un loc întunecos, uscat, cu ventilație corespunzătoare, pentru a preveni condensarea aburului. Locul trebuie să fie inaccesibil persoanelor neautorizate, în special copiilor. La depozitare, lama de ghidare și lanțul trebuie să fie întotdeauna protejate de teacă.

Prepararea fierăstrăului cu tijă pentru utilizare.

Atenție! Deconectați fierăstrăul cu tijă de la sursa de alimentare înainte de a efectua orice lucrare de asamblare sau reglare. **Scoateți acumulatorul din lanțul sculei!**

Montați lama de ghidare și lanțul tăietor înainte de prima utilizare. Efectuați asamblarea purtând mănuși de protecție, din cauza riscului de accidentare. Rotiți butonul de blocare a panoului lateral în sensul indicat de săgeata cu simbolul lacăt deschis, până ca panoul este desfăcut de pe capul fierăstrăului cu tijă (IX).

Montați lama de ghidare și lanțul așa cum se arată în figura (X). Asigurați-vă că lanțul și lama de ghidare sunt montate în sensul corect. Forma și sensul zalezor vizibile pe motorfierăstrău trebuie să corespundă forme și sensului de pe lanț. În cazul în care există o indicație vizibilă a sensului pe zalezor lanțului, aceasta trebuie să corespundă cu sensul indicat pe carcasă și pe lama de ghidare. Asigurați-vă că lanțul intră în fanta ghidajului și dinții pe pinion. Pasul următor este montarea și strângerea panoului lateral. Pentru aceasta, introduceți clemele panoului lateral în carcasa capului fierăstrăului cu tijă și apoi strângeți butonul de blocare în sensul indicat de săgeata cu simbol lacăt închis. Cu toate acestea, strângeți astfel încât să nu blocați posibilitatea de deplasare a lamei de ghidare. Folosiți butonul de tensionare a lanțului pentru a ajusta tensiunea în lanț. Strângeți butonul de blocare. Verificați tensionarea lanțului. Pentru aceasta, puneți fierăstrăul cu tijă jos și ridicați-l ținându-l de partea din mijloc a lanțului (XV). În timpul acestui test, lanțul trebuie să se ridice în punctul de prindere peste lama de ghidare în limitele arătate în ilustrație. În cazul în care lanțul este prea strâns sau prea liber, slăbiți puțin rozeta de blocare și reajustați tensionarea lanțului. Tensionarea lanțului trebuie verificată la fiecare 10 minute de funcționare. Prindeți bara de ghidare ajustată cu lanțul cu ajutorul capacului și apoi conectați cele două părți ale fierăstrăului cu tijă. Deșurubați dispozitivul de blocare a monturii capului, apoi introduceți partea cu comutatorul în fanta existentă în partea cu capul. Dacă un component din partea cu capul este introdusă corect în fanta din partea cu comutatorul, aceasta înseamnă că conexiunea între cele două părți poate fi asigurată prin rotirea blocajului monturii capului. Asigurați-vă că părțile fierăstrăului cu tijă nu se desfac în timpul lucrului.

Înainte de conectarea fierăstrăului cu tijă la sursa de alimentare, verificați starea sculei. Dacă este vizibilă vreo deteriorare, este interzis să îl conectați la sursa de alimentare!

Completarea cu ulei

Atenție! Deconectați fierăstrăul cu tijă de la sursa de alimentare înainte de a efectua orice lucrare de asamblare sau reglare. În cazul dispozitivelor cu alimentare de la rețea, deconectați-le de la priză și, în cazul dispozitivelor cu alimentare de la acumulator, deconectați acumulatorii. Pentru lubrifierea lanțului și a mecanismelor fierăstrăului cu tijă, folosiți doar ulei destinat acestui scop. Este interzis să folosiți ulei de motor uzat. Acesta nu corespunde scopului și poate duce la deteriorarea mecanismului fierăstrăului cu tijă. Asigurați-vă că în rezervor se află ulei de lubrifiere. Puneți fierăstrăul cu tijă pe o suprafață orizontală și verificați indicatorul de nivel de ulei. Nivelul uleiului nu trebuie să fie sub nivelul indicat pentru minim. În cazul în care nu există asemenea marcaj indicator, marginea inferioară a indicatorului de nivel trebuie considerată ca nivel de referință. Este interzis să folosiți fierăstrăul cu tijă cu rezervorul de ulei gol. Aceasta poate duce la deteriorarea lanțului, a lamei de ghidare și a mecanismelor fierăstrăului cu tijă. Se recomandă să porniți și să folosiți fierăstrăul cu tijă la cel puțin 3 metri de la locul unde ați efectuat completarea cu ulei. Efectuați completarea cu ulei departe de surse de foc și căldură. Pentru a completa cu ulei, deșurubați capacul de la rezervorul de ulei, turnați uz în rezervorul de ulei Astfel încât nivelul uleiului să ajungă la semnul care marchează nivelul maxim sau superior de ulei, apoi înșurubați la loc capacul în mod ferm și sigur. În cazul vărsării uleiului, ștergeți bine orice resturi înainte de conectarea fierăstrăului cu tijă la sursa de alimentare.

Pornirea fierăstrăului cu tijă (VI)

Scoateți apărătoarea de la lama de ghidare și lanț. Apucați fierăstrăul cu tijă cu ambele mâini, cu o mână de mânerul frontal și cu cealaltă mână de mânerul posterior. Asigurați-vă că lama de ghidare și lanțul nu intră în contact cu vreun obiect sau vreo suprafață. Apăsăți cu degetul mare butonul de blocare a comutatorului de pe partea superioară a mânerului posterior. Apăsăți și țineți apăsat comutatorul în această poziție. Butonul de blocare a comutatorului poate fi eliberat. Așteptați până ce motorul atinge turația integrală și asigurați-vă că lamele se rotesc lin înainte de tăiere. În cazul în care auziți zgomote sau vibrații anormale, decuplați imediat scula eliberând comutatorul de alimentare Trimmerul se oprește prin eliberarea comutatorului. Decuplați scula de la sursa de alimentare și treceți la activitățile de întreținere după ce lanțul s-a oprit.

Lucrul cu fierăstrăul cu tijă

Persoanele care intenționează să lucreze cu fierăstrăul cu tijă pentru prima dată trebuie să ceară sfatul în legătură cu lucrul și cu siguranța de la un operator calificat, înainte de începerea utilizării. În timpul lucrului, respectați principiile de siguranță de bază. Luați în considerare și posibilitatea de recul în direcția operatorului. Fierăstrăul cu tijă poate avea recul spre operator când lanțul tăietor întâmpină o rezistență. Pentru a reduce acest risc: Atenție la poziția părții superioare a lamei de ghidare la tăiere. Este interzis să tăiați cu sfertul superior al părții de sus a lamei de ghidare (XVI). Tăiați doar cu partea de lanț care se află pe partea inferioară a lamei de ghidare. Atingeți lemnul de tăiat doar cu fierăstrăul cu tijă pornit. Nu porniți fierăstrăul cu tijă după ce l-ați aplicat pe lemnul de tăiat. Nu stați în planul de tăiere. Aceasta va reduce riscul de accidente în cazul reculului (XVII). În timpul lucrului, țineți întotdeauna scula cu ambele mâini. Asigurați-vă că lanțul este întotdeauna ascuțit și tensionat corespunzător. La tăierea crengilor, nu începeți tăierea la nivelul trunchiului, ci la o distanță de aproximativ 15 cm față de trunchi. Faceți două tăieturi cu adâncimea de 1/3 din diametrul crengii, la aproximativ 8 cm distanță – o tăietură pe deasupra, una pe dedesubt. Apoi tăiați creanga de la trunchi la o adâncime de 1/3 din diametrul crengii. Finalizați procesul tăind creanga de la trunchi, de sus. Nu tăiați crengile de jos în sus (XVIII). În cazul în care fierăstrăul cu tijă se blochează la tăierea trunchiului, nu îl lăsați niciodată în această poziție cu motorul pornit. Oprii motorul sculei, deconectați scula de la sursa de alimentare și folosiți pene pentru a extrage fierăstrăul cu tijă din trunchi. Este interzis să folosiți fierăstrăul cu tijă pentru a fasona garduri vii sau a tăia boscheți. Nu atingeți solul cu capul tăietor, lațul sau lama de ghidare. Nu lăsați scula să se contamineze cu pământ.

Întreținerea și depozitarea fierăstrăului cu tijă

Atenție! Deconectați scula de la sursa de alimentare, înainte de a începe orice activități descrise mai jos. În cazul dispozitivelor cu alimentare de la rețea, deconectați-le de la priză și, în cazul dispozitivelor cu alimentare de la acumulator, deconectați acumulatorii. După fiecare utilizare, verificați starea foarfecii de cazui, acordând o atenție deosebită fantelor de ventilație, care trebuie să nu fie obturate. Verificați poziția tuturor componentelor sculei. Strângeți toate conexiunile cu șuruburi, dacă există. Verificați tensionarea și starea lanțului. Dacă identificați vreo deteriorare, înlocuiți lanțul cu unul nou. Este interzis să folosiți scula cu un lanț deteriorat! Un lanț care este prea slăbit poate cădea de pe lama de ghidare și îl poate răni pe operator. Lanțul trebuie ascuțit în mod corespunzător, deoarece aceasta necesită experiență și scule adecvate. Se recomandă ca ascuțirea să fie făcută la centre de service specializate. Completați uleiul din rezervor. Curățați carcasa sculei cu o lavetă moale și uscată. Curățați carcasa dispozitivului de resturi de iarbă, ulei, unsoare și alte impurități. Scula trebuie depozitată într-o cameră uscată, închisă, deconectat de la rețeaua electrică. Atenție! În timpul depozitării sculei, este posibil ca o cantitate mică de ulei să se scurgă din sistemul de lubrifiere a lanțului, acesta este un simptom normal și nu afectează nivelul de uz din rezervor și nici nu este un indiciu de defecțiune. Păstrați scula într-un loc întunecos, uscat, cu ventilație corespunzătoare, pentru a preveni condensarea aburului. Locul trebuie să fie inaccesibil persoanelor neautorizate, în special copiilor. La depozitare, lama de ghidare și lanțul trebuie să fie întotdeauna protejate de teacă.

Instrucțiuni de siguranță pentru încărcarea acumulatorului

Atenție! Înainte de începerea încărcării, asigurați-vă că corpul încărcătorului, cablul și ștecherul nu prezintă fisuri sau deteriorări. Este interzisă utilizarea unui încărcător sau alimentator defect sau deteriorat! Folosiți doar încărcătorul și acumulatorul livrat pentru încărcarea acumulatorului. Utilizarea altor tipuri de încărcătoare poate duce la incendiu sau deteriorarea produsului. Acumulatorul trebuie încărcat doar într-o încăpere închisă, uscată, protejată împotriva accesului neautorizat, în special din partea copiilor. Nu folosiți încărcătorul și alimentatorul în absența supravegherii permanente de către un adult! În cazul în care trebuie să părăsiți încăperea unde se încarcă produsul, deconectați încărcătorul de la rețea scoțând ștecherul alimentatorului din priză. În cazul în care din încărcător se degajă fum, miros, etc., scoateți imediat ștecherul încărcătorului din priză! Dispozitivul este livrat cu acumulator neîncărcat astfel încât acesta trebuie încărcat imediat în conformitate cu procedura descrisă în acest manual folosind încărcătorul inclus înainte de utilizare. Acumulatorii Li-ion (ioni de litiu) nu prezintă așa-numitul „efect de memorie”, ceea ce permite încărcarea lor în orice moment. Cu toate acestea, se recomandă să descărcați acumulatorul în cursul utilizării normale și apoi să îl încărcăți la capacitatea integrală. Dacă, din cauza naturii lucrării, nu este posibil să procedați de fiecare dată în acest fel cu acumulatorul, trebuie să faceți aceasta cel puțin o dată la câteva cicluri de lucru. Nu descărcați niciodată acumulatorii scurtcircuitând bornele lor, deoarece aceasta duce la deteriorarea lor ireversibilă! De asemenea, nu verificați starea de încărcare a acumulatorului scurtcircuitând bornele și verificând dacă se produc scântei.

Depozitarea acumulatorilor

Asigurați depozitarea corespunzătoare pentru a prelungi durata de viață a acumulatorului. Acumulatorul poate suporta aproximativ 500 de cicluri de încărcare-descărcare. Depozitați acumulatorul la o temperatură între 0 și 30 °C și o umiditate relativă a aerului de 50%. Încărcați acumulatorul la aproximativ 70% din capacitatea sa totală pentru o perioadă de depozitare mai îndelungată. În cazul depozitării prelungite, acumulatorul trebuie încărcat periodic o dată pe an. Nu supra-descărcați acumulatorul, deoarece aceasta duce la scurtarea duratei sale de viață și poate produce deteriorări ireversibile. În cursul depozitării, acumulatorul se va descărca treptat din cauza curentului de scurgere. Rata de autodescărcare depinde de temperatura de depozitare: cu cât este mai mare temperatura de depozitare, cât atât va fi mai mare rata de descărcare. În cazul în care acumulatorii sunt depozitați incorect, electrolitul se poate scurge. În cazul scurgerii, neutralizați scurgerea cu un agent de neutralizare. În cazul în care electrolitul intră în contact cu ochii, clătiți bine ochii cu apă și solicitați imediat îngrijire medicală. **Este interzis să folosiți scula cu acumulatorul deteriorat.** În cazul în care acumulatorul este uzat complet, returnați-l la un centru de colectare specializat.

Transportul acumulatorilor

Acumulatorii litiu-ion sunt tratați ca produse periculoase în conformitate cu prevederile legale. Utilizatorul sculei poate transporta produsul cu acumulatori și acumulatorii separați pe căi de transport terestru. În cazul acesta, nu trebuie îndeplinite cerințe suplimentare. În cazul în care încredințați transportul unor terți (de exemplu unei firme de curierat), respectați prevederile privind transportul bunurilor periculoase. Înainte de expediere, vă rugăm să contactați o persoană calificată corespunzător. Este interzis să transportați acumulatori deteriorați. Pe durata transportului, scoateți acumulatorii demontați din produs, asigurați contactele expuse, de exemplu acoperindu-le cu bandă izolatoare. Protejați acumulatorii din ambalaj astfel încât să nu se deplaseze în interiorul ambalajului în timpul transportului. Trebuie să respectați de asemenea prevederile naționale privind transportul materialelor periculoase.

Încărcarea acumulatorului

Atenție! Înainte de încărcare, deconectați încărcătorul de la sursa de alimentare scoțând ștecherul din priză. În plus, curățați acumulatorul și clemenele acumulatorului de murdărie și praf cu o lavetă moale, uscată. Acumulatorul are un indicator de încărcare integrat. Ledurile se vor aprinde la apăsarea butonului (XIX), cu cât mai multe sunt aprinse, cu atât este mai încărcat acumulatorul. Dacă ledurile nu se aprind la apăsarea butonului, acumulatorul este descărcat. Deconectați acumulatorul de la sculă. Introduceți acumulatorul în compartimentul încărcătorului (XIX). Introduceți încărcătorul într-o priză. Ledul roșu se aprinde, indicând procesul de încărcare. Când încărcarea este finalizată, ledul roșu se stinge și se aprinde ledul verde, pentru a indica faptul că acumulatorul este complet încărcat. Scoateți ștecherul cablului de alimentare din priză. Scoateți acumulatorul din încărcător apăsând butonul clemei acumulatorului. Atenție! Dacă ledul verde se aprinde când încărcătorul este conectat la rețea, acumulatorul este deplin încărcat. În cazul acesta, încărcătorul nu va începe procesul de încărcare.

CARACTERÍSTICAS DEL PRODUCTO

Esta herramienta de jardín multifuncional inalámbrica puede funcionar como cortasetos o como podadora. El cortasetos se utiliza para podar y dar forma a las copas de los arbustos y recortar las ramitas finas. Una podadora es un tipo de motosierra que se utiliza para mantener la copa de los árboles. Permite cortar ramas de pequeño diámetro en lugares inaccesibles para una motosierra convencional. El brazo ajustable permite formar setos y podar ramas situadas incluso a una altura considerable. Gracias a la alimentación por batería, el funcionamiento es mucho más silencioso que con una herramienta de gasolina tradicional, y también es posible cerca de edificios y en lugares inaccesibles para los productos alimentados por la red eléctrica. Un trabajo correcto, fiable y seguro de la herramienta depende de su operación adecuada, por lo tanto:

Antes de empezar a utilizar la herramienta, lea todo el manual y consérvelo para futuras consultas.

El proveedor no se hace responsable de ningún daño o lesión que resulte del uso inadecuado de la herramienta, del incumplimiento de las normas de seguridad y de las recomendaciones de este manual. La utilización de la herramienta para fines distintos de aquellos para los que ha sido concebido anula también los derechos del usuario a la garantía del fabricante y la legal.

EQUIPAMIENTO DEL PRODUCTO

El producto se suministra completo, pero requiere instalación antes de su primer uso. La herramienta se suministra con una barra guía de cadena, una cadena de corte, un protector de barra guía, un protector de cuchilla, una batería, una estación de carga y una correa de transporte.

¡Atención! El producto con el número de catálogo: YT-828391 no está equipado con batería ni estación de carga.

ESPECIFICACIONES TÉCNICAS

Parámetro	Unidad de medida	Valor
Número de catálogo		YT-828390, YT-828391
Tensión nominal	[V D.C.]	18
Cortasetos		
Velocidad de corte	[min ⁻¹]	1500
Longitud de corte	[mm]	415
Nivel sonoro		
- LpA (presión)	[dB] (A)	74,5 ± 3,0
- LwA (potencia)	[dB] (A)	89,6 ± 3,0
Vibración (mango trasero)	[m/s ²]	1,446 ± 1,5
Peso (sin batería)	[kg]	3,5
Podadora		
Velocidad de avance de la cadena	[m/s]	4,5
Velocidad de rotación	[min ⁻¹]	2500
Longitud de la barra guía	[mm / °]	200 / 8
Escala de la cadena	[mm / °]	9,525 / 0,375
Espesor del eslabón guía	[mm / °]	1,27 / 0,050
Capacidad del depósito de aceite	[ml]	80
Clase de resistencia eléctrica		III
Nivel sonoro		
- LpA ± K (presión)	[dB] (A)	74,5 ± 3,0
- LwA ± K (potencia)	[dB] (A)	88,0 ± 3,0
Vibración ah ± K (mango trasero)	[m/s ²]	1,190 ± 1,5
Peso (sin batería, barra guía ni cadena)	[kg]	3,4
Tipo de batería		Li-ion
Capacidad de la batería*	[Ah]	2
Energía de la batería*	[Wh]	36
Estación de carga*		
Tensión de entrada	[V~]	220-240
Frecuencia de red	[Hz]	50/60
Potencia nominal	[W]	60
Tensión de salida	[V D.C.]	21

Parámetro	Unidad de medida	Valor
Corriente de salida	[A]	2,4
Tiempo de carga**	[h]	1

* solo en los modelos equipados con batería y cargador

** el tiempo de carga especificado se aplica solo a la batería con la capacidad indicada en la tabla

El valor de emisión de ruido declarado se ha medido utilizando el método de prueba estándar y puede utilizarse para comparar una herramienta con otra. El valor de emisión de ruido declarado puede utilizarse en la evaluación inicial de la exposición.

El valor de vibración total declarado se ha medido utilizando el método de prueba estándar y puede utilizarse para comparar una herramienta con otra. El valor de vibración total declarado puede utilizarse en la evaluación inicial de la exposición.

¡Atención! La emisión de vibraciones durante el funcionamiento de la herramienta puede diferir del valor declarado, dependiendo de la forma en que se utilice la herramienta.

¡Atención! Deben especificarse medidas de seguridad para proteger al operador, que se basan en una evaluación de la exposición en condiciones reales de uso (incluidas todas las partes del ciclo de trabajo, como el tiempo en que la herramienta está apagada o inactiva y el tiempo de activación).

ADVERTENCIAS GENERALES PARA LA SEGURIDAD DE LAS HERRAMIENTAS ELÉCTRICAS

¡Atención! Lea todas las advertencias de seguridad, ilustraciones y especificaciones proporcionadas con esta herramienta eléctrica / máquina. Debido al incumplimiento pueden producirse electrocuciones, incendios o lesiones graves.

Guardé todas las advertencias e instrucciones para referencia futura.

El concepto „herramienta eléctrica / máquina” utilizado en advertencias se aplica a todas las herramientas / máquinas impulsadas eléctricamente, tanto por cable como inalámbrico.

Seguridad en el lugar de trabajo

Mantenga el lugar de trabajo bien iluminado y limpio. El desorden y la mala iluminación pueden ser causas de accidentes.

No trabaje con herramientas eléctricas / máquinas en un ambiente con un mayor riesgo de explosión, que contenga líquidos, gases o vapores inflamables. Las herramientas eléctricas / máquinas generan chispas que pueden encender el polvo o los humos.

Los niños y terceros no deberían estar autorizados a ingresar al lugar de trabajo. La pérdida de concentración puede provocar la pérdida de control.

Seguridad eléctrica

El enchufe del cable eléctrico debe coincidir con el tomacorriente. No debe modificar el enchufe de ninguna manera. No use adaptadores de enchufe con herramientas eléctricas / máquinas conectadas a tierra. Un enchufe sin modificar que se ajuste al tomacorriente reduce el riesgo de electrocución.

Evite el contacto con superficies puestas a tierra tales como tuberías, radiadores y refrigeradores. Poner a tierra el cuerpo aumenta el riesgo de electrocución.

No exponga las herramientas eléctricas / máquinas a la lluvia o la humedad. Agua y humedad que se meten en la herramienta eléctrica / máquinas aumenta el riesgo de electrocución.

No sobrecargue el cable de alimentación. No use el cable de alimentación para transportar, tirar o desenchufar el cable de alimentación de la toma de corriente. Evite el contacto del cable de alimentación con calor, aceites, bordes afilados y piezas móviles. Daños o enredos en el cable de alimentación aumentan el riesgo de electrocución.

En el caso de trabajar fuera de las habitaciones cerradas, use cables de extensión destinados a trabajar fuera de las habitaciones cerradas. El uso de un cable de extensión adaptado para uso en exteriores reduce el riesgo de descarga eléctrica. **Cuando el uso de una herramienta eléctrica / máquina en un ambiente húmedo es inevitable, se debe usar un dispositivo de corriente residual (RCD) como protección contra el voltaje de suministro.** El uso de RCD reduce el riesgo de descarga eléctrica.

Seguridad personal

Esté atento a lo que está haciendo y use el sentido común cuando utilice una herramienta eléctrica / máquina. No use una herramienta eléctrica / máquina si está cansado o bajo la influencia del alcohol, drogas o medicamentos. Incluso un momento de falta de atención mientras se trabaja puede ocasionar lesiones personales graves.

Use equipo de protección personal. Siempre use protección para los ojos. El uso de equipo de protección personal como máscaras contra el polvo, zapatos de seguridad antideslizantes, cascos y protectores auditivos reduce el riesgo de lesiones personales graves.

Evite la activación accidental del dispositivo. Asegúrese de que el interruptor eléctrico esté en la posición „apagado” antes de conectarlo a una fuente de alimentación y / o la batería, al levantar o mover la herramienta eléctrica / máquina. Mover la herramienta eléctrica / máquina con el dedo en el interruptor de encendido o encender las herramientas eléctricas / máquinas, cuando el interruptor está en la posición „encendido” puede ocasionar lesiones graves.

Antes de encender la herramienta eléctrica / máquina elimine las llaves y otros instrumentos que se han usado para ajustarlo. Una llave que queda en los elementos giratorios de la herramienta / máquina puede provocar lesiones graves.

No alcances y no te apoyes demasiado. Mantenga la actitud correcta y el equilibrio todo el tiempo. Esto permitirá un control más fácil sobre la herramienta eléctrica / máquina en caso de situaciones de trabajo inesperadas.

Vístete apropiadamente. No use ropa suelta o joyas. Mantenga su cabello y ropa lejos de las partes móviles de la herramienta eléctrica / máquina. La ropa suelta, joyas o el cabello largo pueden quedar atrapados en las piezas móviles.

Si los dispositivos están diseñados para conectar la extracción de polvo o la recolección de polvo, asegúrese de que estén conectados y utilizados correctamente. El uso de extracción de polvo reduce el riesgo de peligros de polvo.

No dejes que la experiencia adquirida por el uso frecuente de la herramienta / máquina causen descuido e ignorancia de las reglas de seguridad. Una acción despreocupada puede causar lesiones graves en una fracción de segundo.

Uso y cuidado de la herramienta eléctrica / máquina

No sobrecargue la herramienta eléctrica / máquina. Use una herramienta eléctrica / máquina adecuada para su aplicación. Una herramienta eléctrica / máquina adecuada proporcionará un trabajo mejor y más seguro si se utiliza para la carga diseñada.

No use la herramienta eléctrica / máquina, si el interruptor eléctrico no habilita ni deshabilita. Una herramienta / máquina, que no se puede controlar con el interruptor de encendido es peligroso y debe repararse.

Desconecte el enchufe del tomacorriente y / o retire la batería si se puede desconectar de la herramienta eléctrica / máquina antes de ajustar, cambiar accesorios o guardar la herramienta. / máquina. Dichas medidas preventivas le permitirán evitar encender accidentalmente la herramienta eléctrica / máquina.

Mantenga la herramienta fuera del alcance de los niños, no permita que las personas que no saben cómo manejar la herramienta eléctrica / máquina o no conocen estas instrucciones utilicen una herramienta eléctrica / máquina. Las herramientas eléctricas / máquinas son peligrosas en manos de usuarios no entrenados.

Mantener herramientas eléctricas / máquinas y accesorios. Compruebe herramienta / máquina para verificar desajustes o atascos de partes móviles, daños en las piezas y cualquier otra condición que pueda afectar el funcionamiento de la herramienta eléctrica / máquina. El daño debe ser reparado antes de usar la herramienta eléctrica / máquina. Muchos accidentes son causados por herramientas mal mantenidas / máquina.

Mantenga las herramientas de corte afiladas y limpias. Las herramientas de corte correctamente mantenidas con bordes afilados son menos propensas a atascarse y son más fáciles de controlar durante el trabajo.

Use herramientas eléctricas / máquinas, accesorios y herramientas de inserción y similares de acuerdo con estas instrucciones, teniendo en cuenta el tipo y las condiciones de trabajo. El uso de herramientas para trabajos distintos a los diseñados probablemente pueda crear una situación peligrosa.

Los mangos y las superficies de agarre deben estar secos, limpios y libres de aceite y grasa. Las empuñaduras y las superficies de agarre resbaladizas no permiten un funcionamiento y monitoreo seguros de la herramienta / máquina en situaciones de peligro.

Reparos

Repare la herramienta eléctrica / máquina solo en sitios autorizados que solo utilicen piezas de repuesto originales. Esto garantizará una seguridad de funcionamiento adecuada de la herramienta eléctrica.

Advertencias de seguridad para el cortasetos

Mantenga todas las partes del cuerpo alejadas de las cuchillas. No retire el material cortado ni lo sujete mientras las cuchillas estén en movimiento. Las cuchillas siguen moviéndose después de apagar el interruptor. Un momento de distracción al manejar el cortasetos puede causar lesiones graves. **Transporte el cortasetos sujetándolo por el mango con la cuchilla parada y teniendo cuidado de no presionar ningún interruptor de encendido.** El manejo adecuado del cortasetos reducirá el riesgo de arranque involuntario y las consiguientes lesiones provocadas por las cuchillas. **Siempre use una protección de cuchilla cuando transporte y almacene el cortasetos.** El manejo adecuado del cortasetos reducirá el riesgo de lesiones por las cuchillas. **Cuando retire material atascado o realice tareas de mantenimiento en el dispositivo, asegúrese de que todos los interruptores de alimentación estén apagados y de que el cable de alimentación esté desenchufado.** El arranque inesperado del cortasetos al retirar material atascado o al realizar tareas de mantenimiento puede causar lesiones graves. **Sujete el cortasetos solo por los mangos aislados, ya que la cuchilla puede entrar en contacto con cables eléctricos ocultos o con su propio cable de alimentación.** El contacto de las cuchillas con un cable «vivo» puede hacer que las partes metálicas expuestas del cortasetos queden «vivas», lo que puede provocar un choque eléctrico al operario. **Mantenga los alambres y cables de alimentación alejados de la zona de corte.** Los cables de alimentación pueden estar ocultos en setos o arbustos y pueden ser cortados accidentalmente por la cuchilla. **No use el cortasetos en condiciones meteorológicas adversas, especialmente si existe el riesgo de descargas atmosféricas.** Esto reduce el riesgo de ser alcanzado por un rayo.

Advertencias de seguridad para cortasetos de largo alcance

Para reducir el riesgo de electrocución, no use nunca el cortasetos de largo alcance cerca de líneas eléctricas. El contacto o el uso cerca de líneas de alta tensión puede causar lesiones graves o descargas eléctricas con resultado de muerte. **Use siempre ambas manos cuando maneje el cortasetos de largo alcance.** Sujete el cortasetos de largo alcance con ambas manos para evitar la pérdida de control. **Use siempre protección para la cabeza cuando maneje el cortasetos de largo alcance por encima de la cabeza.** La caída de residuos puede causar lesiones graves.

Advertencias al trabajar con la podadora

Mantenga todas las partes del cuerpo alejadas de la cadena al operar la podadora. Asegúrese de que la cadena no entre en contacto con nada antes de poner en marcha la podadora. Los momentos de falta de atención al operar la podadora pueden causar que la ropa o partes del cuerpo se enreden en la cadena de la podadora.

Use gafas de seguridad y protectores auditivos. También se recomienda proteger la cabeza, los brazos, las piernas y los pies. La ropa de protección adecuada reduce el riesgo de lesiones por contacto con los desechos o por contacto accidental con la cadena.

No trabaje con la podadora en un árbol. Trabajar con la podadora mientras se está en un árbol puede resultar en una lesión. **Mantenga siempre la postura correcta y trabaje con la podadora mientras esté en una superficie inmóvil, segura y nivelada.** Una superficie resbaladiza o inestable, como una escalera, puede provocar una pérdida de equilibrio o la pérdida de control de la podadora.

Al cortar una rama apretada, tenga cuidado de un rebote. Si se libera la tensión acumulada en las fibras de la madera, la rama puede golpear al operador y/o privarle del control sobre la podadora.

Hay que tener especial cuidado al cortar arbustos y árboles jóvenes. El material delgado puede agarrar la cadena y empujar la podadora hacia el operador o desequilibrarla.

Lleve la podadora de cadena desconectada y alejada del cuerpo. Coloque siempre la protección de la barra guía de la cadena cuando transporte o guarde su podadora. Un agarre correcto de la podadora reduce la probabilidad de un contacto accidental con las partes móviles de la misma.

Siga las instrucciones para la lubricación, la tensión de la cadena y la sustitución de accesorios. Una cadena mal tensada o mal lubricada puede agrietarse y aumentar la posibilidad de un rebote hacia el operador.

Mantenga los mangos secos, limpios y libres de grasa y aceite. Los mangos grasientos o engrasados son resbaladizos y hacen que se pierda el control sobre la podadora.

Corte solo la madera. No use la podadora para trabajos para los que no fue diseñada. Por ejemplo: no cortar plástico, hormigón o materiales de construcción que no sean de madera. El uso de la podadora para un trabajo distinto del previsto puede dar lugar a situaciones peligrosas.

Cuando trabaje, sujete la podadora por sus mangos aislados, ya que la cadena puede entrar en contacto con el cable de alimentación, incluido su propio cable de alimentación en caso de herramientas alimentadas desde la red. La cadena que está en contacto con el cable bajo tensión puede causar que partes metálicas de la podadora se pongan bajo tensión provocando una descarga eléctrica al operador de la herramienta. **Mantenga la podadora a una distancia suficiente de las líneas eléctricas.** El contacto con una línea eléctrica puede provocar descargas eléctricas, lesiones graves o incluso la muerte.

Use equipo de protección individual en forma de protección para la cabeza, los ojos y los oídos. También use calzado y guantes de protección. El uso de equipos de protección individual adecuados reduce el riesgo de lesiones que pueden producirse durante el trabajo.

Causas y prevención del rebote hacia el operador.

El rebote hacia el operador puede ocurrir cuando el extremo de la barra guía hace contacto con un objeto o cuando la madera cortada atasca la podadora en el corte. En algunos casos, el contacto entre el extremo de la barra guía y el objeto puede causar una reacción violenta que empuje la barra guía hacia arriba y hacia el operador. Un atasco en el corte del borde superior de la barra guía puede repentinamente orientar la misma hacia el operador. Cualquiera de estas reacciones puede hacer que pierda el control de su podadora, lo que podrá provocar lesiones graves. No confíe solo en los componentes de seguridad incorporados en la podadora. El operador de la podadora debe tomar varias medidas para evitar accidentes y lesiones en el trabajo. El rebote hacia el operador es el resultado de un uso inadecuado y/o de procedimientos o condiciones de funcionamiento incorrectos y puede evitarse tomando las precauciones adecuadas que se enumeran a continuación: **Mantenga un agarre firme de ambas manos con los pulgares y los dedos cerrando alrededor de los mangos de la podadora, el cuerpo y los hombros deben ser capaces de resistir las fuerzas generadas durante el rebote.** Si se toman las precauciones adecuadas, el operador puede controlar las fuerzas de rebote. No permita que la podadora se mueva libremente. Utilice las barras guía y cadenas alternativas solo según lo especificado por el fabricante. Una alternativa inadecuada de la barra guía y la cadena puede causar que la cadena se rompa y/o se rebote. **Observe las instrucciones del fabricante para afilar y mantener la cadena.** Reducir la profundidad de la ranura de la barra guía de la cadena puede aumentar la probabilidad de un rebote. Está prohibido exponer la podadora a la precipitación y utilizarla en una atmósfera con humedad elevada. También está prohibido utilizar la podadora en una atmósfera con un mayor riesgo de incendio o explosión. Evite el contacto con objetos conectados a tierra, conductores y sin aislamiento, como tuberías, radiadores o refrigeradores, durante el funcionamiento. Cuando la podadora no esté en uso, almacénala en un lugar seco y cerrado que sea inaccesible para las personas no autorizadas. Use una cadena de corte según la carga. No utilice cadenas de corte diseñadas para trabajos ligeros para grandes cargas. Use siempre guantes protectores cuando cambie, repare o ajuste la cadena de corte. Al transportar la podadora, asegúrese de que esté desconectada de la fuente de alimentación. Desenchufe la podadora alimentada por la red eléctrica de la toma, desconecte la batería de la podadora alimentada por baterías. La barra guía con la cadena de corte debe estar equipada con una protección. No lleve la podadora sosteniéndola por el cable de alimentación. No desconecte el enchufe de la toma tirando del cable. Evite encender la podadora accidentalmente. Mantenga los dedos alejados del interruptor de encendido y apagado cuando lleve la podadora conectada a la red eléctrica o con batería. Lleve siempre ropa protectora adecuada que esté bien ajustada al cuerpo.

Siempre trabaje con la podadora sosteniéndola con ambas manos. Durante la operación, asegure los trozos de madera sueltos

para evitar que se muevan, por ejemplo, colocándolos en una cabra. Evite cortar madera en el suelo. Evite procesar madera que no esté protegida contra el desplazamiento durante el corte. No sujete los mangos de la podadora por encima de los hombros durante el trabajo. No trabaje con la podadora mientras esté en una escalera. Adopte una postura adecuada durante el trabajo para que no haya necesidad de estirar las manos al máximo. Mantenga la cadena limpia. La cadena debe ser afilada y lubricada. Esto asegurará un trabajo más eficiente y seguro. La cadena puede ser afilada en un centro de servicio especializado. Compruebe el estado de la cadena antes de cada uso. Si encuentra grietas, dientes rotos o cualquier otro daño, reemplaza la cadena con una nueva antes de empezar a trabajar. Si encuentra alguna parte dañada o rota de la podadora, debe dejar de trabajar o no empezar el trabajo. Los componentes dañados deben ser reemplazados antes de comenzar el trabajo. Use la podadora como es debido, la podadora es solo para cortar madera. Cuando trabaje, tenga cuidado con las partes metálicas o las piedras que puedan estar en la madera procesada. Utilice solo piezas de repuesto originales. No utilice piezas de repuesto originales puede aumentar el riesgo de fallos y provocar daños personales. La podadora solo debe ser reparada por un centro de servicio autorizado por el fabricante usando repuestos originales. Esto minimizará el riesgo de accidentes y daños en el equipo.

OPERACIÓN DEL PRODUCTO

Preparación del cortasetos para su uso

¡Atención! Desconecte el cortasetos de la fuente de alimentación antes de realizar todo trabajo de instalación y ajuste. **¡Retire la batería de la ranura de la herramienta eléctrica!**

Antes del primer uso, ensamble las dos partes de la herramienta (II).

Asegúrese de que las cuchillas se han fijado deslizándolas sobre la protección de la barra guía. Desenrosque el dispositivo de bloqueo de montaje del cabezal y, a continuación, inserte la pieza con el interruptor en la ranura de la pieza con el cabezal. Si un componente de la pieza con el cabezal se inserta correctamente en la ranura de la pieza con el interruptor, esto significa que la conexión entre las dos piezas puede asegurarse girando el bloqueo de montaje del cabezal. Asegúrese de que las piezas de la herramienta no se desprendan durante el funcionamiento. Compruebe el estado de la herramienta antes de conectarla a la fuente de alimentación. Si se detecta algún daño, está prohibido conectarla a la fuente de alimentación antes de eliminar el daño.

Ajustes

La longitud de la herramienta puede ajustarse tirando hacia atrás de la palanca de bloqueo de ajuste de longitud (VII), ajustando a continuación la longitud de la herramienta y apretando la palanca de bloqueo. Es posible ajustar la longitud de la herramienta entre los toques de movimiento. Entre los mangos hay una abrazadera que permite fijar una correa auxiliar (VIII). La correa reduce el esfuerzo de las manos al sostener la máquina, sobre todo durante un trabajo prolongado. Empuje el cierre de la correa a través del agujero en la parte superior de la carcasa de la máquina. La correa debe cruzar el cuerpo del operador en diagonal y ajustarse de tal manera que la mayor parte del peso de la máquina descansa sobre la correa (XI).

Ajuste del ángulo del cabezal de corte (III)

El cabezal de corte de la herramienta tiene la opción de inclinarse con respecto al mango. Esto facilita, por ejemplo, la formación de la parte superior de un seto o el corte de ramas en el caso de la podadora. Para cambiar el ángulo del cabezal de corte, pulse simultáneamente los dos botones de ajuste del ángulo del cabezal, manténgalos pulsados y, a continuación, cambie el ángulo. El cabezal puede bloquearse en varias posiciones. Compruebe que el cabezal está bloqueado en su nueva posición y que ambos botones de bloqueo han vuelto a su posición de reposo.

Giro del mango trasero (IV)

El mango trasero puede girar a derecha o izquierda. Para girar el mango trasero, mantenga pulsado el botón de giro del mango trasero, gire el mango a la derecha o a la izquierda, suelte el botón. Al girar el mango después de soltar el botón de ajuste del ángulo, se bloqueará en una de las posiciones marcadas en la carcasa. Asegúrese de que el mango esté bloqueado en su nueva posición y de que el botón de giro haya vuelto a su posición de reposo.

Preparación del lugar de trabajo

Antes de empezar a trabajar, el lugar debe estar debidamente preparado para minimizar los riesgos asociados al trabajo con la herramienta. Asegúrese de que solo las personas autorizadas estén presentes en el lugar de trabajo. Debe tener una buena vista desde el lugar de trabajo, así que tenga especial cuidado al trabajar en terrenos difíciles, como una pendiente. No empiece a trabajar durante las precipitaciones o en caso de alta humedad, por ejemplo, niebla. Use ropa de protección y equipo de protección individual. Evite cortar alambres, árboles jóvenes y vigas de madera con el cortasetos. Tenga en cuenta que las ramitas cortadas y los restos vegetales que caen pueden rebotar en otras ramas o quedar bloqueados entre otras ramas. Prepare una vía de evacuación en caso de peligro por caída de ramas o restos vegetales. La vía de evacuación también debe estar libre de obstáculos mientras se trabaja. Si aparecen obstáculos en la vía de evacuación durante los trabajos, deberán retirarse antes de continuar. Debido a la posibilidad de trabajar con la pértiga, asegúrese de que el cortasetos no entre en contacto con líneas eléctricas, telefónicas, etc. Cortar o engancharse en dichas líneas puede provocar descargas eléctricas.

Conexión de la herramienta a la red eléctrica (V)

Inserte la batería en la ranura de alimentación con los contactos hacia el interior de la herramienta y hacia arriba hasta que el cierre de la batería se enganche. Asegúrese de que la batería no se suelte durante el funcionamiento. La batería se puede desconectar presionando y sosteniendo el pestillo y luego sacando la batería de la ranura de alimentación.

Para la alimentación de la herramienta solo se pueden utilizar las baterías de Li-Ion YATO de 18 V listadas: YT-82842, YT-82843, YT-82844 y YT-82845, que solo pueden cargarse con los cargadores YATO YT-82848 o YT-82849. Está prohibido utilizar otras baterías con una tensión diferente y que no coincidan con las ranuras de la batería de la herramienta. Está prohibido modificar las ranuras y/o la batería para que coincidan.

Arranque del cortasetos (VI)

Retire la protección de las cuchillas del cortasetos. Sujete el cortasetos con ambas manos por el mango delantero con una mano y por el mango trasero con la otra. Asegúrese de que las cuchillas no entren en contacto con ningún objeto o superficie. Mueva hacia delante con el pulgar el botón de bloqueo del interruptor eléctrico situado en la parte superior del mango trasero. Presione y mantenga el interruptor eléctrico en esta posición. El botón de bloqueo del interruptor eléctrico puede soltarse. Espere hasta que el motor haya alcanzado la velocidad máxima y asegúrese de que las cuchillas funcionen suavemente antes de cortar. Si oye algún sonido o vibración sospechosos, apague la herramienta inmediatamente soltando el interruptor. Desconecte la herramienta liberando la presión del interruptor. Desenchufe y realice el mantenimiento de la herramienta cuando la cuchilla se detenga.

Trabajo con el cortasetos

No permita que la unidad funcione a baja velocidad o durante el arranque. El trabajo más eficaz es si el corte se realiza con movimientos amplios completos. Para una mayor eficacia, las cuchillas pueden inclinarse en un ángulo de 5 a 10° en la dirección de corte (XII). Para conseguir una altura de seto uniforme, puede utilizar un hilo estirado a lo largo de la línea de corte. Corte la parte del seto por encima del hilo. Es posible el corte vertical del seto. Es aconsejable cortar en un movimiento curvo de abajo hacia arriba y luego de arriba hacia abajo para utilizar ambos lados de las cuchillas (XIII) Consejos útiles al trabajar Cuidado del equilibrio y la postura correcta en el trabajo. Preste especial atención cuando trabaje en terrenos resbaladizos, inclinados o irregulares. Vigile constantemente las cuchillas durante el funcionamiento. No haga cortes en áreas que no estén a la vista.

Consejos para el trabajo con el cortasetos

Cuide del equilibrio y la postura correcta en el trabajo. Preste especial atención cuando trabaje en terrenos resbaladizos, inclinados o irregulares. Vigile constantemente las cuchillas durante el funcionamiento. No haga cortes en áreas que no estén a la vista. Antes de empezar a trabajar, el lugar de trabajo debe ser inspeccionado minuciosamente, todas las ramas sueltas y los residuos del trabajo anterior deben eliminarse. Tenga especial cuidado al tratar setos altos. El otro lado del seto también debe comprobarse antes de empezar a trabajar. La protección del engranaje del cortasetos se calienta durante el funcionamiento. Para evitar quemaduras, evite el contacto con la protección del engranaje. Se deben hacer pausas regulares durante la operación. El dispositivo emite ruidos y vibraciones durante su funcionamiento que afectan al operador del mismo. Los descansos regulares y el uso de equipos de protección individual como guantes, protectores auditivos y protectores oculares puede reducir el impacto del dispositivo en el estado del operador. Debería empezar a trabajar si está sano y en buena forma. En caso de náuseas, dolor de cabeza, alteraciones visuales (por ejemplo, reducción del campo de visión), problemas de audición o mareos, el dispositivo debe ser detenido inmediatamente.

Si el cortasetos se atasca durante el funcionamiento, apáguelo inmediatamente con el interruptor de encendido / apagado y retire la batería, espere hasta que los componentes del cortasetos se hayan enfriado completamente y proceda a eliminar la causa del atasco. Si durante el funcionamiento, alguna parte de las cuchillas o las protecciones se daña o deforma, debe ser reemplazada o reparada antes de reanudar el trabajo.

Mantenimiento y almacenamiento del cortasetos

¡Atención! Desconecte el cortasetos de la fuente de alimentación antes de iniciar cualquiera de las actividades que se describen a continuación. Desenchufe las herramientas alimentadas por la red eléctrica de la toma, desconecte la batería de las herramientas alimentadas por baterías. Después de cada uso, debe revisarse el estado de la unidad prestando especial atención a las rejillas de ventilación. Compruebe la disposición de todos los componentes de la unidad. Apriete cualquier conexión de tornillo suelto. Compruebe el estado de las cuchillas. Límpielas con un cepillo y después consérvelas con un lubricante en spray. El exceso de lubricante debe limpiarse con un paño. Si observa que las cuchillas están dañadas o desafiladas, sustitúyalas en un centro de servicio autorizado. Está prohibido utilizar el cortasetos con las cuchillas dañadas. Asegúrese de que las cuchillas estén siempre lubricadas. Esto evitará la aparición de óxido, que reduce el rendimiento de la herramienta y también puede aumentar el riesgo de lesiones. La holgura entre las cuchillas debe ser de entre 0,2 y 0,4 mm, medida en el punto donde las cuchillas están atornilladas. Las cuchillas vienen afiladas de fábrica para lograr un rendimiento óptimo, pero se desafilan con el uso. El estado de las cuchillas debe evaluarse antes de iniciar cualquier trabajo. Si se observa el redondeo del borde superior de las cuchillas o la desaparición de la redondez de la parte inferior de la cuchilla, es necesario afilar las cuchillas (XIV). El afilado debe realizarse en el centro de servicio autorizado del fabricante. Antes de guardar el cortasetos durante un periodo prolongado, se deben rociar las cuchillas con un conservante o extenderlo con un pincel. El exceso de conservante no debe retirarse inmediatamente antes del trabajo. Este mantenimiento reducirá el riesgo de que las cuchillas se oxiden. Limpie la carcasa de la herramienta con un paño suave y seco. La carcasa debe ser limpiada de cualquier residuo de madera, aceite, grasa u otra contaminación. Guarde la herramienta

en un local seco y cerrado, desconectada de la fuente de alimentación. La unidad debe almacenarse en lugares sombreados y secos, equipados con una ventilación adecuada para evitar la condensación de vapor. El lugar debe estar fuera del alcance de personas ajenas, especialmente niños. Durante el almacenamiento, la barra guía y la cadena deben estar siempre protegidas por una cubierta.

Preparación de la podadora para el trabajo

¡Atención! Desconecte la podadora de la fuente de alimentación antes de realizar todo trabajo de instalación y ajuste. **¡Retire la batería de la ranura de la herramienta eléctrica!**

Instale la barra y la cadena de corte antes del primer uso. Por razones de seguridad, el montaje debe realizarse con guantes de protección. Gire el pomo de bloqueo del panel lateral en la dirección indicada por la flecha con el símbolo del candado abierto hasta que el panel se separe del cabezal de la podadora (IX).

Instale la barra guía y la cadena como se muestra en la imagen (X). Asegúrese de que la cadena y la barra estén instaladas en la dirección correcta. La forma y dirección de los eslabones mostradas en el cuerpo de la herramienta deben corresponder a la forma y dirección de la cadena. Si hay una marca visible de la dirección en los eslabones de la cadena, ésta debe tener la misma dirección que la marca en la carcasa y la barra. Asegúrese de que la cadena entre en la ranura de la barra guía y los dientes del piñón. El siguiente paso es fijar y apretar el panel lateral. Para ello, introduzca los cierres laterales en la carcasa del cabezal de corte y, a continuación, apriete el pomo de bloqueo en la dirección indicada por la flecha con el símbolo del candado cerrado. Sin embargo, de modo que no se bloquee la posibilidad del movimiento de la barra. Utilice el pomo de tensión de la cadena para ajustar la tensión de la cadena. Apriete el pomo de bloqueo. Compruebe la tensión de la cadena. Para ello, coloque la podadora en el suelo y levántela sujetando la parte central de la cadena (XV). Durante esta prueba, la cadena en el punto de sujeción debe elevarse por encima de la barra guía dentro del intervalo indicado en la ilustración. Si la cadena está demasiado o insuficientemente apretada, afloje un poco el botón de bloqueo y vuelva a ajustar la tensión de la cadena. La tensión de la cadena también debe revisarse cada 10 minutos de funcionamiento. Fije la barra guía montada con la cadena mediante una tapa y, a continuación, conecte las dos partes de la podadora. Desenrosque el dispositivo de bloqueo de montaje del cabezal y, a continuación, inserte la pieza con el interruptor en la ranura de la pieza con el cabezal. Si un componente de la pieza con el cabezal se inserta correctamente en la ranura de la pieza con el interruptor, esto significa que la conexión entre las dos piezas puede asegurarse girando el bloqueo de montaje del cabezal. Asegúrese de que las piezas de la podadora no se desprendan durante el funcionamiento. Antes de conectar la podadora a la red eléctrica, compruebe el estado de la herramienta. Si se detecta algún daño, está prohibido conectarla a la fuente de alimentación antes de eliminar el daño.

Recarga de aceite

¡Atención! Desconecte la podadora de la fuente de alimentación antes de realizar todo trabajo de instalación y ajuste. Desenchufe las herramientas alimentadas por la red eléctrica de la toma, desconecte la batería de las podadoras alimentadas por baterías. Use solo aceite para lubricar la cadena y los mecanismos de su podadora. El aceite de motor usado no puede utilizarse para la lubricación. No cumple su función, lo que puede provocar daños en el mecanismo de la podadora. Asegúrese de que haya aceite lubricante en el contenedor. Coloque la podadora en una superficie horizontal, compruebe el indicador de aceite. El nivel de aceite no debe ser inferior a la cantidad mínima indicada. Si no existe tal indicador, se tomará como nivel de referencia el borde inferior del indicador de cantidad de aceite. Está prohibido usar la podadora sin un tanque de aceite lleno. Esto puede dañar la cadena, la barra guía y los mecanismos de la podadora. Se recomienda poner en marcha y operar la podadora al menos a 3 metros del punto de llenado. El llenado de aceite debe llevarse a cabo lejos de las fuentes de fuego y calor. Para rellenar el aceite, desatorille el tapón del tanque de aceite, vierta el aceite en el tanque de manera que el nivel de aceite sea igual al indicador de nivel máximo de aceite o al borde superior del indicador de nivel de aceite, y luego apriete el tapón del tanque con firmeza y seguridad. Si hay un derrame, limpie cualquier resto de aceite antes de conectar la podadora a la fuente de alimentación.

Puesta en marcha de la podadora (VI)

Retire la cubierta de la barra y la cadena. Sujete la podadora con ambas manos por el mango delantero con una mano y por el mango trasero con la otra. Asegúrese de que la barra y la cadena no entren en contacto con ningún objeto o superficie. Mueva hacia delante con el pulgar el botón de bloqueo del interruptor eléctrico situado en la parte superior del mango trasero. Presione y mantenga el interruptor eléctrico en esta posición. El botón de bloqueo del interruptor eléctrico puede soltarse. Espere hasta que el motor haya alcanzado la velocidad máxima y asegúrese de que las cuchillas funcionen suavemente antes de cortar. Si oye algún sonido o vibración sospechosos, apague la herramienta inmediatamente soltando el interruptor. Desconecte la herramienta liberando la presión del interruptor. Desenchufe y realice el mantenimiento de la podadora cuando la cadena se detenga.

Trabajo con la podadora

Si piensa trabajar con la podadora por primera vez, debe pedir consejo sobre el trabajo y la seguridad a un operador de podadora cualificado antes de empezar a trabajar. Durante los trabajos deben observarse las normas básicas de seguridad. También debe considerarse la posibilidad de un rebote de la herramienta hacia el operador. La podadora puede rebotar hacia el operador si la cadena de corte encuentra resistencia. Para minimizar este riesgo, es necesario: Prestar atención a la posición de la parte superior de la barra guía al cortar. No cortar con el cuarto superior de la barra guía (XVI). Solo cortar con una cadena que se desliza en la parte inferior de la barra guía. Solo use la podadora que ya esté funcionando para la madera cortada. No encienda la podadora después de aplicarla a la madera a procesar. No quedarse parado en el plano de corte. Esto reducirá el riesgo de

lesiones en caso de rebote de la podadora (XVII). Siempre sostenga la podadora con ambas manos durante el trabajo. Asegurarse de que la cadena esté siempre afilada y correctamente tensada. Al cortar las ramas grandes y pequeñas, no las corte junto al tronco mismo, sino primero a unos 15 cm del tronco. Haga dos muescas a una profundidad igual a 1/3 del diámetro de la rama a una distancia de unos 8 cm una de la otra. Una muesca desde abajo, una desde arriba. Luego corte la rama junto al tronco a una profundidad de 1/3 del diámetro de la rama. Termine el corte cortando la rama del tronco desde arriba. No corte la rama desde abajo (XVIII). Si la podadora se atasca al cortar, nunca debe dejarse en esta posición con el motor en marcha. Apague el motor de la herramienta, desenchúfela de la fuente de alimentación y utilice cuñas para extraer la podadora del atasco. Se prohíbe el uso de la podadora para formar setos o cortar arbustos. El cabezal de corte, la cadena y la barra guía no deben tocar el suelo ni permitir que la herramienta se ensucie con tierra.

Mantenimiento y almacenamiento de la podadora

¡Atención! Desconecte la herramienta de la fuente de alimentación antes de iniciar cualquiera de las actividades que se describen a continuación. Desenchufe las herramientas alimentadas por la red eléctrica de la toma, desconecte la batería de las herramientas alimentadas por baterías. Después de cada uso, debe revisarse el estado de la unidad prestando especial atención a las rejillas de ventilación. Compruebe la disposición de todos los componentes de la unidad. Apriete cualquier conexión de tornillo suelto. Revise la tensión y el estado de la cadena. Si nota algún daño o desgaste en la cadena, reemplácela por una nueva. ¡Está prohibido usar la herramienta con la cadena dañada! Una cadena demasiado floja puede caerse de la barra guía pudiendo lesionar al operador. También es necesario afilar adecuadamente la cadena; ya que para ello se requiere experiencia y herramientas adecuadas, se recomienda que el afilado sea realizado por un centro de servicio especializado. El aceite del tanque debe ser llenado. Limpie la carcasa de la herramienta con un paño suave y seco. La carcasa debe ser limpiada de cualquier residuo de madera, aceite, grasa u otra contaminación. Guarde la herramienta en un local seco y cerrado, desconectada de la fuente de alimentación. ¡Atención! Durante el almacenamiento de la herramienta, una pequeña cantidad de aceite puede escapar del sistema de lubricación de la cadena, esto es normal y no afecta al nivel de aceite en el tanque ni es un signo de daño. La unidad debe almacenarse en lugares sombreados y secos, equipados con una ventilación adecuada para evitar la condensación de vapor. El lugar debe estar fuera del alcance de personas ajenas, especialmente niños. Durante el almacenamiento, la barra guía y la cadena deben estar siempre protegidas por una cubierta.

Indicaciones de seguridad para la carga de la batería

¡Atención! Antes de iniciar la carga, asegúrese de que el cuerpo de la fuente de alimentación, el cable y el enchufe no estén agrietados o dañados. ¡Está prohibido utilizar una estación de carga y una fuente de alimentación defectuosas o dañadas! Utilice únicamente la estación de carga y la fuente de alimentación suministradas para cargar las baterías. El uso de otra fuente de alimentación puede provocar incendios o daños en la herramienta. La batería solo debe cargarse en un lugar cerrado, seco y protegido contra el acceso no autorizado, especialmente por parte de niños. ¡No utilice la estación de carga o la fuente de alimentación sin la supervisión constante de un adulto! Si necesita salir de la sala de carga, desconecte el cargador de la red eléctrica retirando la fuente de alimentación de la toma de corriente. ¡Si sale humo, olores, etc. del cargador, desenchufe el cargador de la toma de corriente inmediatamente! La herramienta se suministra con la batería no cargada, por lo que, antes de su uso, debe cargarse de acuerdo con el procedimiento descrito a continuación utilizando la fuente de alimentación y la estación de carga suministradas. Las baterías de iones de litio no tienen el llamado «efecto memoria», lo que permite recargarlas en cualquier momento. Sin embargo, se recomienda descargar la batería durante el funcionamiento normal y luego cargarla a plena capacidad. Si, debido a la naturaleza del trabajo, no es posible hacerlo, la descarga debe hacerse al menos cada varios ciclos de trabajo. ¡Nunca descargue las baterías haciendo un cortocircuito en los electrodos, ya que esto causaría daños irreparables! Además, no compruebe el estado de carga de la batería cerrando los electrodos y comprobando las chispas.

Almacenamiento de la batería

Para extender la vida útil de la batería, asegúrese de que las condiciones de almacenamiento sean adecuadas. La batería dura unos 500 ciclos de carga y descarga. Guarde la batería en un rango de temperatura de 0 a 30 °C a una humedad relativa del 50%. Para almacenar la batería durante un período de tiempo más largo, cárguela hasta aproximadamente el 70% de su capacidad. En caso de almacenamiento prolongado, la batería debe cargarse periódicamente una vez al año. No descargue en exceso la batería, ya que esto acortará su vida útil y puede causar daños irreparables. Durante el almacenamiento, la batería se descargará progresivamente debido a fugas. El proceso de autodescarga depende de la temperatura de almacenamiento, mientras más alta sea la temperatura, más rápido será el proceso de descarga. Si las baterías no se almacenan correctamente, el electrolito podrá tener fugas. En caso de fuga, asegure la fuga con un agente neutralizante, en caso de contacto del electrolito con los ojos, enjuague bien los ojos con agua y luego busque atención médica inmediata. **Está prohibido usar la herramienta con la batería dañada.** Si la batería está totalmente gastada entréguela a un punto de servicio especializado en la eliminación de este tipo de residuos.

Transporte de baterías

Las baterías de iones de litio son tratadas como materiales peligrosos de acuerdo a las regulaciones legales. El usuario de la herramienta puede transportar la herramienta con la batería y las propias baterías en transporte terrestre. No es necesario que se cumplan otras condiciones. Si subcontrata el transporte a terceros (por ejemplo, un servicio de mensajería), siga las normas para el transporte de mercancías peligrosas. Antes de realizar el envío, póngase en contacto con una persona cualificada. Está prohibido transportar baterías dañadas. Durante el transporte, las baterías desmontadas deben ser retiradas de la herramienta,

los contactos expuestos deben ser asegurados, por ejemplo, sellados con cinta aislante. Proteja las baterías en el embalaje de tal manera que no se muevan dentro del embalaje durante el transporte. También deben observarse las regulaciones nacionales para el transporte de materiales peligrosos.

Carga de la batería

¡Atención! Antes de la carga, desconecte la fuente de alimentación de la red eléctrica retirando el enchufe de la toma de corriente. Además, limpie la batería y los terminales de la misma de suciedad y polvo con un paño suave y seco.

La batería tiene un indicador de carga incorporado. Pulsando el botón se encenderán los LEDs (XIX) - el grado de intensidad de la luz indica el nivel de carga de la batería. Si los LEDs no se encienden cuando se pulsa el botón, la batería está descargada. Desconecte la batería de la herramienta. Introduzca la batería en el cargador (XIX). Conecte el cargador a una toma de corriente. El LED rojo se encenderá indicando el proceso de carga. Cuando la carga esté completa, el LED rojo se apagará y el LED verde se encenderá para indicar que la batería está completamente cargada. Desenchufe la fuente de alimentación de la toma de corriente. Extraiga la batería de la estación de carga pulsando el botón de cierre de la batería. ¡Atención! Si el LED verde se enciende cuando el cargador está conectado a la red eléctrica, la batería está completamente cargada. En este caso, el cargador no iniciará el proceso de carga.

CARACTÉRISTIQUES DU PRODUIT

Cet outil de jardinage multifonctionnel sans fil peut être utilisé comme taille-haie ou comme élagueuse. Les taille-haies sont utilisés pour la taille et la mise en forme des couronnes d'arbustes et la coupe des brindilles fines. Une élagueuse est un type de tronçonneuse utilisé pour entretenir les couronnes d'arbres. Permet de couper des branches de petit diamètre dans des endroits inaccessibles à une tronçonneuse traditionnelle. La flèche réglable permet de tailler des haies et d'élaguer des branches situées à une hauteur considérable. Grâce à l'alimentation par batterie, le fonctionnement est beaucoup plus silencieux qu'avec un outil à essence traditionnel, et il est également possible de travailler à proximité des bâtiments et dans des endroits inaccessibles aux produits alimentés par le secteur. Pour que l'appareil fonctionne bien, de manière fiable et sûre, il convient d'utiliser correctement l'outil, c'est pourquoi il faut :

Lire ce manuel avant l'utilisation du produit et le conserver.

Le fournisseur ne peut être tenu responsable de tout dommage ou blessure résultant de l'utilisation de l'appareil contraire à son usage prévu, du non-respect des consignes de sécurité et des recommandations de ce manuel. L'utilisation de l'appareil à des fins autres que celles auxquelles il était destiné annulera également la garantie de l'utilisateur et les droits de l'utilisateur en vertu du contrat.

ÉQUIPEMENTS DU PRODUIT

Le produit est livré complet, mais doit être assemblé avant la première utilisation. Un guide-chaîne, une chaîne de coupe, un protège-guide, un protège-lame, une batterie, une station de charge et une sangle de transport sont fournis avec l'outil. Attention ! Numéro de catalogue du produit : YT-828391 n'est pas équipé d'une batterie et d'une station de charge.

CARACTÉRISTIQUES TECHNIQUES

Paramètre	Unité de mesure	Valeur
Référence catalogue		YT-828390, YT-828391
Tension nominale	[V d.c]	18
Taille-haie		
Vitesse de coupe	[min ⁻¹]	1500
Longueur de coupe	[mm]	415
Niveau sonore		
- LpA (pression)	[dB] (A)	74,5 ± 3,0
- LWA (puissance)	[dB] (A)	89,6 ± 3,0
Vibration (poignée arrière)	[m/s ²]	1,446 ± 1,5
Poids (sans batterie)	[kg]	3,5
Élagueuse		
Vitesse de déplacement de la chaîne	[m / s]	4,5
Vitesse de rotation	[min ⁻¹]	2500
Longueur du guide-chaîne	[mm / °]	200 / 8
Pas de chaîne	[mm / °]	9,525 / 0,375
Épaisseur du maillon de guidage	[mm / °]	1,27 / 0,050
Capacité du réservoir d'huile	[ml]	80
Classe de protection électrique		III
Niveau sonore		
- LpA ± K (pression)	[dB] (A)	74,5 ± 3,0
- LWA ± K (puissance)	[dB] (A)	88,0 ± 3,0
Vibration ah ± K (poignée arrière)	[m/s ²]	1,190 ± 1,5
Poids (sans batterie, guide et chaîne)	[kg]	3,4
Type de batterie		Li-ion
Capacité de la batterie	[Ah]	2
Énergie de la batterie*	[Wh]	36
Station de chargement		
Tension d'entrée	[V~]	220-240
Fréquence du secteur	[Hz]	50/60
Puissance nominale	[W]	60

Paramètre	Unité de mesure	Valeur
Tension de sortie	[V d.c.]	21
Courant de sortie	[A]	2,4
Durée de charge**	[h]	1

* uniquement dans les modèles équipés d'une batterie et d'un chargeur

** le temps de charge spécifié ne s'applique qu'à la batterie dont la capacité est indiquée dans le tableau

La valeur d'émission sonore déclarée a été mesurée à l'aide d'une méthode d'essai standard et peut être utilisée pour comparer un outil avec un autre. La valeur d'émission sonore déclarée peut être utilisée dans l'évaluation initiale de l'exposition.

Le niveau de vibration total déclaré a été mesuré selon la méthode d'essai standard et peut être utilisé pour comparer les outils entre eux. Le niveau de vibration total déclaré peut être utilisé pour l'évaluation initiale de l'exposition.

Attention ! L'émission des vibrations pendant le fonctionnement de l'outil peut différer de la valeur déclarée, en fonction de la manière dont l'outil est utilisé.

Attention ! Les mesures de sécurité pour la protection de l'opérateur, basées sur une évaluation de l'exposition dans les conditions réelles d'utilisation (comprenant toutes les parties du cycle d'utilisation, comme la durée pendant laquelle l'outil est à l'arrêt ou lorsqu'il fonctionne au ralenti et la durée de mise en régime), doivent être spécifiées.

MISES EN GARDE GÉNÉRALES DE SÉCURITÉ PUISSANCE

Attention! Assurez-vous de lire toutes les consignes de sécurité, illustrations et spécifications fournies avec cet outil de puissance /machine. Le non-respect pourrait donc conduire à un choc électrique, un incendie ou des blessures graves.

Conservez tous les avertissements et les instructions pour référence ultérieure.

Le terme « Pouvoir / Machine » Utilisé dans les avertissements se rapporte à tous les outils /machines mues par la force et sans fil.

La sécurité au travail

La zone de travail bien éclairé et propre. Le désordre et un mauvais éclairage peuvent être des causes d'accidents.

Ne pas utiliser des outils électriques /machines dans un environnement à un risque accru d'explosion, contenant des liquides inflammables, de gaz ou de vapeurs. Puissance /Machine Ils génèrent des étincelles qui peuvent enflammer les poussières ou fumées.

Ne laissez pas les enfants ou d'autres personnes au lieu de travail. La perte de concentration peut entraîner une perte de contrôle.

Sécurité électrique

Brancher le cordon électrique doit correspondre à la prise de courant. Ne pas modifier la fiche de quelque façon. Ne pas utiliser de fiches d'adaptateur avec des outils électriques mis à la terre /machines. bouchon non modifié qui correspond à la prise réduit le risque de choc électrique.

Éviter tout contact avec des surfaces mises à la terre telles que les tuyaux, les radiateurs et les refroidisseurs. Mise à la terre du corps augmente le risque de choc électrique.

Ne pas exposer les outils électriques /machines au contact de l'humidité ou la pluie. L'eau et l'humidité qui pénètre à l'intérieur puissance /Machine augmente le risque de choc électrique.

Ne surchargez pas le cordon d'alimentation. Ne pas utiliser le câble d'alimentation pour porter, tirer ou de débrancher la prise de courant de la prise murale. Evitez que le cordon à la chaleur, l'huile, des arêtes vives et des pièces mobiles. Confusion ou endommager le cordon d'alimentation augmente le risque de choc électrique.

Si vous travaillez à l'extérieur, utilisez une rallonge destinée à une utilisation en extérieur. L'utilisation d'un cordon adapté à une utilisation en extérieur réduit le risque de choc électrique.

Dans le cas où l'utilisation d'outils électriques /machines dans un environnement humide est inévitable en tant que protection contre la tension d'alimentation doit être utilisée dispositif de courant résiduel (RCD). L'utilisation réduit le risque de RCD manilles électrocutions.

sécurité personnelle

Restez vigilant, regardez ce que vous faites preuve de bon sens lors de l'utilisation d'un outil électrique /machine. Ne pas utiliser les outils électriques /machine alors que vous êtes fatigué ou sous l'influence de l'alcool, de drogues ou de médicaments. Un moment d'inattention pendant l'utilisation peut entraîner des blessures graves.

Utiliser un équipement de protection individuelle. Toujours porter des lunettes de protection. L'utilisation d'équipements de protection individuelle, comme un masque anti-poussière, chaussures de sécurité antidérapantes, casques et protections auditives réduire le risque de blessures graves.

Éviter toute manipulation accidentelle. Assurez-vous que l'interrupteur électrique est en position « off » avant de se connecter au pouvoir et /machine ou de la batterie, ramasser ou transporter l'outil. Passation de pouvoir /Machine avec un doigt sur l'interrupteur ou de la puissance d'excitation /machine Lorsque l'interrupteur est en position « marche » peut entraîner des blessures graves.

Avant de mettre le pouvoir /machine Retirez toutes les clés et autres outils qui ont été utilisés pour son réglage. Touche gauche sur les éléments rotatifs des outils /machine peut entraîner des blessures graves.

Ne pas atteindre et penchez trop loin. Maintenir une bonne posture et de l'équilibre en tout temps. Cela permettra de faciliter le contrôle de prise de l'outil de puissance /machine en cas de situations imprévues pendant le fonctionnement.

Habiller en conséquence. Ne portez pas de vêtements plus souples ou des bijoux. Gardez vos cheveux et vêtements loin des pièces mobiles de l'outil /machine. Des vêtements amples, des bijoux ou des cheveux longs peuvent être pris dans les pièces mobiles.

Si les dispositifs sont conçus pour connecter l'extraction de la poussière ou l'accumulation de poussière, assurez-vous qu'ils sont connectés et correctement utilisés. L'utilisation de l'extraction de poussière réduit les risques de dangers dus aux poussières.

Ne laissez pas l'expérience acquise lors de l'utilisation fréquente d'un outil /machine conduit à la négligence et en ignorant les règles de sécurité. Opération négligente peut causer des blessures graves dans une fraction de seconde.

Utilisation et entretien de l'outil de puissance /machine

Ne surchargez pas le pouvoir /machine. Utiliser des outils électriques /machine pertinentes pour l'application sélectionnée. outil électrique approprié /machine fournir un meilleur et plus sûr le travail si elle est utilisée pour la charge prévue.

Ne pas utiliser les outils électriques /machine. Si un interrupteur électrique ne permet pas l'inclusion et l'exclusion. Outil /Machine ce qui ne peut être contrôlé à l'aide du bouton d'alimentation est dangereux et doit être réparé.

Déconnecter la fiche de la prise murale et / ou retirer la batterie, si elle est détachable de l'outil motorisé /machine avant d'ajuster, de changer les accessoires ou de ranger l'outil /machine. De telles mesures préventives permettront d'éviter une puissance de démarrage accidentelle /machine.

outil de magasin hors de portée des enfants, ne laissez pas les gens qui ne connaissent pas le pouvoir d'exploitation /machine ou ces instructions pour utiliser l'outil de puissance /machine. puissance /Machine Ils sont dangereux entre les mains des utilisateurs non formés.

Maintenir les outils électriques /machine et accessoires. outil de vérification /machine pour les confitures mésapparements ou des pièces mobiles, les pièces endommagées et d'autres conditions qui peuvent affecter le fonctionnement de puissance /machine. Les dommages doivent être réparés avant d'utiliser les outils électriques /machine. De nombreux accidents sont causés par des outils maintenus inappropriés /machine.

Maintenez vos outils affûtés et propres. Des outils correctement entretenus avec des arêtes vives est moins sujette au brouillage et il est plus facile à contrôler pendant le fonctionnement.

Utiliser des outils électriques /machine, Accessoires et outils insérés, etc. conformément à ces instructions, en tenant compte du type et des conditions de travail. L'utilisation d'outils pour le travail différent de celui qui a été conçu, peut entraîner une situation dangereuse.

La poignée et les surfaces de préhension, maintenir propre, sec et exempt d'huile et de graisse. poignées glissantes et surfaces de préhension ne permettent pas les outils commande et de contrôle en toute sécurité /machine dans des situations dangereuses.

Réparation

Réparation d'outils électriques /machine ne bénéficient des facilités, en utilisant uniquement des pièces de rechange d'origine. Cela permettra d'assurer la sécurité de l'outil approprié.

Avertissements de sécurité pour les taille-haies

Gardez toutes les parties du corps éloignées de la lame. Ne retirez pas le matériau coupé et ne tenez pas le matériau coupé lorsque les lames sont en mouvement. Les lames continuent de bouger après que l'interrupteur marche-arrêt soit éteint. Un moment d'inattention lors de l'utilisation d'un taille-haie peut entraîner des blessures graves. **Transportez le taille-haie en tenant la poignée avec la lame arrêtée et en veillant à ne pas utiliser de l'interrupteur marche-arrêt.** Une manipulation correcte du taille-haie réduira le risque de déclenchement involontaire et de blessures résultant de la lame. Portez toujours un protège-lame lorsque vous transportez ou rangez le taille-haie. Une manipulation correcte du taille-haie permet de réduire les risques de blessure par les lames. Lors de l'enlèvement des matériaux bloqués ou de l'entretien de la machine, assurez-vous que tous les interrupteurs d'alimentation sont éteints et que le cordon d'alimentation est débranché. La mise en marche inattendue du taille-haie lors du retrait des matériaux bloqués ou de l'entretien peut entraîner des blessures graves. Tenez le taille-haie uniquement par les poignées isolées, car la lame peut entrer en contact avec des fils électriques dissimulés ou son propre câble d'alimentation. Si les lames entrent en contact avec un fil sous tension, les parties métalliques exposées du taille-haie peuvent être mises sous tension et l'utilisateur peut recevoir un choc électrique. Éloignez les fils et les câbles électriques de la zone de coupe. Les cordons ou câbles d'alimentation peuvent être cachés dans des haies ou des buissons et peuvent être accidentellement coupés par la lame. N'utilisez pas les taille-haies par mauvais temps, surtout s'il y a un risque de foudre. Cela réduit le risque d'être frappé par la foudre.

Avertissements de sécurité pour les taille-haies à portée étendue

Pour réduire le risque d'électrocution, n'utilisez jamais de taille-haies à portée étendue à proximité de lignes électriques. Le contact ou l'utilisation à proximité de lignes électriques peut provoquer des blessures graves ou un choc électrique pouvant

entraîner la mort. Utilisez toujours les deux mains lorsque vous utilisez un taille-haie à portée étendue. Tenez le taille-haie à portée étendue à deux mains pour éviter toute perte de contrôle. **Portez toujours une protection de la tête lorsque vous utilisez des taille-haies à portée étendue au-dessus de votre tête. La chute de débris peut provoquer des blessures graves.**

Avertissements lors de l'utilisation de l'élagueuse

Tenez toutes les parties du corps éloignées de la chaîne lors de l'utilisation de l'élagueuse. Assurez-vous que la chaîne n'entre pas en contact avec quoi que ce soit avant de démarrer l'élagueuse. Les moments d'inattention lors de l'utilisation d'une élagueuse peuvent entraîner l'enchevêtrement de vêtements ou de parties du corps dans la chaîne de l'élagueuse.

Porter des lunettes de sécurité et des protecteurs auditifs. Il est également recommandé de protéger la tête, les bras, les jambes et les pieds. Des vêtements de protection appropriés réduisent le risque de blessure par contact avec les déchets ou par contact accidentel avec la chaîne.

Ne travaillez pas à l'aide d'une élagueuse sur les arbres. L'utilisation de l'élagueuse en se trouvant sur un arbre peut entraîner des blessures.

Maintenez toujours la bonne posture et travaillez avec l'élagueuse en se tenant debout sur une surface fixe, sûre et plane. Une surface glissante ou instable, telle qu'une échelle, peut entraîner une perte d'équilibre ou de contrôle de l'élagueuse.

En coupant une branche tendue, faites attention au rebond. Si la tension accumulée dans les fibres du bois est libérée, la branche peut heurter l'opérateur et/ou causer la perte de contrôle de l'élagueuse.

Une attention particulière doit être apportée à la coupe des arbustes et des jeunes arbres. Un matériau mince peut saisir la chaîne et pousser l'élagueuse vers l'opérateur ou le faire perdre l'équilibre.

Portez l'élagueuse en dehors et loin du corps. Utilisez toujours un étui du guide chaîne lors en transportant ou rangeant l'élagueuse. Une bonne prise de l'élagueuse réduit le risque de contact accidentel avec les pièces mobiles de l'élagueuse.

Suivez les instructions pour la lubrification, la tension de la chaîne et le remplacement des accessoires. Une chaîne mal tendue ou mal lubrifiée peut à la fois se fissurer et augmenter le risque de rebond vers l'opérateur.

Gardez les poignées sèches, propres et exemptes de graisse et d'huile. Les poignées recouvertes d'huile ou de graisse sont glissantes et entraînent une perte de contrôle de l'élagueuse.

Coupez uniquement le bois. N'utilisez pas l'élagueuse pour des travaux auxquels elle n'est pas destinée. Par exemple : ne coupez pas le plastique, le béton ou les matériaux de construction non ligneux. L'utilisation d'une élagueuse pour un travail autre que celui auquel elle est destinée peut entraîner des situations dangereuses.

Lors du travail, tenez l'élagueuse par ses poignées isolées, car la chaîne peut entrer en contact avec des fils sous tension, y compris son propre câble d'alimentation pour les outils fonctionnant sur secteur. Une chaîne qui entre en contact avec un fil sous tension peut également mettre sous tension des parties métalliques de l'élagueuse, ce qui peut provoquer un choc électrique pour l'opérateur. **Maintenez l'élagueuse à une distance suffisante des lignes électriques.** Tout contact avec une ligne électrique risque d'entraîner un choc électrique, des blessures graves ou la mort. **Utilisez un équipement de protection individuelle sous la forme d'une protection de la tête, des yeux et de l'ouïe. Il convient également de porter des chaussures et des gants de protection.** L'utilisation d'équipements de protection individuelle appropriés réduit le risque de blessures pouvant survenir pendant le travail.

Les causes et la prévention du rebond vers l'opérateur.

Le rebond vers l'opérateur peut se produire lorsque l'extrémité du guide-chaîne entre en contact avec un objet ou lorsque le bois coupé pince l'élagueuse dans le trait. Dans certains cas, le contact entre l'extrémité du guide-chaîne et un objet peut provoquer une réaction violente qui pousse le guide-chaîne vers le haut et vers l'opérateur. Un coinçage du bord supérieur du guide-chaîne dans le trait peut soudainement pointer le guide-chaîne vers l'opérateur. L'une ou l'autre de ces réactions peut faire l'utilisateur perdre le contrôle de l'élagueuse et causer des blessures graves. Ne comptez pas uniquement sur les composants de sécurité intégrés à l'élagueuse. L'opérateur de l'élagueuse doit prendre plusieurs mesures pour prévenir les accidents et les blessures au travail. Le rebond vers l'opérateur est le résultat d'une utilisation incorrecte et/ou de procédures ou de conditions d'exploitation incorrectes et peut être évité en prenant les précautions appropriées énumérées ci-dessous : **Gardez une prise ferme sur les deux mains avec les pouces et les doigts qui se ferment autour des poignées de l'élagueuse, la position du corps et des épaules doit pouvoir résister aux forces générées lors du rebond.** Si des précautions appropriées sont prises, les forces de rebond peuvent être contrôlées par l'opérateur. Ne laissez pas l'élagueuse se déplacer librement. N'utilisez que des remplacements du guide-chaîne et de la chaîne comme indiqués par le fabricant. Un remplacement incorrect du guide-chaîne et de la chaîne peut entraîner la rupture de la chaîne et/ou un rebond. **Respectez les instructions du fabricant pour l'affûtage et l'entretien de la chaîne.** La réduction de la profondeur de la rainure du guide-chaîne peut augmenter la probabilité d'un rebond. Il est interdit d'exposer l'élagueuse à des précipitations et de l'utiliser dans une atmosphère d'une humidité élevée. Il est également interdit d'utiliser l'élagueuse dans une atmosphère présentant un risque accru d'incendie ou d'explosion. Évitez tout contact avec des objets mis à la terre, conducteurs et non isolés, tels que les tuyaux les radiateurs ou les réfrigérateurs, pendant le fonctionnement. Lorsque l'élagueuse n'est pas utilisée, stockez-le dans un endroit sec et fermé, non accessibles aux étrangers. Utilisez une chaîne de coupe adaptée à la charge. N'utilisez pas de chaînes de coupe conçues pour les opérations légères pour les opérations lourdes. Portez toujours des gants de protection en remplaçant, réparant ou ajustant la chaîne de coupe. Lors du transport de l'élagueuse, assurez-vous qu'elle est débranchée de l'alimentation électrique. Débranchez les élagueuses fonctionnant sur le secteur de la prise de courant, déconnectez la batterie des élagueuses fonctionnant sur batterie. Une protection doit être montée sur le guide avec la chaîne de coupe. Ne portez pas l'élagueuse en la tenant par le cordon d'alimentation. Ne retirez

pas la fiche de la prise en tirant sur le cordon d'alimentation. Évitez d'allumer l'élagueuse accidentellement. Gardez vos doigts éloignés de l'interrupteur marche-arrêt en déplaçant l'élagueuse connectée au secteur ou avec la batterie mise. Portez toujours des vêtements de protection appropriés, bien attachés au corps.

Travaillez toujours avec l'élagueuse en la tenant avec deux mains. Lorsque vous travaillez, fixez les pièces de bois détachées pour les empêcher de bouger, par exemple en les plaçant sur un tréteau. Évitez de couper du bois sur le sol. Évitez de traiter du bois qui n'est pas protégé contre les déplacements lors de la coupe. Ne tenez pas les poignées de l'élagueuse au-dessus de vos épaules pendant l'utilisation. Ne travaillez pas à l'élagueuse en étant debout sur une échelle. Adoptez une telle posture pendant le travail qu'il n'est pas nécessaire d'étirer les mains sur toute leur longueur. Gardez la chaîne propre. La chaîne doit être affûtée et lubrifiée. Cela permettra de garantir une plus grande efficacité et une plus grande sécurité de travail. La chaîne peut être affûtée dans un centre spécialisé. Vérifiez l'état de la chaîne avant chaque utilisation. En cas de fissures, de dents cassées ou de tout autre dommage, remplacez la chaîne par une nouvelle avant de commencer le travail. Si des parties endommagées ou cassées de l'élagueuse sont trouvées, arrêtez ou ne commencez pas à travailler. Les composants endommagés doivent être remplacés avant de commencer les travaux. Utilisez l'élagueuse comme prévu, l'outil sert uniquement à couper du bois. En travaillant, il faut faire attention aux pièces métalliques ou aux pierres qui peuvent se trouver dans la zone de travail du bois. N'utilisez que des pièces de rechange d'origine. La non-utilisation de pièces de rechange d'origine peut augmenter le risque de panne et entraîner des blessures. L'élagueuse à chaîne ne doit être réparée que par un centre de service autorisé par le fabricant. Utilisez des pièces de rechange d'origine. Cela permettra de minimiser les risques d'accidents et de dommages aux équipements.

UTILISATION DU PRODUIT

Préparation des taille-haies pour l'utilisation

Attention ! Débranchez la taille-haie avant tous les travaux de montage et d'ajustement. **Retirez la batterie du logement de l'outil électrique !**

Avant la première utilisation, assemblez les deux parties de l'outil (II)

Assurez-vous que les lames ont été sécurisées en faisant glisser le protège-guide. Dévissez le verrouillage du montage de la tête, puis faites glisser la pièce avec l'interrupteur marche-arrêt dans la fente de la pièce avec la tête. Si un composant de la pièce avec la tête est correctement inséré dans la fente de la partie avec l'interrupteur marche-arrêt, cela signifie que la connexion entre les deux parties peut être sécurisée en tournant le verrou de montage de la tête. Veillez à ce que les pièces de l'outil ne se désolidarisent pas pendant l'utilisation. Vérifiez l'état de l'outil avant de le brancher à l'alimentation électrique. Si un dommage est détecté, il est interdit de le brancher l'outil à l'alimentation électrique avant d'avoir enlevé le dommage.

Activités réglementaires

La longueur de l'outil peut être réglée en tirant vers l'arrière le levier de verrouillage du réglage de la longueur (VII), puis en réglant la longueur de l'outil et en resserrant le levier de verrouillage. Il est possible de régler en continu la longueur de l'outil entre les butées de mouvement. Un collier entre les supports permet de fixer un élévateur auxiliaire (VIII). Il réduit la charge sur les mains tenant la machine, en particulier lors d'une utilisation prolongée. Le loquet de la bande doit être inséré à travers le trou sur le dessus du boîtier de la machine. La bande doit être placée en diagonale à travers le corps de l'opérateur et sa longueur doit être réglée de sorte que la majeure partie du poids de la machine repose sur la courroie (XI).

Réglage de l'angle de la tête de coupe (III)

La tête de coupe de l'outil a la capacité de s'incliner par rapport à la poignée. Cela facilite, par exemple, la formation du sommet d'une haie ou la coupe de branches dans le cas d'une élagueuse. Il est possible de modifier l'angle de la tête de coupe en appuyant simultanément sur les deux boutons de réglage de l'angle de la tête, en les maintenant enfoncés et en modifiant ensuite l'angle. La tête peut être verrouillée dans plusieurs positions. Assurez-vous que la tête est verrouillée dans sa nouvelle position et que les deux boutons de verrouillage sont revenus dans leur position de repos.

Orientation de la poignée arrière (IV)

La poignée arrière peut être orientée vers la droite ou vers la gauche. Pour faire pivoter la poignée arrière, appuyez sur le bouton de rotation de la poignée arrière et maintenez-le enfoncé, faites pivoter la poignée vers la droite ou la gauche, puis relâchez le bouton. En tournant la poignée après avoir relâché le bouton de réglage de l'angle, elle se bloque dans l'une des positions marquées sur le boîtier. Assurez-vous que la poignée est verrouillée dans sa nouvelle position et que le bouton de pivotement est revenu dans sa position de repos.

Préparation du lieu de travail

Avant de commencer le travail, le site doit être correctement préparé afin de minimiser les risques liés à l'utilisation de l'outil. Veillez à ce que seules les personnes autorisées soient présentes sur le lieu de travail. Il faut avoir une bonne vue depuis le lieu de travail, il faut donc être particulièrement prudent en travaillant dans un terrain difficile, par exemple sur un terrain en pente. Ne commencez pas à travailler pendant les précipitations ou en cas de forte humidité, par exemple en cas de brouillard. Portez des vêtements de protection et des équipements de protection individuelle. Évitez de couper les fils, les jeunes arbres et les poutres en bois avec la taille-haie. Il faut tenir compte du fait que les brindilles coupées et les débris végétaux qui tombent peuvent re-

bondir sur d'autres branches ou se bloquer entre d'autres branches. Préparez un itinéraire d'évacuation en cas de danger lié à la chute de branches ou de débris végétaux. L'itinéraire d'évacuation doit également rester libre de tout obstacle pendant le travail. Si des obstacles apparaissent sur le chemin d'évacuation pendant le travail, ils doivent être éliminés avant de continuer. En raison de la possibilité d'utiliser le taille-haie sur une flèche, il est important de s'assurer que le taille-haie n'entrent pas en contact avec des lignes électriques, des lignes téléphoniques, etc. Couper ou accrocher de telles lignes peut provoquer un choc électrique.

Raccordement de l'outil à l'alimentation électrique (V)

Insérez la batterie dans la prise de courant, les contacts étant orientés vers l'intérieur de l'outil, et soulevez-la jusqu'à ce qu'elle s'enclenche. Assurez-vous que la batterie ne sort pas pendant le fonctionnement. La batterie peut être déconnectée en appuyant et en maintenant le loquet, puis en retirant la batterie de la prise d'alimentation.

Seules les batteries Li-Ion YATO 18 V suivantes peuvent être utilisées pour alimenter l'outil : YT-82842, YT-82843, YT-82844 et YT-82845 qui ne peuvent être chargés qu'avec des chargeurs YATO YT-82848 ou YT-82849. Il est interdit d'utiliser d'autres batteries avec une tension nominale différente et ne correspondant pas à la prise de batterie de l'outil. Il est interdit de modifier la prise et/ou la batterie pour les rendre compatibles.

Démarrage du taille-haie (VI)

Retirez le protège-lame du taille-haie. Saisissez le taille-haie à deux mains par la poignée avant d'une main et la poignée arrière de l'autre. Veillez à ce que les lames n'entrent pas en contact avec un objet ou une surface quelconque. Faites glisser le bouton de verrouillage de l'interrupteur marche/arrêt électrique situé sur la partie supérieure de la poignée arrière vers l'avant avec votre pouce. Appuyez et maintenez l'interrupteur marche-arrêt dans cette position. Le bouton de verrouillage de l'interrupteur marche/arrêt électrique peut être relâché. Attendez que le moteur ait atteint sa vitesse maximale et assurez-vous que les lames fonctionnent correctement avant de couper. En cas de bruits ou de vibrations suspects, éteindre immédiatement l'outil en relâchant l'interrupteur marche-arrêt. L'outil est arrêté en relâchant la pression sur l'interrupteur marche-arrêt. Une fois la lame arrêtée, l'outil doit être débranché et entretenu.

Utilisation du taille-haie

Ne laissez pas l'appareil fonctionner à basse vitesse ou pendant le démarrage. Le travail le plus efficace est celui qui s'effectue par des mouvements larges et complets. Pour une plus grande efficacité, les lames peuvent être inclinées d'un angle de 5° à 10° dans le sens de la coupe (XII). Pour obtenir une hauteur de haie unique et régulière, vous pouvez utiliser du fil de pêche tendu le long de la ligne de coupe. Coupez la partie de la haie située au-dessus du fil. La coupe verticale de la haie est possible. Il est conseillé de couper dans un mouvement courbe de bas en haut puis de haut en bas pour utiliser les deux côtés des lames (XIII). Conseils utiles pour le travail. Veillez à l'équilibre et à la bonne posture lors du travail. Faites particulièrement attention en travaillant sur un sol glissant, incliné ou inégal. Gardez un œil constant sur la lame pendant le fonctionnement. N'effectuez pas de coupes dans des zones hors de vue.

Conseils d'utilisation du taille-haie

Il faut veiller à l'équilibre et à la bonne posture pendant le travail. Faites particulièrement attention en travaillant sur un sol glissant, incliné ou inégal. Gardez un œil constant sur la lame pendant le fonctionnement. N'effectuez pas de coupes dans des zones hors de vue. Avant de commencer le travail, inspectez soigneusement le lieu de travail, retirez toutes les branches desserrées et les restes de la coupe précédente. Une attention particulière doit être apportée au traitement des haies hautes. L'autre côté de la haie doit également être vérifié avant de commencer les travaux. Le couvercle de la transmission du taille-haie s'échauffe pendant le fonctionnement. Pour prévenir les brûlures, évitez tout contact avec le couvercle de la boîte de vitesses. Des pauses régulières doivent être utilisées pendant l'opération. Pendant le fonctionnement, l'appareil émet du bruit et des vibrations qui affectent l'opérateur de l'équipement. L'utilisation de pauses régulières et d'équipements de protection individuelle tels que des gants, des protections auditives et des protections oculaires réduit l'impact du fonctionnement de l'appareil sur l'état de l'opérateur. Vous devez commencer à travailler en étant en bonne santé et en bonne forme. En cas de nausées, de maux de tête, de troubles visuels (par exemple, réduction du champ de vision), de problèmes auditifs ou de vertiges, l'appareil doit être arrêté immédiatement.

Si le taille-haie se bloque en cours de fonctionnement, éteignez immédiatement le taille-haie à l'aide de l'interrupteur marche-arrêt et débranchez la batterie, attendez que les composants du taille-haie aient complètement refroidi, puis procédez à l'élimination de la cause du blocage. Si une partie des lames ou du protège-lame est endommagée ou déformée pendant le blocage, elle doit être remplacée ou réparée avant de pouvoir commencer le travail.

Entretien et stockage du taille-haie

Attention ! Débranchez le taille-haie avant de commencer l'une des activités décrites ci-dessous. Débranchez les outils fonctionnant sur le secteur de la prise de courant, déconnectez la batterie des outils fonctionnant sur batterie. Après chaque utilisation, l'état de l'outil doit être vérifié, en accordant une attention particulière à la perméabilité des trous de ventilation. Vérifiez la disposition de tous les éléments de l'outil. Resserrez tous les raccords vissés. Vérifiez l'état des lames. Nettoyez-les avec une brosse, puis préservez-les avec un lubrifiant en spray. L'excès de lubrifiant doit être essuyé. Si vous constatez que les lames sont endommagées ou émoussées, il faut les remplacer dans un centre de service agréé. Il est interdit d'utiliser le taille-haie dont les lames sont endommagées. Veillez à ce que les lames soient toujours lubrifiées. Vous évitez ainsi l'apparition de la rouille qui réduit les performances de l'outil et peut également augmenter le risque de blessure. L'espace entre les lames doit être compris entre 0,2 et 0,4 mm, mesuré à l'endroit où les lames sont boulonnées ensemble. Les lames sont affûtées en usine pour obtenir des performances optimales, mais elles s'émoussent à l'usage. L'état des lames doit être évalué avant de commencer tout travail.

Si l'on observe un arrondi du bord supérieur des lames, ou si l'arrondi de la partie inférieure de la lame disparaît, les lames doivent être affûtées (XIV). L'affûtage doit être effectué auprès du centre de service du fabricant. Avant de ranger le taille-haie pendant une période prolongée, il faut vaporiser les lames avec un produit de conservation ou les enduire avec un pinceau. L'excédent de produit de préservation ne doit être enlevé qu'immédiatement avant le travail. Cet entretien permet de réduire le risque de rouille des lames. Nettoyez le boîtier de l'outil avec un chiffon doux et sec. Le boîtier doit être nettoyé de tout résidu de bois, d'huile, de graisse ou de toute autre contamination. Stockez l'outil dans une pièce sèche et fermée, déconnectée de l'alimentation électrique. Stockez l'outil dans un endroit ombragé et sec, avec une ventilation adéquate pour éviter la condensation. Le lieu doit être inaccessible aux personnes extérieures, en particulier aux enfants. Lors de l'entreposage, le guide-chaîne et la chaîne doivent toujours être protégés par l'étui.

Préparation de l'élagueuse au travail

Attention ! Débranchez l'élagueuse avant tous les travaux de montage et d'ajustement. **Retirez la batterie du logement de l'outil électrique !**

Montez le guide-chaîne et la chaîne de coupe avant la première utilisation. Pour des raisons de sécurité, le montage doit être effectué avec des gants de protection. Tournez le bouton de verrouillage du panneau latéral dans le sens indiqué par la flèche portant le symbole du cadenas ouvert jusqu'à ce que le panneau soit retiré de la tête de l'élagueuse (IX).

Montez le guide-chaîne et la chaîne comme indiqué sur la photo (X). Veillez à ce que la chaîne et le guide-chaîne soient montés dans le bon sens. La forme et la direction des maillons visibles sur le corps de la tronçonneuse doivent correspondre à la forme et à la direction des maillons de la chaîne. Si l'indication de sens de mouvement de la chaîne est visible sur les maillons de la chaîne, elle doit avoir la même sens que l'indication sur le boîtier et le guide-chaîne. Veillez à ce que la chaîne touche la fente de guidage et les dents du pignon. L'étape suivante consiste à fixer et à serrer le panneau latéral. Pour ce faire, insérez les loquets du panneau latéral dans le boîtier de la tête de coupe, puis serrez le bouton de verrouillage dans le sens indiqué par la flèche portant le symbole du cadenas fermé. Néanmoins, il ne faut pas bloquer le mouvement du guide-chaîne. Utilisez le bouton de tension de la chaîne pour régler la tension de la chaîne. Serrez le bouton de verrouillage. Vérifiez la tension de la chaîne. Pour ce faire, posez l'élagueuse et soulevez-la en tenant la partie centrale de la chaîne (XV). Au cours de ce test, la chaîne au point de maintien doit s'élever au-dessus du guide-chaîne dans la plage indiquée sur l'illustration. Si la chaîne est trop tendue ou trop faiblement tendue, desserrez un peu le bouton de verrouillage et ajustez à nouveau la tension de la chaîne. La tension de la chaîne doit également être vérifiée toutes les 10 minutes de fonctionnement. Fixez le guide-chaîne monté avec la chaîne à l'aide d'un couvercle, puis connectez les deux parties du coupe-bordures. Dévissez le verrouillage du montage de la tête, puis faites glisser la pièce avec l'interrupteur marche-arrêt dans la fente de la pièce avec la tête. Si un composant de la pièce avec la tête est correctement inséré dans la fente de la partie avec l'interrupteur marche-arrêt, cela signifie que la connexion entre les deux parties peut être sécurisée en tournant le verrou de montage de la tête. Veillez à ce que les pièces de l'élagueuse ne se désolidarisent pas pendant l'utilisation.

Avant de brancher l'élagueuse sur l'alimentation électrique, vérifiez l'état de l'outil. Si un dommage est détecté, il est interdit de le brancher l'élagueuse à l'alimentation électrique avant d'avoir enlevé le dommage.

Remplissage d'huile

Attention ! Débranchez l'élagueuse avant tous les travaux de montage et d'ajustement. Débranchez les outils fonctionnant sur le secteur de la prise de courant, déconnectez la batterie des élagueuses fonctionnant sur batterie. N'utilisez que de l'huile pour la lubrification de la chaîne et des mécanismes de l'élagueuse. L'huile moteur usagée ne peut pas être utilisée pour la lubrification. Il ne remplit pas sa fonction, ce qui peut entraîner des dommages au mécanisme de l'élagueuse. Assurez-vous qu'il y a de l'huile de lubrification dans le récipient. Placez l'élagueuse sur une surface horizontale, vérifiez l'indicateur d'huile. Le niveau d'huile ne doit pas être inférieur à la quantité minimale indiquée. En l'absence d'un tel indicateur, le bord inférieur de l'indicateur de quantité d'huile est pris comme niveau de référence. Il est interdit d'utiliser l'élagueuse sans un réservoir d'huile rempli. Cela peut endommager la chaîne, le guide-chaîne et les mécanismes de l'élagueuse. Il est recommandé de démarrer et d'utiliser l'élagueuse à au moins 3 mètres du point de remplissage d'huile. Le remplissage d'huile doit être effectué loin des sources de feu et de chaleur. Pour effectuer le remplissage, dévissez le bouchon du réservoir, versez de l'huile dans le réservoir de manière à ce que le niveau d'huile soit égal à l'indicateur de niveau d'huile maximum ou au bord supérieur de l'indicateur de niveau d'huile, puis serrez le bouchon du réservoir fermement et solidement. En cas de déversement d'huile, essuyez toute trace d'huile restante avant de brancher l'élagueuse à l'alimentation électrique.

Démarrage de l'élagueuse (VI)

Retirez l'étui du guide-chaîne et de la chaîne. Saisissez l'élagueuse à deux mains par la poignée avant d'une main et la poignée arrière de l'autre. Veillez à ce que le guide-chaîne et la chaîne n'entrent pas en contact avec un objet ou une surface quelconque. Faites glisser le bouton de verrouillage de l'interrupteur marche/arrêt électrique situé sur la partie supérieure de la poignée arrière vers l'avant avec votre pouce. Appuyez et maintenez l'interrupteur marche-arrêt dans cette position. Le bouton de verrouillage de l'interrupteur marche/arrêt électrique peut être relâché. Attendez que le moteur ait atteint sa vitesse maximale et assurez-vous que les lames fonctionnent correctement avant de couper. En cas de bruits ou de vibrations suspects, éteindre immédiatement l'outil en relâchant l'interrupteur marche-arrêt. L'outil est arrêté en relâchant la pression sur l'interrupteur marche-arrêt. Une fois la chaîne arrêtée, l'outil doit être débranché et entretenu.

Utilisation de l'élagueuse

Les personnes qui ont l'intention de travailler avec une élagueuse pour la première fois doivent demander conseil à un opérateur de l'élagueuse qualifié sur le travail et la sécurité avant de commencer à travailler. Les consignes de sécurité au travail de base doivent être respectées lors des travaux. Il faut aussi envisager la possibilité d'un rebond de l'élagueuse vers l'opérateur. L'élagueuse peut rebondir vers l'opérateur si la chaîne de coupe rencontre une résistance. Pour minimiser ce risque, il est nécessaire de : Faire attention à la position du haut du guide-chaîne lors de la coupe. Ne pas couper avec le quart supérieur du haut du guide-chaîne (XVI). Couper uniquement avec la chaîne qui glisse sur le bas du guide-chaîne. Appliquer qu'une élagueuse qui fonctionne déjà sur le bois à couper. Ne pas démarrer la élagueuse lorsqu'elle est appliquée sur le bois à traiter. Ne pas rester debout dans le plan de coupe. Cela réduira le risque de blessure en cas de rebond de l'élagueuse (XVII). Tenez toujours l'élagueuse à deux mains pendant le travail. Veillez à ce que la chaîne soit toujours affûtée et correctement tendue. En coupant des branches et des rameaux, ne les coupez pas immédiatement au niveau du tronc lui-même, mais d'abord à environ 15 cm du tronc. Réalisez deux incisions à une profondeur égale à 1/3 du diamètre de la branche, à une distance d'environ 8 cm l'une de l'autre. Une incision par le dessous, une par le dessus. Ensuite, coupez la branche juste à côté du tronc à une profondeur de 1/3 du diamètre de la branche. Terminez la coupe en coupant la branche directement du tronc par le dessus. Ne coupez pas la branche par le dessous (XVIII). Si l'élagueuse reste bloquée lors de la coupe de bois, il ne faut jamais laisser le moteur tourner dans cette position. Arrêtez le moteur de l'outil, débranchez-le de l'alimentation électrique et utilisez des cales pour extraire l'élagueuse du bourage. L'utilisation de l'élagueuse à tailler les haies ou à couper les buissons est interdite. La tête de coupe, la chaîne et le guide-chaîne ne doivent pas toucher le sol ni permettre à l'outil de se salir avec de la terre.

Entretien et stockage de l'élagueuse

Attention ! Débranchez l'outil avant de commencer l'une des activités décrites ci-dessous. Débranchez les outils fonctionnant sur le secteur de la prise de courant, déconnectez la batterie des outils fonctionnant sur batterie. Après chaque utilisation, l'état de l'outil doit être vérifié, en accordant une attention particulière à la perméabilité des trous de ventilation. Vérifiez la disposition de tous les éléments de l'outil. Resserrez tous les raccords vissés. Vérifiez la tension et l'état de la chaîne. En cas de dommage à la chaîne, remplacez-la par une nouvelle. Il est interdit d'utiliser l'élagueuse avec une chaîne endommagée ! Une chaîne trop lâche peut tomber du guide et blesser l'opérateur. La chaîne doit également être correctement affûtée, car cela nécessite une expérience et des outils appropriés, il est recommandé que l'affûtage soit effectué par un service spécialisé. Il faut remplir le réservoir avec de l'huile. Nettoyez le boîtier de l'outil avec un chiffon doux et sec. Le boîtier doit être nettoyé de tout résidu de bois, d'huile, de graisse ou de toute autre contamination. Stockez l'outil dans une pièce sèche et fermée, déconnectée de l'alimentation électrique. Attention ! Pendant l'entreposage de l'outil, une petite quantité d'huile peut s'échapper du système de lubrification de la chaîne, ce qui est normal et n'affecte pas le niveau d'huile dans le réservoir et n'est pas un signe de dommage. Stockez l'outil dans un endroit ombragé et sec, avec une ventilation adéquate pour éviter la condensation. Le lieu doit être inaccessible aux personnes extérieures, en particulier aux enfants. Lors de l'entreposage, le guide-chaîne et la chaîne doivent toujours être protégés par l'étui.

Consignes de sécurité pour la charge de la batterie

Attention ! Avant de commencer la charge, assurez-vous que le corps de l'alimentation, le câble et la prise ne sont pas fissurés ou endommagés. Il est interdit d'utiliser une station de charge et une alimentation électrique défectueuses ou endommagées ! Seuls la station de charge et l'adaptateur électrique fournis peuvent être utilisés pour charger les batteries. L'utilisation d'une autre alimentation électrique peut entraîner un incendie ou endommager l'outil. La batterie ne doit être chargée que dans un endroit fermé, sec et protégé contre tout accès non autorisé, en particulier des enfants. N'utilisez pas la station de charge et l'alimentation sans la surveillance constante d'un adulte ! S'il s'avère nécessaire de quitter la pièce où se déroule la charge, débranchez le chargeur du secteur en retirant l'alimentation de la prise secteur. Si de la fumée, des odeurs, etc. s'échappent du chargeur, débranchez immédiatement la fiche du chargeur de la prise secteur ! L'appareil est fourni avec une batterie non chargée et doit donc être chargée selon la procédure décrite ci-dessous avant utilisation en utilisant l'alimentation et la station de charge incluses dans l'ensemble. Les batteries Li-Ion (lithium-ion) n'ont pas ce qu'on appelle « l'effet mémoire », ce qui leur permet d'être rechargées à tout moment. Cependant, il est recommandé de décharger la batterie en utilisation normale et de la charger ensuite à pleine capacité. Si, en raison de la nature du travail, il n'est pas possible de faire cette opération à chaque fois, il faut la faire au moins tous les quelques ou quelques dizaines de cycles de travail. Les batteries ne doivent en aucun cas être déchargées en court-circuitant les électrodes, car cela provoquerait des dommages irréparables ! Il est également interdit de vérifier l'état de charge de la batterie en fermant les électrodes et en vérifiant la présence d'étincelles.

Stockage de la batterie

Pour prolonger la durée de vie de la batterie, il est nécessaire d'assurer des conditions de stockage appropriées. La batterie dure environ 500 cycles de « charge / décharge ». Stockez la batterie dans une température comprise entre 0 et 30 degrés Celsius et à une humidité relative de 50 %. Pour pouvoir stocker la batterie plus longtemps, elle doit être chargée à environ 70 % de sa capacité. En cas de stockage prolongé, la batterie doit être rechargée une fois par an. Ne déchargez pas trop la batterie, car cela peut réduire sa durée de vie et causer des dommages irréparables. Pendant le stockage, la batterie se décharge progressivement, car elle se décharge toute seule. Le processus d'autodécharge dépend de la température de stockage, plus la température est élevée, plus le processus de décharge est rapide. Si les batteries sont mal stockées, une fuite d'électrolyte peut se produire. En cas de fuite, sécurisez la fuite avec un agent neutralisant, en cas de contact de l'électrolyte avec les yeux, rincez abondamment les yeux à l'eau, puis consultez immédiatement un médecin. **Il est interdit d'utiliser l'outil avec une batterie endommagée.** Lorsque la batterie est complètement usée, retournez-la dans un centre d'élimination des déchets spécialisé.

Transport de batteries

Les batteries au lithium-ion sont traitées comme des matières dangereuses conformément aux réglementations légales. L'utilisateur peut transporter l'outil avec la batterie ainsi que les batteries seules par voie terrestre. Il n'est pas nécessaire de remplir de conditions supplémentaires. Si le transport est commandé à des tiers (par exemple un envoi par courrier), les règles relatives au transport de matières dangereuses doivent être respectées. Veuillez contacter une personne dûment qualifiée avant l'expédition. Il est interdit de transporter des batteries endommagées. Pour le transport, les batteries démontées doivent être retirées de l'outil, les contacts exposés doivent être sécurisés, par exemple en les scellant avec du ruban isolant. Protégez les batteries dans l'emballage de manière à ce qu'elles ne se déplacent pas à l'intérieur de l'emballage pendant le transport. Les réglementations nationales en matière de transport de matières dangereuses doivent également être respectées.

Charge de la batterie

Attention ! Avant de charger, débranchez l'alimentation de la station de recharge du secteur en enlevant la fiche de la prise de courant. De plus, éliminez la saleté et la poussière éventuellement présentes sur la batterie et les bornes de la batterie avec un chiffon doux et sec.

La batterie est équipée d'un indicateur de niveau de charge intégré. Lorsque vous appuyez sur le bouton, les témoins lumineux (XIX) s'allument, plus ils sont nombreux, plus la batterie est chargée. Si les témoins lumineux ne s'allument pas lorsque le bouton est enfoncé, cela signifie que la batterie est déchargée. Débranchez la batterie de l'outil. Insérez la batterie sur la prise du chargeur (XIX). Branchez le chargeur sur une prise électrique du secteur. Le témoin rouge s'allume, ce qui indique que le processus de charge est en cours. Lorsque la charge est terminée, le témoin rouge s'éteint et le témoin vert s'allume, ce qui indique que la batterie est complètement chargée. Retirez la fiche de l'alimentation de la prise de courant. Retirez la batterie de la station de chargement en appuyant sur le bouton de verrouillage de la batterie Attention ! Si le témoin lumineux vert s'allume lorsque le chargeur est connecté au secteur, cela signifie que la batterie est complètement chargée. Dans ce cas, le chargeur ne lance pas le processus de charge.

CARATTERISTICHE DEL PRODOTTO

L'utensile da giardino multifunzione a batteria può funzionare come tagliasiepi o come potatore. Il tagliasiepi viene utilizzato per lavori di potatura e modellazione degli arbusti e per tagliare rametti sottili. Il potatore è un tipo di motosega utilizzata per la manutenzione delle chiome degli alberi. Consente di tagliare i rami di piccolo diametro in punti inaccessibili con una motosega tradizionale. Il braccio regolabile consente la formazione di siepi e la potatura di rami situati anche a notevole altezza. Grazie all'alimentazione a batteria, il funzionamento è molto più silenzioso rispetto a quello di un tradizionale utensile a benzina, ed è possibile anche in prossimità di edifici e in luoghi inaccessibili ai prodotti alimentati dalla rete elettrica. Il funzionamento corretto, affidabile e sicuro di questo attrezzo dipende dal suo buon utilizzo e pertanto:

Prima di iniziare i lavori con questo attrezzo leggere il presente manuale d'uso per intero e conservarlo.

Il fornitore declina ogni responsabilità per tutti i danni e le lesioni derivanti dall'utilizzo improprio dell'attrezzo, dalla mancata osservanza delle norme di sicurezza e delle raccomandazioni contenute nel presente manuale. L'uso dell'attrezzo per scopi diversi dall'uso previsto comporta inoltre l'annullamento dei diritti dell'utente a titolo della garanzia e della garanzia legale.

DOTAZIONI

Il prodotto viene fornito completo ma prima del primo utilizzo richiede l'assemblaggio. Con l'attrezzo vengono forniti: un guidacatena, una catena di taglio, una protezione per la barra guida, una protezione per le lame, una batteria, una stazione di ricarica e una cinghia di trasporto.

Attenzione! Il prodotto con il numero di catalogo YT-828391 non è dotato di batteria e di stazione di ricarica.

DATI TECNICI

Parametro	Unità di misura	Valore
Numero di catalogo		YT-828390, YT-828391
Tensione nominale	[V d.c.]	18
Tagliasiepi		
Velocità di taglio	[min-1]	1500
Lunghezza di taglio	[mm]	415
Livello di rumore		
- LpA (pressione)	[dB] (A)	74,5 ± 3,0
- LwA (potenza)	[dB] (A)	89,6 ± 3,0
Vibrazioni (impugnatura posteriore)	[m/s ²]	1,446 ± 1,5
Peso (senza batteria)	[kg]	3,5
Potatore		
Velocità di avanzamento della catena	[m/s]	4,5
Velocità	[min-1]	2500
Lunghezza della barra guida	[mm / °]	200 / 8
Scala della catena	[mm / °]	9,525 / 0,375
Spessore della maglia di guida	[mm / °]	1,27 / 0,050
Capacità del serbatoio olio	[ml]	80
Classe di protezione elettrica		III
Livello di rumore		
- LpA ± K (pressione)	[dB] (A)	74,5 ± 3,0
- LwA ± K (potenza)	[dB] (A)	88,0 ± 3,0
Vibrazioni ah ± K (impugnatura posteriore)	[m/s ²]	1,190 ± 1,5
Peso (senza batteria, barra guida e catena)	[kg]	3,4
Tipo di batteria		Li-ion
Capacità della batteria*	[Ah]	2
Energia della batteria*	[Wh]	36
Stazione di ricarica*		
Tensione di entrata	[V~]	220-240
Frequenza di rete	[Hz]	50/60
Potenza nominale	[W]	60
Tensione di uscita	[V d.c.]	21

Parametro	Unità di misura	Valore
Corrente di uscita	[A]	2,4
Tempo di ricarica**	[h]	1

* solo nei modelli dotati di batteria e caricabatterie

** il tempo di ricarica specificato vale solo per la batteria con la capacità indicata nella tabella

Il valore di emissione sonora dichiarato è stato misurato con il metodo di prova standard e può essere utilizzato per confrontare un utensile con un altro. Il valore di emissione sonora dichiarato può essere utilizzato nella valutazione iniziale dell'esposizione. Il valore delle vibrazioni totale dichiarato è stato misurato con il metodo di prova standard e può essere utilizzato per confrontare un utensile con un altro. Il valore delle vibrazioni totale dichiarato può essere utilizzato nella valutazione iniziale dell'esposizione. Attenzione! Le emissioni di vibrazioni durante l'utilizzo dell'utensile possono differire dal valore dichiarato, a seconda del modo in cui l'utensile viene utilizzato.

Attenzione! Devono essere specificate le misure di sicurezza per la protezione dell'operatore che si basano su una valutazione dell'esposizione nelle condizioni d'uso reali (comprese tutte le parti del ciclo di lavoro, come per esempio il tempo di inattività dell'utensile o di funzionamento al minimo e il tempo di attivazione).

AVVERTENZE GENERALI SULLA SICUREZZA DEGLI ELETTROUTENSILI

Avvertenza! Leggere tutte le avvertenze di sicurezza, le illustrazioni e le specifiche fornite con l'elettro utensile / macchina. La loro inosservanza può comportare scosse elettriche, incendio o lesioni gravi al corpo.

Osservare tutte le avvertenze e le istruzioni per un lettura futura.

Il termine „elettro utensile / macchina” utilizzato nelle avvertenze si riferisce a tutti gli utensili / macchine ad azionamento elettrico sia quelli cablati che senza filo.

Sicurezza della postazione di lavoro

Il posto di lavoro deve essere mantenuto pulito e ben illuminato. Il disordine e la scarsa illuminazione possono essere cause di incidenti.

Non utilizzare gli elettro utensili / macchine in un ambiente a rischio di esplosione, contenente liquidi infiammabili, gas o vapori. Gli elettro utensili / macchina generano scintille che possono infiammare polvere o vapori.

Non permettere l'accesso ai bambini ed i terzi alla postazione di lavoro. La perdita di concentrazione può provocare la perdita di controllo.

Sicurezza elettrica

La spina del cavo elettrico deve essere adatta alla presa di rete. Non modificare la spina in qualsiasi modo. Non utilizzare nessun tipo di adattatori con elettro utensili messe / macchine a terra. Una spina non sottoposta alle modifiche riduce il rischio di scosse elettriche.

Evitare il contatto con superfici messe a terra tipo tubi, termosifoni e frigoriferi. La messa a terra del corpo aumenta il rischio di scosse elettriche.

Non esporre gli elettro utensili / macchine a contatto con le precipitazioni atmosferiche o l'umidità. L'acqua e l'umidità che penetra all'interno dell'elettro utensile / macchina aumenta il rischio di scosse elettriche.

Non sovraccaricare il cavo di alimentazione. Non utilizzare il cavo di alimentazione per portare, collegare e scollegare la spina dalla presa di rete. Evitare il contatto del cavo di alimentazione con il calore, olio, spigoli vivi e parti in movimento. I danneggiamenti al cavo di alimentazione o il suo attorcigliamento aumentano il rischio di scosse elettriche.

Lavorando fuori dagli spazi chiusi, è necessario utilizzare le prolunghe adatte all'utilizzo fuori degli spazi chiusi. L'uso di una prolunga adatta all'uso esterno riduce il rischio di scosse elettriche.

Se è inevitabile l'uso di un elettro utensile o di / macchine in un ambiente umido, utilizzare un dispositivo di protezione da correnti di guasto (RCD) come protezione dall'alimentazione. L'uso di un RCD riduce il rischio di scosse elettriche.

Sicurezza personale

Restare attenti, prestare attenzione a ciò che si sta facendo e usare il buon senso quando si utilizza l'elettro utensile / macchina. Non utilizzare l'elettro utensile / macchina quando si è stanchi o sotto l'effetto di droghe, alcool o farmaci. Anche un momento di disattenzione sul posto di lavoro può causare gravi lesioni personali

Usare i dispositivi di protezione individuale. Indossare sempre una protezione per gli occhi. L'uso di dispositivi di protezione individuale come maschere antipolvere, calzature di sicurezza antiscivolo, caschi e dispositivi di protezione dell'udito riduce il rischio di gravi lesioni personali.

Evitare l'avviamento accidentale. Assicurarsi che l'interruttore elettrico sia in posizione “disinserito” prima di collegare l'alimentazione e/o la batteria, sollevare o spostare l'apparecchiatura. Spostando l'utensile/la macchina con il dito sull'interruttore o accendendo l'utensile/la macchina quando l'interruttore è in posizione „on” si possono causare lesioni gravi.

Prima di accendere l'elettrotensile / macchina, rimuovere tutte le chiavi e gli altri utensili utilizzati per regolare l'elettrotensile stesso. Una chiave lasciata sulle parti rotanti dell'utensile/macchina può causare lesioni gravi.

Non sporgetevi troppo e non appoggiatevi troppo. Mantenere sempre una buona postura e un buon equilibrio. In questo modo sarà più facile controllare l'elettrotensile / macchina in caso di situazioni operative impreviste.

Vestire correttamente. Non indossare gioielli e abbigliamento largo. Tenere i capelli e gli indumenti lontani dalle parti in movimento dell'elettrotensile / macchina. Gli indumenti larghi, i gioielli o i capelli lunghi possono rimanere impigliati nelle parti in movimento.

Se l'apparecchiatura è progettata per essere collegata a un sistema di aspirazione o raccolta polvere, assicurarsi che sia collegata e utilizzata correttamente. L'uso dell'aspirazione della polvere riduce il rischio di pericoli legati alla polvere.

Non lasciare che l'esperienza acquisita con l'uso frequente dell'utensile/macchina provochi disattenzione e disprezzo per la sicurezza. Un funzionamento spensierato può causare gravi lesioni in un secondo.

Uso e cura dell'elettrotensile e della macchina

Non sovraccaricare l'elettrotensile / macchina. Utilizzare l'apparecchiatura/ macchina più adatta alla propria applicazione. L'elettrotensile o la macchina giusti garantiscono un funzionamento migliore e più sicuro quando vengono utilizzati per il carico progettato.

Non utilizzare l'apparecchiatura / macchina se l'interruttore di alimentazione non lo accende e lo spegne. Lo strumento / macchina che non può essere controllato con l'interruttore è pericoloso e deve essere trasmesso alla riparazione.

Scollegare la spina dalla presa di corrente e/o la batteria se è staccabile dall'utensile/macchina prima di regolare, sostituire gli accessori o riporre l'utensile/macchina. Tali misure preventive eviteranno l'accensione accidentale dell'elettrotensile / macchina.

Tenere l'utensile fuori dalla portata dei bambini, evitare che persone che non hanno familiarità con l'apparecchio / macchina o con queste istruzioni per l'uso lo facciano. Gli elettrotensili / macchine sono pericolosi nelle mani di utenti non addestrati.

Manutenzione di elettrotensili / macchine e accessori. Controllare che l'elettrotensile / macchina non presenti disallineamenti o inceppamenti delle parti mobili, danni alle parti o qualsiasi altra condizione che possa influire sul funzionamento dell'elettrotensile / macchina. I danni devono essere riparati prima dell'uso dell'elettrotensile / macchina. Molti incidenti sono causati da utensili / macchine sottoposti a manutenzione impropria.

Gli utensili taglienti devono essere tenuti puliti e affilati. Gli utensili da taglio con spigoli vivi sottoposti a corretta manutenzione sono meno soggetti a inceppamenti e più facili da controllare durante il funzionamento.

Utilizzare elettrotensili / macchine, accessori e inserire utensili, ecc. in base alle presenti istruzioni, tenendo conto del tipo di lavoro e delle condizioni di funzionamento. L'uso di utensili per lavori diversi da quelli specificati può provocare situazioni di pericolo.

Mantenere le impugnature e le superfici di presa asciutte, pulite e prive di oli e grassi. Le impugnature scivolose e le superfici di presa non consentono un funzionamento e un monitoraggio sicuri dell'utensile/macchina in situazioni pericolose.

Riparazioni

Riparare l'elettrotensile / macchina solo presso le officine autorizzate, utilizzando solo ricambi originali. In tal modo verrà garantita la sicurezza di lavoro con l'elettrotensile.

Avvertenze sulla sicurezza per il tagliasiepi

Tenere tutte le parti del corpo lontane dalla lama. Non rimuovere il materiale tagliato e non tenere il materiale tagliato mentre le lame sono in movimento. Le lame continuano a muoversi anche dopo lo spegnimento del pulsante di accensione.

Un attimo di distrazione durante l'uso del tagliasiepi può causare gravi lesioni. **Trasportare il tagliasiepi utilizzando l'impugnatura con la lama ferma e facendo attenzione a non utilizzare alcun pulsante di accensione.** Un trasporto corretto del tagliasiepi riduce il rischio di avviamento involontario e di conseguenti lesioni provocate dalle lame.

Posizionare sempre la protezione della lama durante il trasporto e la conservazione del tagliasiepi. Un uso corretto del tagliasiepi riduce il rischio di lesioni causate dalle lame. **Quando si rimuove il materiale bloccato o si effettua la manutenzione dell'attrezzo, assicurarsi che tutti i pulsanti di accensione siano spenti e che il cavo di alimentazione sia scollegato.** Un avviamento inatteso del tagliasiepi durante la rimozione del materiale bloccato o la manutenzione può causare gravi lesioni.

Tenere il tagliasiepi solo per le impugnature isolate, poiché la lama potrebbe entrare in contatto con i fili elettrici nascosti o con il proprio cavo di alimentazione. Il contatto delle lame con un cavo sotto tensione può portare alla messa in tensione di parti metalliche del tagliasiepi esposte, causando una scossa elettrica all'operatore.

Tenere fili e cavi di alimentazione lontani dall'area di taglio. Fili e cavi di alimentazione possono essere nascosti in siepi o cespugli e possono essere accidentalmente tagliati dalla lama.

Non utilizzare il tagliasiepi in condizioni meteorologiche avverse, soprattutto se c'è il rischio di fulmini. Questo riduce il rischio di essere colpiti da un fulmine.

Avvertenze di sicurezza per il tagliasiepi a braccio lungo

Per ridurre il rischio di folgorazione, non utilizzare mai il tagliasiepi a braccio lungo nelle vicinanze delle linee elettriche. Il contatto o l'uso in prossimità delle linee elettriche può provocare gravi lesioni o scosse elettriche con conseguente morte.

Usare sempre entrambe le mani quando si utilizza un tagliasiepi a braccio lungo. Impugnare il tagliasiepi a braccio lungo con entrambe le mani per evitare di perdere il controllo. **Indossare sempre una protezione per la testa quando un tagliasiepi a braccio lungo viene utilizzato al di sopra della testa.** La caduta dei detriti può causare gravi lesioni.

Avvertenze per il lavoro con il potatore

Tenere tutte le parti del corpo lontane dalla catena quando il potatore è in funzione. Prima di avviare il potatore, assicurarsi che la catena non entri in contatto con qualsiasi cosa. Un momento di disattenzione durante l'utilizzo del potatore può causare l'impigliamento di vestiti o l'intrappolamento di parti del corpo nella catena del potatore.

Indossare sempre occhiali di sicurezza e dispositivi di protezione dell'udito. Si raccomanda inoltre di proteggere la testa, le braccia, le gambe e i piedi. Indumenti protettivi appropriati riducono il rischio di lesioni a causa del contatto con scarti o di un contatto accidentale con la catena.

Non lavorare con il potatore su un albero. Lavorare con il potatore quando si è saliti su un albero, può provocare lesioni.

Mantenere sempre la posizione corretta e lavorare con il potatore stando in piedi su una superficie fissa, sicura e piana. Una superficie scivolosa o instabile, ad esempio una scala, può provocare la perdita di equilibrio o la perdita di controllo del potatore.

Quando si taglia un ramo tirato, fare attenzione al rimbalzo. Se la tensione accumulata nelle fibre di legno viene rilasciata, il ramo può colpire l'operatore e/o far perdere il controllo del potatore.

È necessario prestare particolare attenzione durante il taglio di arbusti e giovani alberi. Il materiale sottile può afferrare la catena e spingere il potatore verso l'operatore o farlo perdere l'equilibrio.

Trasportare il potatore a catena spenta e lontano dal corpo. Durante il trasporto o lo stoccaggio del potatore, montare sempre la protezione della barra guida della catena. Una corretta presa del potatore riduce la probabilità di un contatto accidentale con le parti mobili dell'attrezzo.

Seguire le istruzioni relative alla lubrificazione, alla tensione della catena e alla sostituzione degli accessori. Una catena non correttamente tesa o lubrificata può rompersi e aumentare le possibilità di rimbalzo verso l'operatore.

Mantenere le impugnature asciutte, pulite e prive di grasso e olio. Le impugnature grasse o ricoperte di grasso sono scivolose e causano la perdita di controllo del potatore.

Tagliare esclusivamente il legno. Non utilizzare il potatore per lavori a cui non è progettato. Ad esempio: non tagliare plastica, calcestruzzo o materiali da costruzione non in legno. L'utilizzo del potatore per lavori diversi da quelli per cui è stato progettato, può causare situazioni di pericolo.

Durante il lavoro, tenere il potatore per le impugnature isolate, poiché la catena può venire a contatto con il cavo sotto tensione, anche con il proprio cavo di alimentazione in caso di attrezzi alimentati da rete. Se esposta a un cavo sotto tensione, la catena può causare la messa in tensione di parti metalliche del potatore, con conseguenti scosse elettriche per l'operatore. **Tenere il potatore ad una distanza sufficiente dalle linee elettriche.** Il contatto con la linea elettrica comporta il rischio di scosse elettriche, lesioni gravi o morte. **Indossare i dispositivi di protezione individuale, quali la protezione della testa, degli occhi e dell'udito. E inoltre necessario indossare calzature e guanti protettivi.** L'uso di dispositivi di protezione individuale adeguati riduce il rischio di lesioni che possono verificarsi durante il lavoro.

Cause e prevenzione del rimbalzo verso l'operatore.

Il rimbalzo verso l'operatore può avvenire quando l'estremità della barra guida entra in contatto con un oggetto o quando il legno tagliato inceppa il potatore nel taglio. In alcuni casi, il contatto tra l'estremità della barra guida con un oggetto può causare una reazione violenta che spinge la barra guida verso l'alto e verso l'operatore. L'inceppamento del bordo superiore della barra guida nel taglio può improvvisamente puntare la barra guida verso l'operatore. Ognuna delle reazioni di cui sopra può causare la perdita di controllo del potatore e portare a gravi lesioni. Non affidarsi esclusivamente ai componenti di sicurezza incorporati nel potatore. L'operatore del potatore dovrebbe adottare diverse misure per prevenire incidenti e infortuni sul lavoro. Il rimbalzo verso l'operatore è il risultato di un uso improprio e/o di procedure o condizioni operative non corrette e può essere evitato adottando le opportune precauzioni elencate di seguito: **Mantenere una presa salda di entrambe le mani con i pollici e le dita che si chiudono attorno alle impugnature del potatore, il corpo e le spalle devono essere in grado di resistere alle forze generate durante il rimbalzo.** Se vengono prese le opportune precauzioni, le forze di rimbalzo possono essere controllate dall'operatore.

Non permettere che il potatore si muova liberamente. Utilizzare solo prodotti alternativi alla barra guida e alla catena specificati dal produttore. Un prodotto alternativo alla barra guida e alla catena improprio può causare la rottura della catena e/o il rimbalzo.

Osservare le istruzioni relative all'affilatura e alla manutenzione della catena fornite dal produttore. La riduzione della profondità della scanalatura della barra guida della catena può aumentare la probabilità di rimbalzo. È vietato esporre il potatore alle precipitazioni e utilizzarlo in un ambiente con umidità elevata. È inoltre vietato utilizzare il potatore in un ambiente a maggior rischio di incendio o di esplosione. Evitare il contatto con oggetti messi a terra, conduttivi e non isolati, come ad esempio tubi, radiatori e raffreddatori. Quando il potatore non viene utilizzato, conservarlo in un luogo asciutto e chiuso, fuori dalla portata di persone non autorizzate. Utilizzare una catena di taglio adatta al rispettivo carico. Non utilizzare catene di taglio progettate per operazioni leggere, se si eseguono le operazioni gravose. Indossare sempre guanti protettivi durante la sostituzione, la riparazione e la regolazione della catena di taglio. Durante il trasporto del potatore, assicurarsi che sia scollegato dall'alimentazione elettrica.

Scollegare dalla presa i potatori alimentati da rete, scollegare la batteria dai potatori alimentati a batteria. Montare sempre una protezione sulla barra guida con la catena di taglio. Non trasportare il potatore alimentato da rete tenendo il cavo di alimentazione. Non staccare mai la spina dalla presa tirando il cavo di alimentazione. Evitare di accendere il potatore accidentalmente. Tenere le dita lontane dall'interruttore di alimentazione quando si trasporta il potatore allacciato alla rete elettrica o con la batteria collegata. Indossare sempre indumenti protettivi adeguati, ben aderenti al corpo.

Lavorare con il potatore afferrandolo sempre con entrambe le mani. Durante il lavoro, fissare i pezzi di legno sfusi, in modo che non possano muoversi, ad esempio posizionandoli su un cavalletto. Evitare di tagliare il legno posto a terra. Evitare la lavorazione

del legno che non è protetto contro lo spostamento durante il taglio. Durante l'utilizzo, non tenere le maniglie del potatore al di sopra delle spalle. Non lavorare con il potatore, stando in piedi su una scala. È necessario assumere durante il lavoro una posizione tale che non sia necessario stendere le braccia per tutta la loro lunghezza. Mantenere la catena pulita. La catena deve essere affilata e lubrificata. Ciò garantirà una maggiore efficienza e sicurezza durante il lavoro. La catena può essere affilata presso un centro di assistenza specializzato. Prima di ogni utilizzo verificare lo stato della catena. Se si notano crepe, denti rotti o qualsiasi altro danno alla catena, prima di iniziare il lavoro sostituirla con una nuova. Se si trovano eventuali parti danneggiate o rotte del potatore, smettere immediatamente il lavoro o non iniziare a lavorare. I componenti danneggiati devono essere sostituiti prima di iniziare i lavori. Utilizzare il potatore in modo conforme con l'uso previsto, l'attrezzo serve solo per tagliare il legno. Durante i lavori fare attenzione alle parti metalliche o alle pietre che possono trovarsi nel legno da lavorare. Usare esclusivamente ricambi originali. Il mancato utilizzo di ricambi originali può aumentare il rischio di guasto e causare lesioni. Riparare il potatore solo presso centri di assistenza autorizzati dal produttore che utilizzano ricambi originali. In questo modo si riduce al minimo il rischio di incidenti e di danni all'attrezzo.

USO DEL PRODOTTO

Preparazione del taglia siepi per l'uso

Attenzione! Prima di cominciare tutti i lavori di installazione e di regolazione scollegare il taglia siepi dall'alimentazione. **Rimuovere la batteria dal vano di alloggiamento dell'utensile elettrico!**

Prima del primo utilizzo, assemblare entrambe le parti dell'attrezzo (II)

Assicurarsi che le lame siano protette dalla protezione della barra guida. Svitare il blocco di fissaggio della testa, quindi far scorrere il componente con il pulsante di accensione nella fessura della parte con la testa. Se il componente con il pulsante di accensione è inserito correttamente nella fessura della parte con la testa, il collegamento tra i due componenti può essere assicurato ruotando il blocco di fissaggio della testa. Assicurarsi che le parti dell'attrezzo non si smontino durante il funzionamento. Controllare le loro condizioni tecniche prima di collegare l'attrezzo all'alimentazione. Se viene rilevato qualsiasi danno, è vietato collegare l'attrezzo all'alimentazione prima di rimuovere il danno.

Regolazioni

La lunghezza dell'attrezzo può essere impostata tirando indietro la leva di blocco della regolazione della lunghezza (VII), quindi regolando la lunghezza dell'attrezzo e stringendo la leva di blocco. È possibile una regolazione continua della lunghezza dell'attrezzo tra gli arresti di movimento. Tra i supporti c'è un clip che consente il fissaggio di una cinghia di trasporto ausiliario (VIII). Permette di ridurre il carico sulle mani con le quali si tiene l'attrezzo, soprattutto durante il lavoro prolungato. Il fermo della cinghia deve essere inserito attraverso il foro nella parte superiore dell'involucro dell'attrezzo. La cinghia deve essere posizionata a tracolla dall'operatore e la sua lunghezza deve essere regolata in modo che la maggior parte del peso dell'attrezzo poggia sulla cinghia (XI).

Regolazione dell'angolo della testa di taglio (III)

La testa di taglio dell'attrezzo può inclinarsi rispetto all'impugnatura. In questo modo è più facile, ad esempio, formare la cima di una siepe o tagliare i rami in caso di potatura. Per modificare l'angolo della testa di taglio è possibile premere contemporaneamente entrambi i pulsanti di regolazione dell'angolo della testa, tenerli premuti e quindi modificare l'angolo. La testa può essere bloccata in diverse posizioni. Assicurarsi che la testa sia bloccata nella nuova posizione e che entrambi i pulsanti di blocco siano tornati nella posizione di riposo.

Rotazione dell'impugnatura maniglia posteriore (IV)

L'impugnatura posteriore può ruotare a destra o a sinistra. Per ruotare l'impugnatura posteriore, premere e tenere premuto il pulsante di rotazione dell'impugnatura posteriore, ruotare l'impugnatura a destra o a sinistra e rilasciare il pulsante. Ruotando l'impugnatura dopo aver rilasciato il pulsante di regolazione dell'angolo, essa si blocca in una delle posizioni contrassegnate sull'alloggiamento. Assicurarsi che l'impugnatura sia bloccata nella nuova posizione e che il pulsante di rotazione sia tornato nella posizione di riposo.

Predisposizione dell'area di lavoro

Prima di iniziare il lavoro, l'area deve essere adeguatamente preparata per ridurre al minimo i rischi associati al lavoro con l'attrezzo. Assicurarsi che nell'area di lavoro siano presenti solo le persone autorizzate. È necessario avere una buona visione dall'area di lavoro, quindi stare particolarmente attenti quando si lavora in condizioni difficili, ad esempio su terreni in pendenza. Non iniziare a lavorare durante le precipitazioni o in caso di umidità elevata, ad esempio la nebbia. Indossare indumenti protettivi e dispositivi di protezione individuale. Evitare di tagliare con il taglia siepi fili, giovani alberi e travi di legno. Occorre tenere conto del fatto che i ramoscelli tagliati e i residui vegetali che cadono, possono rimbalzare su altri rami o bloccarsi tra gli altri rami. Preparare una via di ritirata in caso di pericolo provocato dalla caduta di rami o residui vegetali. La via di ritirata deve essere libera da ostacoli anche durante il lavoro. Se durante il lavoro compaiono ostacoli sulla via di ritirata, è necessario rimuoverli prima di intraprendere ulteriori lavori. A causa della possibilità di lavorare su una sporgenza, assicurarsi che il taglia siepi non entri in contatto con cavi ad alta tensione, linee telefoniche, ecc. Il taglio o l'impigliamento di tali cavi o linee può causare scosse elettriche.

Collegamento dell'attrezzo all'alimentazione (V)

Inserire la batteria nel vano di alloggiamento con i contatti rivolti verso l'interno dell'attrezzo e verso l'alto fino all'innesto dei fermi della batteria. Assicurarsi che la batteria non scivoli fuori durante il funzionamento. La batteria può essere rimossa premendo e tenendo premuto la chiusura e poi estraendo la batteria dal vano batterie.

Solo le seguenti batterie agli ioni di litio YATO da 18 V possono essere utilizzate per alimentare l'attrezzo: YT-82842, YT-82843, YT-82844 e YT-82845, che possono essere caricate solo con caricabatterie YATO YT-82848 o YT-82849. È vietato utilizzare altre batterie con una tensione nominale diversa e non adatte al vano di alloggiamento della batteria dell'attrezzo. È vietato manomettere il vano di alloggiamento e/o la batteria per adattarlo l'uno all'altra.

Avviamento del taglia siepi (VI)

Rimuovere la protezione dalle lame del taglia siepi. Afferrare il taglia siepi con entrambe le mani, tenendo l'impugnatura anteriore con una mano e quella posteriore con l'altra. Assicurarsi che le lame non vengano a contatto con alcun oggetto o superficie. Far scorrere in avanti con il pollice il pulsante di blocco dell'interruttore elettrico presente sulla parte superiore dell'impugnatura posteriore. Premere l'interruttore elettrico e tenerlo premuto in questa posizione. Il pulsante di blocco dell'interruttore elettrico può essere rilasciato. Prima di iniziare a tagliare attendere che il motore raggiunga la massima velocità e assicurarsi che le lame funzionino correttamente. Se si sentono vibrazioni o suoni sospetti, spegnere immediatamente l'attrezzo rilasciando il pulsante. L'attrezzo viene spento rilasciando il pulsante. Quando la lama si ferma, scollegare l'attrezzo dall'alimentazione e iniziare la sua manutenzione.

Lavoro con il taglia siepi

Non lasciare che l'attrezzo funzioni a bassa velocità o durante l'avvio. Il lavoro è più efficace se la potatura viene effettuata con movimenti ampi e completi. Per una maggiore efficienza, le lame possono essere inclinate ad un angolo di da 5° a 10° nella direzione di taglio (XII). Per ottenere un'altezza uniforme della siepe, si può utilizzare un filo da pesca teso lungo la linea di taglio. Tagliare la parte della siepe che si trova al di sopra del filo da pesca. È possibile tagliare la siepe in verticale. Si consiglia di tagliare con movimenti lungo la linea curva, dal basso verso l'alto e poi dall'alto verso il basso, per utilizzare entrambi i lati delle lame (XIII). Consigli utili durante il lavoro Prestare attenzione a mantenere l'equilibrio e una posizione corretta durante il lavoro. Prestare particolare attenzione quando si lavora su terreni scivolosi, in pendenza o irregolari. Durante il lavoro osservare sempre le lame. Non tagliare nelle zone posizionate fuori dalla visuale.

Consigli utili per l'utilizzo del taglia siepi

Prestare attenzione a mantenere l'equilibrio e una posizione corretta durante il lavoro. Prestare particolare attenzione quando si lavora su terreni scivolosi, in pendenza o irregolari. Durante il lavoro osservare sempre le lame. Non tagliare nelle zone posizionate fuori dalla visuale. Prima di iniziare i lavori, ispezionare attentamente la zona di lavoro, rimuovere tutti i rami sfusi e i residui rimasti dopo il precedente sfalcio. Occorre prestare particolare attenzione quando si lavora sulle siepi alte. Prima di iniziare i lavori è necessario controllare anche l'altro lato della siepe. La protezione del cambio del taglia siepi si riscalda durante il funzionamento. Per evitare ustioni, evitare il contatto con la protezione del cambio. Fare regolarmente le pause durante il lavoro. Durante il funzionamento, l'attrezzo emette rumore e vibrazioni che incidono sull'operatore dello stesso. Le pause regolari e l'utilizzo di dispositivi di protezione individuale, come guanti, protezioni uditive e protezione degli occhi, riducono l'impatto del funzionamento dell'attrezzo sulla salute dell'operatore. Procedere ai lavori in buone condizioni di salute e di forma fisica. Se si avvertono nausea, mal di testa, disturbi visivi (ad esempio campo visivo ridotto), problemi di udito, vertigini, bisogna smettere immediatamente di lavorare con l'attrezzo.

Se il taglia siepi è inceppato durante il funzionamento, spegnerlo immediatamente con il pulsante di accensione e scollegare il cavo di alimentazione dalla presa di corrente, attendere che i componenti del taglia siepi siano completamente raffreddati, quindi procedere alla rimozione della causa dell'inceppamento. Se durante l'inceppamento una qualsiasi parte delle lame o della loro protezione è danneggiata o deformata, deve essere sostituita o riparata prima di ricominciare il lavoro.

Manutenzione e conservazione del taglia siepi

Attenzione! Prima di procedere a qualsiasi delle attività descritte di seguito, scollegare il taglia siepi dall'alimentazione. Scollegare dalla presa gli attrezzi alimentati da rete, scollegare la batteria dagli attrezzi alimentati a batteria. Dopo ogni utilizzo controllare lo stato dell'attrezzo, con particolare attenzione ai fori di ventilazione, verificando se sono liberi. Controllare la disposizione di tutti i componenti dell'attrezzo. Serrare eventuali collegamenti a vite allentati. Controllare lo stato delle lame. Pulirle con una spazzola e sottoporle alla manutenzione utilizzando un lubrificante spray. Il lubrificante in eccesso deve essere eliminato. Se si notano danni o lo smussamento delle lame, queste devono essere sostituite presso un centro di assistenza autorizzato. È vietato utilizzare il taglia siepi con lame danneggiate. Assicurarsi che le lame siano sempre lubrificate. In questo modo si impedisce la comparsa di ruggine, che riduce le prestazioni dell'attrezzo e può aumentare il rischio di lesioni. Il gioco tra le lame deve essere compreso tra 0,2 e 0,4 mm, misurato nel punto in cui le lame sono avvitate tra loro. Le lame sono affilate in fabbrica per garantire prestazioni ottimali, ma diventano smussate in seguito al loro uso. Le condizioni delle lame devono essere valutate prima di iniziare qualsiasi lavoro. Se si osserva un arrotondamento del bordo superiore delle lame o la scomparsa dell'arrotondamento della parte inferiore della lama, le lame devono essere affilate (XIV). Affidare l'affilatura al centro di assistenza autorizzato dal produttore. Prima di riporre il taglia siepi per un periodo di tempo prolungato, spruzzare un conservante sulle lame o spalmarlo sulle stesse con un pennello. Il conservante in eccesso deve essere rimosso solo immediatamente prima di iniziare a lavorare. Tale manutenzione riduce

il rischio di arrugginimento delle lame. Pulire l'involucro dell'attrezzo con un panno morbido e asciutto. Eliminare dall'involucro residui di legno, olio, grasso o altre impurità. Conservare l'attrezzo scollegato dall'alimentazione elettrica in un luogo asciutto e chiuso. Conservare l'attrezzo in un luogo ombreggiato e asciutto, dotato di un'adeguata ventilazione per evitare la formazione di condensa. Il luogo di stoccaggio non deve essere accessibile alle persone non autorizzate, specialmente ai bambini. Durante lo stoccaggio, la barra guida e la catena devono essere sempre protette da una protezione.

Preparazione del potatore per il lavoro

Attenzione! Prima di cominciare tutti i lavori di installazione e di regolazione scollegare il potatore dall'alimentazione. **Rimuovere la batteria dal vano di alloggiamento dell'utensile elettrico!**

Montare la barra guida e la catena di taglio prima del primo utilizzo. L'installazione deve essere eseguita con guanti protettivi per motivi di sicurezza. Ruotare la manopola di bloccaggio del pannello laterale nella direzione indicata dalla freccia con il simbolo del lucchetto aperto fino a quando il pannello viene rimosso dalla testa del potatore (IX).

Montare la barra guida e la catena come mostrato in figura (X). Assicurarsi che la catena e la barra guida siano montate nella direzione corretta. La forma e la direzione delle maglie visibili sul corpo della sega devono corrispondere alla forma e alla direzione delle maglie della catena. Se sulle maglie della catena c'è un'indicazione della direzione visibile, essa dovrebbe essere conforme all'indicazione presente sull'involucro e sulla barra guida. Assicurarsi che la catena si trovi nella scanalatura della barra guida e nei denti della ruota dentata. Il passo successivo consiste nel fissare e serrare il pannello laterale. A tal fine, inserire i fermi del pannello laterale nell'alloggiamento della testa del potatore, quindi stringere la manopola di bloccaggio nella direzione indicata dalla freccia con il simbolo del lucchetto chiuso. Tuttavia, farlo in modo da non bloccare la possibilità di movimento della barra guida. Utilizzare la manopola tendicatena per regolare la tensione della catena. Serrare la manopola di bloccaggio. Controllare la tensione della catena. A tal fine, posare il potatore e sollevarlo, tenendo la parte centrale della catena (XV). Durante questa prova, la catena nel punto di tenuta deve salire al di sopra della barra guida come indicato in figura. Se la catena è troppo tesa o troppo allentata, allentare un po' la manopola di bloccaggio e regolare nuovamente la tensione della catena. Controllare la tensione della catena anche ogni 10 minuti di funzionamento. Fissare la barra guida montata con la catena per mezzo della protezione e quindi collegare le due parti del potatore. Svitare il blocco di fissaggio della testa, quindi far scorrere il componente con il pulsante di accensione nella fessura della parte con la testa. Se il componente con il pulsante di accensione è inserito correttamente nella fessura della parte con la testa, il collegamento tra i due componenti può essere assicurato ruotando il blocco di fissaggio della testa. Assicurarsi che le parti del potatore non si smontino durante il funzionamento.

Prima di collegare il potatore all'alimentazione, verificare le condizioni dell'attrezzo. Se viene rilevato qualsiasi danno, è vietato collegare il potatore all'alimentazione prima di rimuovere i danni.

Rabbocco dell'olio

Attenzione! Prima di cominciare tutti i lavori di installazione e di regolazione scollegare il potatore dall'alimentazione. Scollegare dalla presa gli attrezzi alimentati da rete, scollegare la batteria dai motori alimentati a batteria. Per la lubrificazione della catena e dei meccanismi del potatore utilizzare solo l'olio destinato a tale uso. L'olio motore usato non può essere utilizzato per la lubrificazione. Tale olio non svolge propriamente la sua funzione, il che può causare danni al meccanismo del potatore. Assicurarsi che ci sia l'olio lubrificante nel serbatoio. Posizionare il potatore su una superficie orizzontale, controllare l'indicatore dell'olio. Il livello dell'olio non deve essere inferiore alla quantità minima indicata. In caso di mancanza di tale indicatore, prendere il bordo inferiore dell'indicatore di quantità d'olio come livello di riferimento. È vietato utilizzare il potatore se il serbatoio dell'olio non è pieno. Ciò può danneggiare la catena, la barra guida e i meccanismi del potatore. Si raccomanda di avviare e lavorare con il potatore a distanza di almeno 3 metri dal punto di rabbocco. Effettuare il rabbocco dell'olio lontano da fonti di fuoco e di calore. Per rabboccare l'olio, svitare il tappo del serbatoio dell'olio, versare l'olio nel serbatoio in modo che il livello dell'olio corrisponda all'indicatore di livello massimo dell'olio o al bordo superiore dell'indicatore di livello dell'olio, quindi serrare saldamente il tappo del serbatoio. In caso di fuoriuscita di olio, pulire i residui dell'olio prima di collegare il potatore all'alimentazione.

Avvio del potatore (VI)

Togliere la protezione dalla barra guida e dalla catena. Afferrare il potatore con entrambe le mani, tenendo l'impugnatura anteriore con una mano e quella posteriore con l'altra. Assicurarsi che la barra guida e la catena non vengano a contatto con alcun oggetto o superficie. Far scorrere in avanti con il pollice il pulsante di blocco dell'interruttore elettrico presente sulla parte superiore dell'impugnatura posteriore. Premere l'interruttore elettrico e tenerlo premuto in questa posizione. Il pulsante di blocco dell'interruttore elettrico può essere rilasciato. Prima di iniziare a tagliare attendere che il motore raggiunga la massima velocità e assicurarsi che le lame funzionino correttamente. Se si sentono vibrazioni o suoni sospetti, spegnere immediatamente l'attrezzo rilasciando il pulsante. L'attrezzo viene spento rilasciando la pressione sul pulsante. Quando la catena si ferma, scollegare l'attrezzo dall'alimentazione e procedere alla sua manutenzione.

Lavorare con il potatore

Se si intende di lavorare con il potatore per la prima volta, prima di iniziare a lavorare chiedere consiglio sul lavoro stesso e sulla sicurezza ad un operatore qualificato. Durante i lavori rispettare le norme di sicurezza sul lavoro fondamentali. Occorre inoltre tenere conto della possibilità di rimbalzo dell'attrezzo verso il suo operatore. Se la catena di taglio incontra un ostacolo, il potatore può rimbalzare verso l'operatore. Per ridurre al minimo questo rischio, è necessario: Prestare attenzione alla posizione della parte superiore della barra guida durante il taglio. Non tagliare con il quarto superiore della parte superiore della barra guida (XVI). Tagliare solo con la catena che scorre sulla parte inferiore della barra guida. Avvicinare al legno da tagliare solo il potatore già in fun-

zione. Non avviare il potatore dopo averlo avvicinato al legno da lavorare. Non sostare nel piano di taglio. Questo ridurrà il rischio di lesioni in caso di rimbalzo del potatore (XVII). Mentre si lavora tenere sempre il potatore con entrambe le mani. Assicurarsi che la catena sia sempre affilata e ben tesa. Quando si tagliano rami e tralci, non tagliarli al tronco stesso, ma prima a distanza di circa 15 cm dal tronco. Occorre fare due tacche profonde di 1/3 del diametro del ramo, ad una distanza di circa 8 cm l'una dall'altra. Una tacca dal basso, l'altra dall'alto. Quindi tagliare il ramo vicino al tronco ad una profondità di 1/3 del diametro del ramo. Finire il taglio, tagliando il ramo dall'alto vicino al tronco. Non tagliare rami dal basso (XVIII). Se il potatore si inceppa durante il taglio, non lasciarlo mai in questa posizione con il motore avviato. Spegnerne il motore dell'attrezzo, scollegarlo dall'alimentazione e utilizzare i cunei per estrarre il potatore dall'inceppamento. È vietato utilizzare il potatore per formare siepi o tagliare cespugli. La testa di taglio, la catena e la barra guida non devono toccare il terreno e l'attrezzo non deve sporcarsi di terra.

Manutenzione e stoccaggio del potatore

Attenzione! Prima di procedere a qualsiasi delle attività descritte di seguito, scollegare il potatore dall'alimentazione. Scollegare dalla presa gli attrezzi alimentati da rete, scollegare la batteria dagli attrezzi alimentati a batteria. Dopo ogni utilizzo controllare lo stato dell'attrezzo, con particolare attenzione ai fori di ventilazione, verificando se sono liberi. Controllare la disposizione di tutti i componenti dell'attrezzo. Serrare eventuali collegamenti a vite allentati. Controllare il tensionamento e lo stato della catena. Se si notano danni alla catena, sostituirla con una nuova. È vietato utilizzare il potatore con la catena danneggiata! Una catena troppo allentata può cadere dalla barra guida, causando il rischio di ferire l'operatore. Inoltre, la catena deve essere correttamente affilata, poiché ciò richiede un'esperienza e utensili adeguati, si raccomanda che l'affilatura venga effettuata presso un centro di assistenza specializzato. Rabboccare l'olio nel serbatoio. Pulire l'involucro dell'attrezzo con un panno morbido e asciutto. Eliminare dall'involucro residui di legno, olio, grasso o altre impurità. Conservare l'attrezzo scollegato dall'alimentazione elettrica in un luogo asciutto e chiuso. Attenzione! Durante lo stoccaggio dell'attrezzo, una piccola quantità di olio può fuoriuscire dal sistema di lubrificazione della catena, questo è normale e non influisce sul livello dell'olio nel serbatoio e non è un segno di danno. Conservare l'attrezzo in un luogo ombreggiato e asciutto, dotato di un'adeguata ventilazione per evitare la formazione di condensa. Il luogo di stoccaggio non deve essere accessibile alle persone non autorizzate, specialmente ai bambini. Durante lo stoccaggio, la barra guida e la catena devono essere sempre protette da una protezione.

Avvertenze di sicurezza per la ricarica della batteria

Attenzione! Prima di iniziare la ricarica, assicurarsi che il corpo dell'alimentatore, il cavo e la spina non presentano crepe o danni. È vietato utilizzare una stazione di ricarica e un alimentatore difettosi o danneggiati! Per caricare le batterie utilizzare solo la stazione di ricarica e l'alimentatore in dotazione. L'uso di un altro alimentatore può provocare incendi o danni all'apparecchio. La batteria deve essere caricata solo in un luogo chiuso, asciutto e protetto contro l'accesso non autorizzato, specialmente dei bambini. Non utilizzare la stazione di ricarica e l'alimentatore senza una costante supervisione di un adulto! Se è necessario lasciare il locale di ricarica, scollegare il caricabatterie dalla rete togliendo l'alimentatore dalla presa di rete. In caso di fuoriuscita di fumo, odori ecc. dal caricabatterie, rimuovere immediatamente la spina del caricabatterie dalla presa di corrente! L'attrezzo viene fornito con una batteria scarica e prima dell'uso deve quindi essere caricato secondo la procedura descritta di seguito, utilizzando l'alimentatore e la stazione di ricarica in dotazione. Le batterie di tipo Li-ion (agli ioni di litio) non hanno il cosiddetto "effetto memoria" che permette di ricaricarle in qualsiasi momento. Tuttavia, si raccomanda di scaricare la batteria durante il normale funzionamento e poi di ricaricarla alla massima capacità. Se, a causa della natura del lavoro, questo procedimento non è ogni volta possibile, deve essere eseguito almeno ogni alcuni, diversi cicli di lavoro. Non scaricare mai le batterie provocando un corto circuito degli elettrodi, in quanto ciò può causare danni irreparabili! Inoltre, non controllare lo stato di carica della batteria provocando un corto circuito degli elettrodi e controllando le scintille.

Conservazione della batteria

Per prolungare la durata della batteria devono essere garantite le condizioni di conservazione appropriate. La batteria ha una durata di circa 500 cicli di carica-scarica. Conservare la batteria a temperature comprese fra 0 e 30 gradi Celsius e l'umidità relativa del 50%. Per conservare la batteria per un periodo di tempo più lungo, è necessario caricarla fino al 70% della sua capacità. In caso di stoccaggio prolungato, la batteria deve essere periodicamente caricata una volta all'anno. Non scaricare eccessivamente la batteria, in quanto ciò ne accorcia la durata e può causare danni irreparabili. Durante lo stoccaggio la batteria si scarica gradualmente a causa di perdite. Il processo di scarico automatico dipende dalla temperatura di stoccaggio, più alta è la temperatura, più veloce è il processo di scarico. Se le batterie sono immagazzinate in modo scorretto, l'elettrolita potrebbe fuoriuscire. In caso di perdita, contenere la perdita con un agente neutralizzante, in caso di contatto dell'elettrolita con gli occhi, sciacquare abbondantemente gli occhi con acqua, quindi consultare immediatamente un medico. **Non utilizzare l'apparecchio con la batteria difettosa.** La batteria esausta deve essere consegnata ad un centro di smaltimento specializzato.

Trasporto delle batterie

Secondo le disposizioni di legge, le batterie agli ioni di litio sono trattate come materiali pericolosi. L'utilizzatore dell'attrezzo può trasportarlo con la batteria e le batterie stesse via terra. Non è necessario che siano soddisfatte ulteriori condizioni. In caso di externalizzazione del trasporto ai terzi (ad esempio spedizione mediante corriere), seguire le norme per il trasporto di merci pericolose. Prima della spedizione occorre contattare al riguardo una persona competente. È vietato trasportare batterie danneggiate. Durante il trasporto, le batterie smontate devono essere rimosse dall'attrezzo, i contatti esposti devono essere protetti, ad esempio sigillati con nastro isolante. Proteggere le batterie nell'imballaggio in modo che non si muovano all'interno dell'imballaggio

durante il trasporto. Devono essere rispettate anche le norme nazionali per il trasporto di materiali pericolosi.

Ricarica della batteria

Attenzione! Prima della ricarica scollegare l'alimentatore della stazione di ricarica dalla rete elettrica, togliendo la spina dell'alimentatore dalla presa di rete. Inoltre, eliminare lo sporco e la polvere dalla batteria e dai suoi terminali con un panno morbido e asciutto.

La batteria ha un indicatore del livello di carica incorporato. Premendo il pulsante si accendono i LED (XIX). Più LED si accendono, più carica sarà la batteria. Se i LED non si accendono quando si preme il pulsante, la batteria è scarica. Scollegare la batteria dall'attrezzo. Inserire la batteria nella stazione di ricarica (XIX). Collegare il caricabatterie ad una presa di corrente. Il LED rosso si accende indicando il processo di ricarica in corso. Quando la carica è completa, il LED rosso si spegne e il LED verde si accende per indicare che la batteria è completamente carica. Estrarre la spina dell'alimentatore dalla presa di corrente. Rimuovere la batteria dalla stazione di ricarica premendo il pulsante di blocco della batteria. Attenzione! Se il LED verde si accende quando il caricabatterie è collegato alla rete elettrica, la batteria è completamente carica. In questo caso, il caricabatterie non avvia il processo di ricarica.

PRODUCTKENMERKEN

De accu multitool kan werken als heggenschaar of als paalsnoeier. Heggenscharen worden gebruikt voor het snoeien en vormgeven van heesterkronen en het knippen van dunne twijgen. De paalsnoeier is een soort kettingzaag die wordt gebruikt om de kroon van bomen te onderhouden. Maakt het mogelijk takken met een kleine diameter te zagen op plaatsen die onbereikbaar zijn voor een traditionele kettingzaag. De verstelbare giek maakt het mogelijk hagen te vormen en takken te snoeien die zich zelfs op een aanzienlijke hoogte bevinden. Dankzij de accu is de werking veel stiller dan met een traditioneel benzinegereedschap, en het is ook mogelijk in de buurt van gebouwen en op plaatsen die ontoegankelijk zijn voor producten op netstroom. Een juist, betrouwbaar en veilig gebruik van het gereedschap is afhankelijk van de juiste bediening, daarom:

Lees voordat u met het apparaat gaat werken de volledige handleiding door en bewaar deze.

De leverancier is niet aansprakelijk voor schade die voortvloeit uit het niet naleven van de veiligheidsvoorschriften en aanbevelingen in deze handleiding. Productgebruik in strijd met het beoogde doeleinde leidt tevens tot het verlies van de rechten van de gebruiker op de garantie.

PRODUCTUITRUSTING

Het product wordt compleet verkocht en moet voor gebruik eerst nog gemonteerd worden. Het gereedschap wordt geleverd met een kettinggeleider, zaagketting, zaagbladbeschermer, accu, laadstation en draagriem.

Let op! Productnummer in de catalogoog: YT-828391 is niet uitgerust met een accu en een laadstation.

TECHNISCHE GEGEVENS

Parameter	Meeteenheid	Waarde
Catalogusnummer		YT-828390, YT-828391
Nominale spanning	[V d.c.]	18
Heggenschaar		
Snij snelheid	[min-1]	1500
Snij lengte	[mm]	415
Geluidsniveau		
- LpA (druk)	[dB] (A)	74,5 ± 3,0
- LwA (vermogen)	[dB] (A)	89,6 ± 3,0
Trillingen (achterste handgreep)	[m/s ²]	1,446 ± 1,5
Gewicht (zonder accu)	[kg]	3,5
Snoeimachine		
Kettingsnelheid	[m/s]	4,5
Rotatiesnelheid	[min-1]	2500
Lengte van de kettinggeleider	[mm / °]	200 / 8
Kettingverdeling	[mm / °]	9,525 / 0,375
Dikte van de geleideschakel	[mm / °]	1,27 / 0,050
Inhoud olietank	[ml]	80
Elektrische veiligheidsklasse		III
Geluidsniveau		
- LpA ± K (druk)	[dB] (A)	74,5 ± 3,0
- LwA ± K (vermogen)	[dB] (A)	88,0 ± 3,0
Trillingen ah ± K (achterste handgreep)	[m/s ²]	1,190 ± 1,5
Gewicht (zonder accu, giek en ketting)	[kg]	3,4
Accu-type		Li-ion
Accu-capaciteit*	[Ah]	2
Accu energie*	[Wh]	36
Laadstation*		
Ingangsspanning	[V~]	220-240
Netwerfrequentie	[Hz]	50/60
Nominaal vermogen	[W]	60
Uitgangsspanning	[V d.c.]	21
Uitgangsstroom	[A]	2,4
Oplaadtijd**	[h]	1

* alleen op modellen die zijn uitgerust met een accu en een lader

** De opgegeven laadtijd geldt alleen voor de accu met de in de tabel vermelde capaciteit

De opgegeven geluidsemissiewaarde is gemeten volgens een standaardtestmethode en kan worden gebruikt om het ene gereedschap met het andere te vergelijken. De opgegeven geluidsemissiewaarde kan worden gebruikt bij de initiële beoordeling van de blootstelling.

De aangegeven totale trillingswaarde is gemeten met behulp van de standaard testmethode en kan worden gebruikt om het ene gereedschap met het andere te vergelijken. De opgegeven totale trillingswaarde kan worden gebruikt bij de eerste beoordeling van de blootstelling.

Let op! De trillingsemissie tijdens het gebruik van het gereedschap kan afwijken van de opgegeven waarde, afhankelijk van de manier waarop het gereedschap wordt gebruikt.

Let op! Er moeten veiligheidsmaatregelen ter bescherming van de bediener worden gespecificeerd, die gebaseerd zijn op een beoordeling van de blootstelling onder reële gebruiksomstandigheden (met inbegrip van alle onderdelen van de bedrijfscyclus, zoals de tijd dat het gereedschap wordt uitgeschakeld of stationair draait en de activeringstijd).

ALGEMENE WAARSCHUWINGEN BETREFFENDE DE VEILIGHEID VAN HET ELEKTRISCHE GEREEDSCHAP

Waarschuwing! Lees aandachtig alle waarschuwingen betreffende de veiligheid, illustraties en specificaties die met dit elektrisch toestel / machine werden meegeleverd. Niet-naleving ervan kan tot elektrocutie, brand of ernstige letsels leiden.

Bewaar zorgvuldig alle waarschuwingen en instructies voor toekomstig gebruik.

Het begrip „elektrotoestel / machine gebruikt in de waarschuwingen verwijst naar alle toestellen / machines elektrisch aangedreven, zowel draad als draadloze toestellen.

Veiligheid op de werkplek

De werkplek dient goed belicht en proper te zijn. Wanorde en een slechte belichting kunnen ongevallen veroorzaken.

Het is verboden om met elektrotoestellen / machines in een omgeving van vergrote ontploffingsgevaar met brandbare vloeistoffen, gassen of dampen te werken. Elektrotoestellen / machines genereren vonken en kunnen stof of dampen ontsteken.

Laat kinderen en omstanders op de werkplaats niet toe. Concentratieverlies kan tot verlies van controle leiden.

Elektrische veiligheid

De stekker van de voedingskabel moet in de netwerkdooz passen. Het is verboden om de stekker op een om het even welke wijze de modifiëren. Het is verboden om stekkeradapters met gearde elektrotoestellen / machines te gebruiken.

Een niet-gemodificeerde stekker verkleint het risico op elektrocutie.

Vermijd contact met gearde oppervlakken zoals buizen, verwarmingstoestellen of koelkasten. Aarding van het lichaam vergroot het risico op elektrocutie. **Stel elektrotoestellen / machines niet bloot aan atmosferische neerslag of vocht.** Water en vocht die binnen het elektrotoestel / machine raakt, vergroot het risico op elektrocutie.

Overbelast de voedingskabel niet. Gebruik de voedingskabel niet om de stekker van de voedingskabel te dragen, te trekken of de stekker uit de netwerkdooz te ontkoppelen. Vermijd contact van de voedingskabel met warmte, oliën, scherpe randen of bewegende delen. Beschadiging of verstregeling van de voedingskabel vergroot het risico op elektrocutie.

In geval van uitvoering van de werkzaamheden buiten de gesloten ruimte dienen verlengsnoeren bestemd voor werking buiten gesloten ruimtes te worden gebruikt. Gebruik van een verlengsnoer die aangepast is voor buitenwerking verkleint het risico op elektrocutie.

In geval wanneer het gebruik van het elektrotoestel / machine in een vochtig milieu niet kan worden vermeden, dient een aardlekschakelaar (RCD) te worden gebruikt als bescherming tegen de voedingsspanning. Gebruik van RCD verkleint het risico op elektrocutie.

Persoonlijke veiligheid

Blijf alert, wees bewust wat er wordt verricht en gebruik gezond verstand tijdens de werking met een elektrotoestel / machine. Gebruik het elektrotoestel / machine niet bij vermoeidheid of onder invloed van drugs of geneesmiddelen.

Zelfs een moment van onoplettendheid kan tot ernstige persoonlijke letsels leiden.

Gebruik persoonlijke beschermingsmiddelen. **Draag altijd een veiligheidsbril.** Gebruik van persoonlijke beschermingsmiddelen zoals antistofmaskers, anti-slip veiligheidsschoenen, helmen en oorbeschermers verkleint het risico op ernstige letsels.

Zorg ervoor dat het toestel niet toevallig wordt ingeschakeld. Controleer of de elektrische schakelaar in positie „uitgeschakeld” staat alvorens de voeding en/of de accu aan te sluiten of het elektrotoestel / machine op te heffen of te verplaatsen. Verplaatsen van het elektrotoestel / machine met de vinger op de schakelaar of het aansluiten van het elektrotoestel / machine wanneer de schakelaar zich in positie „ingeschakeld” bevindt, kan tot ernstige letsels leiden.

Alvorens het elektrotoestel / machine uit te schakelen, verwijder alle sleutels en andere instrumenten die gebruikt werden voor de afstelling. Een achtergelaten sleutel op roterende onderdelen van het elektrotoestel / machine kan ernstige letsels veroorzaken. **Reik niet en hel niet te ver over. Neem een stabiele houding gedurende de uitvoering van de werkzaamheden aan.** Dit zal een betere controle over het elektrotoestel / machine mogelijk maken tijdens onverwachte situaties.

Draag gepaste kledij. Gebruik geen losse kledij en draag geen juwelen. Houd het haar en de kledij ver van bewegende onderdelen van het elektrotoestel / machine. Losse kledij, juwelen of lang haar kunnen worden vastgegrepen door de bewegende onderdelen.

Indien de toestellen aangepast zijn tot het aansluiten van stofafzuiging-of ophoping, controleer of ze correct aangesloten en gebruikt werden. Gebruik van stofafzuiging verkleint het risico op stofgerelateerde gevaren.

Zorg ervoor dat de verworven ervaring van veelvuldig gebruik van het elektrotoestel / machine er niet toe zal leiden dat de veiligheidsvoorschriften roekeloos worden genegeerd. Roekeloze handelingen kunnen in een fractie van een seconde ernstige letsels veroorzaken.

Gebruik en zorg voor het elektrotoestel / machine

Overbelast elektrotoestel / machine niet. Gebruik het elektrotoestel / machine bestemd voor de gekozen toepassing. Een geschikt elektrotoestel / machine zal een betere en veilige werking garanderen indien het gebruikt voor de ontwikkelde belasting wordt. **Gebruik het elektrotoestel / machine niet indien de elektrische schakelaar het in- en uitschakelen niet mogelijk maakt.** Het elektrotoestel / machine dat niet controleerbaar is met behulp van de netwerkschakelaar is gevaarlijk en dient door de technische dienst te worden hersteld. **Ontkoppel de stekker van de voedingskabel van de netwerkdooz en/of demonteer de accu, indien hij van het elektrotoestel / machine kan worden ontkoppeld alvorens het elektrotoestel / machine af te stellen, accessoires te vervangen of op te slagen.** Zulke voorzorgsmaatregelen zullen ervoor zorgen dat een toevallige inschakeling van het elektrotoestel / machine wordt vermeden.

Bewaar het toestel op een plaats die ontoegankelijk voor kinderen is. Laat personen die niet vertrouwd zijn met de instructie het elektrotoestel / machine niet gebruiken. Elektrotoestellen / machines kunnen in handen van ongeschoolde gebruikers gevaarlijk zijn.

Onderhoud het elektrotoestel / machine en zijn accessoires. Controleer het elektrotoestel / machine op het gebied van slechte aanpassingen of het klem zitten van bewegende onderdelen, beschadiging van onderdelen en om het even welke andere omstandigheden die de werking van het elektrotoestel / machine kunnen beïnvloeden. Schade dient te worden hersteld alvorens het elektrotoestel / machine te gebruiken. Vele ongevallen worden veroorzaakt door slecht onderhoud van het elektrotoestel / machine.

Snijdende werktuigen dienen proper en scherp te zijn. Snijdende werktuigen met scherpe randen die goed onderhouden zijn zullen zich minder beklemmen en kunnen tijdens de werking beter worden gecontroleerd.

Gebruik elektrotoestellen / machines, accessoires en aanvullende werktuigen ed. overeenkomstig met deze instructie en houd rekening met hun soort en de arbeidsomstandigheden. Gebruik van toestellen bestemd voor andere werkzaamheden dan hun bestemming kan een gevaarlijke situatie veroorzaken.

Houd het handvat en de oppervlakken bestemd om te worden gegrepen altijd droog, proper en vrij van olie en vet. Gladde handvaten en oppervlakken laten geen veilig gebruik toe en houden het elektrotoestel / machine niet onder controle in gevaarlijke situaties.

Herstellingen

Laat het elektrotoestel / machine herstellen enkel bij de bevoegde technische diensten die originele reserveonderdelen gebruiken. Dit zal de gepaste veiligheid van het elektrotoestel garanderen.

Veiligheidswaarschuwingen voor heggenscharen

Houd alle lichaamsdelen uit de buurt van de messen. Verwijder het gesneden materiaal niet en houd het gesneden materiaal niet vast terwijl de messen in beweging zijn. De messen blijven bewegen nadat de schakelaar is uitgeschakeld. Een moment van onoplettendheid bij het bedienen van een heggenschaar kan ernstig letsel veroorzaken. **Draag de heggenschaar door de handgreep vast te houden met het blad gestopt en let op dat u geen stroomschakelaar gebruikt.** Een correcte hantering van de heggenschaar vermindert het risico van onbedoeld activeren en daaruit voortvloeiend letsel door de messen. Draag altijd een mesbescherming wanneer u de heggenschaar vervoert of opbergt. Een correcte hantering van de heggenschaar vermindert het risico op letsel door de messen. Wanneer u geblokkeerd materiaal verwijdert of onderhoud aan de machine pleegt, moet u ervoor zorgen dat alle stroomschakelaars zijn uitgeschakeld en de stekker uit het stopcontact is getrokken. Onverwachte activering van de heggenschaar bij het verwijderen van geblokkeerd materiaal of onderhoud kan ernstig letsel veroorzaken. Houd de heggenschaar alleen bij de geïsoleerde handgrepen vast, omdat het mes in contact kan komen met verborgen elektrische draden of zijn eigen stroomkabel. Contact van de messen met een stroomdraad kan ertoe leiden dat blootliggende metalen delen van de heggenschaar onder spanning komen te staan, waardoor de gebruiker een elektrische schok kan krijgen. Houd draden en elektriciteitskabels uit de buurt van het snijgebied. Stroom- en andere kabels kunnen in heggen of striuken verborgen zitten en per ongeluk door het mes worden doorgesneden. Gebruik geen heggenscharen bij slechte weersomstandigheden, vooral als er kans is op blikseminslag. Dit vermindert het risico om door de bliksem te worden getroffen.

Veiligheidswaarschuwingen voor heggenscharen met verlengd bereik

Om het risico van elektrocutie te beperken, mag u heggenscharen met groot bereik nooit in de buurt van elektrische leidingen gebruiken. Contact of gebruik in de buurt van elektriciteitskabels kan leiden tot ernstig letsel of een elektrische schok met de dood tot gevolg. Gebruik altijd beide handen wanneer u een heggenschaar met groot bereik bedient. Houd de heggenschaar met beide handen vast om controleverlies te voorkomen. **Draag altijd hoofdbescherming wanneer u een heggenschaar met groot bereik bedient. Vallend puin kan ernstig letsel veroorzaken.**

Waarschuwingen bij het werken met de paalsnoeier

Houd alle lichaamsdelen uit de buurt van de ketting bij het gebruik van uw paalsnoeier. Zorg ervoor dat de ketting nergens mee in contact komt voordat u de paalsnoeier start. Een moment van onoplettendheid bij het bedienen van een paalsnoeier kan ertoe leiden dat kleding of lichaamsdelen verstrikt raken in de ketting van de paalsnoeier.

Draag een veiligheidsbril en gehoorbeschermers. Het wordt aanbevolen om ook hoofd, armen, benen en voeten te beschermen. Passende beschermende kleding vermindert het risico op letsel door contact met afval of onbedoeld contact met de ketting.

Werk niet met een paalsnoeier in een boom. Het werken met de paalsnoeier terwijl men zich zelf in een boom bevindt, kan leiden tot letsel.

Houd altijd de juiste houding aan en werk met de paalsnoeier terwijl u op een stilstaande, veilige en vlakke ondergrond staat. Een glad of onstabiel oppervlak, zoals een ladder, kan leiden tot balansverlies of verlies van controle over de paalsnoeier.

Bij het doorzagen van een opgespannen tak moet men oppassen dat hij niet terugslaat. Als de in de houtvezels opgebouwde spanning wordt losgelaten, kan de tak de bediener raken en/of de controle over de paalsnoeier overnemen.

Speciale aandacht moet worden besteed aan het zagen van struiken en jonge bomen. Slank materiaal kan de ketting grijpen en de paalsnoeier naar de bediener toe duwen of ervoor zorgen dat hij uit balans raakt.

Draag de paalsnoeier van het lichaam af. Draag altijd een beschermkap voor de kettinggeleider wanneer u uw paalsnoeier vervoert of opbergt. Als u de paalsnoeier op de juiste manier vasthoudt, is de kans kleiner dat u per ongeluk in contact komt met bewegende delen van de paalsnoeier.

Volg de instructies voor het smeren, het aanspannen van de ketting en het vervangen van accessoires. Een niet goed gespannen of niet goed gesmeerde ketting kan zowel barsten als de kans op een terugslag voor de bediener vergroten.

Houd de handgrepen droog, schoon en vrij van vet en olie. Vette of ingevette handgrepen zijn glad en zorgen ervoor dat u de controle over uw paalsnoeier verliest.

Zaag enkel hout. Gebruik de paalsnoeier niet voor werk waarvoor hij niet bedoeld is. Bijvoorbeeld: niet snijden in plastic, beton of niet-houten bouwmaterialen. Het gebruik van een paalsnoeier voor andere werkzaamheden dan waarvoor hij bestemd is, kan leiden tot gevaarlijke situaties.

Houd de paalsnoeier tijdens het werk bij de geïsoleerde handgrepen vast, aangezien de ketting in contact kan komen met een stroomdraad, inclusief de eigen stroomkabel in het geval van gereedschap met netvoeding. De ketting kan dan in contact met een stroomvoerende draad ertoe leiden dat de metalen onderdelen van de paalsnoeier onder spanning komen, waardoor de gebruiker van het gereedschap een elektrische schok kan krijgen. **Houd de paalsnoeier op voldoende afstand van elektriciteitskabels.** Contact met een elektriciteitsleiding kan een elektrische schok, ernstig letsel of de dood tot gevolg hebben. **Gebruik persoonlijke beschermingsmiddelen in de vorm van hoofd-, oog- en gehoorbescherming. Ook moeten beschermende schoenen en handschoenen worden gedragen.** Het gebruik van passende persoonlijke beschermingsmiddelen vermindert het risico van letsel dat zich tijdens het werk kan voordoen.

Oorzaken en preventie van terugslag voor de bediener.

Terugslag naar de bediener kan optreden wanneer het uiteinde van de kettinggeleider contact maakt met een voorwerp of wanneer het gezaagde hout vastloopt in de zaagsnede. In sommige gevallen kan het contact tussen het uiteinde van de geleidestang en een voorwerp een geweldadige reactie veroorzaken die de stang omhoog en naar de bediener toe drijft. Een inklemming van de bovenste rand van de geleidestang in de snede kan de stang plotseling in de richting van de bediener doen bewegen. Elk van deze reacties kan ertoe leiden dat men de controle over de paalsnoeier verliest en ernstig letsel oploopt. Vertrouw niet alleen op de veiligheidscomponenten die in de paalsnoeier zijn ingebouwd. De paalsnoeierbediener moet verschillende stappen ondernemen om ongelukken en verwondingen op het werk te voorkomen. Het terugkaatsen in de richting van de bediener is het resultaat van onjuist gebruik en/of onjuiste procedures of bedrijfsomstandigheden en kan worden vermeden door de juiste voorzorgsmaatregelen te nemen die hieronder worden opgesomd: **Houd beide handen stevig vast met duimen en vingers die zich om de handgrepen van de paalsnoeier sluiten; de positie van het lichaam en de armen moet hen in staat stellen weerstand te bieden aan de krachten die door de terugslag worden gegenereerd.** Indien de juiste voorzorgsmaatregelen worden genomen, kunnen de terugslagkrachten door de bediener worden gecontroleerd. Laat de paalsnoeier niet vrij bewegen. Gebruik alleen de door de fabrikant gespecificeerde kettinggeleiders- en kettingen. Een onjuiste vervanging van de kettinggeleider en de ketting kan ertoe leiden dat de ketting breekt en/of terugslaat. **Neem de instructies van de fabrikant voor het slijpen en onderhouden van de ketting in acht.** Het verminderen van de diepte van de kettinggeleidergroef kan de kans op terugslag vergroten. Het is verboden de paalsnoeier bloot te stellen aan neerslag of het te gebruiken in een vochtige omgeving. Het is ook verboden de paalsnoeier te gebruiken in een atmosfeer met een verhoogd risico op brand of ontploffing. Vermijd tijdens het gebruik contact met geaarde, geleidende en niet-geïsoleerde voorwerpen zoals leidingen. Wanneer de paalsnoeier niet in gebruik is, moet hij worden opgeborgen op een droge, gesloten plaats die niet toegankelijk is voor buitenstaanders. Gebruik een zaagketting die is aangepast aan de belasting. Gebruik geen snijkettingen die ontworpen zijn voor licht gebruik, voor zwaar gebruik. Draag altijd beschermende handschoenen bij het vervangen, repareren en afstellen van de zaagketting. Zorg er bij het transport van de paalsnoeier voor dat deze van de stroomtoevoer wordt losgekoppeld. Paalsnoeiers met netvoeding moeten uit het stopcontact worden gehaald, uit paalsnoeiers met accu moeten uit de accu worden verwijderd. Met de zaagketting moet een beschermkap op de geleiding worden aangebracht. Draag de paalsnoeier niet door hem aan het netsnoer vast te houden. Maak de stekker niet los door aan het netsnoer te trekken. Voorkom dat de paalsnoeier per ongeluk wordt ingeschakeld. Wanneer de paalsnoeier wordt verplaatst die is aangesloten op het netwerken of die een aangesloten accu heeft, moet de vingers ver van de schakelaar worden gehouden. Draag altijd geschikte beschermende kleding die goed aansluit op het lichaam.

Werk altijd met de paalsnoeier terwijl u hem met beide handen vasthoudt. Zet tijdens het gebruik losse stukken hout vast, zodat ze niet kunnen bewegen, bijvoorbeeld door ze in een geit te plaatsen. Vermijd het zagen van hout op de grond. Vermijd het verwerken van hout

dat niet beschermd is tegen beweging tijdens het zagen. Houd de handgrepen van de paalsnoeier tijdens het gebruik niet boven uw schouders. Werk niet met de paalsnoeier als u op een ladder staat. Neem een zodanige werkhouding aan dat u uw armen niet volledig hoeft uit te strekken. Houd de ketting schoon. De ketting moet worden geslepen en gesmeerd. Dit zal zorgen voor een efficiëntere en veiligere De ketting kan worden geslepen in een gespecialiseerde dienst. Controleer de toestand van de ketting vóór elk gebruik. Als u scheuren, gebroken tanden of andere schade aantreft, vervangt u de ketting door een nieuwe voordat u met het werk begint. Als er beschadigde of kapotte onderdelen van de paalsnoeier worden aangetroffen, moet men stoppen of niet er niet mee aan het werk gaan. Beschadigde onderdelen moeten worden vervangen voordat met de werkzaamheden wordt begonnen. Gebruik de paalsnoeier zoals bedoeld, de paalsnoeier dient alleen voor het zagen van hout. Let bij het werken op metalen elementen of stenen die zich in het te bewerken hout kunnen bevinden. Gebruik alleen originele reserveonderdelen. Het niet gebruiken van originele reserveonderdelen kan het risico op falen verhogen en leiden tot persoonlijk letsel. De paalsnoeier mag alleen worden gerepareerd door een door de fabrikant geautoriseerd servicecentrum. Door gebruik te maken van originele reserveonderdelen. Hierdoor wordt het risico op ongelukken en schade aan de apparatuur tot een minimum beperkt.

BEDIENING VAN HET PRODUCT

De heggenschaar gebruiksklaar maken

Let op! De heggenschaar moet vóór alle montage- en afstelwerkzaamheden worden losgekoppeld van de stroomvoorziening. **Trek de accu uit het stopcontact van het elektrische gereedschap!**

Voor het eerste gebruik beide delen van het gereedschap monteren (II)

Zorg ervoor dat de messen vastzitten door de geleidekap eroverheen te schuiven. Schroef de vergrendeling van de kop los en schuif vervolgens het onderdeel met de schakelaar in de gleuf van het onderdeel met de kop. Als een onderdeel van het onderdeel met de kop correct in de gleuf van het onderdeel met de schakelaar is geplaatst, betekent dit dat de verbinding tussen de twee onderdelen kan worden beveiligd door het montageslot van de kop te draaien. Zorg ervoor dat onderdelen van het gereedschap tijdens het gebruik niet uit elkaar vallen. Controleer de toestand ervan voordat je het gereedschap op de voeding aansluit. Als er schade wordt geconstateerd, is het verboden het gereedschap op de stroomvoorziening aan te sluiten voordat de schade is hersteld.

Afstellende activiteiten

De lengte van het gereedschap kan worden ingesteld door de lengteafstellingsvergrendeling (VII) terug te trekken, vervolgens de lengte van het gereedschap in te stellen en de vergrendeling vast te draaien. Traploze instelling van de gereedschapslengte is mogelijk tussen de bewegingsaanslagen. Tussen de beugels zit een klem waarmee een hulpstijger (VIII) bevestigd kan worden. Het vermindert de belasting van de handen die het apparaat vasthouden, vooral bij langdurig gebruik. De riemvergrendeling moet door het gat aan de bovenkant van het apparaatbehuizing worden gestoken. Leg de riem schuin over het lichaam van de bediener en stel de lengte zo af dat het grootste deel van het gewicht van de machine op de riem rust (XI).

Hoekverstelling van de slijpkop (III)

De slijpkop van het gereedschap kan kantelen ten opzichte van het handvat. Dit maakt het gemakkelijker om bijvoorbeeld de top van een haag te vormen of takken af te knippen bij een paalsnoeier. U kunt de hoek van de slijpkop wijzigen door beide knoppen voor het instellen van de hoek van de kop gelijktijdig in te drukken, ingedrukt te houden en vervolgens de hoek te wijzigen. De kop kan in verschillende standen worden vergrendeld. Zorg ervoor dat de kop in de nieuwe stand vergrendeld is en dat beide vergrendelknoppen weer in hun ruststand staan.

Draaien van de achterste handgreep (IV)

De achterste handgreep kan naar rechts of naar links draaien. Om de achterste handgreep te draaien, houdt u de draaiknop van de achterste handgreep ingedrukt, draait u de handgreep naar rechts of naar links en laat u de knop los. Door de hendel te draaien na het loslaten van de hoekinstelknop, wordt hij vergrendeld in een van de posities die op de behuizing zijn aangegeven. Controleer of de handgreep in de nieuwe stand is vergrendeld en of de draaiknop weer in de ruststand staat.

De voorbereiding van de werkplek

Voordat met het werk wordt begonnen, moet de locatie naar behoren worden voorbereid om de risico's in verband met het werken met het gereedschap tot een minimum te beperken. Zorg ervoor dat alleen bevoegde personen op de werkplek aanwezig zijn. U moet vrij zicht hebben vanaf de werkplek, dus wees vooral voorzichtig bij werkzaamheden op moeilijk terrein, bijvoorbeeld op een hellend terrein. Begin niet te werken bij neerslag of in geval van een hoge luchtvochtigheid, bijvoorbeeld bij mist. Draag beschermende kleding en persoonlijke beschermingsmiddelen. Vermijd het doorknippen van draden, jonge bomen en houten balken met een schaar. Er moet rekening mee worden gehouden dat afgevalen twijgen en plantenresten van andere takken kunnen stuiten of tussen andere takken geblokkeerd kunnen raken. Bereid een vluchtroute voor in geval van gevaar door vallende takken of plantenresten. De vluchtroute moet ook tijdens het werk vrij van obstructies worden gehouden. Als er tijdens de werkzaamheden obstakels in het vluchtpad verschijnen, moeten deze worden verwijderd alvorens verder te gaan. Zorg ervoor dat de heggenschaar niet in contact komt met hoogspanningskabels, telefoonlijnen, enz. Door de mogelijkheid om over een overhangend gedeelte te werken. Doorknippen of vasthaken aan een dergelijke lijn kan een elektrische schok veroorzaken.

Het gereedschap aansluiten op de voeding (V)

Plaats de accu in het stopcontact met de contacten naar de binnenkant van het apparaat gericht en omhoog totdat de accu vastklikt. Controleer of de accu niet losraakt tijdens het gebruik. De batterij kan worden losgekoppeld door de vergrendeling ingedrukt te houden en de batterij vervolgens uit het stopcontact te schuiven.

Alleen de volgende 18 V Li-Ion YATO-accu's kunnen worden gebruikt om het toestel van stroom te voorzien: YT-82842, YT-82843, YT-82844 en YT-82845, die alleen kunnen worden opgeladen met YATO opladers YT-82848 of YT-82849. Het is verboden andere accu's te gebruiken met een ander voltage en die niet compatibel zijn met de accuaansluiting van het gereedschap. Het is verboden om het stopcontact en/of de accu te vervangen om ze in elkaar te passen.

De schaar aanzetten (VI)

Verwijder de beschermkap van de messen van de heggenschaar. Pak de heggenschaar met beide handen vast bij het voorste handvat met één hand en het achterste handvat met de andere. Zorg ervoor dat de messen niet in contact komen met een voorwerp of oppervlak. Schuif de vergrendelknop van de elektrische schakelaar boven op de achterste handgreep met uw duim naar voren. Druk op de elektrische schakelaar en houd hem in deze stand. De vergrendelingsknop van de elektrische schakelaar kan worden losgelaten. Wacht tot de motor zijn volle snelheid heeft bereikt en controleer of de messen soepel draaien voordat u gaat maaien. Als u verdachte geluiden hoort of trillingen voelt, schakelt u het apparaat onmiddellijk uit door de schakelaar los te laten. Het gereedschap wordt uitgeschakeld door de druk op de schakelaar los te laten. Zodra het snijblad is gestopt, moet het gereedschap worden losgekoppeld en onderhouden.

Werken met de heggenschaar

Laat het apparaat niet werken bij lage snelheid of tijdens het opstarten. Het meest effectieve werk is als het scheren in volle wijde bewegingen gebeurt. Voor meer efficiëntie kunnen de messen worden gekanteld onder een hoek van 5 - 10° in de snijrichting (XII). Voor een gelijkmatige hoogte van de haag kunt u visdraad gebruiken die langs de scheerlijn is gespannen. Scheer het deel van de haag boven de lijn af. Verticaal scheren van de haag is mogelijk. Het is raadzaam in een gebogen beweging van beneden naar boven en vervolgens van boven naar beneden te snijden om beide zijden van de messen te gebruiken (XIII) Nuttige tips bij het werken Let bij het werken op het evenwicht en de juiste houding. Besteed speciale aandacht aan het werken op gladde, hellende of oneffen grond. Houd de messen tijdens het gebruik voortdurend in de gaten. Trim niet op plaatsen die u niet goed overziet.

Handige tips bij het werken met de schaar

Er moet worden gezorgd voor evenwicht en een correcte werkhouding. Besteed speciale aandacht aan het werken op gladde, hellende of oneffen grond. Houd de messen tijdens het gebruik voortdurend in de gaten. Trim niet op plaatsen die u niet goed overziet. Voordat u met de werkzaamheden begint, moet u de werkplek zorgvuldig inspecteren en alle losse takken en overblijfselen van de vorige trimbeurt verwijderen. Bij de behandeling van hoge heggen moet bijzonder voorzichtig te werk worden gegaan. De andere kant van de haag moet ook worden gecontroleerd voordat met het werk wordt begonnen. Het deksel van het heggenschaarmechanisme warmt op tijdens het gebruik. Vermijd contact met het deksel van de versnellingsbak om brandwonden te voorkomen. Tijdens het werk moeten regelmatig pauzes worden genomen. Tijdens het werk geeft het apparaat geluid en trillingen af die de bediener van de apparatuur beïnvloeden. Het inlassen van regelmatige pauzes en het gebruik van persoonlijke beschermingsmiddelen zoals handschoenen, gehoorbeschermers en oogbescherming vermindert de impact van de werking van het apparaat op de conditie van de gebruiker. Werk in goede gezondheid en conditie. In geval van misselijkheid, hoofdpijn, gezichtsstoornissen (bijv. verminderd gezichtsveld), gehoorproblemen, duizeligheid, moet u het gebruik van het apparaat onmiddellijk stopzetten.

Als de heggenschaar tijdens het gebruik vastloopt, schakel de heggenschaar dan onmiddellijk uit met de schakelaar en koppel de accu los, wacht tot de onderdelen van de heggenschaar volledig zijn afgekoeld en ga dan verder met het verwijderen van de oorzaak van het vastlopen. Als een onderdeel van de messen of afschermingen tijdens het vastlopen is beschadigd of vervormd, moet dit worden vervangen of gerepareerd voordat het werk kan beginnen.

Onderhoud en opslag van scharen

Let op! Koppel de heggenschaar los van de stroomvoorziening voordat u met de hieronder beschreven werkzaamheden begint. Haal de stekker van gereedschappen die op het elektriciteitsnet zijn aangesloten uit het stopcontact, haal de accu uit gereedschappen die op de accu zijn aangesloten. Na elk gebruik moet de toestand van het gereedschap worden gecontroleerd, met bijzondere aandacht voor de doorgankelijkheid van de ventilatie-openingen. Controleer de plaatsing van alle elementen van het gereedschap. Draai alle losse schroefverbindingen vast. Controleer de toestand van de messen. Maak ze schoon met een borstel en conserveer ze daarna met een spray-smeermiddel. Overmatig smeermiddel moet worden weggeveegd. Als u merkt dat de messen beschadigd zijn of dof worden, moeten ze worden vervangen door een erkend servicecentrum. Het is verboden scharen met beschadigde messen te gebruiken. Zorg ervoor dat de messen altijd gesmeerd zijn. Dit voorkomt roestvorming, die de prestaties van het gereedschap vermindert en ook het risico van letsel kan vergroten. De speling tussen de bladen moet tussen 0,2 en 0,4 mm bedragen, gemeten op het punt waar de bladen aan elkaar zijn geschroefd. De messen zijn in de fabriek geslepen voor optimale prestaties, maar worden door het gebruik bot. De toestand van de bladen moet worden beoordeeld voordat met de werkzaamheden wordt begonnen. Indien ronding van de bovenrand van de messen wordt waargenomen, of indien de ronding van het onderste deel van het snijblad verdwijnt, moeten de messen worden geslepen (XIV). Het slijpen moet worden uitgevoerd door een erkend servicecentrum van de fabrikant. Alvorens de scharen voor langere tijd op te bergen, moeten de messen met een conserveringsmiddel worden besproeid of met een kwast over de messen worden verspreid. Overmatig bewaarmiddel mag pas vlak vóór de aanvang van het werk worden verwijderd. Dit onderhoud vermindert het risico dat de messen gaan roesten. Maak de gereedschapsbehuizing schoon met een zachte droge doek. De behuizing moet worden gereinigd van eventueel achtergebleven hout, olie, vet of andere verontreinigingen. Bewaar het gereedschap in een droge, gesloten ruimte, losgekoppeld van het

stroomnetwerk. Bewaar het gereedschap op een schaduwrijke, droge plaats met voldoende ventilatie om condensatie te voorkomen. De plaats moet ontoegankelijk zijn voor omstanders, vooral kinderen. Tijdens de opslag moeten de kettinggeleider en de ketting altijd worden beschermd door een hoës.

De machine klaarmaken voor het werk

Let op! De paalsnoeier moet vóór alle montage- en afstelwerkzaamheden worden losgekoppeld van de stroomvoorziening. **Trek de accu uit het stopcontact van het elektrische gereedschap!**

Monteer de kettinggeleider en de snijketting vóór het eerste gebruik. Om veiligheidsredenen moet de montage worden uitgevoerd met beschermende handschoenen. Draai de vergrendelknop van het zijpaneel in de richting van de pijl met het open hangslotsymbool totdat het paneel van de kop van de machine is verwijderd (IX).

Monteer het zaagblad en de ketting zoals op de foto (X). Zorg ervoor dat de ketting en de kettinggeleider in de juiste richting zijn gemonteerd. De vorm en richting van de schakels die zichtbaar zijn op het zaaghuis moeten overeenkomen met de vorm en richting van de kettingschakels. Als er een aanduiding op de kettingschakels zichtbaar is, moet deze dezelfde richting hebben als de aanduiding op de behuizing en de kettinggeleider. Zorg ervoor dat de ketting de geleidesleuf en de tanden op het tandwiel raakt. De volgende stap is het bevestigen en vastzetten van het zijpaneel. Plaats daartoe de vergrendelingen van het zijpaneel in de behuizing van de trimmerkop en draai vervolgens de vergrendelingsknop vast in de richting van de pijl met het gesloten hangslotsymbool. Echter zodanig, om de mogelijkheid voor de beweging van de kettinggeleider niet te blokkeren. Gebruik de kettingspanknop om de kettingspanning af te stellen. Draai de vergrendelingsknop vast. Controleer de kettingspanning. Leg hiervoor de paalsnoeier neer en til deze op door het middelste deel van de ketting vast te houden (XV). Tijdens deze test moet de ketting op het vasthoudpunt boven het zaagblad uitkomen binnen het in de illustratie aangegeven bereik. Als de ketting te strak of te slap gespannen is, draai dan de borgknop iets los en stel de mate van kettingspanning opnieuw in. De kettingspanning moet ook om de 10 minuten worden gecontroleerd. Bevestig het gemonteerde zaagblad met de ketting door middel van een deksel en verbind vervolgens de twee delen van de trimmer. Schroef de vergrendeling van de kop los en schuif vervolgens het onderdeel met de schakelaar in de gleuf van het onderdeel met de kop. Als een onderdeel van het onderdeel met de kop correct in de gleuf van het onderdeel met de schakelaar is geplaatst, betekent dit dat de verbinding tussen de twee onderdelen kan worden bevelligd door het montageslot van de kop te draaien. Zorg ervoor dat de onderdelen van de snoeimachine tijdens het gebruik niet uit elkaar vallen.

Controleer de toestand van het gereedschap voordat u de snoeischaar op de voeding aansluit. Als er schade wordt geconstateerd, is het verboden de trimmer op de stroomvoorziening aan te sluiten voordat de schade is hersteld.

Olie bijvullen

Let op! De paalsnoeier moet vóór alle montage- en afstelwerkzaamheden worden losgekoppeld van de stroomvoorziening. Gereedschap op het lichtnet moet worden losgekoppeld; trimmers op batterijen moeten worden losgekoppeld. Voor de smering van de ketting en de mechanismen van de paalsnoeier mag alleen olie worden gebruikt die voor dergelijke toepassingen is ontworpen. Gebruikte motorolie mag niet worden gebruikt voor smering. Ze vervult haar functie niet, wat kan leiden tot schade aan het paalsnoeiermechanisme. Zorg ervoor dat er smerolie in de container zit. Plaats de paalsnoeier op een horizontaal oppervlak, controleer de oliepeilindicator. Het oliepeil mag niet lager zijn dan de aangegeven minimumhoeveelheid. Indien een dergelijke indicator ontbreekt, wordt de onderste rand van de oliehoeveelheidsindicator als referentieniveau genomen. Het is verboden de paalsnoeier te gebruiken zonder een gevulde olietank. Dit kan de ketting, de kettinggeleider en de mechanismen van de paalsnoeier beschadigen. Het is aan te raden om de paalsnoeier minstens 3 meter van het bijvalpunt te starten en te bedienen. De olie moet worden bijgevuld uit de buurt van brandhaarden en warmtebronnen. Om de olie bij te vullen, draait u de tankplug los, giet u olie in het reservoir zodat het oliepeil gelijk is aan de maximale oliepeilindicator of de bovenste rand van de oliepeilindicator en draait u vervolgens de tankplug stevig en stevig vast. Als er olie wordt gemorst, veeg dan de resterende olie af voordat u de paalsnoeier op de stroomvoorziening aansluit.

Starten van de paalsnoeier (VI)

Verwijder de hoës van de kettinggeleider en de ketting. Pak de paalsnoeier met beide handen vast bij het voorste handvat met één hand en het achterste handvat met de andere. Zorg ervoor dat de stang en de ketting niet in contact komen met een voorwerp of oppervlak. Schuif de vergrendelknop van de elektrische schakelaar boven op de achterste handgreep met uw duim naar voren. Druk op de elektrische schakelaar en houd hem in deze stand. De vergrendelingsknop van de elektrische schakelaar kan worden losgelaten. Wacht tot de motor zijn volle snelheid heeft bereikt en controleer of de messen soepel draaien voordat u gaat maaien. Als u verdachte geluiden hoort of trillingen voelt, schakelt u het apparaat onmiddellijk uit door de schakelaar los te laten. Het gereedschap wordt uitgeschakeld door de druk op de schakelaar los te laten. Zodra de ketting tot stilstand is gekomen, moet het gereedschap worden losgekoppeld en onderhouden.

Werken met de paalsnoeier

Wie van plan is voor het eerst met een paalsnoeier te gaan werken, doet er goed aan advies over bediening en veiligheid in te winnen bij een gekwalificeerde snoeimachinist. Tijdens het werk moeten elementaire veiligheidsregels in acht worden genomen. Er moet ook rekening worden gehouden met de mogelijkheid van terugslag van de paalsnoeier naar de bediener. De paalsnoeier kan naar de gebruiker terug stuiteren als de zaagketting weerstand ondervindt. Om dit risico te minimaliseren is het noodzakelijk: Aandacht te besteden aan de ligging van de top van de kettinggeleider tijdens het zagen. Zaag niet met het bovenste kwart van de bovenkant van de kettinggeleider (XVI). Zaag alleen met een ketting die over het onderste deel van de kettinggeleider schuift.

Plaats op het te verzagen hout alleen een paalsnoeier die al loopt. Start de paalsnoeier niet nadat deze eerst op het te bewerken hout is aangebracht. Ga niet in het snijvlak staan. Dit zal het risico op letsel in geval van terugslag van de paalsnoeier verminderen (XVII) Houd het gereedschap altijd met beide handen vast wanneer u werkt. Zorg ervoor dat de ketting altijd geslepen en goed gespannen is. Bij het afsnijden van takken en twijgen niet direct bij de stam zelf snijden, maar eerst op een afstand van ongeveer 15 cm van de stam. Maak twee inkepingen op een diepte gelijk aan 1/3 van de takdiameter op een afstand van ongeveer 8 cm van elkaar. Een inkeping van onderaf, een tweede van bovenaf. Zaag vervolgens de tak vlak naast de stam tot een diepte van 1/3 van de takdiameter. Werk de snede af door de tak van bovenaf af te snijden. Snij de tak niet van de bodem af (XVIII). Als de paalsnoeier tijdens het zagen van hout vastloopt, mag deze nooit met draaiende motor in deze stand blijven staan. Zet de motor van het gereedschap uit, haal de stekker uit het stopcontact en gebruik wiggen om de trimmer uit de klem te halen. Het gebruik van de paalsnoeier om een heg te scheren of om struiken (bij) te snijden is verboden. De slijkop, de ketting en het zaagblad mogen de grond niet raken en het gereedschap mag niet met aarde vervuild raken.

Onderhoud en opslag van de paalsnoeier

Let op! Koppel de paalsnoeier los van de stroomvoorziening voordat u met de hieronder beschreven werkzaamheden begint. Haal de stekker van gereedschappen die op het elektriciteitsnet zijn aangesloten uit het stopcontact, haal de accu uit gereedschappen die op de accu zijn aangesloten. Na elk gebruik moet de toestand van het gereedschap worden gecontroleerd, met bijzondere aandacht voor de doorgängelijkheid van de ventilatie-openingen. Controleer de plaatsing van alle elementen van het gereedschap. Draai alle losse schroefverbindingen vast. Controleer de kettingspanning en -toestand. Als u merkt dat de ketting beschadigd of versleten is, vervangt u deze door een nieuwe. Het is verboden om de paalsnoeier met een versleten ketting te gebruiken! Een te losse ketting kan van het zaagblad vallen en de bediener verwonden. Ook moet de ketting goed geslepen worden. Omdat dit de juiste ervaring en gereedschappen vereist, is het aan te bevelen om het slijpen door een gespecialiseerde dienst uit te laten voeren. De olie in de tank moet worden bijgevuld. Maak de gereedschapsbehuizing schoon met een zachte droge doek. De behuizing moet worden gereinigd van eventueel achtergebleven hout, olie, vet of andere verontreinigingen. Bewaar het gereedschap in een droge, gesloten ruimte, losgekoppeld van het stroomnetwerk. Let op! Tijdens de opslag kan een kleine hoeveelheid olie uit het kettingsmeersysteem ontsnappen, dit is normaal en heeft geen invloed op het oliepeil in de tank en is geen teken van schade. Bewaar het gereedschap op een schaduwrijke, droge plaats met voldoende ventilatie om condensatie te voorkomen. De plaats moet ontoegankelijk zijn voor omstanders, vooral kinderen. Tijdens de opslag moeten de kettinggeleider en de ketting altijd worden beschermd door een hoes.

Veiligheidsinstructies voor het opladen van de oplaadbare accu

Let op! Alvorens op te laden moet u controleren of de behuizing van de voeding, het snoer en de stekker niet gebarsten of beschadigd zijn. Het is verboden om een defect of beschadigd oplaadstation en stroomvoorziening te gebruiken! Gebruik alleen het bijgeleverde laadstation en de bijgeleverde netadapter om de accu's op te laden. Gebruik van een andere voeding kan brand of beschadiging van het gereedschap tot gevolg hebben. Het opladen van de accu kan alleen plaatsvinden in een afgesloten ruimte, droog en beveiligd tegen onbevoegde toegang, vooral van kinderen. Gebruik het laadstation en de stroomconvector niet zonder voortdurend toezicht van een volwassene! Als het nodig is de laadruimte te verlaten, koppelt u de lader los van het lichtnet door de voeding uit het stopcontact te halen. Als er rook, een verdachte geur, enz. uit de lader komt, trek dan onmiddellijk de lader uit het stopcontact! Het apparaat wordt geleverd met een niet-opgeladen accu en moet daarom vóór gebruik volgens de hieronder beschreven procedure worden opgeladen met behulp van het meegeleverde voedings- en oplaadstation. Li-ion-accu's vertonen niet het zogenaamde "geheugeneffect", waardoor u ze op elk gewenst moment kunt opladen. Het wordt echter aanbevolen om de accu te ontladen tijdens normaal gebruik en deze vervolgens volledig op te laden. Als het door de aard van het werk niet mogelijk is de accu elke keer op deze manier te behandelen, moet dat op zijn minst om de paar of zo cycli gebeuren. De accu's mogen in geen geval worden ontladen door de elektroden te kortsluiten, omdat dit onherstelbare schade aanricht! Controleer ook de laadtoestand van de accu niet door de elektroden te kortsluiten en te controleren op vonken.

Opslag van oplaadbare accu

Om de levensduur van de oplaadbare accu te verlengen, moeten de juiste opslagomstandigheden worden gegarandeerd. De accu kan ongeveer 500 cycli van "opladen - ontladen" aan. Bewaar de accu in een temperatuurbereik van 0 tot 30 graden Celsius, met een relatieve luchtvochtigheid van 50%. Om de accu voor een lange tijd op te bergen, moet deze worden opgeladen tot een capaciteit van ongeveer 70%. In het geval van een langere opslag moet de accu regelmatig, eenmaal per jaar worden opgeladen. Laat de accu niet te lang ontladen, omdat dit de levensduur verkort en onherstelbare schade aanricht. Tijdens de opslag zal de accu geleidelijk leeg raken als gevolg van lekkage. Het zelfontladingsproces is afhankelijk van de opslagtemperatuur, hoe hoger de temperatuur, hoe sneller het ontladingsproces. Als accu's verkeerd worden opgeborgen, kan er elektrolyt gaan lekken. In geval van lekkage moet de lekkage worden beveiligd met een neutraliserend middel, in het geval van contact van de elektrolyt met de ogen, de ogen spoelen met veel water en dan onmiddellijk een arts raadplegen. **Het is verboden om het gereedschap met een beschadigde accu te gebruiken.** Als de accu volledig is opgebruikt, breng haar dan naar een gespecialiseerd afvalverwerkingscentrum voor dit type afval.

Transport van accu's

Lithium-ionaccu's worden volgens de wettelijke voorschriften als gevaarlijke stoffen behandeld. De gebruiker kan het product met de accu en de accu's zelf over land vervoeren. Aan aanvullende voorwaarden hoeft niet te worden voldaan. In het geval

van transport naar derden (bijvoorbeeld verzending per koerier), moet u voldoen aan de regels voor het vervoer van gevaarlijke materialen. Neem voor de verzending contact op met iemand met de juiste kwalificaties in deze materie. Het is verboden om beschadigde accu's te vervoeren. Tijdens het transport dienen gedemonteerde accu's uit het gereedschap te worden verwijderd, de blootliggende contacten moeten worden vastgezet, bijv. afgedicht met isolatietape. Bevestig de accu's zodanig in de verpakking dat ze zich tijdens het transport niet in de verpakking verplaatsen. De nationale voorschriften met betrekking tot het vervoer van gevaarlijke materialen moeten ook in acht worden genomen.

Accu opladen

Let op! Koppel voor het opladen de stroomtoevoer van het laadstation los van het lichtnet door de stekker uit het stopcontact te halen. Reinig eveneens de accu en de accupolen van vuil en stof met een zachte, droge doek.

De accu heeft een ingebouwde laadindicator. Door op de netschakelaar te drukken gaan dioden (XIX) branden, hoe meer er oplichten, hoe meer de accu is opgeladen. Als de LED's niet oplichten wanneer de knop wordt ingedrukt, is de accu ontladen. Sluit de accu aan op het gereedschap. Schuif de accu in de oplaadbus (XIX). Steek de lader in een stopcontact. De rode LED zal oplichten, wat het laadproces aangeeft. Wanneer het opladen voltooid is, gaat de rode LED uit en gaat de groene LED branden om aan te geven dat de accu volledig is opgeladen. Trek de stekker van de lader uit het stopcontact. Trek de accu uit het laadstation door op de accuvergrendelingsknop te drukken. **Let op!** Als de groene LED oplicht wanneer de lader op het lichtnet is aangesloten, is de accu volledig opgeladen. In dit geval zal de lader het laadproces niet starten.

ΧΑΡΑΚΤΗΡΙΣΤΙΚΑ ΠΡΟΪΟΝΤΟΣ

Το πολυμαχάνημα κήπου μπαταρίας μπορεί να λειτουργήσει ως ψαλίδι μορνούρας ή ως κλαδευτικό αλυσσπρίονο. Το ψαλίδι μορνούρας χρησιμοποιείται για το κλάδεμα και τη διαμόρφωση της κόμης των θάμνων και το κλάδεμα λεπτών κλαδιών. Το κλαδευτικό αλυσσπρίονο είναι ένας τύπος αλυσσπρίονου που χρησιμοποιείται για τη συντήρηση της κόμης των δέντρων. Επιτρέπει την κοπή κλαδιών μικρής διαμέτρου σε σημεία απρόσιτα για ένα παραδοσιακό αλυσσπρίονο. Η ρυθμιζόμενη μπουμά επιτρέπει το σχηματισμό φράχτη και το κλάδεμα κλαδιών που βρίσκονται ακόμη και σε μεγάλο ύψος. Χάρη στην ενέργεια της μπαταρίας, η λειτουργία είναι πολύ πιο αθόρυβη από ό,τι με ένα παραδοσιακό βενζινοκίνητο εργαλείο, ενώ είναι επίσης δυνατή η χρήση κοντά σε κτίρια και σε μέρη που είναι απρόσιτα για προϊόντα που λειτουργούν με ρεύμα. Η κατάλληλη, αξιόπιστη και ασφαλής λειτουργία του εργαλείου εξαρτάται από την κατάλληλη χρήση του, γι' αυτό:

Πριν ξεκινήσετε να χρησιμοποιείτε το εργαλείο, πρέπει να διαβάσετε όλες τις οδηγίες χρήσης και να τις φυλάξετε.

Ο προμηθευτής δεν φέρει καμία ευθύνη για τυχόν ζημιές ή τραυματισμούς που προκύπτουν από τη χρήση του εργαλείου σε αντίθεση με την προβλεπόμενη χρήση του, τη μη συμμόρφωση με τους κανονισμούς ασφαλείας και τις οδηγίες του παρόντος εγχειριδίου. Η χρήση του εργαλείου σε αντίθεση με την προβλεπόμενη χρήση του θα έχει επίσης ως αποτέλεσμα την απώλεια των δικαιωμάτων χρήστη που απορρέουν από την εγγύηση καθώς και από την εγγυητική ευθύνη.

ΕΞΟΠΛΙΣΜΟΣ ΠΡΟΪΟΝΤΟΣ

Το προϊόν παραδίδεται πλήρες, αλλά πριν από την πρώτη χρήση απαιτείται η συναρμολόγηση του. Με το εργαλείο παρέχεται μια λάμα αλυσίδας, μια αλυσίδα κοπής, ένα προστατευτικό λάμας, ένα προστατευτικό λεπίδας, μια μπαταρία, ένας σταθμός φόρτισης και ένας μίαντας μεταφοράς.

Προσοχή! Το προϊόν με κωδικό: YT-828391 δεν είναι εξοπλισμένο με επαναφορτιζόμενη μπαταρία και σταθμό φόρτισης.

ΤΕΧΝΙΚΑ ΣΤΟΙΧΕΙΑ

Παράμετρος	Μονάδα μέτρησης	Τιμή
Κωδικός καταλόγου		YT-828390, YT-828391
Ονομαστική τάση	[V d.c.]	18
Ψαλίδι μορνούρας		
Ταχύτητα κοπής	[min ⁻¹]	1500
Μήκος κοπής	[mm]	415
Επίπεδο θορύβου		
- LpA (πίεση)	[dB] (A)	74,5 ± 3,0
- LwA (ισχύς)	[dB] (A)	89,6 ± 3,0
Δονήσεις (πίσω λαβή)	[m/s ²]	1,446 ± 1,5
Βάρος (χωρίς μπαταρία)	[kg]	3,5
Κλαδευτικό αλυσσπρίονο		
Ταχύτητα αλυσίδας	[m/s]	4,5
Ταχύτητα περιστροφής	[min ⁻¹]	2500
Μήκος λάμας	[mm / °]	200 / 8
Κλίμακα αλυσίδας	[mm / °]	9,525 / 0,375
Πάχος συνδέσμου οδηγού	[mm / °]	1,27 / 0,050
Χωρητικότητα του δοχείου λαδιού	[ml]	80
Κλάση ηλεκτρικής προστασίας		III
Επίπεδο θορύβου		
- LpA ± K (πίεση)	[dB] (A)	74,5 ± 3,0
- LwA ± K (ισχύς)	[dB] (A)	88,0 ± 3,0
Δόνηση ah ± K (πίσω λαβή)	[m/s ²]	1,190 ± 1,5
Βάρος (χωρίς μπαταρία, λάμα και αλυσίδα)	[kg]	3,4
Τύπος μπαταρίας		Li-ion
Χωρητικότητα μπαταρίας*	[Ah]	2
Ενέργεια μπαταρίας*	[Wh]	36
Σταθμός φόρτισης*		
Τάση εισόδου	[V~]	220-240
Συχνότητα δικτύου	[Hz]	50/60

Παράμετρος	Μονάδα μέτρησης	Τιμή
Ονομαστική ισχύς	[W]	60
Τάση εξόδου	[V d.c.]	21
Ρεύμα εξόδου	[A]	2,4
Χρόνος φόρτισης**	[h]	1

* μόνο σε μοντέλα εξοπλισμένα με μπαταρία και φορτιστή

** ο υποδεικνυόμενος χρόνος φόρτισης ισχύει μόνο για την μπαταρία με τη χωρητικότητα που αναφέρεται στον πίνακα

Η δηλωμένη τιμή δονήσεων μετρήθηκε με τη στάνταρ μέθοδο μέτρησης και μπορεί να χρησιμοποιηθεί με σκοπό τη σύγκριση ενός εργαλείου με ένα άλλο. Η δηλωμένη τιμή δονήσεων μπορεί να χρησιμοποιηθεί στην εισαγωγική αξιολόγηση της έκθεσης. Η δηλωμένη συνολική τιμή δονήσεων μετρήθηκε με τη στάνταρ μέθοδο μέτρησης και μπορεί να χρησιμοποιηθεί με σκοπό τη σύγκριση ενός εργαλείου με ένα άλλο. Η συνολική δηλωμένη τιμή δονήσεων μπορεί να χρησιμοποιηθεί στην εισαγωγική αξιολόγηση της έκθεσης. Προσοχή! Η εκπομπή δονήσεων κατά την εργασία με τη συσκευή μπορεί να διαφέρει από τη δηλωμένη τιμή, ανάλογα με τον τρόπο χρήσης της συσκευής.

Προσοχή! Πρέπει να ορίσετε τα μέτρα ασφαλείας που έχουν ως σκοπό την προστασία του χειριστή και βασίζονται στην αξιολόγηση της έκθεσης στις πραγματικές συνθήκες χρήσης (συμπεριλαμβανομένων όλων των φάσεων του κύκλου εργασίας, όπως για παράδειγμα χρόνος κατά τον οποίο το εργαλείο είναι απενεργοποιημένο ή λειτουργεί με την αδρανή ταχύτητα καθώς και η διάρκεια κατά την οποία είναι ενεργό).

ΕΝΙΚΕΣ ΠΡΟΕΙΔΟΠΟΙΗΣΕΙΣ ΣΧΕΤΙΚΑ ΜΕ ΤΗΝ ΑΣΦΑΛΕΙΑ

ΠΡΟΕΙΔΟΠΟΙΗΣΗ! Κατά τη διάρκεια της εργασίας με το εργαλείο συνιστάται να τηρείτε πάντα τους βασικούς κανόνες ασφαλείας εργασίας συμπεριλαμβανομένων των αναφερομένων παρακάτω, για να μειώσετε τον κίνδυνο πυρκαγιάς, ηλεκτροπληξίας και να αποφύγετε τραυματισμούς.

Προειδοποίηση! Πρέπει να διαβάσετε όλες τις προειδοποιήσεις ασφαλείας, τις εικόνες και τις προδιαγραφές που παρέχονται με αυτό το ηλεκτρικό εργαλείο / μηχανήμα. Μη συμμόρφωση με αυτές οδηγίες μπορεί να προκαλέσει ηλεκτροπληξία, πυρκαγιά ή τραυματισμό.

Φυλάξτε όλες τις προειδοποιήσεις και τις οδηγίες για μελλοντική χρήση. Ο ορισμός «ηλεκτρικό εργαλείο / μηχανήμα» που χρησιμοποιείται στις προειδοποιήσεις ισχύει για όλα τα εργαλεία / μηχανήματα που κινούνται με ηλεκτρικό ρεύμα, τόσο ενσώματα όσο και ασώματα.

Ασφάλεια στο χώρο εργασίας

Κρατήστε το χώρο εργασίας καλά φωτισμένο και καθαρό. Η ακαταστασία και κακός φωτισμός μπορούν να προκαλέσουν ατυχήματα.

Δεν πρέπει να χρησιμοποιείτε ηλεκτροεργαλεία / μηχανήματα στο χώρο με αυξημένο κίνδυνο έκρηξης, που περιέχει εύφλεκτα υγρά, αέρια ή ατμούς. Τα ηλεκτρικά εργαλεία / μηχανήματα δημιουργούν σπινθήρες που μπορούν να προκαλέσουν ανάφλεξη της σκόνης ή των ατμών.

Μην επιτρέπετε στα παιδιά και στα τρίτα πρόσωπα να πλησιάζουν το χώρο εργασίας. Η απώλεια της αυτοσυγκέντρωσης μπορεί να οδηγήσει σε απώλεια ελέγχου.

Ασφάλεια με ηλεκτρική ενέργεια

Το βύσμα του καλωδίου τροφοδοσίας πρέπει να ταιριάζει με την πρίζα. Δεν πρέπει να τροποποιήσετε το φις με οποιονδήποτε τρόπο. Μη χρησιμοποιείτε ποτέ κάποιο προσαρμογέα στο βύσμα με γειωμένα ηλεκτροεργαλεία / μηχανήματα. Ένα βύσμα που χωρίς κάποια τροποποίηση ταιριάζει στην πρίζα μειώνει τον κίνδυνο ηλεκτροπληξίας.

Αποφύγετε την επαφή με γειωμένες επιφάνειες όπως σωλήνες, θερμάστρες και ψυγεία. Η γείωση του σώματος αυξάνει τον κίνδυνο ηλεκτροπληξίας.

Μην εκθέτετε τα ηλεκτρικά εργαλεία / μηχανήματα σε βροχή ή υγρασία. Το νερό και η υγρασία που εισέρχονται μέσα στο ηλεκτρικό εργαλείο / μηχανήμα αυξάνουν τον κίνδυνο ηλεκτροπληξίας.

Μην υπερφορτώνετε το καλώδιο τροφοδοσίας. Μη χρησιμοποιήσετε το καλώδιο τροφοδοσίας για να μεταφέρετε, να τραβήξετε ή να αποσυνδέσετε το βύσμα από την πρίζα. Αποφύγετε την επαφή του καλωδίου τροφοδοσίας με θερμότητα, λάδια, αιχμηρές άκρες και κινούμενα μέρη. Η βλάβη ή η εμπλοκή του καλωδίου τροφοδοσίας αυξάνει τον κίνδυνο ηλεκτροπληξίας.

Στην περίπτωση εργασίας στους εξωτερικούς χώρους, χρησιμοποιήστε ένα καλώδιο επέκτασης που προορίζονται για εργασία στους εξωτερικούς χώρους. Η χρήση ενός καλωδίου επέκτασης προσαρμοσμένου για εργασίες στους εξωτερικούς χώρους μειώνει τον κίνδυνο ηλεκτροπληξίας.

Στην περίπτωση που η χρήση του ηλεκτρικού εργαλείου / μηχανήματος σε υγρό περιβάλλον είναι αναπόφευκτη, για την προστασία από την τάση τροφοδοσίας πρέπει να χρησιμοποιήσετε τη συσκευή προστασίας υπολειπόμενου ρεύματος (RCD). Η χρήση του RCD μειώνει τον κίνδυνο ηλεκτροπληξίας.

Προσωπική ασφάλεια

Χρησιμοποιώντας ένα ηλεκτρικό εργαλείο / μηχανήμα να είστε καθ' όλη τη διάρκεια της εργασίας προσεκτικοί και λογικοί.

κοί. Μην χρησιμοποιείτε ένα ηλεκτρικό εργαλείο / μηχανήμα ενώ είστε κουρασμένοι ή υπό την επήρεια ναρκωτικών, αλκοόλ ή φαρμάκων. Ακόμη και μια στιγμή απροσεξίας κατά τη διάρκεια της εργασίας μπορεί να οδηγήσει σε σοβαρό τραυματισμό. **Εφαρμόστε μέτρα ατομικής προστασίας.** Χρησιμοποιείτε πάντα προστατευτικά οράσους. Εφαρμογή μέτρων ατομικής προστασίας όπως μάσκα εναντίων της σκόνης, αντιολισθητικά υποδήματα, κράνος και προστατευτικά της ακοής μειώνουν τον κίνδυνο σοβαρού τραυματισμού.

Αποτρέψτε μια τυχαία ενεργοποίηση. Πρωτού συνδέσετε ένα ηλεκτροεργαλείο / μηχανήμα στο ρεύμα και/ή στην μπαταρία, να το ανασηκώσετε ή να το μεταφέρετε, βεβαιωθείτε ότι ο ηλεκτρικός διακόπτης βρίσκεται στη θέση «εκτός λειτουργίας». Η μετακίνηση του ηλεκτροεργαλείου / μηχανήματος με το δάχτυλο στο διακόπτη ή σύνδεση στο ρεύμα ενός ηλεκτροεργαλείου / μηχανήματος όταν ο διακόπτης βρίσκεται στη θέση «σύνδεσης», μπορεί να οδηγήσει σε σοβαρό τραυματισμό.

Πρωτού ενεργοποιήσετε το ηλεκτρικό εργαλείο / μηχανήμα, αφαιρέστε όλα τα κλειδιά και άλλα εργαλεία που χρησιμοποιήθηκαν κατά την ρύθμισή του. Το κλειδί που παραμένει στα περιστρεφόμενα μέρη του εργαλείου / μηχανήματος μπορεί να προκαλέσει σοβαρούς τραυματισμούς.

Μην προσπαθείτε να φτάσετε και μη γένητε υπερβολικά μακριά. Διατηρήστε τη σωστή στάση και ισορροπία όλη την ώρα. Αυτό θα σας επιτρέψει να ελέγξετε πιο εύκολα το ηλεκτροεργαλείο / μηχανήμα στην περίπτωση απρόσμενης κατάστασης κατά τη διάρκεια της εργασίας.

Ντυθείτε σωστά. Μην φοράτε χαλαρά ρούχα και κοσμήματα. Κρατήστε τα μαλλιά καθώς και τα ρούχα μακριά από τα κινούμενα μέρη του εργαλείου / μηχανήματος. Χαλαρά ρούχα, κοσμήματα ή μακριά μαλλιά μπορούν να πιάσουν τα κινούμενα μέρη του. Στην περίπτωση που το εργαλείο σας έχει σχεδιαστεί να μπορεί να συνδέεται με την απορρόφηση ή τη συλλογή σκόνης, βεβαιωθείτε ότι το συνδέσατε και χειρίζεστε σωστά. **Η χρήση του απορροφητήρα σκόνης μειώνει τους κινδύνους που σχετίζονται με τη σκόνη.**

Μην επιτρέψετε η πείρα που αποκτήσατε από τη συχνή χρήση του εργαλείου / μηχανήματος να οδηγήσει στην απροσεξία και στην αγνόηση των κανόνων ασφαλείας. Οι απρόσεκτες ενέργειες μπορούν να προκαλέσουν σοβαρούς τραυματισμούς σε ένα κλάσμα του δευτερολέπτου.

Χρήση και φροντίδα του ηλεκτροεργαλείου / μηχανήματος

Μην υπερφορτώνετε το ηλεκτροεργαλείο / μηχανήμα. Χρησιμοποιείτε ένα ηλεκτροεργαλείο / μηχανήμα κατάλληλο για τη συγκεκριμένη εργασία. Ένα κατάλληλο ηλεκτροεργαλείο / μηχανήμα που έχει σχεδιαστεί για το συγκεκριμένο φορτίο, θα σας εξασφαλίσει την άνετη και ασφαλή εργασία.

Μη χρησιμοποιείτε ένα ηλεκτροεργαλείο / μηχανήμα, όταν ηλεκτρικός διακόπτης δεν επιτρέπει τη σύνδεση και την αποσύνδεση. Ένα εργαλείο / μηχανήμα, η χρήση του οποίου δεν μπορείτε να ελέγξετε με το διακόπτη, είναι επικίνδυνο και πρέπει να το στείλετε για επισκευή.

Πρωτού κάνετε τη ρύθμιση, αντικατάσταση του αξεσουάρ ή αποθήκευση του εργαλείου / μηχανήματος, αποσυνδέστε το βύσμα από την πρίζα του ρεύματος και/ή αποσυναρμολογήστε τη μπαταρία - εάν η μπαταρία αποσυνδέεται από το εργαλείο / μηχανήμα. Αυτά τα προληπτικά μέτρα θα σας επιτρέψουν να αποφύγετε κάποια τυχαία ενεργοποίηση του ηλεκτροεργαλείου / μηχανήματος.

Το εργαλείο πρέπει να αποθηκεύσετε σε ένα μέρος απρόσιτο στα παιδιά, μην αφήσετε να το χρησιμοποιούν άτομα που δεν γνωρίζουν τον χειρισμό του ηλεκτροεργαλείου / μηχανήματος ή αυτές τις οδηγίες. Τα ηλεκτρικά εργαλεία / μηχανήματα είναι επικίνδυνα στα χέρια των μη εκπαιδευμένων χρηστών.

Τα ηλεκτροεργαλεία / μηχανήματα και εξαρτήματα απαιτούν συντήρηση. Ελέγξτε το εργαλείο / μηχανήμα για αναντιστοιχίες ή εμπλοκές των κινήτων εξαρτημάτων, ζημιά στα εξαρτήματα και για οποιαδήποτε άλλη παράμετρο που μπορεί να επηρεάσει τη λειτουργία του ηλεκτρικού εργαλείου / μηχανήματος. Τις ζημιές πρέπει να επιδιορθώσετε πρωτού χρησιμοποιήσετε το ηλεκτροεργαλείο / μηχανήμα. Πολλά ατυχήματα οφείλονται σε ακατάλληλα συντηρημένα εργαλεία / μηχανήματα. Τα εργαλεία κοπής κρατήστε καθαρά και ακονισμένα. Ένα εργαλείο κοπής μετά από την ορθή συντήρηση και με αιχμηρές άκρες, είναι λιγότερο επιρρεπές σε εμπλοκές και να ελέγχεται πιο εύκολα κατά τη διάρκεια της εργασίας.

Χρησιμοποιείτε ηλεκτρικά εργαλεία / μηχανήματα, αξεσουάρ και εξαρτήματα κ.λπ. σύμφωνα με αυτές τις οδηγίες, λαμβάνοντας υπόψη το είδος και τις συνθήκες εργασίας. Η χρήση εργαλείου για εργασία διαφορετική από εκείνη που έχει σχεδιαστεί για τον όλο θα προκαλέσει μια επικίνδυνη κατάσταση.

Τις λαβές καθώς και την επιφάνεια κράτησης πρέπει να διατηρείτε στεγνές, καθαρές, χωρίς λάδια και λίπη. Οι ολισθηρές λαβές και οι επιφάνειες πιασίματος, δεν επιτρέπουν την ασφαλή χρήση ούτε τον έλεγχο του εργαλείου / μηχανήματος σε επικίνδυνες καταστάσεις.

Συντήρηση

Η επισκευή του ηλεκτροεργαλείου / μηχανήματος επιτρέπεται μόνο σε ένα εξουσιοδοτημένο συνεργείο που χρησιμοποιεί μόνο γνήσια ανταλλακτικά. Αυτό εγγυάται την επαρκή ασφάλεια εργασίας με το ηλεκτροεργαλείο.

Προειδοποιήσεις ασφαλείας του ψαλιδιού μπροντούρας

Κρατάτε όλα τα μέρη του σώματος μακριά από τη λεπίδα. Μην αφαιρείτε και μην κρατάτε το υλικό που κόβεται όσο οι λεπίδες βρίσκονται σε κίνηση. Οι λεπίδες συνεχίζουν να κινούνται μετά την απενεργοποίηση του διακόπτη. Μια στιγμή απροσεξίας κατά το χειρισμό ενός ψαλιδιού μπροντούρας μπορεί να προκαλέσει σοβαρό τραυματισμό. **Μεταφέρετε το ψαλίδι μπροντούρας κρατώντας τη λαβή με τη λεπίδα σταματημένη και προσέχοντας να μην χρησιμοποιήσετε κανέναν διακόπτη ρεύματος.** Ο σωστός χειρισμός του ψαλιδιού μπροντούρας θα μειώσει τον κίνδυνο ακούσιων ενεργοποιήσεων και επακόλουθου τραυματισμού

από τις λεπίδες. Φοράτε πάντα προστατευτικό λεπίδας όταν μεταφέρετε ή αποθηκεύετε το ψαλίδι μπορντούρας. Ο σωστός χειρισμός του ψαλιδίου μπορντούρας θα μειώσει τον κίνδυνο τραυματισμού από τις λεπίδες. Κατά την αφαίρεση του μπλοκαρισμένου υλικού ή τη συντήρηση του μηχανήματος, βεβαιωθείτε ότι όλοι οι διακόπτες ρεύματος είναι απενεργοποιημένοι και ότι το καλώδιο ρεύματος είναι αποσυνδεδεμένο από την πρίζα. Η απροσδόκητη ενεργοποίηση του ψαλιδίου μπορντούρας κατά την αφαίρεση μπλοκαρισμένου υλικού ή τη συντήρηση μπορεί να προκαλέσει σοβαρό τραυματισμό. Κρατάτε το ψαλίδι μπορντούρας μόνο από τις μονωμένες λαβές, καθώς η λεπίδα μπορεί να έρθει σε επαφή με κρυμμένα ηλεκτρικά καλώδια ή το ίδιο το καλώδιο τροφοδοσίας. Η επαφή των λεπίδων με «ηλεκτροφόρα» καλώδια μπορεί να κάνει τα εκτεθειμένα μεταλλικά μέρη του ψαλιδίου μπορντούρας «ηλεκτροφόρα» με αποτέλεσμα ο χειριστής να υποστεί ηλεκτροπληξία. Κρατάτε τα καλώδια και τα καλώδια τροφοδοσίας μακριά από την περιοχή κοπής. Τα καλώδια τροφοδοσίας ή άλλα μπορεί να είναι κρυμμένα σε φράχτες ή θάμνους και να κοπούν κατά λάθος από τη λεπίδα. Μην χρησιμοποιείτε το ψαλίδι μπορντούρας σε κακές καιρικές συνθήκες, ειδικά αν υπάρχει κίνδυνος κεραυνού. Αυτό μειώνει τον κίνδυνο να χτυπηθεί από κεραυνό.

Προειδοποιήσεις ασφαλείας για το ψαλίδι μπορντούρας με εκτεταμένο μήκος

Για να μειώσετε τον κίνδυνο ηλεκτροπληξίας, μη χρησιμοποιείτε ποτέ το ψαλίδι μπορντούρας με εκτεταμένο μήκος κοντά σε ηλεκτρικές γραμμές. Η επαφή ή η χρήση κοντά σε ηλεκτρικές γραμμές μπορεί να προκαλέσει σοβαρό τραυματισμό ή ηλεκτροπληξία που μπορεί να οδηγήσει στο θάνατο. Χρησιμοποιείτε πάντα και τα δύο χέρια όταν χειρίζεστε το ψαλίδι μπορντούρας με εκτεταμένο μήκος. Κρατήστε το ψαλίδι μπορντούρας με εκτεταμένο μήκος και με τα δύο χέρια για να αποφύγετε την απώλεια ελέγχου. **Φοράτε πάντα προστατευτικό κεφαλής όταν χειρίζεστε το ψαλίδι μπορντούρας με εκτεταμένο μήκος. Η πτώση των υπολειμμάτων μπορεί να προκαλέσει σοβαρό τραυματισμό.**

Προειδοποιήσεις κατά την εργασία με το κλαδευτικό αλυσοπρίονο

Κατά την εργασία με το κλαδευτικό αλυσοπρίονο πρέπει να κρατάτε όλα τα μέρη του σώματος μακριά από την αλυσίδα. Πριν ενεργοποιήσετε το κλαδευτικό αλυσοπρίονο, βεβαιωθείτε ότι η αλυσίδα δεν έρχεται σε επαφή με τίποτα. Μια στιγμή απροσεξίας κατά την εργασία με το κλαδευτικό αλυσοπρίονο μπορεί να προκαλέσει μπλέξιμο ρούχων ή μέρων σώματος στην αλυσίδα του κλαδευτικού αλυσοπρίονου.

Να χρησιμοποιείτε γυαλιά ασφαλείας και προστατευτικά ακοής. Συνιστάται επίσης προστασία κεφαλής, βραχιόνων, ποδιών και πατούσων. Η κατάλληλη προστατευτική ενδυμασία μειώνει τον κίνδυνο τραυματισμού από επαφή με απορρίμματα ή τυχαία επαφή με την αλυσίδα.

Μην εργάζεστε με κλαδευτικό αλυσοπρίονο σε δέντρο. Η εργασία με το κλαδευτικό αλυσοπρίονο ενώ βρίσκεστε πάνω στο δέντρο μπορεί να προκαλέσει τραυματισμό.

Να διατηρείτε πάντα τη σωστή στάση του σώματος και να εργάζεστε με το κλαδευτικό αλυσοπρίονο ενώ στέκεστε σε μια ακίνητη, ασφαλή και επίπεδη επιφάνεια. Μια ολισθηρή ή ασταθής επιφάνεια, π.χ. μια σκάλα, μπορεί να οδηγήσει σε απώλεια ισορροπίας ή απώλεια ελέγχου του κλαδευτικού αλυσοπρίονου.

Όταν κόβετε ένα τεντωμένο κλαδί, πρέπει να προσέχετε για την ανάκαμψη. Εάν απελευθερωθεί η τάση που συσσωρεύεται στις ίνες ξύλου, το κλαδί μπορεί να χτυπήσει τον χειριστή και/ή να στερήσει τον έλεγχο του κλαδευτικού αλυσοπρίονου.

Ιδιαίτερη προσοχή πρέπει να δίνεται κατά την κοπή θάμνων και νεαρών δέντρων. Το λεπτό υλικό μπορεί να πιάσει την αλυσίδα και να στρώξει το κλαδευτικό αλυσοπρίονο προς τον χειριστή ή να του στερήσει την ισορροπία.

Μεταφέρετε το κλαδευτικό αλυσοπρίονο μακριά από το σώμα. Κατά τη μεταφορά ή την αποθήκευση του κλαδευτικού αλυσοπρίονου πάντα πρέπει να είναι εγκαταστημένο το προστατευτικό της λάμας αλυσίδας. Το σωστό πιάσιμο του κλαδευτικού αλυσοπρίονου θα μειώσει την πιθανότητα τυχαίας επαφής με τα κινούμενα μέρη του πριονιού.

Ακολουθήστε τις οδηγίες για λίπανση, τάνυση αλυσίδας και αλλαγή εξαρτημάτων. Μια αλυσίδα με ακατάλληλη τάνυση ή λίπανση μπορεί να σπάσει και να αυξήσει την πιθανότητα κλωστήματος προς τον χειριστή.

Διατηρήστε τις λαβές στεγνές, καθαρές και χωρίς γράσο και λάδι. Οι λιπαρές ή λαδωμένες λαβές είναι ολισθηρές και προκαλούν το χάσιμο ελέγχου του κλαδευτικού αλυσοπρίονου.

Να κόβετε μόνο ξύλο. Μην χρησιμοποιείτε το κλαδευτικό αλυσοπρίονο για εργασία για την οποία δεν προορίζεται. Για παράδειγμα: μην κόβετε πλαστικά, σκυροδεμα ή μη ξυλώδη οικοδομικά υλικά. Η χρήση κλαδευτικού αλυσοπρίονου για εργασίες διαφορετικές από αυτές που προορίζεται μπορεί να οδηγήσει σε επικίνδυνες καταστάσεις.

Κατά την εργασία να κρατάτε το κλαδευτικό αλυσοπρίονο με μονωμένες λαβές, καθώς η αλυσίδα μπορεί να έρθει σε επαφή με ζωντανό καλώδιο, συμπεριλαμβανομένου του δικού του καλωδίου τροφοδοσίας σε περίπτωση ηλεκτρικών αλυσοπρίονων. Η αλυσίδα κατά την επαφή με το καλώδιο υπό τάση μπορεί να έχει ως αποτέλεσμα ότι τα μεταλλικά εξαρτήματα του κλαδευτικού αλυσοπρίονου θα βρεθούν επίσης υπό τάση και αυτό μπορεί να προκαλέσει ηλεκτροπληξία του χειριστή. **Διατηρείτε το κλαδευτικό αλυσοπρίονο σε επαρκή απόσταση από τα καλώδια ρεύματος.** Η επαφή με το ηλεκτρικό δίκτυο ενέχει κίνδυνο ηλεκτροπληξίας, σοβαρού τραυματισμού ή θανάτου. Χρησιμοποιείτε ατομικό προστατευτικό εξοπλισμό με τη μορφή προστασίας κεφαλιού, ματιών και ακοής. Πρέπει επίσης να φοράτε προστατευτικά υποδήματα και γάντια προστασίας. Η χρήση του κατάλληλου ατομικού προστατευτικού εξοπλισμού μειώνει τον κίνδυνο τραυματισμού που μπορεί να συμβεί κατά τη διάρκεια της εργασίας.

Αιτίες και πρόληψη του φαινομένου κλωστήματος προς τον χειριστή.

Το κλώστημα προς τον χειριστή μπορεί να συμβεί όταν η άκρη της λάμας έρθει σε επαφή με ένα αντικείμενο ή όταν το ξύλο που κόβεται θα εγκλωβίσει το κλαδευτικό αλυσοπρίονο στην εγκοπή. Σε ορισμένες περιπτώσεις, η επαφή της άκρης της λάμας με το αντικείμενο μπορεί να προκαλέσει μια βίαιη αναπήδηση που οδηγεί την λάμα πάνω και προς τον χειριστή. Σφηνώμα στην εγκοπή

της άνω άκρης της λάμας μπορεί ξαφνικά να οδηγήσει την λάμα προς τον χειριστή. Κάθε τέτοια αντίδραση μπορεί να σας κάνει να χάσετε τον έλεγχο του κλαδευτικού αλυσοπρίονου, το οποίο μπορεί να προκαλέσει σοβαρούς τραυματισμούς. Μην βασίζεστε αποκλειστικά στα εξαρτήματα ασφαλείας που είναι ενσωματωμένα στο κλαδευτικό αλυσοπρίονο. Ο χειριστής του κλαδευτικού αλυσοπρίονου πρέπει να λάβει μέτρα για να αποτρέψει ατυχήματα και τραυματισμούς κατά την εργασία. Το κλώτσημα προς τον χειριστή είναι αποτέλεσμα κακής χρήσης ή/και αναφαλμένων διαδικασιών ή συνθηκών λειτουργίας και μπορεί να αποφευχθεί, όταν λαμβάνονται κατάλληλες προφυλάξεις που αναφέρονται παρακάτω: **Να κρατάτε σταθερά το κλαδευτικό αλυσοπρίονο και με τα δύο χέρια με τους αντίχειρες και τα δάχτυλα να κλείνουν γύρω από τις λαβές του κλαδευτικού αλυσοπρίονου, η θέση του σώματος και των βραχιόνων πρέπει να είναι σε θέση να αντισταθεί στις δυνάμεις που προκύπτουν κατά το κλώτσημα.** Εάν ληφθούν κατάλληλες προφυλάξεις, οι δυνάμεις του κλωτσήματος μπορούν να ελεγχθούν από τον χειριστή. Μην αφήνετε το κλαδευτικό αλυσοπρίονο να κινείται ελεύθερα. Να αντικαταστήτε τη λάμα και την αλυσίδα μόνο με εξαρτήματα που καθορίζονται από τον κατασκευαστή. Η λανθασμένη λάμα και η αλυσίδα μπορεί να προκαλέσει θραύση της αλυσίδας ή/και το φαινόμενο του κλωτσήματος. **Ακολουθήστε τις οδηγίες του κατασκευαστή για ακόνισμα και συντήρηση της αλυσίδας.** Η μείωση του βάθους της εγκοπής της λάμας της αλυσίδας μπορεί να οδηγήσει σε αύξηση της πιθανότητας να εμφανιστεί το φαινόμενο του κλωτσήματος. Απαγορεύεται η έκθεση του κλαδευτικού αλυσοπρίονου στην ατμοσφαιρική βροχόπτωση και η χρήση του σε ατμόσφαιρα αυξημένης υγρασίας. Απαγορεύεται επίσης η χρήση του κλαδευτικού αλυσοπρίονου σε ατμόσφαιρα με αυξημένο κίνδυνο πυρκαγιάς ή έκρηξης. Όταν εργάζεστε, αποφύγετε την επαφή με γειωμένα, αγώγιμα και μη μονωμένα αντικείμενα όπως σωλήνες, θερμάστρες και ψηγεία. Όταν το κλαδευτικό αλυσοπρίονο δεν χρησιμοποιείται, πρέπει να φυλάσσεται σε ξηρό, κλειστό μέρος, μακριά από μη εξουσιοδοτημένα άτομα. Πρέπει να χρησιμοποιείται μια αλυσίδα κοπής κατάλληλη για το συγκεκριμένο φορτίο. Μην χρησιμοποιείτε αλυσίδες κοπής σχεδιασμένες για ελαφριά εργασία, για εργασίες με βαρύ φορτίο. Να φοράτε πάντα προστατευτικά γάντια κατά την αντικατάσταση, επισκευή ή ρύθμιση της αλυσίδας. Κατά τη μεταφορά του κλαδευτικού αλυσοπρίονου, βεβαιωθείτε ότι αυτό έχει αποσυνδεθεί από την πηγή τροφοδοσίας. Το ηλεκτρικό κλαδευτικό αλυσοπρίονο πρέπει να αποσυνδεθεί από την πρίζα, από το κλαδευτικό αλυσοπρίονο μπαταρίας πρέπει να αποσυνδεθεί η μπαταρία. Στη λάμα με την αλυσίδα κοπής πρέπει να τοποθετηθεί ένα προστατευτικό. Μην μεταφέρετε το ηλεκτρικό κλαδευτικό αλυσοπρίονο κρατώντας το από το καλώδιο τροφοδοσίας. Μην αποσυνδέετε το φως από την πρίζα τραβώντας το καλώδιο τροφοδοσίας. Αποφύγετε την κατά λάθος ενεργοποίηση του κλαδευτικού αλυσοπρίονου. Κατά τη μεταφορά του ηλεκτρικού κλαδευτικού αλυσοπρίονου ή με συνδεδεμένη τη μπαταρία, πρέπει να κρατάτε τα δάχτυλά σας μακριά από τον διακόπτη λειτουργίας. Να φοράτε πάντοτε κατάλληλο προστατευτική ενδυμασία που εφαρμόζει στο σώμα.

Να εργάζεστε πάντα κρατώντας το κλαδευτικό αλυσοπρίονο και με τα δύο χέρια. Κατά τη διάρκεια της λειτουργίας, στερεώστε τα χαλαρά κομμάτια ξύλου έτσι ώστε να μην μπορούν να μετακινηθούν, για παράδειγμα τοποθετώντας τα σε μια βάση ξύλου. Αποφύγετε την κοπή ξύλου που βρίσκεται στο έδαφος. Αποφύγετε την επεξεργασία μη προστατευμένου ξύλου κατά της κίνησης κατά τη διάρκεια κοπής. Μην κρατάτε τις χειρολαβές του κλαδευτικού αλυσοπρίονου πάνω από τους ώμους σας κατά τη διάρκεια της λειτουργίας. Μην εργάζεστε με το κλαδευτικό αλυσοπρίονο ενώ στέκεστε σε σκάλα. Υιοθετήστε τέτοια στάση, έτσι ώστε να μην χρειάζεται να τεντώνετε τα χέρια σας σε όλο το μήκος. Διατηρήστε την αλυσίδα καθαρή. Η αλυσίδα πρέπει να είναι ακονισμένη και λιπασμένη. Αυτό θα εξασφαλίσει πιο αποτελεσματική και ασφαλέστερη εργασία. Η αλυσίδα μπορεί να ακονιστεί σε ένα εξειδικευμένο κέντρο εξυπηρέτησης. Πριν από κάθε χρήση πρέπει να ελέγχετε την κατάσταση της αλυσίδας. Σε περίπτωση διαπίστωσης ρωγμών, σπασμένων δοντιών ή οποιασδήποτε άλλης βλάβης, πριν ξεκινήσετε την εργασία αντικαταστήστε την αλυσίδα με καινούρια. Σε περίπτωση διαπίστωσης κατεστραμμένων ή σπασμένων μερών του κλαδευτικού αλυσοπρίονου. Πρέπει να σταματήσετε την εργασία ή μην ξεκινάτε άλλη. Τα κατεστραμμένα μέρη πρέπει να αντικατασταθούν πριν από την έναρξη της εργασίας. Το κλαδευτικό αλυσοπρίονο πρέπει να χρησιμοποιείται όπως προορίζεται, το εργαλείο προορίζεται μόνο για κοπή ξύλου. Πρέπει να προσέχετε τα μεταλλικά μέρη ή πέτρες που μπορεί να βρίσκονται στο ξύλο που υποβάλλεται σε επεξεργασία. Χρησιμοποιείτε μόνο γνήσια ανταλλακτικά. Η μη χρήση γνήσιων ανταλλακτικών μπορεί να αυξήσει τον κίνδυνο βλάβης και να οδηγήσει σε τραυματισμούς. Το κλαδευτικό αλυσοπρίονο πρέπει να επισκευάζεται μόνο από κέντρα εξυπηρέτησης εξουσιοδοτημένα από τον κατασκευαστή, που χρησιμοποιούν γνήσια ανταλλακτικά. Αυτό θα ελαχιστοποιήσει τον κίνδυνο ατυχημάτων και ζημιών στον εξοπλισμό.

ΟΔΗΓΙΕΣ ΧΡΗΣΗΣ

Προετοιμασία του ψαλιδιού για χρήση

Προσοχή! Πριν από όλες τις εργασίες συναρμολόγησης και ρύθμισης αποσυνδέστε το ψαλίδι από την παροχή ρεύματος. **Αφαιρέστε την μπαταρία από την υποδοχή του ηλεκτρικού εργαλείου!**

Πριν από την πρώτη χρήση, συναρμολογήστε και τα δύο μέρη του εργαλείου (II)

Βεβαιωθείτε ότι οι λεπίδες έχουν ασφαλιστεί με την τοποθέτηση του προστατευτικού της λάμας. Ξεβιδώστε τη διάταξη ασφάλισης τοποθέτησης της κεφαλής και, στη συνέχεια, σύρετε το εξάρτημα με το διακόπτη στο κενό του εξαρτήματος με την κεφαλή. Εάν το εξάρτημα με τον διακόπτη έχει εισαχθεί σωστά στο κενό του εξαρτήματος με την κεφαλή, σημαίνει ότι η σύνδεση αυτών των δύο εξαρτημάτων μπορεί να ασφαλιστεί με το σφίξιμο της ασφάλισης της στερέωσης κεφαλής. Βεβαιωθείτε ότι τα μέρη του εργαλείου δεν θα διαχωριστούν κατά τη λειτουργία. Πριν συνδέσετε το εργαλείο στην παροχή ρεύματος, ελέγξτε την τεχνική του κατάσταση. Εάν εντοπιστεί οποιαδήποτε βλάβη, απαγορεύεται η σύνδεσή του εργαλείου με την παροχή ρεύματος πριν από την απομάκρυνση τυχόν βλάβης.

Ρυθμίσεις

Το μήκος του εργαλείου μπορεί να ρυθμιστεί με το τράβηγμα προς τα πίσω του μοχλού ασφάλισης ρύθμισης μήκους (VII), και τη ρύθμιση στη συνέχεια του μήκους του εργαλείου και το σφίξιμο του μοχλού ασφάλισης. Είναι δυνατή η απεριόριστη ρύθμιση του μήκους του εργαλείου μεταξύ των περιοριστών κίνησης. Μεταξύ των βραχιόνων υπάρχει ένας σφικτήρας που επιτρέπει την τοποθέτηση ενός βοηθητικού ιμάντα (VIII). Μειώνει το φορτίο στα χέρια που κρατούν το μηχανήμα, ειδικά κατά τη διάρκεια παρατεταμένης λειτουργίας. Η ασφάλεια του ιμάντα πρέπει να εισάγεται μέσω της οπής στο επάνω μέρος του περιβλήματος του μηχανήματος. Ο ιμάντας πρέπει να τοποθετείται διαγώνια μέσω του σώματος του χειριστή και το μήκος του να ρυθμίζεται έτσι ώστε το μεγαλύτερο μέρος του βάρους του μηχανήματος να στηρίζεται στον ιμάντα (XI).

Ρύθμιση γωνίας κεφαλής κοπής (III)

Η κεφαλή κοπής του εργαλείου έχει τη δυνατότητα κλίσης σε σχέση με τη λαβή. Αυτό διευκολύνει, για παράδειγμα, τη διαμόρφωση της κορυφής ενός φράχτη ή την αποκοπή κλαδιών στην περίπτωση του κλαδευτικού αλυσοπριονίου. Η αλλαγή της γωνίας της κεφαλής κοπής είναι δυνατή με το πάτημα ταυτόχρονα και των δύο κουμπιών ρύθμισης της γωνίας της κεφαλής, με το κράτημα των πατημένων και στη συνέχεια την αλλαγή της γωνίας. Η κεφαλή μπορεί να ασφαλιστεί σε διάφορες θέσεις. Βεβαιωθείτε ότι η κεφαλή έχει ασφαλιστεί στη νέα της θέση και ότι και τα δύο κουμπιά ασφάλισης έχουν επιστρέψει στη θέση ηρεμίας.

Περιστροφή της πίσω λαβής (IV)

Η πίσω λαβή έχει τη δυνατότητα να περιστρέφεται δεξιά ή αριστερά. Για να περιστρέψετε την πίσω λαβή, πατήστε και κρατήστε πατημένο το κουμπί περιστροφής της πίσω λαβής, περιστρέψτε τη λαβή προς τα δεξιά ή προς τα αριστερά και απελευθερώστε το κουμπί. Περιστρέφοντας τη λαβή μετά την απελευθέρωση του κουμπιού ρύθμισης της γωνίας, αυτή θα ασφαλιστεί σε μία από τις θέσεις που σημειώνονται στο περιβλήμα. Βεβαιωθείτε ότι η λαβή έχει ασφαλιστεί στη νέα της θέση και ότι το κουμπί περιστροφής έχει επιστρέψει στη θέση ηρεμίας.

Προετοιμασία χώρου εργασίας

Πριν από την έναρξη των εργασιών, ο χώρος θα πρέπει να προετοιμαστεί κατάλληλα ώστε να ελαχιστοποιηθούν οι κίνδυνοι που συνδέονται με την εργασία με το εργαλείο. Βεβαιωθείτε ότι στο χώρο εργασίας θα βρίσκονται μόνο εξουσιοδοτημένα άτομα. Θα πρέπει να έχετε καλή ορατότητα από το χώρο εργασίας, γι' αυτό να είστε ειδικά προσεκτικοί κατά την εργασία σε δύσκολες συνθήκες εδάφους, π.χ. στην επικλινή περιοχή. Μην αρχίζετε να εργάζεστε κατά τη διάρκεια βροχόπτωσης ή υψηλής υγρασίας, π.χ. ομίχλης. Φοράτε προστατευτική ενδυμασία και εξοπλισμό ατομικής προστασίας. Αποφύγετε να κόβετε με το ψαλίδι σύρματα, μικρά δέντρα και ξύλινα δοκάρια. Θα πρέπει να λαμβάνεται υπόψη ότι τα κομμένα κλαδιά και τα φυτικά υπολείμματα που πέφτουν μπορεί να αναπηδήσουν από άλλα κλαδιά ή να μπλοκαριστούν μεταξύ άλλων κλαδιών. Προετοιμάστε μια διαδρομή διαφυγής σε περίπτωση κινδύνου από πτώση κλαδιών ή φυτικών υπολειμμάτων. Η οδός διαφυγής πρέπει επίσης να είναι ελεύθερη από εμπόδια κατά την εργασία. Εάν κατά τη διάρκεια των εργασιών εμφανιστούν εμπόδια στη διαδρομή διαφυγής, πρέπει να απομακρυνθούν πριν συνεχίσετε τις εργασίες. Λόγω της πιθανότητας εργασίας με κοντάρι, βεβαιωθείτε ότι το ψαλίδι δεν έρχεται σε επαφή με κλώδια ηλεκτρικού ρεύματος, τηλεφωνικές γραμμές κ.λπ. Η κοπή ή το σφήνισμα σε τέτοιες γραμμές μπορεί να προκαλέσει ηλεκτροπληξία.

Σύνδεση εργαλείου στην παροχή ρεύματος (V)

Εισαγάγετε την μπαταρία στη θήκη της με τις επαφές στραμμένες προς το εσωτερικό του εργαλείου και προς τα πάνω μέχρι να λειτουργήσει η ασφάλιση της μπαταρίας. Βεβαιωθείτε ότι η μπαταρία δεν θα φύγει από τη θέση της κατά τη διάρκεια της λειτουργίας. Μπορείτε να αποσυνδέσετε την μπαταρία πατώντας και κρατώντας το μάνταλο και στη συνέχεια σύροντας την μπαταρία από την υποδοχή.

Για την τροφοδοσία του εργαλείου μπορούν να χρησιμοποιηθούν μόνο οι ακόλουθες μπαταρίες Li-Ion YATO 18 V: YT-82842, YT-82843, YT-82844 και YT-82845, που μπορούν να φορτίζονται μόνο με τους φορτιστές YATO YT-82848 ή YT-82849. Απαγορεύεται η χρήση άλλων μπαταριών με διαφορετική ονομαστική τάση και οποίων δεν ταιριάζουν με την υποδοχή της μπαταρίας του εργαλείου. Απαγορεύεται να τροποποιήσετε την υποδοχή ή/και την μπαταρία για να τα συνδέσετε μεταξύ τους.

Εκκίνηση ψαλιδιού (VI)

Αφαιρέστε το προστατευτικό από τις λεπίδες του ψαλιδιού. Πιάστε το ψαλίδι και με τα δύο χέρια από την μπροστινή λαβή με το ένα χέρι και την πίσω λαβή με το άλλο. Βεβαιωθείτε ότι οι λεπίδες και η αλυσίδα δεν έρχονται σε επαφή με κανένα αντικείμενο ή επιφάνεια. Σύρετε το κουμπί ασφάλισης του ηλεκτρικού διακόπτη στο πάνω μέρος της πίσω λαβής προς τα εμπρός με τον αντίχειρά σας. Πατήστε τον διακόπτη λειτουργίας και κρατήστε τον σε αυτήν τη θέση. Το κουμπί κλειδώματος του ηλεκτρικού διακόπτη μπορεί να απελευθερωθεί. Περιμένετε μέχρι ο κινητήρας να φτάσει σε πλήρη ταχύτητα και βεβαιωθείτε ότι οι λεπίδες λειτουργούν ομαλά πριν αρχίσετε την κοπή. Εάν ακούσετε ύποπτους ήχους ή αισθανθείτε δονήσεις, απενεργοποιήστε αμέσως το εργαλείο με την απελευθέρωση του διακόπτη. Το εργαλείο απενεργοποιείται με την απελευθέρωση της πίεσης στον διακόπτη λειτουργίας. Όταν η αλυσίδα έχει σταματήσει να κινείται, το εργαλείο πρέπει να αποσυνδεθεί από την παροχή ρεύματος και να επισκευαστεί.

Εργασία με ψαλίδι

Μην αφήνετε τη συσκευή να λειτουργεί σε χαμηλή ταχύτητα ή κατά την εκκίνηση. Η πιο αποτελεσματική εργασία είναι αν το κούρεμα γίνεται με πλήρεις ευρείες κινήσεις. Για μεγαλύτερη απόδοση, οι λεπίδες μπορούν να κλίνουν υπό γωνία 5 - 10° προς την κατεύθυνση κοπής (XII). Για να επιτύχετε ομοιόμορφο ύψος φράχτη, μπορείτε να χρησιμοποιήσετε πετονιά τεντωμένη κατά μήκος της γραμμής κοπής. Να κόβετε το τμήμα του φράχτη πάνω από τη γραμμή. Είναι δυνατή η κατακόρυφη κοπή του φράχτη.

Συνιστάται να κρύβετε με καμπύλες κινήσεις από κάτω προς τα πάνω και στη συνέχεια από πάνω προς τα κάτω, ώστε να χρησιμοποιείτε και τις δύο πλευρές των λεπίδων (XIII) Χρήσιμες συμβουλές κατά την εργασία Προσέχετε να εξασφαλίζετε ισορροπία και σωστή στάση του σώματος κατά την εργασία. Δώστε ιδιαίτερη προσοχή κατά την εργασία σε ολισθηρό, επικλινές ή ανώμαλο έδαφος. Να παρακολουθείτε συνεχώς τις λεπίδες κατά τη διάρκεια της λειτουργίας. Μην πραγματοποιείτε το κούρεμα σε μέρη που δεν είναι ορατά.

Συμβουλές χρήσιμες κατά εργασία με ψαλίδι

Βεβαιωθείτε ότι έχετε καλή ισορροπία και σωστή στάση του σώματος ενώ εργάζεστε. Δώστε ιδιαίτερη προσοχή κατά την εργασία σε ολισθηρό, επικλινές ή ανώμαλο έδαφος. Να παρακολουθείτε συνεχώς τις λεπίδες κατά τη διάρκεια της λειτουργίας. Μην πραγματοποιείτε το κούρεμα σε μέρη που δεν είναι ορατά. Πριν ξεκινήσετε την εργασία, επιθεωρήστε προσεκτικά το χώρο εργασίας, αφαιρέστε όλα τα χαλαρά κλαδιά και υπολείμματα από το προηγούμενο κούρεμα. Ιδιαίτερη προσοχή πρέπει να δίνεται κατά την επεξεργασία ψηλών φρακτών. Η άλλη πλευρά του φράχτη θα πρέπει επίσης να ελεγχθεί πριν από την έναρξη των εργασιών. Το προστατευτικό του μηχανισμού κίνησης του ψαλιδιού θερμαίνεται κατά τη λειτουργία. Για να αποφύγετε εγκαύματα, αποφύγετε την επαφή με το προστατευτικό του μηχανισμού κίνησης. Κατά τη διάρκεια της εργασίας θα πρέπει να χρησιμοποιούνται τακτικά διαλείμματα. Κατά τη λειτουργία, η συσκευή εκπέμπει θόρυβο και δονήσεις που επηρεάζουν τον χειριστή του εξοπλισμού. Η χρήση τακτικών διαλειμμάτων και εξοπλισμού ατομικής προστασίας, όπως γάντια, προστατευτικά της ακοής και μέσα προστασίας των ματιών, μειώνει την επίπτωση της λειτουργίας της συσκευής στην κατάσταση του χειριστή. Πρέπει να αρχίσετε να εργάζεστε ενώ είστε υγιείς και σε καλή κατάσταση. Εάν εμφανίσετε ναυτία, κεφαλαλγία, διαταραχές της όρασης (π.χ. μειωμένο οπτικό πεδίο), προβλήματα ακοής, ζάλη, σταματήστε να εργάζεστε αμέσως.

Εάν το ψαλίδι μπλοκάρει κατά τη λειτουργία, απενεργοποιήστε αμέσως το ψαλίδι χρησιμοποιώντας τον διακόπτη λειτουργίας και αποσυνδέστε τη μπαταρία, περιμένετε μέχρι να κρυώσουν εντελώς τα εξαρτήματα του ψαλιδιού και στη συνέχεια προχωρήστε στην αφαίρεση της αιτίας της εμπλοκής. Εάν κάποιο τμήμα του ψαλιδιού ή του προστατευτικού έχει υποστεί ζημιά ή παραμόρφωση κατά τη λειτουργία, πρέπει να αντικατασταθεί ή να επισκευαστεί πριν από την έναρξη της εργασίας.

Συντήρηση και αποθήκευση ψαλιδιού

Προσοχή! Πριν ξεκινήσετε οποιαδήποτε από τις λειτουργίες που περιγράφονται παρακάτω, αποσυνδέστε το ψαλίδι από την παροχή ρεύματος. Τα ηλεκτρικά εργαλεία πρέπει να αποσυνδεθούν από την πρίζα, από τα εργαλεία μπαταρίας πρέπει να αποσυνδεθεί η μπαταρία. Μετά από κάθε χρήση, ελέγξτε την κατάσταση του εργαλείου με ιδιαίτερη προσοχή στην απόφραξη των οπών εξερισμού. Πρέπει να ελεγχθεί η θέση όλων των εξαρτημάτων του εργαλείου. Σφίξτε τυχόν χαλαρές βιδωτές συνδέσεις. Ελέγξτε την κατάσταση των λεπίδων. Καθαρίστε τα με μια βούρτσα και, στη συνέχεια, συντηρήστε τα με ένα λιπαντικό σε μορφή σπρέι. Η περίσσεια λιπαντικού πρέπει να σκουπιστεί. Εάν παρατηρήσετε ζημιά ή θάψιμα των λεπίδων, αντικαταστήστε τις σε εξουσιοδοτημένο κέντρο σέρβις. Απαγορεύεται η χρήση ψαλιδιού με κατεστραμμένες λεπίδες. Διατηρείτε τις λεπίδες πάντα λιπαμένες. Αυτό θα αποτρέψει την εμφάνιση σκουριάς, η οποία μειώνει την απόδοση του εργαλείου και μπορεί επίσης να αυξήσει τον κίνδυνο τραυματισμού. Το διάκενο μεταξύ των λεπίδων πρέπει να είναι μεταξύ 0,2 και 0,4 mm, μετρούμενο στο σημείο όπου οι λεπίδες είναι βιδωμένες μεταξύ τους. Οι λεπίδες είναι ακονισμένες στο εργοστάσιο για βέλτιστη απόδοση, αλλά θα αμβλύνουν με τη χρήση. Η κατάσταση των λεπίδων θα πρέπει να αξιολογείται πριν από την έναρξη οποιασδήποτε εργασίας. Εάν παρατηρηθεί στρωγγυλοποίηση της άνω άκρης των λεπίδων ή εξαφάνιση της στρωγγυλότητας του κάτω μέρους της λεπίδας, οι λεπίδες πρέπει να ακονιστούν (XIV). Το ακόνισμα πρέπει να γίνεται στο εξουσιοδοτημένο κέντρο κατασκευαστή. Πριν αποθηκεύσετε το ψαλίδι για μεγάλο χρονικό διάστημα, ψεκάστε τις λεπίδες με συντηρητικό ή απλώστε το στις λεπίδες με ένα πινέλο. Η περίσσεια συντηρητικού δεν πρέπει να αφαιρείται παρά μόνο αμέσως πριν από την εργασία. Αυτή η συντήρηση θα μειώσει τον κίνδυνο σκουριάς των λεπίδων. Το περίβλημα του χορτοκοπτικού πρέπει να καθαρίζεται με ένα μαλακό, στεγνό πανί. Το περίβλημα πρέπει να καθαρίζεται από υπολείμματα ξύλου, λάδι, γράσο και άλλες ακαθαρσίες. Το εργαλείο πρέπει να φυλάσσεται σε στεγνό, κλειστό χώρο, αποσυνδεδεμένο από την παροχή ρεύματος. Το εργαλείο πρέπει να φυλάσσεται σε σκιασμένα, ξηρά μέρη με επαρκή εξαερισμό για να αποφεύγεται η συμπίκνωση υδρατμών. Το μέρος πρέπει να είναι απρόσφορο σε μη εξουσιοδοτημένα άτομα, ειδικά τα παιδιά. Κατά τη διάρκεια της φύλαξης, η λάμα και η αλυσίδα πρέπει να έχουν εγκαταστημένο το προστατευτικό.

Προετοιμασία κλαδευτικού αλυσοπρίονου για εργασία

Προσοχή! Πριν από όλες τις εργασίες συναρμολόγησης και ρύθμισης αποσυνδέστε το κλαδευτικό αλυσοπρίονο από την παροχή ρεύματος. **Αφαιρέστε την μπαταρία από την υποδοχή του ηλεκτρικού εργαλείου!**

Πριν από την πρώτη χρήση πρέπει να εγκατασταθούν η λάμα και η αλυσίδα κοπής. Για λόγους ασφαλείας, η συναρμολόγηση πρέπει να γίνεται με προστατευτικά γάντια. Περιστρέψτε το κουμπί ασφάλισης του πλευρικού πίνακα προς την κατεύθυνση που υποδεικνύει το βέλος με το σύμβολο του ανοιχτού λουκέτου μέχρι να αφαιρεθεί ο πίνακας από την κεφαλή του κλαδευτικού αλυσοπρίονου (IX).

Εγκαταστήστε τη λάμα και την αλυσίδα όπως φαίνεται στην εικόνα (X). Βεβαιωθείτε ότι η αλυσίδα και η λάμα έχουν εγκατασταθεί στη σωστή κατεύθυνση. Το σχήμα και η κατεύθυνση των κρίκων που είναι ορατά στο περίβλημα του αλυσοπρίονου πρέπει να ταιριάζουν με το σχήμα και την κατεύθυνση των κρίκων της αλυσίδας. Εάν στα δόντια της αλυσίδας είναι ορατή η σήμανση της κατεύθυνσης της αλυσίδας, θα πρέπει να έχει την ίδια κατεύθυνση με τη σήμανση στο περίβλημα και τη λάμα. Βεβαιωθείτε ότι η αλυσίδα βρήκε την εγκοπή της λάμας και στα δόντια του γραναζιού. Το επόμενο βήμα είναι να τοποθετήσετε και να σφίξετε το πλαίσιο πάλι. Για να το κάνετε αυτό, τοποθετήστε τις ασφάλειες του πλαισίου πίνακα στο περίβλημα της κεφαλής του κλαδευτικού αλυσοπρίονου και, στη συνέχεια, σφίξτε το κουμπί ασφάλισης προς την κατεύθυνση που υποδεικνύεται από το βέλος που φέρει το σύμβολο κλειστού λουκέτου. Ωστόσο έτσι ώστε να μην εμποδίσει η κίνηση της λάμας. Χρησιμοποιήστε το κουμπί τάσης αλυσί-

δας για να ρυθμίσετε την τάση της αλυσίδας. Σφίξτε το κουμπί ασφάλισης. Ελέγξτε την τάση της αλυσίδας. Για να το κάνετε αυτό, βάλτε κάτω το κλαδευτικό αλυσοπρίονο και σηκώστε το κρατώντας το από το μεσαίο τμήμα της αλυσίδας (XV). Κατά τη διάρκεια αυτής της δοκιμής, η αλυσίδα στο σημείο συγκράτησης θα πρέπει να ανυψώνεται πάνω από τη λάμα εντός του εύρους που φαίνεται στην εικόνα. Εάν η αλυσίδα έχει μεγαλύτερη ή μικρότερη τάση απ'ό,π πρέπει, χαλαρώστε ελαφρά το κουμπί ασφάλισης και ρυθμίστε ξανά την τάση της αλυσίδας. Η τάση της αλυσίδας πρέπει επίσης να ελέγχεται κάθε 10 λεπτά λειτουργίας. Ασφαλίστε την εγκαταστήστε την λάμα με την αλυσίδα με το προστατευτικό και, στη συνέχεια, συνδέστε τα δύο μέρη του κλαδευτικού αλυσοπρίονου. Ξεβιδώστε τη διάταξη ασφάλισης τοποθέτησης της κεφαλής και, στη συνέχεια, σύρετε το εξάρτημα με το διακόπτη στο κενό του εξαρτήματος με την κεφαλή. Εάν το εξάρτημα με τον διακόπτη έχει εισαχθεί σωστά στο κενό του εξαρτήματος με την κεφαλή, σημαίνει ότι η σύνδεση αυτών των δύο εξαρτημάτων μπορεί να ασφαλιστεί με το σφιγμό της ασφάλισης της στερέωσης κεφαλής. Βεβαιωθείτε ότι τα μέρη του κλαδευτικού αλυσοπρίονου δεν διαχωρίζονται κατά τη λειτουργία. Πριν συνδέσετε το κλαδευτικό αλυσοπρίονο στην παροχή ρεύματος, ελέγξτε την κατάσταση του εργαλείου. Εάν εντοπιστεί οποιαδήποτε βλάβη, απαγορεύεται η σύνδεσή του κλαδευτικού αλυσοπρίονου με την παροχή ρεύματος πριν από την απομάκρυνση τυχόν βλάβης.

Συμπλήρωση λαδιού

Προσοχή! Πριν από όλες τις εργασίες συναρμολόγησης και ρύθμισης αποσυνδέστε το κλαδευτικό αλυσοπρίονο από την παροχή ρεύματος. Τα ηλεκτρικά εργαλεία πρέπει να αποσυνδεθούν από την πρίζα, από τα εργαλεία μπαταρίας πρέπει να αποσυνδεθεί η μπαταρία. Για τη λίπανση της αλυσίδας και των μηχανισμών του κλαδευτικού αλυσοπρίονου πρέπει να χρησιμοποιείται μόνο λάδι που προορίζεται για τέτοιες εφαρμογές. Για τη λίπανση δεν πρέπει να χρησιμοποιείται χρησιμοποιημένο λάδι κινητήρα. Δεν κάνει τη δουλειά του, πράγμα που μπορεί να προκαλέσει βλάβη στον μηχανισμό κλαδευτικού αλυσοπρίονου. Βεβαιωθείτε ότι στο δοχείο βρίσκεται λιπαντικό λάδι. Τοποθετήστε το κλαδευτικό αλυσοπρίονο σε επίπεδη επιφάνεια, ελέγξτε τον δείκτη λαδιού. Η στάθμη λαδιού δεν πρέπει να είναι χαμηλότερη από την ένδειξη ελάχιστης ποσότητας. Εάν δεν υπάρχει τέτοια ένδειξη, η κάτω άκρη του δείκτη ποσότητας λαδιού πρέπει να λαμβάνεται ως επίπεδο αναφοράς. Απαγορεύεται η χρήση του κλαδευτικού αλυσοπρίονου χωρίς το δοχείο λαδιού να είναι γεμισμένο. Τέτοια χρήση μπορεί να προκαλέσει βλάβη στην αλυσίδα, τη λάμα και τους μηχανισμούς του κλαδευτικού αλυσοπρίονου. Συνιστάται η εκκίνηση και η εργασία με το κλαδευτικό αλυσοπρίονο να γίνεται τουλάχιστον 3 μέτρα από το σημείο όπου συμπληρώνεται το λάδι. Το συμπλήρωμα του λαδιού πρέπει να πραγματοποιείται μακριά από πηγές ανάφλεξης και θερμότητας. Για να συμπληρώσετε το λάδι, ξεβιδώστε το καπάκι του δοχείου λαδιού, προσθέστε λάδι στο δοχείο έτσι ώστε η στάθμη λαδιού να είναι ίση με τη μέγιστη ένδειξη στάθμης λαδιού ή η άνω άκρη του δείκτη στάθμης λαδιού και, στη συνέχεια, βιδώστε το καπάκι του δοχείου σφιχτά και δυνατά. Σε περίπτωση διαρροής λαδιού, σκουπίστε σχολαστικά το υπόλειμμα πριν συνδέσετε το κλαδευτικό αλυσοπρίονο στην παροχή ρεύματος.

Εκκίνηση κλαδευτικού αλυσοπρίονου (VI)

Αφαιρέστε το προστατευτικό από τη λάμα και την αλυσίδα. Πιάστε το κλαδευτικό αλυσοπρίονο και με τα δύο χέρια από την μπροστινή λαβή με το ένα χέρι και την πίσω λαβή με το άλλο. Βεβαιωθείτε ότι η λάμα και η αλυσίδα δεν έρχονται σε επαφή με κανένα αντικείμενο ή επιφάνεια. Σύρετε το κουμπί ασφάλισης του ηλεκτρικού διακόπτη στο πάνω μέρος της πίσω λαβής προς τα εμπρός με τον αντίχειρά σας. Πατήστε τον διακόπτη λειτουργίας και κρατήστε τον σε αυτήν τη θέση. Το κουμπί κλειδώματος του ηλεκτρικού διακόπτη μπορεί να απελευθερωθεί. Περιμένετε μέχρι ο κινητήρας να φτάσει σε πλήρη ταχύτητα και βεβαιωθείτε ότι οι λεπίδες λειτουργούν ομαλά πριν αρχίσετε την κοπή. Εάν ακούσετε ύποπτος ήχος ή αισθανθείτε δονήσεις, απενεργοποιήστε αμέσως το εργαλείο με την απελευθέρωση του διακόπτη. Το εργαλείο απενεργοποιείται με την απελευθέρωση της πίεσης στον διακόπτη λειτουργίας. Όταν η αλυσίδα έχει σταματήσει να κινείται, το εργαλείο πρέπει να αποσυνδεθεί από την παροχή ρεύματος και να επισκευαστεί.

Εργασία με κλαδευτικό αλυσοπρίονο

Άτομα που σκοπεύουν να εργαστούν με κλαδευτικό αλυσοπρίονο για πρώτη φορά θα πρέπει πριν ξεκινήσουν την εργασία να συμβουλευτούν έναν εξειδικευμένο χειριστή αλυσοπρίονο για εργασία και ασφάλεια πριν ξεκινήσουν την εργασία. Κατά τη διάρκεια της εργασίας, πρέπει να τηρούνται οι βασικοί κανόνες ασφαλείας. Θα πρέπει επίσης να εξεταστεί η δυνατότητα κλωστήματος του εργαλείου προς τον χειριστή. Το κλαδευτικό αλυσοπρίονο μπορεί να αναπηδήσει προς τον χειριστή εάν η αλυσίδα του αλυσοπρίονου συναντήσει αντίσταση. Για να ελαχιστοποιήσετε αυτόν τον κίνδυνο: Δώστε προσοχή στη θέση της επάνω άκρης της λάμας κατά την κοπή. Απαγορεύεται να κόβετε με το άνω τέταρτο της άκρης της λάμας (XVI). Να κόβετε μόνο με την αλυσίδα που κινείται στο κάτω μέρος της λάμας. Στο προιονισμένο ξύλο αποθέστε το κλαδευτικό αλυσοπρίονο μόνο όταν ήδη λειτουργεί. Μην ξεκινάτε το κλαδευτικό αλυσοπρίονο αφού το τοποθετήσετε στο ξύλο προς επεξεργασία. Μην στέκεστε στο επίπεδο κοπής. Αυτό θα μειώσει τον κίνδυνο τραυματισμού σε περίπτωση κλωστήματος του κλαδευτικού αλυσοπρίονου (XVII). Κρατάτε πάντα το εργαλείο και με τα δύο χέρια όταν εργάζεστε. Βεβαιωθείτε ότι η αλυσίδα είναι πάντα ακονισμένη και τεντωμένη σωστά. Κατά την κοπή κλαδιών και άκρων, μην τα κόβετε αμέσως κοντά στον κορμό, αλλά πρώτα σε απόσταση περίπου 15 cm από τον κορμό. Πρέπει να κάνετε δύο εγκοπές σε βάθος 1/3 της διαμέτρου του κλαδιού σε απόσταση περίπου 8 cm η μία από την άλλη. Η μια εγκοπή από κάτω, η άλλη από πάνω. Στη συνέχεια, κάντε μια εγκοπή στο κλαδί δίπλα στον κορμό σε βάθος 1/3 της διαμέτρου του κλαδιού. Τελειώστε την κοπή κόβοντας το κλαδί ακριβώς δίπλα στον κορμό από πάνω. Απαγορεύεται η κοπή κλαδιών με από το κάτω μέρος (XVIII). Εάν το κλαδευτικό αλυσοπρίονο σφηνωθεί κατά την κοπή ξύλου, μην το αφήνετε ποτέ με τον κινητήρα να λειτουργεί σε αυτήν τη θέση. Σβήστε τον κινητήρα του εργαλείου, αποσυνδέστε το εργαλείο από την παροχή ρεύματος και χρησιμοποιήστε σφήνες για να βγάλετε το κλαδευτικό αλυσοπρίονο από την εμπλοκή. Απαγορεύεται η χρήση του κλαδευτικού αλυσοπρίονου για τη διαμόρφωση θαμνοφράκτων ή κοπή θάμνων. Η κεφαλή κοπής, η αλυσίδα και η λάμα δεν πρέπει να αγγίζουν το έδαφος ούτε να λερωθούν με χύμα.

Συντήρηση και αποθήκευση κλαδευτικού αλυσοπρίονου

Προσοχή! Πριν ξεκινήσετε οποιαδήποτε από τις λειτουργίες που περιγράφονται παρακάτω, αποσυνδέστε το εργαλείο από την παροχή ρεύματος. Τα ηλεκτρικά εργαλεία πρέπει να αποσυνδεθούν από την πρίζα, από τα εργαλεία μπαταρίας πρέπει να αποσυνδεθεί η μπαταρία. Μετά από κάθε χρήση, ελέγξτε την κατάσταση του εργαλείου με ιδιαίτερη προσοχή στην απόφραξη των οπών εξερισμού. Πρέπει να ελεγχθεί η θέση όλων των εξαρτημάτων του εργαλείου. Σφίξτε τυχόν χαλαρές βιδωτές συνδέσεις. Ελέγξτε την τάση και την κατάσταση της αλυσίδας. Σε περίπτωση που παρατηρήσετε οποιαδήποτε βλάβες της αλυσίδας, αντικαταστήστε την με μια καινούργια. Απαγορεύεται η χρήση του κλαδευτικού αλυσοπρίονου με κατεστραμμένη αλυσίδα! Μια αλυσίδα που είναι πολύ χαλαρή μπορεί να πέσει από τη λάμα, τραυματίζοντας ενδεχομένως τον χειριστή. Η αλυσίδα πρέπει επίσης να είναι σωστά ακονισμένη, επειδή αυτό απαιτεί την κατάλληλη εμπειρία και εργαλεία, συνιστάται το ακόνισμα να πραγματοποιείται σε ένα εξειδικευμένο κέντρο εξυπηρέτησης. Συμπληρώστε το δοχείο λαδιού. Το περιβλήμα του χορτοκοπτικού πρέπει να καθαρίζεται με ένα μαλακό, στεγνό πανί. Το περίβλημα πρέπει να καθαρίζεται από υπολείμματα ζύλου, λάδι, γράσο και άλλες ακαθαρσίες. Το εργαλείο πρέπει να φυλάσσεται σε στεγνό, κλειστό χώρο, αποσυνδεδεμένο από την παροχή ρεύματος. Προσοχή! Κατά τη φύλαξη του κλαδευτικού αλυσοπρίονου, μπορεί να βγει μια μικρή ποσότητα λαδιού από το σύστημα λίπανσης της αλυσίδας, αυτό είναι ένα φυσιολογικό σύμπτωμα και δεν επηρεάζει τη στάθμη λαδιού στο δοχείο και δεν αποτελεί ένδειξη βλάβης. Το εργαλείο πρέπει να φυλάσσεται σε σκιασμένα, ξηρά μέρη με επαρκή εξαερισμό για να αποφεύγεται η συμπίκνωση υδρατμών. Το μέρος πρέπει να είναι απρόσφορο σε μη εξουσιοδοτημένα άτομα, ειδικά τα παιδιά. Κατά τη διάρκεια της φύλαξης, η λάμα και η αλυσίδα πρέπει να έχουν εγκαταστημένο το προστατευτικό.

Οδηγίες ασφάλειας σχετικά με τη φόρτιση της μπαταρίας

Προσοχή! Πριν από τη φόρτιση, βεβαιωθείτε ότι το σύμμα του μετασχηματιστή ρεύματος, το καλώδιο και το βύσμα δεν έχουν ραγίσει ή καταστραφεί. Απαγορεύεται η χρήση ελαττωματικού ή κατεστραμμένου σταθμού φόρτισης και τροφοδοσίας! Μόνο ο σταθμός φόρτισης και τροφοδοτικό που παρέχονται μαζί με το προϊόν μπορούν να χρησιμοποιηθούν για τη φόρτιση των μπαταριών. Η χρήση άλλου τροφοδοτικού μπορεί να προκαλέσει πυρκαγιά ή ζημιά στο εργαλείο. Η φόρτιση της μπαταρίας μπορεί να πραγματοποιείται μόνο σε κλειστό, ξηρό και προστατευμένο χώρο έναντι μη εξουσιοδοτημένης πρόσβασης, ιδίως παιδιών. Μη χρησιμοποιείτε το σταθμό φόρτισης και το τροφοδοτικό χωρίς συνεχή επίβλεψη από ενήλικα! Εάν πρέπει να φύγετε από το δωμάτιο φόρτισης, αποσυνδέστε το φορτιστή από την πρίζα αποσυνδέοντας το τροφοδοτικό από την πρίζα. Εάν βγει καπνός, οσμή κ.λπ. από τον φορτιστή, αποσυνδέστε αμέσως τον φορτιστή από την πρίζα! Ο συμπτωστικός παραδίδεται με την μπαταρία αφόρτιστη, επομένως, πριν ξεκινήσετε την εργασία, θα πρέπει να φορτιστεί σύμφωνα με τη διαδικασία που περιγράφεται παρακάτω χρησιμοποιώντας το παρεχόμενο τροφοδοτικό και σταθμό φόρτισης. Οι μπαταρίες τύπου Li-Ion (μπαταρίες ιόντων λιθίου) δεν έχουν το λεγόμενο «φαινόμενο μνήμης», το οποίο τους επιτρέπει να επαναφορτίζονται ανά πάσα στιγμή. Ωστόσο, συνιστάται η εκφόρτιση της μπαταρίας κατά τη διάρκεια της κανονικής λειτουργίας και, στη συνέχεια, η φόρτιση της σε πλήρη χωρητικότητα. Εάν, λόγω της φύσης της εργασίας, δεν είναι δυνατή η επεξεργασία της μπαταρίας με αυτόν τον τρόπο κάθε φορά, θα πρέπει να γίνεται τουλάχιστον κάθε μερικούς ή περισσότερους κύκλους εργασίας. Σε καμία περίπτωση δεν πρέπει να αποφορτίζονται οι μπαταρίες με τη βραχυκύκλωση των ηλεκτροδίων, καθώς αυτό προκαλεί ανεπανόρθωτη βλάβη! Επίσης, μην ελέγχετε την κατάσταση φόρτισης της μπαταρίας βραχυκυκλώνοντας τα ηλεκτρόδια και ελέγχοντας για σπινθήρες.

Αποθήκευση μπαταρίας

Πρέπει να παρέχονται κατάλληλες συνθήκες αποθήκευσης για την παράταση της διάρκειας ζωής της μπαταρίας. Η μπαταρία μπορεί να αντέξει περίπου 500 κύκλους «φόρτισης - εκφόρτισης». Αποθηκεύστε την μπαταρία μεταξύ 0 και 30 βαθμών Κελσίου με σχετική υγρασία αέρα 50%. Για να αποθηκεύσετε την μπαταρία για μεγάλο χρονικό διάστημα, φορτίστε την στο 70% περίπου της χωρητικότητας της. Για παρατεταμένη αποθήκευση, επαναφορτίστε την μπαταρία περιοδικά, μία φορά το χρόνο. Μην εκφορτίζετε υπερβολικά την μπαταρία, καθώς αυτό μειώνει τη διάρκεια ζωής της και μπορεί να προκαλέσει μη αναστρέψιμη βλάβη. Κατά τη διάρκεια της αποθήκευσης, η μπαταρία θα αποφορτιστεί σταδιακά λόγω της διαρροής ρεύματος. Η αυθόρμητη διαδικασία αποφόρτισης εξαρτάται από τη θερμοκρασία αποθήκευσης, όσο υψηλότερη είναι η θερμοκρασία, τόσο χαύτερη είναι η διαδικασία αποφόρτισης. Εάν οι μπαταρίες δεν αποθηκευτούν σωστά, ο ηλεκτρολύτης μπορεί να διαρρεύσει. Σε περίπτωση διαρροής, η διαρροή θα πρέπει να προστατεύεται με έναν παράγοντα εξουδετέρωσης, σε περίπτωση επαφής του ηλεκτρολύτη με τα μάτια, πλύνετε καλά τα μάτια με νερό και στη συνέχεια ζητήστε αμέσως ιατρική βοήθεια. **Απαγορεύεται να χρησιμοποιήσετε το εργαλείο με κατεστραμμένη μπαταρία.** Σε περίπτωση συνολικής κατανάλωσης μπαταρίας, θα πρέπει να επιστρέφεται σε ειδικό σημείο διάθεσης αποβλήτων.

Μεταφορά μπαταριών

Οι μπαταρίες ιόντων λιθίου αντιμετωπίζονται ως επικίνδυνα υλικά σύμφωνα με τους νομικούς κανονισμούς. Ο χρήστης του εργαλείου μπορεί να μεταφέρει το εργαλείο με την μπαταρία και τις ίδιες τις μπαταρίες από την ξηρά. Δεν χρειάζεται να πληρούνται πρόσθετες προϋποθέσεις. Σε περίπτωση ανάθεσης της μεταφοράς σε τρίτους (για παράδειγμα, αποστολή με εταιρεία ταχυμεταφορών), ακολουθήστε τους κανονισμούς σχετικά με τη μεταφορά επικίνδυνων υλικών. Πριν από την αποστολή επικοινωνήστε με ένα άτομο με τα κατάλληλα προσόντα. Απαγορεύεται η μεταφορά κατεστραμμένων μπαταριών. Κατά τη μεταφορά, οι αφαιρούμενες μπαταρίες πρέπει να αφαιρεθούν από το εργαλείο, οι εκτεθειμένες επαφές πρέπει να ασφαλιστούν, π.χ. να σφραγιστούν με μονωτική ταινία. Ασφαλίστε τις μπαταρίες στη συσκευασία με τέτοιο τρόπο ώστε να μην κινούνται μέσα στη συσκευασία κατά τη μεταφορά. Πρέπει επίσης να τηρούνται οι εθνικοί κανόνες για τη μεταφορά επικίνδυνων εμπορευμάτων.

Φόρτιση μπαταρίας

Προσοχή! Πριν από τη φόρτιση, αποσυνδέετε το τροφοδοτικό του σταθμού φόρτισης από το δίκτυο αποσυνδέοντας το τροφοδοτικό από την πρίζα. Επιπλέον, καθαρίστε τη μπαταρία και τους ακροδέκτες της από βρωμιά και σκόνη με ένα μαλακό, στεγνό πανί. Η μπαταρία διαθέτει ενσωματωμένη ένδειξη φόρτισης. Με το πάτημα του κουμπιού ανάβουν οι LED (XIX), όσο περισσότερες τόσο περισσότερα φορτισμένη είναι η μπαταρία. Εάν οι LED δεν ανάβουν αφού πατήσετε το κουμπί, αυτό σημαίνει μια αποφορτισμένη μπαταρία. Αποσυνδέετε την μπαταρία από το εργαλείο. Σύρτε την μπαταρία στην υποδοχή του φορτιστή (XIX). Συνδέστε το φορτιστή σε μια πρίζα. Θα ανάψει η κόκκινη LED, πράγμα που σημαίνει τη διαδικασία φόρτισης. Όταν ολοκληρωθεί η φόρτιση, η κόκκινη LED σβήνει και η πράσινη LED ανάβει, υποδεικνύοντας ότι η μπαταρία είναι πλήρως φορτισμένη. Στη συνέχεια, τραβήξτε το φως του τροφοδοτικού από την πρίζα. Αφαιρέστε τη μπαταρία από το σταθμό φόρτισης πατώντας το κουμπί στο μάνταλο της μπαταρίας. Προσοχή! Εάν μετά τη σύνδεση του φορτιστή στο δίκτυο ανάψει η πράσινη LED, αυτό σημαίνει μια πλήρως φορτισμένη μπαταρία. Σε αυτήν την περίπτωση, ο φορτιστής δεν θα ξεκινήσει τη διαδικασία φόρτισης.

ХАРАКТЕРИСТИКА НА ПРОДУКТА

Многофункционалният акумулаторен градински инструмент може да работи като ножица за жив плет или като кастрачка. Ножицата за жив плет се използва за подрязване и оформяне на короните на храстите и за подрязване на тънки клонки. Кастрачката е вид верижен трион, който се използва за поддържане на короната на дърветата. Позволява рязане на клони с малък диаметър на места, които са недостъпни за традиционния верижен трион. Регулируемото рамо позволява оформянето на жив плет и подрязването на клони, разположени дори на голяма височина. Благодарение на акумулаторното захранване работата е много по-тиха, отколкото при традиционните бензинови инструменти, и е възможна в близост до сгради и на места, които са недостъпни за продукти, захранвани от електрическата мрежа. Правилното, надеждно и безопасно действие на инструмента зависи от правилната експлоатация, поради което:

Преди да започнете използване на инструмента, трябва да прочетете цялата инструкция и да я запазите.

Доставчикът не носи отговорност за каквито и да било щети, възникнали поради използване на инструмента в несъответствие с предназначението, неспазване на правилата за безопасност и указанията от настоящата инструкция. Използването на инструмента в несъответствие с предназначението също така ще анулира гаранционните права.

ОБОРУДВАНЕ НА ПРОДУКТА

Продуктът се доставя комплектен, но се изисква сглобяване преди първа употреба. В комплекта на инструмента са включени: водач на веригата, режеща верига, защита на водача, предпазен капак на острието, акумулатор, зарядна станция и колан за носене.

Внимание! Продуктът с каталожен номер: УТ-828391 не е оборудван с акумулатор и зарядна станция.

ТЕХНИЧЕСКИ ДАННИ

Параметър	Мерна единица	Стойност
Каталожен номер		УТ-828390, УТ-828391
Номинално напрежение	[V d.c.]	18
Ножици за жив плет		
Скорост на рязане	[min ⁻¹]	1500
Дължина на рязане	[mm]	415
Ниво на шум		
- L _{pA} (налягане)	[dB] (A)	74,5 ± 3,0
- L _{wA} (мощност)	[dB] (A)	89,6 ± 3,0
Вибрации (задна ръкохватка)	[m/s ²]	1,446 ± 1,5
Тегло (без акумулатор)	[kg]	3,5
Кастрачка		
Скорост на движение на веригата	[m/s]	4,5
Скорост на въртене	[min ⁻¹]	2500
Дължина на водача	[mm / °]	200 / 8
Деление на веригата	[mm / °]	9,525 / 0,375
Дебелина на направляващото звено	[mm / °]	1,27 / 0,050
Капацитет на резервоара за масло	[ml]	80
Клас на защита срещу токов удар		III
Ниво на шум		
- L _{pA} ± K (налягане)	[dB] (A)	74,5 ± 3,0
- L _{wA} ± K (мощност)	[dB] (A)	88,0 ± 3,0
Вибрации a _h ± K (задна ръкохватка)	[m/s ²]	1,190 ± 1,5
Тегло (без акумулатор, водач и верига)	[kg]	3,4
Вид акумулатор		Li-ion
Капацитет на акумулатора*	[Ah]	2
Енергия на акумулатора*	[Wh]	36
Зарядна станция*		
Входно напрежение	[V~]	220-240
Честота на мрежата	[Hz]	50/60
Номинална мощност	[W]	60

Параметър	Мерна единица	Стойност
Изходно напрежение	[V d.c.]	21
Изходен ток	[A]	2,4
Време за зареждане**	[h]	1

* само за модели, оборудвани с акумулатор и зарядно устройство

** посоченото време за зареждане се отнася само за акумулатор с капацитет, посочен в таблицата

Декларираната стойност на емисия на шум е измерена по стандартния метод на изпитване и може да се използва за сравняване на един инструмент с друг. Декларираната стойност на емисия на шум може да се използва при първоначалната оценка на експозицията.

Декларираната обща стойност на вибрациите е измерена по стандартния метод на изпитване и може да се използва за сравняване на един инструмент с друг. Декларираната обща стойност на вибрациите може да се използва при първоначалната оценка на експозицията.

Внимание! Емисията на вибрации по време на работа с инструмента може да се различава от декларираната стойност в зависимост от начина на използване на инструмента.

Внимание! Трябва да се посочат мерките за безопасност за защита на оператора, които базират на оценката на експозицията при действителни условия на употреба (включително всички части на работния цикъл, като например времето, когато инструментът е изключен или работи на празен ход и времето за работа).

ОБЩИ ПРЕДУПРЕЖДЕНИЯ ЗА БЕЗОПАСНОСТ НА ЕЛЕКТРИЧЕСКИТЕ ИНСТРУМЕНТИ

Предупреждение! Трябва да прочетете всички предупреждения за безопасност, илюстрации и спецификации, предоставени с този електрически инструмент/ машина. Неспазването на тези указания може да доведе до токов удар, пожар или сериозно нараняване.

Пазете всички предупреждения и инструкции за бъдещи справки.

Терминът „електроинструмент/ машина“, използван в предупрежденията, се отнася за всички инструменти/ машини, съхранявани с електрически ток, както жични, така и безжични.

Безопасност на работното място

Поддържайте работното място добре осветено и чисто. Безпорядъкът и слабото осветление могат да бъдат причина за злополука.

Не работете с електрически инструменти/ машини в среда с повишен риск от експлозия, съдържаща запалими течности, газове или пари. Електрическите инструменти/ машини генерират искри, които могат да възпламенят прах или изпарения.

Не бива да допускате достъп на деца и външни лица до работното място. Невниманието може да доведе до загуба на контрол над инструмента.

Електрическа безопасност

Щепселът на електрическия кабел трябва да бъде съвместим с мрежовия контакт. Не променяйте щепсела по никакъв начин. Не използвайте никакви щепселни адаптери със заземени електрически инструменти/ машини. Непроменен щепсел, съвместим с електрическия контакт, намалява риска от токов удар.

Избягвайте контакт със заземени повърхности като тръби, радиатори и хладилници. Заземяването на тялото увеличава риска от токов удар.

Не излагайте електроинструментите/ машините на контакт с атмосферни валежи или влага. Водата и влагата, проникващи в електроинструмента/ машината, повишават риска от токов удар.

Не претоварвайте захранващия кабел. Не използвайте захранващия кабел за пренасяне, теглене или изтегляне на щепсела от контакта. Избягвайте контакта на захранващия кабел с топлина, масла, остри ръбове и движещи се части. Повреждането или заплтането на захранващия кабел увеличава риска от токов удар.

При работа извън затворени помещения използвайте удължители, предназначени за работа извън затворени помещения. Използването на удължител, предназначен за работа на открито, намалява риска от токов удар.

Когато използването на електроинструмента/ машините във влажна среда е неизбежно, като защита срещу захранващо напрежение трябва да се използва дефектнотоково устройство (RCD). Използването на дефектнотоково защита RCD намалява опасността от токов удар.

Лична безопасност

Бъдете предвидливи, наблюдавайте това, което правите, и бъдете разумни, когато работите с електрически инструмент/ машина. Не използвайте електроинструмента/ машината, ако сте уморени или под въздействието на наркотици, алкохол или лекарства. Дори един момент на невнимание по време на работа може да доведе до сериозни наранявания.

Използвайте лични предпазни средства. Винаги носете предпазни очила. Използването на лични предпазни средства като противопрахови маски, противоплъгащи обувки, каски и антифони намалява риска от сериозни наранявания.

Избягвайте неволно включване. Уверете се, че бутонът за включване е в положение „изключен“, преди да свър-

жете електроинструмента/ машината към захранването и/или акумулатора, преди да го повдигнете или преместите. Пренасянето на електроинструмента / машината с пръст върху бутона за включване или свързване на захранването на електроинструмента/ машината, когато бутонът е в положение „включен“, може да доведе до сериозни наранявания. **Преди да включите електроинструмента/ машината, отстранете всички ключове и други инструменти, които са били използвани за неговото регулиране.** Оставен върху въртящите се части на инструмента/ машината ключ може да причини сериозни наранявания.

Не се протягайте и не се накланяйте твърде далеч. Поддържайте правилна стойка и равновесие през цялото време. Това ще улесни контрола върху електроинструмента/ машината в случай на неочаквани ситуации по време на работа. **Използвайте подходящо облекло. Не носете широки дрехи или бижута. Дръжте косата и облеклото далеч от движещи се части на електроинструмента/ машината.** Широките дрехи, бижута или дълга коса могат да бъдат уловени от движещи се части на инструмента.

Ако устройствата са проектирани за свързване на прахоуловител или за събиране на прах, трябва да се уверите, че те са свързани и използвани правилно. Използването на прахоуловител намалява риска от злополуки, свързани с праха. **Не позволявайте натрупаният опит от честата употреба на инструмента/ машината да доведе до небрежност и пренебрегване на правилата за безопасност.** Безгрижните действия могат да причинят сериозни наранявания за част от секундата.

Употреба и грижа за електроинструмента/ машината

Не претоварвайте електроинструмента/ машината. Използвайте електроинструмент/ машина, подходящ за избраното приложение. Правилният електроинструмент/ машина ще осигури по-добра и безопасна работа, ако се използва за проектираното натоварване.

Не използвайте електроинструмента/ машината, ако бутонът за включване не включва и не изключва инструмента. Инструмент/ машина, които не могат да бъдат управлявани от бутона за включване на захранването, са опасни и трябва да бъдат ремонтирани.

Изключете щепсела от контакта и/или извадете акумулатора, ако той може да се отдели от електроинструмента/ машината, преди да регулирате, смените принадлежностите или да съхраните инструмента/ машината. Такива предпазни мерки ще предотвратят неволно включване на електроинструмента/ машината.

Съхранявайте инструмента на място, недостъпно за деца, не позволявайте на лица, които не са запознати с електроинструмента/ машината или с тези инструкции, да използват електроинструмента/ машината. Електрическите инструменти/ машини са опасни в ръцете на необучени потребители.

Правете прегледи на електрическите инструменти/ машини и аксесоари. Проверявайте инструмента/ машината за несъответствия или блокиране на движещи се части, повреда на части и всякакви други условия, които могат да повлияят на работата на електроинструмента/ машината. Преди използването на електроинструмента/ машината повредата трябва да се отстрани. Много от злополуките при работа са причинени от неправилна поддръжка на инструмента/ машината.

Режещите инструменти трябва да се поддържат чисти и заточени. Правилно поддържаните режещи инструменти с остри ръбове са по-малко податливи на блокиране и по-лесни за управление по време на работа.

Използвайте електрически инструменти/ машини, аксесоари, крайници на инструменти и т.н. в съответствие с настоящите инструкции, като вземете предвид видът и условията на работа. Използването на инструментите за други работни дейности, различни от предназначението им, може да доведе до възникване на опасна ситуация.

Дръжте дръжките и захващащите повърхности сухи, чисти и без масло и грес. Хлъзгавите дръжки и захващащите повърхности не позволяват безопасна работа и контрол на инструмента/ машината в опасни ситуации.

Ремонт

Електроинструментът/ машината трябва да бъдат ремонтирани само в оторизирани сервиси с използването само на оригинални резервни части. Това ще осигури необходимата безопасност на работа на електроинструмента.

Предупреждения за безопасност на ножицата за жив плет

Дръжте всички части на тялото далеч от остриетата. Не отстранявайте отрязания материал и не го дръжте, докато остриетата са в движение. Остриетата продължават да се движат и след изключване на превключателя. Момент на невнимание при работа с ножица за жив плет може да доведе до сериозно нараняване. **Пренасяйте ножицата за жив плет, като държите ръкохватката със спряно острие и внимавате да не използвате превключателя за захранване.** Правилното боравене с ножицата за жив плет ще намали риска от неволно задействане и последващо нараняване от остриетата. **Винаги използвайте защитата на остриетата, когато транспортирате или съхранявате ножицата за жив плет.** Правилното боравене с ножицата за жив плет ще намали риска от нараняване от остриетата. **Когато отстранявате блокирал материал или извършвате сервизни дейности, уверете се, че всички бутони за захранване са изключени и захранващият кабел е изваден от контакта.** Неочакваното включване на ножицата за жив плет при отстраняване на блокиран материал или при обслужване може да причини сериозно нараняване. **Дръжте ножицата за жив плет само за изолираните ръкохватки, тъй като острието може да влезе в контакт със скрити електрически проводници или със собствения си захранващ кабел.** Контактът на остриетата с проводник под напрежение може да доведе до това, че откритите метални части на ножицата за жив плет да бъдат под напрежение, което може да причини

токов удар на оператора. **Дръжте проводниците и захранващите кабели далеч от зоната на рязане.** Захранващите и други кабели могат да бъдат скрити в плета или храстите и могат да бъдат случайно срязани от острието. **Не използвайте ножица за жив плет при лоши метеорологични условия, особено ако има опасност от мълнии.** Това намалява риска от поразяване от мълния.

Предупреждения за безопасност за ножици за жив плет с удължител

За да намалите риска от токов удар, никога не използвайте ножици за жив плет с удължител в близост до електрически линии. Контактът или използването в близост до електропроводи може да доведе до сериозно нараняване или токов удар, водещи до смърт. **Винаги използвайте и двете си ръце, когато работите с ножица за жив плет с удължител.** Дръжте ножицата за жив плет с удължител с две ръце, за да избегнете загуба на контрол. **Винаги носете предпазни средства за главата, когато работите с ножици за жив плет с удължител.** Падащите елементи могат да причинят сериозни наранявания.

Предупреждения при работа с кастрчката

Когато работите с кастрчка, дръжте всички части на тялото далеч от веригата. Преди да стартирате кастрчката, уверете се, че веригата не е в контакт с нищо. Един момент на невнимание по време на работа с кастрчката може да доведе до заплитане на дрехи или части от тялото във веригата на инструмента.

Носете предпазни очила и антифони. Препоръчва се също защита на главата, ръцете, краката и стъпалата. Подходящото защитно оборудване намалява риска от нараняване поради контакт с отпадъчен материал или случаен контакт с веригата.

Не работете с кастрчката качени на дърво. Работата с кастрчката, когато сте се качили на дърво, може да доведе до нараняване.

Винаги поддържайте правилна стойка и работете с кастрчката, докато стоите на неподвижна, безопасна и равна повърхност. Хлъзгава или нестабилна повърхност, като например стълба, може да доведе до загуба на равновесие или загуба на контрол върху кастрчката.

При рязане на обтегнат клон бъдете внимателни поради възможност за отскачане. В случай на освобождаване на напрежението, натрупано в дървесните влакна, клонът може да удари оператора и/или да възпрепятства контрола на кастрчката.

Особено трябва да се внимава при рязане на храсти и млади дървета. Тънкият материал може да захване веригата и да избута кастрчката към оператора или да го лиши от равновесие.

Пренасяйте верижната кастрчка изключена и отдалечена от тялото. Винаги поставяйте предпазния капак на водача на веригата, когато транспортирате или съхранявате инструмента. Правилното държане на кастрчката намалява вероятността от случаен контакт с движещите се части на инструмента.

Спазвайте инструкциите за смазване, обтягане на веригата и смяна на принадлежностите. Неправилно опънатата или смазана верига може както да се скъса, така и да увеличи вероятността за отскок към оператора.

Поддържайте ръкохватките сухи, чисти и без мазнини и масла. Покритите с масло или грес ръкохватки са хлъзгави и водят до загуба на контрол върху кастрчката.

Режете само дървесина. Не използвайте кастрчката за работа, за която не е предназначена. Например: не режете пластмасови, бетонни или недървесни строителни материали. Използването на верижната кастрчка за работа, различна от предвидената, може да доведе до опасни ситуации.

Когато работите, дръжте кастрчката за изолираните ръкохватки, тъй като веригата може да влезе в контакт с проводник под напрежение, включително със собствения си захранващ кабел в случай на инструменти, захранвани от електрическата мрежа. Контактът на веригата с проводник под напрежение може да доведе до това, че металните части на кастрчката да бъдат под напрежение, което може да доведе до токов удар на оператора. **Дръжте кастрчката на достатъчно разстояние от електропроводите.** Контактът с електропровод води до риск от токов удар, сериозно нараняване или смърт. **Използвайте лични предпазни средства под формата на защита на главата, очите и слуха. Трябва да се носят и защитни обувки и ръкавици.** Използването на подходящи лични предпазни средства намалява риска от наранявания, които могат да възникнат по време на работа.

Причини и предотвратяване на явлението отскачане към оператора.

Отскачането към оператора може да се случи, когато краят на водача влезе в контакт с обекта или когато кастрчката се заклепи в рязаното дърво. В някои случаи контактът на края на водача с предмет може да предизвика внезапна реакция с избутване на водача нагоре и към оператора. Заклещването на горния край на водача в прореза може бързо да насочи водача към оператора. Всяка от тези реакции може да причини загуба на контрол над кастрчката, което може да причини сериозно нараняване. Не разчитайте само на предпазните устройства, вградени в кастрчката. Операторът на кастрчката трябва да предприеме няколко стъпки за предотвратяване на инциденти и наранявания по време на работа. Отскачането към оператора е резултат от неправилна употреба и/или неправилни процедури или условия на работа и може да бъде избегнато, като се вземат съответните предпазни мерки, изброени по-долу: **Дръжте със здрав захват на двете ръце с палци и пръсти, затварящи се около ръкохватките на кастрчката, позицията на тялото и ръцете трябва да ви гарантира да устоите на силите, възникващи по време на отскачането.** При взети подходящи предпазни мерки, отскачните сили могат да бъдат контролирани от оператора. Не позволявайте кастрчката да се движи свободно.

Използвайте само водачи и резервни вериги, които са посочени от производителя. Неправилните резервни водач и верига могат да причинят счупване на веригата и/или явни явления отскачане. **Спазвайте инструкциите, посочени от производителя за заточване и поддържане на веригата.** Намаляването на дълбочината на жлеба на водача може да доведе до увеличаване на вероятността от поява на отскачане. Забранено е излагането на кастрачката на валежи и използването ѝ в условия на повишена влажност. Също така е забранено използването на кастрачката в атмосфера с повишен риск от пожар или експлозия. По време на работа избягвайте контакт със заземени, проводими и неизолирани предмети като тръби, радиатори и хладилни устройства. Когато кастрачката не се използва, тя трябва да се съхранява на сухо, затворено място, недостъпно за неупълномощени лица. Използвайте режеща верига, адаптирана към даденото натоварване. Не използвайте режещи вериги, предназначени за лека работа, за работа с голямо натоварване. Винаги носете защитни ръкавици при подмяна, ремонт и регулиране на режещата верига. При транспортиране на кастрачката се уверете, че е изключена от захранването. Мрежово захранваните кастрачки трябва да бъдат изключени от контакта, а захранваните от акумулатор - трябва да бъдат с разединен акумулатор. На водача в режещата верига трябва да бъде монтиран предпазител. Не пренасяйте мрежово захранвана кастрачка, като я държите за захранващия кабел. Не изключвайте щепсела от контакта, като дърпате захранващия кабел. Трябва да се избягва случайно включване на кастрачката. Дръжте пръстите далеч от превключвателя на захранването, когато пренасяте кастрачката и тя е свързана към електрическата мрежа или когато акумулаторът е свързан. Винаги носете подходящо защитно облекло, прилягащо към тялото. Винаги дръжте кастрачката с две ръце. По време на работа закрепете свободни парчета дърво, така че да не се движат, например като ги поставите в стойка. Избягвайте рязане на дървесина, поставена на земята. Избягвайте да обработвате дърва, които не са обезопасени срещу движение по време на рязане. По време на работа не дръжте ръкохватките на кастрачката над раменете си. Не работете с кастрачката, докато стоите на стълбата. Заемете стойка по време на работа, така че не е необходимо да протягате ръцете си до пълната дължина. Поддържайте веригата чиста. Веригата трябва да бъде заточена и смазана. Това ще гарантира по-ефективна и по-безопасна работа. Веригата може да бъде заточена в специализиран сервис. Проверете състоянието на веригата преди всяка употреба. Ако откриете пукнатини, счупени зъби или други повреди, сменете веригата с нова, преди да започнете работа. Ако констатирате повредени или счупени компоненти на кастрачката, спрете или не започвайте работа с него. Повредените елементи трябва да се сменят преди започване на работа. Кастрачката да се използва по предназначение, тя е предназначена само за рязане на дървесина. Когато работите, трябва да внимавате за метал или камъни, които може да се намират в обработваната дървесина. Използвайте само оригинални резервни части. Неизползването на оригинални резервни части може да увеличи риска от повреда и да доведе до нараняване. Кастрачката трябва да бъде ремонтирана само в сервисни центрове, оторизирани от производителя, които използват оригинални резервни части. Това ще сведе до минимум риска от аварии и повреда на оборудването.

ОБСЛУЖВАНЕ НА ПРОДУКТА

Подготовка на ножицата за употреба

Внимание! Преди всички операции по монтаж и регулиране изключете ножицата от захранването. **Издадете акумулатора от гнездото на инструмента!**

Преди първата употреба сглобете двете части на инструмента (II)

Уверете се, че остриетата са обезопасени, като поставите предпазния капак на водача. Отвийте блокировката за монтиране на главата, след което взехте частта с превключвателя в гнездото на частта с главата. Ако в гнездото на частта с главата е поставен правилно елементът с превключвателя, това означава, че връзката между тези две части може да бъде осигурена чрез завъртане на блокировката за монтиране на главата. Уверете се, че частите на инструмента не се разглобяват по време на работа. Преди да свържете инструмента към захранването, проверете техническото му състояние. В случай на констатиране на каквито и да било повреди се забранява свързване към захранването, преди да се отстранят повредите.

Дейности по регулиране

Дължината на инструмента може да се регулира като издърпате назад блокиращия лост за регулиране на дължината (VII), след това регулирате дължината на инструмента и затегнете блокиращия лост. Възможно е плавно регулиране на дължината на инструмента между ограничителите на движението. Между ръкохватките има скоба, която позволява закрепването на спомагателен колан (VIII). Това позволява намаляване на натоварването на ръцете, които държат инструмента, особено по време на продължителна работа. Захващането на колана трябва да се прекара през отвора, разположен в горната част на корпуса на машината. Поставете колана по диагонал на тялото на оператора и регулирайте дължината му така, че по-голямата част от телото на машината да лежи върху колана (XI).

Регулиране на ъгъла на режещата глава (III)

Режещата глава на инструмента може да се накланя спрямо ръкохватката. Това улеснява например оформянето на горната част на жив плет или отрязването на клони с кастрачката. Промяната на ъгъла на режещата глава е възможна чрез едновременно натискане на двата бутона за регулиране на ъгъла на главата, задържане на натиснатите бутони и след това промяна на ъгъла. Главата може да бъде заключена в няколко позиции. Уверете се, че главата е заключена в новото си положение и че бутоните за заключване са се върнали в позиция покой.

Завъртане на задната ръкохватка (IV)

Задната ръкохватка може да се върти надясно или наляво. За да завъртите задната ръкохватка, натиснете и задръжте бутона за завъртане на задната ръкохватка, завъртете я надясно или наляво и освободете бутона. Чрез завъртане на ръкохватката след освобождаване на бутона за регулиране на ъгъла тя ще се фиксира в една от позициите, отбелязани върху корпуса. Уверете се, че ръкохватката е заключена в новото си положение и че бутонът за завъртане се е върнал в позиция покой.

Подготовка на работното място

Преди започване на работа с инструмента работното място трябва да бъде подходящо подготвено, за да се сведат до минимум рисковете, свързани с работата с инструмента. Уверете се, че на работното място присъстват само упълномощени лица. Трябва да се поддържа добра видимост от работното място, затова трябва да се внимава много при работа в трудни терени, например при наклонен терен. Не започвайте работа по време на валежи и в случай на висока влажност на въздуха, напр. мъгла. Носете защитно облекло и лични предпазни средства. Трябва да се избягва рязане с ножицата на тел, млади дървета и дървени греди. Трябва да се има предвид, че падащите отрязани клони и растителни остатъци могат да се отклонят от други клони или да се блокират между други клони. Подгответе път за евакуация в случай на опасност от падащи клони или растителни отпадъци. Пътят за евакуация също трябва да е свободен от препятствия по време на работа. Ако по време на работата се появят препятствия на пътя за евакуация, те трябва да бъдат отстранени преди продължаване на работата. Поради възможността да работите с удължител, трябва да се уверите, че ножицата не влиза в контакт с електропроводи, телефонни линии и др. Рязането или закачането на такива линии може да причини токов удар.

Свързване на инструмента към захранването (V)

Поставете акумулатора в гнездото за захранване с контакти, обърнати към вътрешността на уреда и нагоре, докато заключалката на акумулатора щракне. Уверете се, че акумулаторът няма да се изплъзне навън по време на работа. Разединете акумулатора, като натиснете и задръжите заключалката и след това извадете акумулатора от гнездото за захранване.

За захранване на устройството може да се използва само един от следните акумулатори Li-Ion Yato 18 V: YT-82842, YT-82843, YT-82844 или YT-82845, които могат да се зареждат само със зарядни устройства YATO YT-82848 или YT-82849. Забранено е използването на други акумулатори с различно номинално напрежение, които не съответстват на гнездото за акумулатор в устройството. Забранено е да модифицирате гнездото и/или акумулатора, за да паснат едно към друго.

Стартиране на ножицата (VI)

Свалете защитата от остриетата на ножицата. Хванете ножицата с двете си ръце - с едната ръка предната ръкохватка, а с другата задната ръкохватка. Уверете се, че остриетата не са в контакт с никакъв предмет или повърхност. Натиснете напред с пръст бутона за заключване на електрическия превключвател, разположен в горната част на задната ръкохватка. Натиснете превключвателя и го задръжте в това положение. Можете да освободите бутона за блокиране на електрическия превключвател. Преди да започнете работа, изчакайте двигателят да достигне пълни обороти и се уверете, че остриетата работят плавно. Ако чуете подозрителни звуци или усетите вибрации, изключете незабавно инструмента, като освободите превключвателя. Изключването на ножицата се извършва чрез освобождаване на натиска върху бутона за включване. След като ножовете спрат, изключете ножицата от захранването и проведете дейности по поддръжка.

Работа с ножицата

Не позволявайте машината да работи с ниска скорост или по време на стартиране. Най-ефективна е работата, ако рязането се извършва с пълни широки движения. За по-голяма ефективност остриетата могат да бъдат наклонени под ъгъл от 5 - 10° по посока на рязането (XII). За да постигнете равномерна височина на живия плет, можете да използвате струна, опъната по линията на рязането. Отрежете частта от живия плет над струната. Възможно е и вертикално рязане на живия плет. Препоръчително е да режете с дъгови движения отдолу нагоре и след това отгоре надолу, за да използвате двете страни на остриетата (XIII) Полезни съвети при работа. Погрижете се за баланса и правилната стойка при работа. Обърнете специално внимание при работа на хлъзгава, наклонена или неравна повърхност. По време на работа трябва постоянно да наблюдавате остриетата. Не бива да извършвате рязане на места, които са извън полето на виждане.

Полезни съвети при работа с градинска ножица

Погрижете се за баланса и правилната стойка по време на работа. Обърнете специално внимание при работа на хлъзгава, наклонена или неравна повърхност. По време на работа трябва постоянно да наблюдавате остриетата. Не бива да извършвате рязане на места, които са извън полето на виждане. Преди да започнете работа, внимателно огледайте работното място, отстранете всички счупени клони и остатъци от предишното рязане. Трябва да се обърне специално внимание при третирането на високи живи плетове. Преди да започнете работа, трябва да проверите и другата страна на живия плет. По време на работа капакът на редуктора на ножицата се нагрява. За да избегнете изгаряния, избягвайте контакт с капака на редуктора. По време на работа трябва да се използват редовни паузи. По време на работа устройството излъчва шум и вибрации, които оказват влияние върху оператора и оборудването. Използването на редовни почивки и лични предпазни средства като ръкавици, предпазни средства за слуха и предпазни средства за очите намалява въздействието на устройството върху състоянието на оператора. Трябва да започвате работа в добро здравословно състояние. Ако получите гадене, главоболие, нарушено зрение (напр. намалено зрително поле), проблеми със слуха,

замаяност, незабавно спрете работата.

Ако ножицата блокира по време на работа, незабавно я изключете с помощта на бутона за включване/изключване и извадете акумулатора, изчакайте, докато компонентите на ножицата изстинат напълно, и след това отстранете причината за блокирането. Ако някой елемент на остриетата или защитата е повредена или деформирана по време на работа, тя трябва да бъде сменена или ремонтирана, преди да започнете работа отново.

Поддръжка и съхранение на ножиците

Внимание! Преди да започнете някоя от описаните по-долу дейности, изключете ножицата от захранването. Мрежово захранваните инструменти трябва да бъдат изключени от контакта, а захранваните от акумулатор - трябва да бъдат с разединен акумулатор. След всяка употреба инструментът трябва да се провери визуално, като се обърне особено внимание на проходимостта на вентилационните отвори. Проверете разположението на всички компоненти на инструмента. Затегнете всякакви разхлабени винтови връзки. Проверете състоянието на остриетата. Почистете ги с четка и след това нанесете препарат за смазване в спрей. Излишната смазка трябва да се избърше. Ако забележите повреда или затъпяване на остриетата, те трябва да бъдат сменени в оторизиран сервизен център. Забранено е да се използва ножица с повредени остриета. Уверете се, че остриетата са винаги смазани. Това ще предотврати появата на ръжда, която намалява производителността на инструмента и може да увеличи риска от нараняване. Разстоянието между остриетата трябва да бъде между 0,2 и 0,4 mm, измерено в точката, където остриетата са свързани с болт. Остриетата са заточени фабрично за постигане на оптимална производителност, но в резултат на употребата се изтъпяват. Състоянието на остриетата трябва да се оцени преди започване на работа. Ако се наблюдава закръгляне на горния ръб на остриетата или ако закръглеността на долната част на острието изчезне, остриетата трябва да се заточат (XIV). Заточването трябва да се извърши от оторизиран сервиз на производителя. Преди да съхранявате ножиците за продължителен период от време, остриетата трябва да се напърскат с консервиращ препарат или да се намажат с такъв препарат с четка. Излишното количество препарат трябва да се отстрани непосредствено преди работа. Тази поддръжка ще намали риска от ръждясване на остриетата. Почистете корпуса на инструмента с мека суха кърпа. Корпусът трябва да бъде почистен от остатъци от дърво, масло, грес и други замърсявания. Инструментът трябва да се съхранява в сухо, затворено помещение, изключен от електрическото захранване. Инструментът трябва да се съхранява на сенчести, сухи места, оборудвани с подходяща вентилация, за да се предотврати кондензацията на водна пара. Мястото трябва да е недостъпно за външни хора, особено за деца. По време на съхранение водачът и веригата винаги трябва да бъдат обезопасени със защитен капак.

Подготовка на кастрачката за работа

Внимание! Преди всички операции по монтаж и регулиране изключете кастрачката от захранването. **Извадете акумулатора от гнездото на инструмента!**

Преди първото използване трябва да се монтира водачът и веригата за рязане. От съображения за безопасност монтажът трябва да се извършва със защитни ръкавици. Завъртете копчето за заключване на страничния панел в посоката, указана от стрелката със символа на отворен катинар, докато панелът бъде демонтиран от главата на кастрачката (IX). Монтирайте водача и веригата, както е показано на снимката (X). Уверете се, че веригата и водачът са монтирани в правилната посока. Формата и посоката на звената, видими върху корпуса на триона, трябва да съответстват на формата и посоката на звената на веригата. Ако върху верижните звена е нанесена посоката на движение на веригата, тя трябва да съответства на посоката върху корпуса и водача. Уверете се, че веригата е попаднала в направляващия прорез и в зъбите на задвижващото колело. Следващата стъпка е да монтирате и затегнете страничния панел. За да направите това, поставете скобите на страничния панел в корпуса на главата на кастрачката и след това затегнете заключващия бутон в посоката, указана от стрелката със символа на затворен катинар. Не прекалявайте със затягането, за да не се блокира възможността за движение на водача. Използвайте копчето за опъване на веригата, за да регулирате опъна на веригата. Затегнете заключващото копче. Проверете опъна на веригата. За да направите това, поставете кастрачката и я повдигнете, държейки я за средната част на веригата (XV). По време на този тест веригата в точката на задържане трябва да се издигне над водача в рамките на диапазона, показан на илюстрацията. Ако веригата е опъната твърде много или твърде слабо, разхлабете леко копчето за заключване и отново регулирайте обтягането на веригата. Състоянието на опъна на веригата също трябва да се проверява на всеки 10 минути работа. Обезопасете монтирания водач с веригата с помощта на защитния капак и след това свържете двете части на кастрачката. Отвийте блокировката за монтиране на главата, след което пхнете частта с превключвателя в гнездото на частта с главата. Ако в гнездото на частта с главата е поставен правилно елементът с превключвателя, това означава, че връзката между тези две части може да бъде осигурена чрез завъртане на блокировката за монтиране на главата. Уверете се, че частите на кастрачката не се разглобяват по време на работа.

Преди да свържете кастрачката към захранването, проверете техническото състояние на инструмента. В случай на констатиране на каквито и да било повреди се забранява свързване към захранването, преди да се отстранят повредите.

Доливане на масло

Внимание! Преди всички операции по монтаж и регулиране изключете кастрачката от захранването. Мрежово захранваните инструменти трябва да бъдат изключени от контакта, а захранваните от акумулатор - трябва да бъдат с разединен акумулатор. За смазване на веригата и механизмите на кастрачката трябва да се използва само масло, предназначено за такива приложения. За смазването не трябва да се използва употребявано моторно масло. То не изпълнява задачата

си, което може да доведе до повреда на механизма на кастрачката. Уверете се, че в резервоара има смазочно масло. Поставете кастрачката върху равна повърхност, проверете нивото на маслото. Нивото на маслото не трябва да бъде по-ниско от посоченото минимално количество. Ако няма такъв показател, за референтно ниво се приема долната граница на индикатора за количеството на маслото. Забранено е използването на кастрачката без напълнен резервоар за масло. Това може да повреди веригата, водача и механизмите на кастрачката. Препоръчва се кастрачката да се пуска и да работи на най-малко 3 метра от мястото за пълнене с масло. Допълването на масло трябва да се извършва далеч от източници на огън и топлина. За да допълните маслото, развийте капачката на резервоара за масло, налейте маслото в резервоара, така че нивото на маслото да е подравнено с показателя за максимално ниво на маслото или горния ръб на показателя за ниво на маслото, след което здраво и сигурно затегнете капачката на резервоара. В случай на разлив на масло, старателно избършете остатъците от маслото, преди да свържете кастрачката към захранването.

Стартиране на кастрачката (VI)

Свалете предпазната защита от водача и веригата. Хванете кастрачката с двете си ръце - с едната ръка предната ръкохватка, а с другата задната ръкохватка. Уверете се, че водачът и веригата не са в контакт с никакъв предмет или повърхност. Натиснете напред с пръст бутона за заключване на електрическия превключател, разположен в горната част на задната ръкохватка. Натиснете превключателя и го задръжте в това положение. Можете да освободите бутона за блокиране на електрическия превключател. Преди да започнете работа, изчакайте двигателят да достигне пълни обороти и се уверете, че остриетата работят плавно. Ако чуете подозрителни звуци или усетите вибрации, изключете незабавно инструмента, като освободите превключателя. Изключването на ножицата се извършва чрез освобождаване на натиска върху бутона за включване. След като веригата спре, изключете инструмента от захранването и проведете дейности по поддръжка.

Работа с кастрачката

Тези, които възнамеряват да работят с кастрачката за първи път, трябва да потърсят съвет за работа и безопасност от квалифициран оператор на кастрачка, преди да започнат работа. По време на работа трябва да се спазват основните принципи за безопасност при работа. Трябва да се има предвид и възможността за отскачане на кастрачката към оператора. Кастрачката може да отскочи към оператора в случай, че веригата за рязане срещне съпротивление. За да минимизирате този риск: Обърнете внимание на положението на върха на водача при рязане. Не режете с горната четвърт на върха на водача (XVI). Режете само с веригата, която се плъзга по долната част на водача. Към рязаното дърво прилагайте само кастрачка, която вече е включена. Не включвайте кастрачката, когато сте я поставили върху дървото, което ще бъде обработено. Не стойте в равнината на рязане. Това ще намали риска от нараняване, ако кастрачката отскочи (XVII). Винаги дръжте кастрачката с две ръце, когато работите. Уверете се, че веригата е винаги заточена и правилно обтегната. Когато се режат тънки и дебели клони, те не трябва веднага да се режат при самата основа, а първо на разстояние от около 15 cm от дънера. Направете два разреза на дълбочина, равна на 1/3 от диаметъра на клона, на разстояние от около 8 cm един от друг. Един разрез отдолу, друг отгоре. След това направете разрез на клона точно при дънера на дълбочина, равна на 1/3 от диаметъра на клона. Завършете рязането чрез рязане на клона точно при дънера от горната страна. Не отрязвайте клона отдолу нагоре (XVIII). Ако кастрачката се заклещи по време на рязане на дънер, тя никога не трябва да се оставя с работещ мотор в това положение. Изключете двигателя на инструмента, разединете инструмента от захранването и използвайте клинове, за да извадите кастрачката от разреза. Забранено е използването на кастрачката за оформяне на жив плет или изрязване на храсти. Режещата глава, веригата и водачът не трябва да се допират до земята или да се допуска замърсяване на инструмента с пръст.

Поддръжка и съхранение на кастрачката

Внимание! Преди да започнете някоя от описаните по-долу операции, разединете кастрачката от захранването. Мрежово захранваните инструменти трябва да бъдат изключени от контакта, а захранваните от акумулатор - трябва да бъдат с разединен акумулатор. След всяка употреба инструментът трябва да се провери визуално, като се обърне особено внимание на проходимостта на вентилационните отвори. Проверете разположението на всички компоненти на инструмента. Затегнете всякакви разхлабени винтови връзки. Проверете обтягането и състоянието на веригата. Ако забележите някакви повреди по веригата, трябва да я замените с нова. Забранено е използването на инструмента с повредена верига! Твърде хлабавата верига може да падне от водача и да нарани оператора. Веригата също трябва да бъде правилно заточена. Тъй като това изисква подходящ опит и инструменти, препоръчва се заточването да се извършва в специализиран сервиз. Допълнете маслото в резервоара. Почистете корпуса на инструмента с мека суха кърпа. Корпусът трябва да бъде почистен от остатъци от дърво, масло, грес и други замърсявания. Инструментът трябва да се съхранява в сухо, затворено помещение, изключен от електрическото захранване. Внимание! По време на съхранението на инструмента от системата за смазване на веригата може да изтече малко количество масло, което е нормално явление и не влияе на нивото на маслото в резервоара и не е признак за повреда. Инструментът трябва да се съхранява на сенчести, сухи места, оборудвани с подходяща вентилация, за да се предотврати кондензацията на водна пара. Мястото трябва да е недостъпно за външни хора, особено за деца. По време на съхранение водачът и веригата винаги трябва да бъдат обезопасени със защитен капак.

Инструкции за безопасност при зареждане на акумулатора

Внимание! Преди зареждане се уверете, че корпусът, кабелът и щепселът на захранващото устройство не са напукани или повредени. Забранено е използването на повредена станция за зареждане и зарядно устройство! За зареждане на акумулаторите трябва да се използват само зарядната станция и зарядното устройство, доставени в комплекта. Използването на друго зарядно устройство може да причини пожар или повреда на инструмента. Акумулаторът може да се зарежда само в затворено, сухо помещение, обезопасено срещу достъп на външни лица, особено деца. Не използвайте зарядната станция и захранващото устройство без постоянен надзор от възрастен! Ако е необходимо да излезете от стаята, в която се провежда зареждането, изключете зарядното устройство от електрическата мрежа, като изключите захранването от електрическият контакт. Ако от зарядното устройство излиза дим, мирис и т.н., незабавно извадете щепсела на зарядното устройство от електрическия контакт! Устройството се доставя с незаряден акумулатор, така че преди да започнете работа, трябва да го заредите съгласно процедурата, описана по-долу, като използвате приложеното зарядно устройство и зарядна станция. Акумулаторите от тип Li-Ion (литиено - йонни) нямат т.нар. „ефект на паметта“, което позволява зареждането им по всяко време. Препоръчва се обаче акумулаторът да се изтощи по време на нормална работа и след това да се зареди до пълен капацитет. Ако поради естеството на работата не е възможно акумулаторът да се третира по този начин всеки път, това трябва да се прави най-малко на всеки няколко цикъла на работа. В никакъв случай акумулаторите не трябва да се разреждат чрез късо съединение на клемите, тъй като това причинява необратими повреди! Също така не бива да проверявате степента на зареждане на акумулатора чрез свързване накъсо на клемите и проверка за искри.

Съхранение на акумулатора

Трябва да се осигурят подходящи условия за съхранение, за да се удължи животът на акумулатора. Акумулаторът може да издържи около 500 цикъла на „зареждане - разреждане“. Съхранявайте акумулатора при температура между 0 и 30 градуса по Целзий при относителна влажност на въздуха 50%. За да съхранявате акумулатора през продължителен период от време, трябва да го заредите до около 70% от неговия капацитет. В случай на продължително съхранение презареждайте акумулатора периодично, веднъж годишно. Не изтощавайте прекомерно акумулатора, тъй като това съкращава живота му и може да причини необратими повреди. По време на съхранението акумулаторът постепенно ще се разрежда. Процесът на саморазреждане зависи от температурата на съхранение, колкото по-висока е температурата, толкова по-бърз е процесът на разреждане. Ако акумулаторите се съхраняват неправилно, електролитът може да изтече. В случай на изтичане, течът трябва да бъде обезопасен с неутрализиращ агент. В случай на контакт на електролита с очите измийте очите обилно с вода и след това незабавно потърсете медицинска помощ. **Забранено е използването на инструмента с повреден акумулатор.** В случай на пълно износване на акумулатора той трябва да бъде предаден на специализирано място за обезвреждане на този вид отпадъци.

Транспортиране на акумулатори

Съгласно законовите разпоредби литиево-йонните акумулатори се третират като опасни материали. Потребителят на инструмента може да транспортира инструмента с акумулатора и самите акумулатори по сухопътен транспорт. В този случай не е необходимо да бъдат изпълнени допълнителни условия. В случай на възлагане на транспортирането на трета страна (например доставка с куриерска фирма), трябва да се следват разпоредбите относно превоза на опасни материали. Преди транспортирането се свържете с подходящо квалифицирано лице. Забранено е транспортирането на повредени акумулатори. По време на транспортиране демонтираните акумулатори трябва да бъдат извадени от инструмента, откритите контакти трябва да бъдат обезопасени, напр. запечатани с изолационна лента. Закрепете акумулаторите в опаковката по такъв начин, че да не се движат вътре в нея по време на транспортиране. Трябва да се спазват националните правила и разпоредби за превоз на опасни товари.

Зареждане на акумулатора

Внимание! Преди зареждане изключете захранването на зарядната станция от електрическата мрежа, като издърпате щепсела от електрическия контакт. Допълнително трябва да почистите акумулатора и клемите от замърсявания и прах с мека, суха кърпа.

Акумулаторът има вграден индикатор за зареждане. При натискане на бутона светодиодите (XIX) ще светнат, колкото повече диода светят, толкова повече зареден е акумулаторът. Ако след натискане на бутона диодите не светят, това означава изтощен акумулатор. Разединете акумулатора от инструмента. Поставете акумулатора в гнездото за зареждане (XIX). Свържете зарядното устройство към електрическия контакт. Червеният светодиод светва, за да покаже процеса на зареждане. Когато зареждането приключи, червеният диод ще се изключи и ще светне зеленият диод, за да покаже, че акумулаторът е напълно зареден. Трябва да издърпате щепсела на зарядното от контакта. Извадете акумулатора от станцията за зареждане чрез натискане на бутона за заключване на акумулатора. **Внимание!** Ако след свързване на зарядното устройство към електрическата мрежа светне зеленият диод, това показва напълно зареден акумулатор. В този случай зарядното устройство няма да започне процес на зареждане.

CARACTERÍSTICAS DO PRODUTO

A ferramenta de jardim multifunção sem fios pode funcionar como corta-sebes ou como podador. O corta-sebes é utilizado para aparar e moldar coroas de arbustos e para aparar galhos finos. O podador é um tipo de motosserra que é utilizado para cuidados das copas das árvores. Permite cortar ramos de pequeno diâmetro em locais inacessíveis a uma motosserra convencional. O braço regulável permite a formação de sebes e a poda de ramos situados mesmo a uma altura considerável. Graças à energia da bateria, o funcionamento é muito mais silencioso do que com uma ferramenta tradicional a gasolina, e também é possível perto de edifícios e em locais inacessíveis aos produtos alimentados pela rede elétrica. O funcionamento correto, fiável e seguro da ferramenta depende, portanto, de um funcionamento correto:

Antes de trabalhar com a ferramenta, leia o manual completo e guarde-o.

O fornecedor não será responsabilizado por quaisquer danos ou ferimentos resultantes da utilização indevida da ferramenta, do não cumprimento dos regulamentos de segurança e das recomendações deste manual. A utilização incorreta da ferramenta também anula a garantia e os direitos de garantia do utilizador.

EQUIPAMENTO DO PRODUTO

O produto é fornecido completo, mas a montagem é necessária antes da primeira utilização. A ferramenta é fornecida com uma guia de cadeia, cadeia de corte, proteção da guia, proteção da lâmina, bateria, estação de carregamento e correia de transporte. Atenção! O produto com número de catálogo: YT-828391 não está equipado com uma bateria nem uma estação de carga.

DADOS TÉCNICOS

Parâmetro	Unidade de medida	Valor
Número de catálogo		YT-828390, YT-828391
Tensão nominal	[V d.c.]	18
Corta-sebes		
Velocidade de corte	[min ⁻¹]	1500
Comprimento de corte	[mm]	415
Nível de ruído		
- LpA (pressão)	[dB] (A)	74,5 ± 3,0
- LwA (potência)	[dB] (A)	89,6 ± 3,0
Vibração (cabo traseiro)	[m/s ²]	1,446 ± 1,5
Cabo (sem bateria)	[kg]	3,5
Podador		
Velocidade de avanço da cadeia	[m/s]	4,5
Velocidade	[min ⁻¹]	2500
Comprimento do guia	[mm / °]	200 / 8
Passo da cadeia	[mm / °]	9,525 / 0,375
Espessura do elo de guia	[mm / °]	1,27 / 0,050
Capacidade do tanque de óleo	[ml]	80
Classe de proteção elétrica		III
Nível de ruído		
- LpA ± K (pressão)	[dB] (A)	74,5 ± 3,0
- LwA ± K (potência)	[dB] (A)	88,0 ± 3,0
Vibração ah ± K (cabo traseiro)	[m/s ²]	1,190 ± 1,5
Peso (sem bateria, guia nem cadeia)	[kg]	3,4
Tipo de bateria		Li-ion
Capacidade da bateria*	[Ah]	2
Energia da bateria*	[Wh]	36
Estação de carregamento*		
Tensão de entrada	[V~]	220-240
Frequência da rede	[Hz]	50/60
Potência nominal	[W]	60
Tensão de saída	[V d.c.]	21
Corrente de saída	[A]	2,4
Tempo de carga**	[h]	1

* apenas nos modelos equipados com bateria e carregador

** o tempo de carga dado aplica-se apenas à bateria com a capacidade listada na tabela

O valor de vibração total declarado foi medido usando um método de prova padrão e pode ser usado para comparar uma ferramenta com outra. O valor de emissão sonora declarado pode ser utilizado na avaliação inicial da exposição.

O valor de vibração total declarado foi medido usando um método de prova padrão e pode ser usado para comparar uma ferramenta com outra. O valor de vibração total declarado pode ser usado na avaliação inicial da exposição.

Atenção! A emissão de vibração durante o funcionamento da ferramenta pode variar do valor declarado, dependendo de como a ferramenta é utilizada.

Atenção! Devem ser definidas medidas de segurança para proteger o operador, que se baseiam numa avaliação da exposição nas condições reais de utilização (incluindo todas as partes do ciclo de trabalho, tais como o tempo em que a ferramenta está desligada ou inativa e o tempo de ativação).

AVISOS GERAIS DE SEGURANÇA PARA FERRAMENTAS ELÉTRICAS

Aviso! Leia todos os avisos de segurança, ilustrações e especificações fornecidas com esta ferramenta elétrica. O seu incumprimento pode levar a choque elétrico, incêndio ou ferimentos graves.

Guarde todos os avisos e instruções para referência futura.

O termo “ferramenta elétrica” utilizado nos avisos refere-se a todas as ferramentas elétricas, com e sem fios.

Segurança no local de trabalho

Mantenha o local de trabalho bem iluminado e limpo. Desordem e má iluminação podem causar acidentes.

Não utilize ferramentas elétricas num ambiente com risco acrescido de explosão contendo líquidos, gases ou vapores inflamáveis. As ferramentas elétricas geram faíscas que podem incendiar pó ou fumos.

Não devem ser permitidas crianças e transeuntes no local de trabalho. A perda de concentração pode resultar numa perda de controlo.

Segurança elétrica

A ficha do cabo elétrico deve corresponder à tomada de alimentação. Não modifique a ficha de forma alguma. Não utilize nenhum adaptador de ficha com ferramentas elétricas ligadas à terra. Uma ficha não modificada que cabe na tomada reduz o risco de choque elétrico.

Evite o contacto com superfícies aterradas, tais como tubos, radiadores e frigoríficos. O aterramento do corpo aumenta o risco de choque elétrico.

Não exponha as ferramentas elétricas à precipitação ou humidade. A água e humidade que entra numa ferramenta elétrica aumenta o risco de choque elétrico.

Não sobrecarregue o cabo de alimentação. Não utilize o cabo de alimentação para transportar, puxar ou desligar a ficha da tomada elétrica. Evite o contacto entre o cabo elétrico e o calor, óleos, arestas vivas e peças móveis. Um cabo de alimentação danificada ou emaranhado aumenta o risco de choque elétrico.

Utilizar cabos de extensão destinados à utilização fora de espaços fechados. A utilização de um extensor concebido para uso externo reduz o risco de choque elétrico.

Se a utilização de uma ferramenta elétrica num ambiente húmido for inevitável, deve ser utilizado um dispositivo de corrente residual (RCD) como proteção contra a tensão de alimentação. A utilização do RCD reduz o risco de choque elétrico.

Segurança pessoal

Seja cauteloso, preste atenção ao que está a fazer e mantenha o senso comum quando trabalhar com a ferramenta elétrica. Não use a ferramenta elétrica se estiver cansado ou sob a influência de álcool ou drogas. Até um momento de desatenção no trabalho pode levar a sérios danos pessoais.

Use um equipamento de proteção individual. Use sempre uma proteção ocular. O uso de equipamento de proteção individual, como máscaras contra poeira, sapatos de segurança antiderrapantes, capacetes e protetores auditivos, reduz o risco de ferimentos pessoais graves.

Evite o arranque accidental. Certifique-se de que o interruptor elétrico está na posição “desligado” antes de ligar à fonte de alimentação e/ou à bateria, pegar ou transportar a ferramenta elétrica. Transportar a ferramenta elétrica com o dedo no interruptor ou ligar a ferramenta elétrica quando o interruptor está na posição “on” pode levar a lesões graves.

Antes de ligar a ferramenta elétrica, retire quaisquer chaves ou outras ferramentas que tenham sido usadas para a ajustar. Uma chave deixada nas partes rotativas da ferramenta pode levar a lesões graves.

Não estenda as mãos nem se incline demais. Mantenha sempre a atitude certa e o equilíbrio. Isto permitir-lhe-á controlar a ferramenta elétrica mais facilmente em caso de situações inesperadas durante a operação.

Use roupas adequadas. Não use roupa solta ou jóias. Mantenha o cabelo e as roupas longe das partes móveis da ferramenta elétrica. Roupas soltas, jóias ou cabelos compridos podem ser apanhados por peças em movimento.

Se o equipamento for adaptado à ligação à extração ou recolha de pó, certifique-se de que está ligado e que é utilizado corretamente. A utilização da extração de pó reduz os riscos derivados de pó.

Não deixe que a experiência adquirida com o uso frequente da ferramenta cause descuido e ignorância das regras de segurança. Uma ação descuidada pode causar ferimentos graves num segundo.

Uso e cuidado da ferramenta elétrica

Não sobrecarregue a ferramenta elétrica. Utilize a ferramenta elétrica de acordo com a sua função. A ferramenta elétrica certa proporcionará um desempenho melhor e mais seguro se for utilizada para a carga prevista.

Não utilize a ferramenta elétrica se o interruptor elétrico não permitir ligar e desligar. Uma ferramenta que não pode ser controlada pelo interruptor de corrente é perigosa e deve ser devolvida para reparação.

Tire a ficha da tomada e/ou remova a bateria se esta for desmontável da ferramenta antes de ajustar, substituir acessórios ou armazenar a ferramenta. Tais medidas preventivas evitarão o acionamento accidental da ferramenta elétrica.

Mantenha a ferramenta fora do alcance das crianças, não deixe que pessoas que não estejam familiarizadas com a ferramenta elétrica ou com estas instruções utilizem a ferramenta. As ferramentas elétricas são perigosas nas mãos de utilizadores não treinados.

Faça manutenção das ferramentas elétricas e acessórios. Verifique a ferramenta quanto a qualquer desajuste ou encravamento de peças móveis, danos nas peças e quaisquer outras condições que possam afetar o desempenho da ferramenta elétrica. Os danos devem ser reparados antes de utilizar a ferramenta elétrica. Muitos acidentes são causados por ferramentas indevidamente mantidas.

Mantenha as ferramentas de corte limpas e afiadas. Quando devidamente mantidas, as ferramentas de corte com bordas afiadas são menos propensas a encravar e são mais fáceis de controlar enquanto operadas.

Utilize ferramentas elétricas, acessórios e ferramentas de inserção, etc. de acordo com estas instruções, tendo em conta o tipo e as condições de trabalho. A utilização de ferramentas para fins diferentes da sua conceção pode resultar numa situação perigosa.

Mantenha os punhos e as superfícies de aderência secos, limpos e isentos de óleo e graxa. Os punhos e as superfícies escorregadias não permitem o manuseamento e controlo seguro da ferramenta em situações perigosas.

Reparações

Repare a ferramenta elétrica apenas em oficinas autorizadas, utilizando apenas peças sobressalentes originais. Isto irá garantir a segurança adequada da ferramenta elétrica.

Avisos de segurança do corta-sebes

Mantenha todas as partes do corpo afastadas da lâmina. Não remova o material cortado nem segurar o material cortado enquanto as lâminas estiverem em movimento. As lâminas continuam a mover-se após o interruptor ter sido desligado. Um momento de desatenção ao operar o corta-sebes pode causar lesões graves. **Transporte o corta-sebes segurando o cabo com a lâmina parada e tendo o cuidado de não premir nenhum interruptor de alimentação.** O transporte adequado do corta-sebes reduzirá o risco de arranque involuntário e de lesões resultantes das lâminas. **Use sempre uma proteção de lâmina ao transportar ou armazenar o corta-sebes.** O manuseamento adequado do corta-sebes reduzirá o risco de ferimentos causados pelas lâminas. **Ao remover o material bloqueado ou ao fazer a manutenção da máquina, certifique-se de que todos os interruptores de alimentação estão desligados e que o cabo de corrente está desligado da tomada.** A ativação inesperada do corta-sebes ao remover material bloqueado ou manutenção pode causar lesões graves. **Segure o corta-sebes apenas pelos cabos isolados, pois a lâmina pode entrar em contacto com fios elétricos escondidos ou com o seu próprio cabo de alimentação.** O contacto das lâminas com um fio 'vivo' pode resultar na exposição das partes metálicas do corta-sebes a tomarem-se 'vivas', o que pode fazer com que o operador receba um choque elétrico. **Mantenha fios e cabos de alimentação afastados da área de corte.** Os fios ou cabos elétricos podem ser escondidos em sebes ou arbustos e podem ser cortados acidentalmente pela lâmina. **Não utilize o corta-sebes em más condições meteorológicas, especialmente se houver risco de relâmpagos.** Isto reduz o risco de ser atingido por um raio.

Avisos de segurança para os corta-sebes de longo alcance

Para reduzir o risco de electrocussão, nunca utilize o corta-sebes de longo alcance perto de linhas elétricas. O contacto ou utilização perto de linhas elétricas pode causar ferimentos graves ou choques elétricos que levam à morte. **Utilize sempre ambas as mãos ao operar o corta-sebes de longo alcance.** Segure o corta-sebes de longo alcance com ambas as mãos para evitar a perda de controlo. **Use sempre a proteção da cabeça quando se opera o corta-sebes de longo alcance. A queda de detritos pode causar ferimentos graves.**

Avisos ao trabalhar com o podador

Mantenha todas as partes do seu corpo afastadas da cadeia quando operar o podador. Certifique-se de que a cadeia não entra em contacto com nada antes de ligar o podador. Um momento de desatenção enquanto se trabalha com o podador pode resultar em roupa ou partes do corpo emaranhadas na cadeia.

Use óculos de proteção e proteção auricular. A proteção da cabeça, braços, pernas e pés também é recomendada. Vestuário de proteção adequado reduz o risco de ferimentos por contacto com resíduos ou contacto accidental com a cadeia.

Não trabalhe com o podador num árvore. Trabalhar com o podador enquanto está na árvore pode resultar em lesões.

Mantenha sempre a postura correta e trabalhe com o podador enquanto se encontra numa superfície imóvel, segura e nivelada. Uma superfície escorregadia ou instável, como uma escada, pode resultar em perda de equilíbrio ou perda de controlo do podador.

Ao cortar um ramo esticado, tenha cuidado devido ao ressalto. Se a tensão acumulada nas fibras de madeira for libertada, o ramo pode atingir o operador e/ou operador pode perder o controlo sobre o podador.

Deve ser tomado especial cuidado na poda de arbustos e árvores jovens. O material esguio pode apanhar a cadeia e empurrar o podador em direção do operador ou desequilibrar o operador.

Transporte o podador de cadeia desligado e longe do corpo. Use sempre a proteção da guia da cadeia ao transportar ou armazenar o podador. Manter o podador corretamente reduz a probabilidade de contacto accidental com partes móveis dele. **Siga as instruções de lubrificação, tensão da cadeia e troca de acessórios.** Uma cadeia mal esticada ou lubrificada pode tanto quebrar como aumentar o risco de ressalto em direção do operador.

Mantenha os cabos secos, limpos e livres de gordura e óleo. Os cabos oleosos ou cobertos de gordura são escorregadios e causam a perda de controlo do podador.

Corte apenas madeira. Não utilize o podador para trabalhos para os quais não foi concebida. Por exemplo: não corte plástico, betão ou materiais que não seja madeira. A utilização do podador de cadeia para trabalhos diferentes daqueles a que foi destinado pode resultar em situações perigosas.

Segure o podador pelos cabos isolados durante o trabalho, pois a cadeia pode entrar em contacto com um cabo sob tensão, incluindo o seu próprio cabo de alimentação no caso de ferramentas alimentadas pela rede elétrica. Uma cadeia que entra em contacto com um cabo vivo pode fazer com que as partes metálicas do podador também fiquem vivas, o que pode eletrocutar o operador. **Mantenha o podador a uma distância suficiente das linhas elétricas.** O contacto com uma linha de alimentação corre o risco de choque elétrico, ferimentos graves ou morte. **Utilize equipamento de proteção pessoal sob a forma de proteção da cabeça, dos olhos e da audição. O calçado de proteção e as luvas de proteção também devem ser usados.** A utilização de equipamento de proteção pessoal adequado reduz o risco de lesões que podem ocorrer durante o trabalho.

Causas e prevenção de ressalto em direção ao operador.

O ressalto em direção ao operador pode ocorrer quando o extremo da guia entra em contacto com um objeto ou quando a madeira que está a ser cortada está a encravar o podador na linha de corte. Em alguns casos, o contacto entre o extremo da guia e o objeto pode causar uma reação violenta que bate a guia para cima e em direção ao operador. Um encravamento na linha de corte do bordo superior da guia pode direcionar violentamente a guia para o operador. Qualquer uma destas reações pode causar a perda de controlo do podador levando a ferimentos graves. Não confie apenas nos dispositivos de segurança incorporados no podador. O operador do podador deve aplicar certas medidas para evitar acidentes e ferimentos durante o trabalho. O ressalto em direção ao operador é o resultado de utilização indevida e/ou de procedimentos ou condições de funcionamento incorretos e pode ser evitado tomando as precauções apropriadas dadas abaixo: **Mantenha um aperto firme com ambas as mãos com os polegares e os dedos a fecharem-se à volta dos cabos do podador, a posição do corpo e dos braços deve permitir-lhe resistir às forças geradas pelo ressalto.** Se forem tomadas precauções apropriadas, as forças de ressalto podem ser controladas pelo operador. Não permita um movimento livre do podador. Utilize apenas guias e cadeias alternativas conforme especificado pelo fabricante. Uma alternativa incorreta da guia e cadeia pode causar quebra da cadeia e/ou fenómenos de ressalto. **Siga as instruções dadas pelo fabricante para afiação e manutenção da cadeia.** A redução da profundidade da ranhura da guia da cadeia pode levar a uma maior probabilidade de ressalto. É proibido expor o podador à precipitação ou utilizá-lo numa atmosfera de alta humidade. É também proibida a utilização do podador numa atmosfera com um risco acrescido de incêndio ou explosão. Durante o funcionamento, evite o contacto com objetos aterrados, condutores e não isolados, tais como tubos, radiadores ou refrigeradores. Quando a ferramenta não estiver a ser utilizada, deve ser armazenada num local seco, fechado e inacessível a pessoas não autorizadas. Utilize uma cadeia de corte adequada para a carga. Não utilize cadeias de corte concebidas para trabalhos leves e pesados. Use sempre luvas de proteção ao substituir, reparar e ajustar a cadeia de corte. Ao transportar o podador, certifique-se de que este está desligado da fonte de alimentação. Os podadores alimentados pela rede elétrica devem ser desligados da tomada; os podadores alimentados por bateria devem ser desligados da bateria. Deve ser montada a proteção na guia com a cadeia de corte. Não transporte o podador alimentado pela rede elétrica segurando o cabo de alimentação. Não retire a ficha da tomada puxando o cabo de alimentação. Evite ligar acidentalmente o podador. Mantenha os dedos afastados do interruptor de alimentação quando transportar o podador ligado à rede elétrica ou com uma bateria ligada. Use sempre vestuário de proteção apropriado e bem ajustado.

Trabalhe sempre com o podador enquanto o segura com ambas as mãos. Ao trabalhar, fixe peças de madeira soltas para as impedir de se moverem, por exemplo, colocando-as num cavalete. Evite cortar a madeira colocada no chão. Evite trabalhar em madeira que não esteja protegida contra o movimento durante o corte. Não segure os cabos do podador por cima dos ombros durante o funcionamento. Não trabalhe com o podador enquanto estiver numa escada. Adote uma postura de trabalho tal que não haja necessidade de esticar os braços a todo o seu comprimento. Mantenha a cadeia limpa. A cadeia deve ser afiada e lubrificada. Isto irá assegurar um trabalho mais eficiente e seguro. A cadeia pode ser afiada num centro de serviço especializado. Verifique o estado da cadeia antes de cada utilização. Se encontrar quaisquer fendas, dentes partidos ou qualquer outro dano, substitua a cadeia por uma nova antes de começar a trabalhar. Se forem encontrados quaisquer componentes danificados ou partidos do podador, o trabalho deve ser interrompido ou não começado. Os componentes danificados devem ser substituídos antes de começar os trabalhos. Utilize o podador como pretendido, a ferramenta serve apenas para cortar madeira. Ao trabalhar, tenha cuidado com os elementos metálicos ou pedras que possam estar na madeira que está a ser tratada. Só devem ser utilizadas peças sobressalentes originais. A não utilização de peças sobressalentes originais pode aumentar o risco de falha e levar a lesões. O podador só deve ser reparado por centros de serviço autorizados pelo fabricante, usando peças sobressalentes originais. Isto minimizará o risco de acidentes e danos no equipamento.

MANIPULAÇÃO DO PRODUTO

Preparar o corta-sebes para utilização

Atenção! O corta-sebes deve ser desligado da alimentação elétrica antes de todas as operações de montagem e ajuste. **Retire a bateria da tomada da ferramenta elétrica!**

Antes da primeira utilização, monte as duas partes da ferramenta (II)

Assegure-se de que as lâminas têm a proteção da guia instalada. Desaperte o dispositivo de bloqueio de montagem da cabeça e, em seguida, insira a peça com o interruptor para a ranhura da peça com a cabeça. Se um componente da peça com a cabeça estiver corretamente inserido na ranhura da peça com o interruptor, isso significa que a ligação entre as duas peças pode ser assegurada rodando o fecho de montagem da cabeça. Assegure que as peças da ferramenta não se separam durante o funcionamento. Antes de ligar a ferramenta à fonte de alimentação, verifique o seu estado técnico. Se for detetado qualquer dano, é proibido ligar a ferramenta à fonte de alimentação antes de os danos terem sido reparados.

Atividades de ajuste

O comprimento da ferramenta pode ser ajustado puxando para trás a alavanca de bloqueio de ajuste do comprimento (VII), ajustando depois o comprimento da ferramenta e apertando a alavanca de bloqueio. É possível um ajuste suave do comprimento da ferramenta entre o topos do movimento. Uma braçadeira entre os suportes permite a fixação de um tubo de elevação auxiliar (VIII). Reduz o esforço das mãos que seguram a máquina, especialmente durante um trabalho prolongado. O fecho da correia deve ser passado através do orifício situado na parte superior da caixa da máquina. Coloque a correia numa posição inclinada através do corpo do operador e ajuste o comprimento de modo a que a maior parte do peso da máquina assente na correia (XI).

Ajuste do ângulo da cabeça de corte (III)

A cabeça de corte da ferramenta tem a capacidade de se inclinar em relação ao cabo. Isto facilita, por exemplo, a formação do topo de uma sebe ou o corte de ramos no caso do podador. A alteração do ângulo da cabeça de corte é possível premindo simultaneamente os dois botões de ajuste do ângulo da cabeça, mantendo-os premidos e alterando depois o ângulo. A cabeça pode ser bloqueada em várias posições. Assegure que a cabeça está bloqueada na sua nova posição e que ambos os botões de bloqueio regressaram à sua posição de repouso.

Rodar o cabo traseiro (IV)

O cabo traseiro pode ser rodada para a direita ou para a esquerda. Para rodar o cabo traseiro, prima e mantenha premido o botão de rotação do cabo traseiro, rode o cabo para a direita ou para a esquerda e solte o botão. Ao rodar o cabo depois de soltar o botão de ajuste do ângulo, este ficará bloqueado numa das posições marcadas na caixa. Certifique-se de que o cabo está bloqueado na sua nova posição e que o botão de rotação regressou à sua posição de repouso.

Preparação do local de trabalho

Antes de iniciar o trabalho, o local deve ser devidamente preparado para minimizar os riscos associados ao trabalho com a ferramenta. Certifique-se de que apenas pessoas autorizadas estarão no local de trabalho. Deve ter uma visão clara do local de trabalho, por isso tenha especial cuidado quando trabalhar em terreno difícil, por exemplo, em terreno inclinado. Não comece a trabalhar durante a precipitação ou se houver alta humidade, tal como nevoeiro. Use vestuário de proteção e equipamento de proteção pessoal. Devem ser evitados o corte de arames, árvores jovens e vigas de madeira com o corta-sebes. Leve em conta que os galhos cortados e os detritos vegetais que caem podem saltar de outros ramos ou ficar bloqueados entre outros ramos. Prepare uma via de escape em caso de perigo de queda de ramos ou detritos vegetais. A via de escape também deve estar livre de obstruções durante o trabalho. Se surgirem obstáculos na via de escape durante o trabalho, estes devem ser removidos antes de continuar. Devido à possibilidade de trabalhar com haste, certifique-se de que o corta-sebes não entra em contacto com linhas elétricas, linhas telefónicas, etc. Cortar ou prender em tais linhas pode causar choque elétrico.

Ligação da ferramenta à alimentação (V)

Insira a bateria na tomada com os contactos virados para o interior da ferramenta e para cima até o trinco da bateria engatar. Certifique-se de que a bateria não saia durante o funcionamento. Desligue a bateria pressionando e segurando o trinco e depois removendo a bateria da ranhura de alimentação.

Apenas as baterias de íões de lítio YATO 18 V listadas podem ser utilizadas para alimentar a ferramenta: YT-82842, YT-82843, YT-82844 e YT-82845, que só podem ser carregadas com carregadores YATO YT-82848 ou YT-82849. É proibida a utilização de outras baterias com uma classificação de voltagem diferente e que não se ajustem à tomada da bateria do dispositivo. É proibido alterar a tomada e/ou a bateria para que encaixem.

Arranque do corta-sebes (VI)

Retire a proteção das lâminas do corta-sebes. Segure o corta-sebes com ambas as mãos pelo cabo dianteiro com uma mão e o cabo traseiro com a outra. Assegure que as lâminas não entrem em contacto com nenhum objeto ou superfície. Deslize o botão de bloqueio do interruptor elétrico na parte superior do cabo traseiro para a frente com o polegar. Prima o interruptor elétrico e mantenha-o nesta posição. O botão de bloqueio do interruptor elétrico pode ser libertado. Espere até o motor atingir a velocidade

máxima e assegure-se de que as lâminas estão a funcionar suavemente antes de cortar. Se se ouvirem sons suspeitos ou se se sentirem vibrações, a ferramenta deve ser desligada imediatamente, libertando o interruptor. A ferramenta é desligada ao libertar a pressão no interruptor. Depois de a lâmina ter parado, a ferramenta deve ser desligada da tomada e reparada.

Trabalho com o corta-sebes

Não permita que a unidade funcione a baixa velocidade ou durante o arranque. O trabalho mais eficaz é se o corte for feito em movimentos amplos e completos. Para maior eficiência, as lâminas podem ser inclinadas num ângulo de 5 a 10° na direção de corte (XII). Para conseguir uma altura da sebe uniforme, pode-se utilizar uma linha esticada ao longo da linha de corte. Corte a parte da sebe acima da linha. O corte vertical da sebe é possível. É aconselhável cortar em movimentos curvos de baixo para cima e depois de cima para baixo para utilizar ambos os lados das lâminas (XIII) Conselhos úteis para o trabalho Assegure o equilíbrio e a postura correta ao trabalhar. Tenha especial cuidado ao trabalhar em terrenos escorregadios, inclinados ou irregulares. Observe constantemente as lâminas durante a operação. Não efetue cortes em áreas fora de vista.

Conselhos úteis para trabalhar com o corta-sebes

Assegure o equilíbrio e a postura correta ao trabalhar. Tenha especial cuidado ao trabalhar em terrenos escorregadios, inclinados ou irregulares. Observe constantemente as lâminas durante a operação. Não efetue cortes em áreas fora de vista. Antes de iniciar o trabalho, o local de trabalho deve ser cuidadosamente inspecionado, todos os ramos soltos e detritos de corte anterior devem ser removidos. Tome especial cuidado no tratamento de sebes altas. O outro lado da sebe também deve ser verificado antes de se iniciar o trabalho. A cobertura da engrenagem do corta-sebes aquece durante a operação. Para evitar queimaduras, evite o contacto com a cobertura da engrenagem. Faça pausas regulares enquanto trabalha. O equipamento emite ruído e vibrações durante o funcionamento, o que afecta o operador do equipamento. As pausas regulares e o uso de equipamento de protecção pessoal, tal como luvas, protecção dos ouvidos e protecção dos olhos, ajuda a reduzir o impacto do funcionamento da máquina no estado do operador. Trabalhe se não estiver doente e em boa forma. Em caso de náuseas, dores de cabeça, perturbações visuais (por exemplo, redução do campo de visão) problemas auditivos, tonturas, pare de trabalhar com o dispositivo imediatamente. Se o corta-sebes encravar durante o funcionamento, desligue-o imediatamente utilizando o interruptor de ligar/desligar e remova a bateria, espere até os componentes do corta-sebes arrefecerem completamente e depois proceda à remoção da causa do encravamento. Se qualquer parte das lâminas ou proteções for danificada ou deformada durante o encravamento, deve ser substituída ou reparada antes de se poder iniciar o trabalho.

Manutenção e armazenamento do corta-sebes

Atenção! Desligue o corta-sebes da rede elétrica antes de iniciar qualquer uma das atividades descritas abaixo. As ferramentas alimentadas pela rede elétrica devem ser desligadas da tomada; as ferramentas alimentadas por bateria devem ser desligadas da bateria. Após cada utilização, o estado da ferramenta deve ser revisto com particular atenção ao estado das aberturas de ventilação. Verifique o alinhamento de todos os componentes da ferramenta. Aperte quaisquer uniões roscadas soltas. Verifique o estado das lâminas. Limpe-as com um pincel e depois conserve-as com um lubrificante em spray. O excesso de lubrificante deve ser eliminado. Se notar qualquer dano ou entorpecimento das lâminas, substitua-as num centro de serviço autorizado. É proibida a utilização do corta-sebes com lâminas danificadas. Assegure que as lâminas são sempre lubrificadas. Isto evitará o aparecimento de ferrugem, o que reduz o desempenho da ferramenta e pode também aumentar o risco de lesões. O espaço entre as lâminas deve ser entre 0,2 e 0,4 mm, medido no ponto em que as lâminas são aparafusadas juntas. As lâminas são afiadas na fábrica para se obter um ótimo desempenho, mas tornam-se aborrecidas como resultado da utilização. O estado das lâminas deve ser avaliado antes de se iniciar qualquer trabalho. Se o arredondamento do bordo superior das lâminas for observado, ou se o arredondamento da parte inferior da lâmina desaparecer, as lâminas devem ser afiadas (XIV). A afiação deve ser efetuada por um centro de serviço autorizado do fabricante. Antes de armazenar o corta-sebes durante um longo período de tempo, as lâminas devem ser pulverizadas com um conservante espalhado sobre as lâminas com um pincel. O conservante em excesso não deve ser removido até imediatamente antes do trabalho. Esta manutenção reduzirá o risco de ferrugem das lâminas. A caixa da ferramenta deve ser limpa com um pano macio e seco. As caixas devem ser limpas de resíduos de madeira, óleo, gorduras e outros contaminantes. Armazene a ferramenta desligada da corrente numa sala seca e fechada. Armazene a ferramenta num local sombreado e seco, com ventilação adequada para evitar a condensação. O local deve ser inacessível ao público, especialmente às crianças. A guia e a cadeia devem ser sempre protegidas por uma cobertura durante o armazenamento.

Preparar o podador para o trabalho

Atenção! O podador deve ser desligado da alimentação elétrica antes de todas as operações de montagem e ajuste. **Retire a bateria da tomada da ferramenta elétrica!**

Monte a guia e a cadeia de corte antes da primeira utilização. A montagem deve ser efetuada com luvas de protecção devido às razões de segurança. Rode o botão de bloqueio do painel lateral na direção indicada pela seta com o símbolo do cadeado aberto até que o painel seja retirado da cabeça do podador (IX).

Coloque a guia e a cadeia como se mostra na foto (X). Assegure-se de que a cadeia e a guia estão montadas na direção correta. A forma e a direção dos elos indicado na caixa da motosserra devem corresponder à forma e à direção dos elos da cadeia. Se houver uma marca de direção visível nos elos da cadeia, esta deve estar na mesma direção que a marca na caixa e na guia. Certifique-se de que a cadeia atinge a ranhura da guia e os dentes da roda dentada. O passo seguinte consiste em fixar e apertar o painel lateral. Para isso, insira os fechos do painel lateral na caixa da cabeça do podador e, em seguida, aperte o botão de

bloqueio na direção indicada pela seta com o símbolo do cadeado fechado, contudo, de modo a não bloquear o movimento do escorrega, Utilize o botão de tensão da cadeia para ajustar a tensão da cadeia. Aperte o botão de bloqueio. Verifique a tensão da cadeia. Para o fazer, coloque o podador no chão e levante-o segurando a parte do meio da cadeia (XV). Durante este ensaio, a cadeia no ponto de segurar deve elevar-se acima da guia dentro do intervalo indicado na ilustração. Se a cadeia estiver demasiado apertada ou demasiado fraca, solte ligeiramente o botão de bloqueio e reajuste o grau de tensão da cadeia. A tensão da cadeia também deve ser verificada a cada 10 minutos de operação. Fixe a guia montada com a cadeia através de uma proteção e, em seguida, ligue as duas partes do podador. Desaperte o dispositivo de bloqueio de montagem da cabeça e, em seguida, insira a peça com o interruptor para a ranhura da peça com a cabeça. Se um componente da peça com a cabeça estiver corretamente inserido na ranhura da peça com o interruptor, isso significa que a ligação entre as duas peças pode ser assegurada rodando o fecho de montagem da cabeça. Assegure que as peças do podador não se separam durante o funcionamento. Antes de ligar o podador à alimentação elétrica, verifique o estado da ferramenta. Se for detetado qualquer dano, é proibido ligar o podador à fonte de alimentação antes de os danos terem sido reparados.

Recarga de óleo

Atenção! O podador deve ser desligado da alimentação elétrica antes de todas as operações de montagem e ajuste. As ferramentas alimentadas pela rede elétrica devem ser desligadas da tomada; as ferramentas alimentadas por bateria devem ser desligadas da bateria. Apenas o óleo concebido para tais aplicações deve ser utilizado para lubrificar a cadeia e os mecanismos do podador. O óleo de motor usado não deve ser utilizado para lubrificação. Não cumpre a sua finalidade, o que pode levar a danos no mecanismo do podador. Certifique-se de que há óleo lubrificante no recipiente. Coloque o podador sobre uma superfície horizontal, verifique o indicador de óleo. O nível de óleo não deve ser inferior à indicação da quantidade mínima. Se não existir tal indicador, o bordo inferior do indicador da quantidade de óleo deve ser tomado como nível de referência. É proibido o funcionamento do podador sem um tanque de óleo cheio. Isto corre o risco de danificar a cadeia, a guia e os mecanismos do podador. Recomenda-se que o arranque e a operação do podador se efetue a pelo menos 3 metros do ponto de recarga de óleo. A recarga de óleo deve ser efetuada longe de fontes de fogo e calor. Para recargar o óleo, desaparafuse a tampa do tanque de óleo, deite óleo no tanque de modo a que o nível de óleo esteja alinhado com o marcador que indica o nível máximo de óleo ou a borda superior do indicador do nível de óleo, depois aparafuse a tampa do tanque com firmeza e segurança. Em caso de derramamento de óleo, limpe bem os resíduos antes de ligar o podador à fonte de alimentação.

Arranque do podador (VI)

Retire a proteção da guia e da cadeia. Segure o podador com ambas as mãos pelo cabo frontal com uma mão e o cabo traseiro com a outra. Assegure que a guia e a cadeia não entrem em contacto com nenhum objeto ou superfície. Deslize o botão de bloqueio do interruptor elétrico na parte superior do cabo traseiro para a frente com o polegar. Prima o interruptor elétrico e mantenha-o nesta posição. O botão de bloqueio do interruptor elétrico pode ser libertado. Espere até o motor atingir a velocidade máxima e assegure-se de que as lâminas estão a funcionar suavemente antes de cortar. Se se ouvirem sons suspeitos ou se se sentirem vibrações, a ferramenta deve ser desligada imediatamente, libertando o interruptor. A ferramenta é desligada ao libertar a pressão no interruptor. Depois de a cadeia ter parado, a ferramenta deve ser desligada da tomada e reparada.

Trabalhar com o podador

As pessoas que pretendem trabalhar com o podador pela primeira vez devem procurar aconselhamento sobre o funcionamento e segurança junto de um operador qualificado da máquina de podar antes de arrancar. As regras básicas de segurança no trabalho devem ser observadas durante o trabalho. A possibilidade da ferramenta ressaltar em direção ao operador também deve ser tida em conta. O podador pode ressaltar em direção ao operador se a cadeia de corte encontrar resistência. Para minimizar este risco, deverá: Prestar atenção à posição da parte superior da guia ao cortar. Não cortar com o quarto superior do topo da guia (XVI). Corte apenas com a cadeia que desliza ao longo da parte inferior da guia. Aplicar apenas o podador já em funcionamento na madeira a ser cortada. Não ligar o podador após a sua primeira aplicação na madeira a ser trabalhada. Não esteja no plano de corte. Isto reduzirá o risco de ferimentos no caso de um ressalto do podador (XVII). Segurar sempre a ferramenta com ambas as mãos ao trabalhar. Assegure que a cadeia é sempre afiada e devidamente esticada. Ao cortar ramos e raminhos, não cortar imediatamente no próprio tronco, mas primeiro a uma distância de cerca de 15 cm do tronco. Duas incisões devem ser feitas a uma profundidade igual a 1/3 do diâmetro do ramo a uma distância de aproximadamente 8 cm uma da outra. Um corte a partir de baixo, o outro a partir de cima. Depois corte o ramo mesmo no tronco a uma profundidade igual a 1/3 do diâmetro do ramo. Acabe o corte cortando o ramo mesmo no tronco a partir do topo. Não corte ramos cortando a partir do fundo (XVIII). Se o podador ficar encravado durante o corte da madeira, nunca deve ser deixado com o motor em funcionamento nesta posição. Desligar o motor da ferramenta, desligar a ferramenta da fonte de alimentação e utilizar cunhas para extrair o podador do encravamento. A utilização do podador para formar uma sebe ou cortar arbustos é proibida. A cabeça de corte, a cadeia e a guia não devem tocar no chão ou permitir que a ferramenta fique suja de terra.

Manutenção e armazenamento do podador

Atenção! Desligue o podador da rede elétrica antes de iniciar qualquer uma das atividades descritas abaixo. As ferramentas alimentadas pela rede elétrica devem ser desligadas da tomada; as ferramentas alimentadas por bateria devem ser desligadas da bateria. Após cada utilização, o estado da ferramenta deve ser revisto com particular atenção ao estado das aberturas de ventilação. Verifique o alinhamento de todos os componentes da ferramenta. Aperte quaisquer uniões roscadas soltas. Verifique

a tensão e o estado da cadeia. Se notar qualquer dano na cadeia, substitua-a por uma nova. É proibida a utilização da ferramenta com uma cadeia danificada! Uma cadeia demasiado solta pode cair da guia, ferindo potencialmente o operador. A cadeia deve também ser devidamente afiada, uma vez que isto requer a experiência e as ferramentas adequadas, recomenda-se que a afiação seja efetuada num centro de serviço especializado. O óleo no tanque deve ser enchido. A caixa da ferramenta deve ser limpa com um pano macio e seco. As caixas devem ser limpas de resíduos de madeira, óleo, gorduras e outros contaminantes. Armazene a ferramenta desligada da corrente numa sala seca e fechada. **Atenção!** Durante o armazenamento da ferramenta, uma pequena quantidade de óleo pode escapar do sistema de lubrificação da cadeia, isto é um sintoma normal e não afecta o nível de óleo no tanque e não é um sinal de dano. Armazene a ferramenta num local sombreado e seco, com ventilação adequada para evitar a condensação. O local deve ser inacessível ao público, especialmente às crianças. A guia e a cadeia devem ser sempre protegidas por uma cobertura durante o armazenamento.

Instruções de segurança para carregar a bateria

Atenção! Antes de carregar, certifique-se de que o corpo da fonte de alimentação, cabo e ficha não estão rachados ou danificados. É proibido usar uma estação de carga e alimentação elétrica defeituosa ou danificada! Utilize apenas a estação de carga e a fonte de alimentação fornecida com o conjunto de baterias para carregar as baterias. A utilização de outra fonte de alimentação pode causar incêndio ou danos na ferramenta. A bateria só pode ser carregada em local fechado, seco e protegido de acessos não autorizados, especialmente por crianças. Não utilize a estação de carga e a fonte de alimentação sem a supervisão de um adulto! Se precisar sair da sala onde ocorre o carregamento, desconecte o carregador da rede elétrica, removendo a fonte de alimentação da tomada. Se houver fumo, cheiro suspeito, etc. do carregador, desligue imediatamente o carregador da tomada elétrica! A berbequim-afarufusadora é entregue com uma bateria não carregada, pelo que deve ser carregada de acordo com o procedimento descrito abaixo, utilizando a fonte de alimentação e a estação de carga incluídas, antes de iniciar os trabalhos. As baterias do tipo íão de lítio não têm o chamado "efeito de memória", o que lhes permite serem carregadas a qualquer momento. No entanto, é recomendado descarregar a bateria durante o funcionamento normal e depois carregá-la até à sua capacidade máxima. Se, devido à natureza do trabalho, não for possível tratar a bateria desta forma todas as vezes, isso deve ser feito pelo menos a cada vários ciclos de trabalho. Em nenhuma circunstância as baterias devem ser descarregadas por curto-circuito dos eletrodos, pois isso causa danos irreparáveis! Também não é permitido verificar o estado de carga da bateria através de curto-circuito dos eletrodos e verificação de faíscas.

Armazenamento da bateria

Para prolongar a vida útil da bateria, devem ser fornecidas condições de armazenamento adequadas. A bateria pode suportar aproximadamente 500 ciclos de "recarga - descarga". Armazene a bateria num intervalo de temperatura de 0 a 30 graus Celsius com uma humidade relativa de 50%. Para armazenar a bateria por um período de tempo mais longo, ela deve ser carregada a cerca de 70% da sua capacidade. Para um armazenamento prolongado, recarregue a bateria uma vez por ano. Não sobre-carregue a bateria, pois isso encurta a sua vida útil e pode causar danos irreparáveis. Durante o armazenamento, a bateria irá descarregar-se gradualmente devido a fugas. O processo de auto-descarga depende da temperatura de armazenamento, quanto mais alta for a temperatura, mais rápido será o processo de descarga. Se as baterias forem armazenadas incorretamente, o eletrólito pode vaziar. Em caso de vazamento, repare o vazamento com um agente neutralizante, em caso de contacto entre o eletrólito e os olhos, enxágue bem os olhos com água e, em seguida, procure imediatamente assistência médica. **É proibido o uso da ferramenta com a bateria danificada.** Se a bateria estiver completamente gasta, deve ser levada para uma instalação de eliminação especializada para este tipo de resíduos.

Transporte de baterias

De acordo com os regulamentos legais, as baterias de íões de lítio são tratadas como materiais perigosos. O utilizador da ferramenta pode transportar a ferramenta com a bateria e as próprias baterias por terra. Não há condições adicionais que tenham de ser satisfeitas. Se o transporte for encomendado a terceiros (por exemplo, envio por correio rápido), os regulamentos para o transporte de materiais perigosos devem ser seguidos. Antes do envio, contacte com uma pessoa qualificada. É proibido o transporte de baterias danificadas. Durante o transporte, as baterias desmontadas devem ser removidas da ferramenta, os contactos expostos devem ser fixados, por exemplo, selados com fita isolante. Fixe as baterias na embalagem para que não se movam dentro da embalagem durante o transporte. As regulamentações nacionais sobre o transporte de materiais perigosos também devem ser observadas.

Carregamento da bateria

Atenção! Antes de carregar, desligue a fonte de alimentação da estação de carregamento da rede, desligando a ficha da tomada de alimentação da rede. Além disso, limpe a bateria e os seus terminais da sujeira e do pó com um pano macio e seco. A bateria tem um indicador de carga incorporado. Ao pressionar o botão, os LEDs (XIX) acenderão, quanto mais a bateria estiver carregada. Se os LEDs não acenderem após pressionar o botão, a bateria é descarregada. Desligue a bateria da ferramenta. Insira a bateria na tomada do carregador (XIX). Conecte o carregador numa tomada elétrica. O LED vermelho acenderá, o que indica o processo de carregamento. Quando a carga estiver completa, a luz vermelha apagar-se-á e a luz verde acender-se-á para indicar que a bateria está totalmente carregada. Remova a ficha de alimentação da tomada elétrica. Retire a bateria da estação de carga pressionando o botão de trava da bateria. **Atenção!** Se o LED verde acender quando o carregador estiver ligado à corrente, a bateria está totalmente carregada. Neste caso, o carregador não iniciará o processo de carregamento.

ZNAČAJKE PROIZVODA

Akumulatorski višenamjenski vrtni alat može se koristiti kao škare za živicu ili kao rezač. Škare za živicu služe za podrezivanje i oblikovanje krošnja grmova i obrezivanje tankih graničica. Rezač je vrsta motorne pile koja se koristi za održavanje krošnji drveća. Omogućuje rezanje grana malog promjera na mjestima nedostupnim klasičnoj motornoj pili. Podesiva grana omogućuje vam da formirate živicu i podrezujete grane čak i na znatnoj visini. Zahvaljujući baterijskom napajanju, rad je puno tiši nego u slučaju tradicionalnog benzinskog alata, također je moguć u blizini zgrada i na mjestima nedostupnim proizvodima s električnim napajanjem. Pravilan, pouzdan i siguran rad alata ovisi o pravilnoj uporabi, dakle:

Prije rada s alatom pročitajte cijeli priručnik i sačuvajte ga.

Dobavljač nije odgovoran za bilo kakvu štetu i ozljede uzrokovane korištenjem alata suprotno njegovoj namjeni, nepoštivanjem sigurnosnih propisa i preporuka ovih uputa. Korištenje alata suprotno njegovoj namjeni također poništava jamstvo i jamstvena prava.

OPREMA PROIZVODA

Proizvod se isporučuje kompletan, ali potrebno je sastaviti prije prve uporabe. Zajedno sa alatom se dostavlja: vodilica lanca, lanac pile, poklopac vodilice, zaštitna oštrice, akumulator, postaja za punjenje i noseći remen. Upozorenje! Kataloški broj proizvoda: YT-828391 nije opremljeni akumulatorom i postajom za punjenje.

TEHNIČKI PODACI

Parametar	Jedinica mjere	Vrijednost
Kataloški broj		YT-828390, YT-828391
Nazivni napon	[V d.c.]	18
Škare za živu ogradu		
Brzina rezanja	[min-1]	1500
Duljina rezanja	[mm]	415
Razina buke		
- LpA (tlak)	[dB] (A)	74,5 ± 3,0
- LwA (moć)	[dB] (A)	89,6 ± 3,0
Vibracije (stražnja ručka)	[m/s ²]	1,446 ± 1,5
Težina (bez akumulatora)	[kg]	3,5
Rezač		
Brzina klizanja lanca	[m/s]	4,5
Okretna brzina	[min-1]	2500
Duljina vodilice	[mm / °]	200 / 8
Podjela lanca	[mm / °]	9,525 / 0,375
Debljina vodeće čelije	[mm / °]	1,27 / 0,050
Kapacitet spremnika ulja	[ml]	80
Klasa električne zaštite		III
Razina buke		
- LpA ± K (tlak)	[dB] (A)	74,5 ± 3,0
- LwA ± K (moć)	[dB] (A)	88,0 ± 3,0
Vibracije ah ± K (stražnja ručka)	[m/s ²]	1,190 ± 1,5
Težina (bez akumulatora, vodilice i lanca)	[kg]	3,4
Vrsta akumulatora		Li-ion
Kapacitet akumulatora*	[Ah]	2
Energija akumulatora*	[Wh]	36
Stanica za punjenje*		
Ulazni napon	[V~]	220-240
Frekvencija mreže	[Hz]	50/60
Nazivna moć	[W]	60
Izlazni napon	[V d.c.]	21
Izlazna struja	[A]	2,4
Vrijeme punjenja**	[h]	1

* samo u modelima opremljenim akumulatorom i punjačem

** navedeno vrijeme punjenja samo za akumulator kapaciteta iz tablice

Deklarirana vrijednost emisije buke izmjerena je standardnom metodom ispitivanja i može se koristiti za usporedbu jednog alata s drugim. Deklarirana vrijednost emisije buke može se koristiti u početnoj procjeni izloženosti.

Deklarirana ukupna vrijednost vibracija izmjerena je standardnom metodom ispitivanja i može se koristiti za usporedbu jednog alata s drugim. Deklarirana ukupna vrijednost vibracija može se koristiti u početnoj procjeni izloženosti.

Pažnja! Emisija vibracija tijekom rada alata može se razlikovati od deklarirane vrijednosti, ovisno o tome kako se alat koristi.

Pažnja! Moraju se definirati sigurnosne mjere za zaštitu operatera, koje se temelje na procjeni izloženosti u stvarnim uvjetima uporabe (uključujući sve dijelove radnog ciklusa, kao što je kada je alat isključen ili u praznom hodu, i vremena aktivacije).

OPĆA UPOZORENJA ZA SIGURNOST ELEKTRIČNIH ALATA

Upozorenje! Pročitajte sva sigurnosna upozorenja, ilustracije i specifikacije isporučene s ovim električnim alatom. Ako to ne učinite, može doći do strujnog udara, požara ili ozbiljne ozljede.

Sačuvajte sva upozorenja i upute za buduću upotrebu.

Izraz „električni alat” koji se koristi u upozorenjima uključuje sve električne alate, s kablom ili bez kabla.

Sigurnost na radnom mjestu

Održavajte radni prostor dobro osvijetljenim i čistim. Nered i loša rasvjeta mogu dovesti do nesreća.

Nemojte raditi s električnim alatima u okruženju s povećanim rizikom od eksplozije, koje sadrži zapaljive tekućine, plinove ili pare. Električni alati stvaraju iskre koje mogu zapaliti prašinu ili pare.

Držite djecu i promatrače podalje od radnog područja. Gubitak koncentracije može dovesti do gubitka kontrole.

Električna sigurnost

Utikač kabla za napajanje mora odgovarati utičnici. Nemojte ni na koji način mijenjati utikač. Ne koristite adaptere utikača s uzemljenim električnim alatima. Nemodificirani utikač koji se uklapa u utičnicu smanjuje rizik od strujnog udara.

Izbjegavajte kontakt s uzemljenim površinama kao što su cijevi, radijatori i hladnjaci. Uzemljenje vašeg tijela povećava rizik od strujnog udara.

Ne izlažite električne alate padalinama ili vlazi. Ulazak vode i vlage u električni alat povećava rizik od strujnog udara.

Nemojte preopteretiti kabel za napajanje. Nemojte koristiti kabel za napajanje za nošenje, povlačenje ili izvlačenje utikača iz utičnice. Izbjegavajte kontakt kabla za napajanje s toplinom, uljima, oštrim rubovima i pokretnim dijelovima. Oštećeni ili zapetljani kabel za napajanje povećava rizik od strujnog udara.

Kada radite na otvorenom, koristite produžne kabele koji su namijenjeni za vanjsku upotrebu. Korištenje produžnog kabla prikladnog za vanjsku upotrebu smanjuje rizik od strujnog udara.

Ako je rad električnog alata u vlažnom okruženju neizbježan, mora se koristiti uređaj za zaostalu struju (RCD) kao zaštita od mrežnog napona. Korištenje RCD-a smanjuje rizik od strujnog udara.

Osobna sigurnost

Budite oprezni, pazite što radite i koristite zdrav razum kada radite s električnim alatom. Nemojte koristiti električni alat dok ste umorni ili pod utjecajem droga, alkohola ili lijekova. Čak i trenutak nepažnje tijekom rada može dovesti do ozbiljnih osobnih ozljeda.

Koristite osobnu zaštitnu opremu. Uvijek nosite zaštitu za oči. Korištenje osobne zaštitne opreme kao što su maske za prašinu, neklizajuće zaštitne cipele, kacige i zaštita za sluh smanjuje rizik od ozbiljnih osobnih ozljeda.

Spriječite slučajno pokretanje. Provjerite je li električni prekidač u položaju „isključeno” prije spajanja na napajanje i/ili baterije, podizanja ili nošenja električnog alata. Nošenje električnog alata s prstom na prekidaču ili uključivanje električnog alata s prekidačem u položaju „uključeno” može dovesti do ozbiljnih ozljeda.

Uklonite sve ključeve ili druge alate koji su korišteni za podešavanje električnog alata prije nego što ga uključite. Ključ ostavljen na rotirajućim dijelovima alata može uzrokovati ozbiljne ozljede.

Nemojte posegnuti niti se previše naginjati. Održavajte pravilno držanje i ravnotežu cijelo vrijeme. To će olakšati upravljanje električnim alatom u slučaju neočekivanih radnih situacija.

Odjenite se prikladno. Ne nosite široku odjeću ili nakit. Držite kosu i odjeću dalje od pokretnih dijelova električnog alata. Široka odjeća, nakit ili duga kosa mogu biti zahvaćeni pokretnim dijelovima.

Ako su predviđeni uređaji za usisavanje ili sakupljanje prašine, provjerite jesu li spojeni i pravilno korišteni. Korištenje usisavanja prašine smanjuje rizik od opasnosti povezanih s prašinom.

Ne dopustite da iskustvo stečeno čestom uporabom alata uzrokuje nepažnju i zanemarivanje sigurnosnih pravila. Neoprezno rukovanje može uzrokovati ozbiljne ozljede u djeliću sekunde.

Upotreba i njega električnih alata

Ne preopterećujte električni alat. Koristite ispravan električni alat za odabranu primjenu. Ispravan električni alat omogućit će bolji i sigurniji posao kada se koristi za predviđeno opterećenje.

Ne koristite električni alat ako ga prekidač ne uključuje i ne isključuje. Alat koji se ne može kontrolirati pomoću prekidača je opasan i mora se popraviti.

Isključite utikač iz utičnice i/ili uklonite bateriju ako se može odvojiti od električnog alata prije podešavanja, mijenjanja pribora ili spremanja alata. Ove preventivne mjere spriječit će slučajno uključivanje električnog alata.

Alat držite izvan dohvata djece, ne dopustite osobama koje nisu upoznate s električnim alatom ili ovim uputama da ga koriste. Električni alati opasni su u rukama neobučenih korisnika.

Održavajte električne alate i pribor. Provjerite ima li na alatu neopravnanosti ili zaglavljivanja pokretnih dijelova, slomljenih dijelova i bilo kojeg drugog stanja koje može utjecati na rad električnog alata. Oštećenja se moraju popraviti prije uporabe električnog alata. Mnoge nesreće uzrokuju nepropisno održavani alati.

Držite alate za rezanje čistima i ostrima. Pravilno održavani rezni alati s ostrim rubovima manje će se zaglaviti i lakše ih je kontrolirati tijekom rada.

Koristite električne alate, pribor i alate za umetanje itd. u skladu s ovim uputama, uzimajući u obzir vrstu i uvjete rada. Korištenje alata za posao koji nije namijenjen može dovesti do opasne situacije.

Držite ručke i površine za držanje suhima, čistima i bez ulja i masti. Skliske ručke i površine za držanje ne dopuštaju siguran rad i kontrolu alata u opasnim situacijama.

Popravci

Električni alat neka popravljaju samo ovlaštene radionice, uz korištenje samo originalnih rezervnih dijelova. To će osigurati pravilan rad električnog alata.

Upozorenja vezana za sigurnost škara za živu ogradu

Držite sve dijelove tijela podalje od oštrice. Nemojte uklanjati rezani materijal niti držite rezani materijal, kada su oštrice u pokretu. Oštrice se i dalje pokreću nakon isključivanja prekidača. Trenutak nepažnje tijekom rukovanja škarama može dovesti do ozbiljnih tjelesnih ozljeda. **Nosite škare za živicu držeći ih za ručku sa zaustavljenom oštricom i pazite da ne koristite nikakav prekidač.** Ispravno rukovanje škarama za živu ogradu smanjit će rizik od nenamjernog pokretanja i posljedičnih ozljeda od oštrica. **Uvijek koristite štitnik za oštricu kada transportirate ili skladištite škare za živu ogradu.** Ispravno rukovanje škarama za živu ogradu smanjit će rizik od ozljeda noževima. **Prilikom uklanjanja zaglavljenog medija ili servisiranja uređaja, provjerite jesu li svi prekidači napajanja isključeni i je li kabel za napajanje isključen.** Neočekivani rad škara za živicu tijekom čišćenja zaglavljenog materijala ili servisiranja može dovesti do ozbiljnih osobnih ozljeda. **Škare za živu ogradu držite samo za izolirane ručke, jer bi oštrica mogla doći u kontakt sa skrivenim električnim žicama ili vlastitim kabeom za napajanje.** Dodir oštrica sa žicom pod "naponom" može dovesti do "napona" izloženih metalnih dijelova škara za živu ogradu, što može uzrokovati strujni udar operatera. **Držite kabele i kabele za napajanje dalje od područja rezanja.** Kabeli za napajanje ili kabeli mogu biti skriveni u živici ili grmlju i mogu se slučajno prerezati oštricom. **Ne koristite škare za živicu po lošem vremenu, posebno kada postoji opasnost od udara groma.** Time se smanjuje rizik od udara groma.

Sigurnosna upozorenja za škare za živu ogradu s produženim dohvatom.

Kako biste smanjili rizik od strujnog udara, nikada ne koristite škare za živu ogradu s produženim dohvatom u blizini električnih vodova. Kontakt ili uporaba u blizini električnih vodova može uzrokovati ozbiljne ozljede ili strujni udar koji može dovesti do smrti. **Uvijek koristite obje ruke kada rukujete škarama za živu ogradu s produženim dohvatom.** Držite škare za živu ogradu s produženim dosegom objema rukama kako biste izbjegli gubitak kontrole. **Uvijek nosite zaštitu za glavu kada koristite škare za živu ogradu iznad glave s produženim dosegom.** Krhotine koje padaju mogu uzrokovati ozbiljne ozljede.

Upozorenja vezana za rad s rezačem

Tijekom rada s rezačem sve dijelove tijela držite dalje od lanca. Prije pokretanja rezača provjerite da li lanac nema kontakt sa nekim predmetom. Trenutak nepažnje tijekom rukovanja rezačem može uzrokovati da se odjeća ili dijelovi tijela zapetljaju u lanac rezača.

Nosite zaštitne naočale i zaštitu za sluh. Također se preporučuje zaštita glave, ruku, nogu i stopala. Odgovarajuća zaštitna odjeća smanjuje rizik od ozljeda od krhotina ili slučajnog kontakta s lancem.

Nemojte koristiti rezač na stablu. Rukovanje rezačem dok ste na drvetu može dovesti do ozljeda.

Uvijek zauzmite pravilan položaj i upravljajte rezačem s nepomične, sigurne i ravne površine. Klizava ili nestabilna površina, kao što su ljestve, može dovesti do gubitka ravnoteže ili kontrole nad rezačem.

Pazite na povratni udar kada režete granu koja je zategnuta. Ako napetost u vlaknima drva popusti, grana može udariti operatera i/ili preuzeti kontrolu nad rezačem.

Poseban oprez treba obratiti na obrezivanje grmova i mladog drveća. Tanak materijal može uhvatiti lanac i gurnuti rezač prema operateru ili ga izbaciti iz ravnoteže.

Lančani rezač nosite isključen i podalje od tijela. Uvijek koristite poklopac vodilice lanca kada transportirate ili skladištite škare. Pravilnim držanjem rezača smanjuje se vjerojatnost slučajnog kontakta s pokretnim dijelovima rezača.

Slijedite upute za podmazivanje, zatezanje lanca i zamjenu pribora. Nepravilno zategnut ili nepravilno podmazan lanac može

puknuti i povećati mogućnost povratnog udara prema operateru.

Držite ručke suhima, čistima i bez masti i ulja. Masne ili zamašćene ručke su skliske i uzrokuju gubitak kontrole nad rezačem. **Rezati samo drvo. Nemojte koristiti rezač za radove za koje nije on namijenjen. Na primjer: nemojte rezati plastiku, beton ili građevne materijale koji nisu od drva.** Korištenje lančane škare za radove koji nisu predviđeni može dovesti do opasnih situacija.

Držite rezač za izolirane ručke tijekom rada, jer lanac može doći u kontakt sa žicom pod naponom, uključujući vlastiti kabel za napajanje u slučaju alata s mrežnim napajanjem. Lanac u kontaktu sa žicom pod naponom može dovesti do napona metalne dijelove rezača, što može uzrokovati strujni udar operatera. **Držite rezač na dovoljnoj udaljenosti od energetskih linija.** Kontakt s električnim vodom može uzrokovati strujni udar, ozbiljne ozljede ili smrt. **Koristite osobnu zaštitnu opremu u vidu zaštite za glavu, oči i sluh. Također treba nositi zaštitne cipele i rukavice.** Uporaba odgovarajućih sredstava osobne zaštite smanjuje opasnost od ozljeda, koje mogu nastati tijekom rada.

Razlozi i sprječavanje pojavi odbijanja u stranu operatera

Do povratnog udara u smjeru operatera može doći kada vrh vodilice dođe u kontakt s predmetom ili kada drvo koje se reže priklješti rezač u rezu. U nekim slučajevima, kontakt vrha vodilice s predmetom može uzrokovati burnu reakciju, izbacivanje vodilice prema gore i prema operateru. Zaglavljivanje na gornjem rubu vodilice može naglo usmjeriti vodilicu prema operateru. Bilo koja od ovih reakcija može uzrokovati gubitak kontrole nad rezačem, što može dovesti do ozbiljne ozljede. Nemojte se oslanjati samo na sigurnosne elemente ugrađene u rezač. Opetater rezača treba poduzeti nekoliko koraka kako bi spriječio nesreće i ozljede tijekom rada. Povratni udar prema operateru rezultat je pogrešne uporabe i/ili neispravnih radnih postupaka ili uvjeta i može se izbjeći poduzimanjem odgovarajućih mjera opreza navedenih u nastavku: **Održavajući čvrsti stisak s obje ruke s palčevima i prstima koji okružuju ručke rezača, položaj tijela i ruku trebao bi biti u stanju odoljeti silama povratnog udara.** Operater može kontrolirati sile povratnog udara ako se poduzmu odgovarajuće mjere opreza. Nemojte dopustiti da se rezač slobodno kreće. Koristite samo zamjene za vodilicu i lanac koje je naveo proizvođač. Neodgovarajuća zamjena vodilice i lanca može uzrokovati lom lanca i/ili povratni udar. **Slijedite upute proizvođača za oštrenje i održavanje lanca.** Smanjenje dubine utora vodilice lanca može povećati vjerojatnost povratnog udara. Zabranjeno je izlagati rezač padalinama i koristiti ga u atmosferi povećane vlažnosti. Također je zabranjeno koristiti rezač u atmosferi s povećanim rizikom od požara ili eksplozije. Tijekom rada izbjegavajte kontakt s uzemljenim, vodljivim i neizoliranim predmetima kao što su cijevi, radijatori i hladnjaci. Kada se alat ne koristi, treba ga čuvati na suhom, zaključanom mjestu izvan dohvata neovlaštenih osoba. Koristite lanac pile koji je predviđen za opterećenje. Nemojte koristiti lance pile namijenjene za lagani rad, za rad s velikim opterećenjem. Uvijek nosite zaštitne rukavice kada mijenjate, popravljate ili podešavate lanac pile. Prilikom transporta rezača provjerite je li isključen iz izvora napajanja. Alati s mrežnim napajanjem moraju biti isključeni iz utičnice, rezači s akumulatorskim napajanjem moraju biti isključeni. Na vodilicu sa lancem za rezanje mora biti postavljena zaštita. Nemojte prenositi rezač koji se napaja s mreže kada ga držite za napajajući kabl. Nemojte isključivati utikač s gnijezda tako da povlačite kabl. Izbjegavajte slučajno uključivanje rezača. Držite prste podalje od prekidača za napajanje kada nosite rezač uključen u struju ili s priključenim akumulatorom. Uvijek nosite odgovarajuću, usku zaštitnu odjeću. Uvijek radite s rezačem pomoću dvije ruke. Tijekom rada osigurajte labave komade drva kako biste spriječili njihovo pomicanje, na primjer tako da ih postavite na nosač. Izbjegavajte rezanje drva na tlu. Izbjegavajte obradu drva koje nije zaštićeno od pomjeranja tijekom rezanja. Tijekom rada nemojte držati ručke rezača iznad ravni ramena. Nemojte raditi s rezačem na ljestvama. Trebate imati takav položaj tijela, koji ne zahtijeva da posežete rukama na punu duljinu. Lanac održavajte čistim. Lanac mora biti oštar i podmazan. To će osigurati učinkovitiji i sigurniji rad. Lanac može se naoštiti u specijaliziranom servisu. Prije svake uporabe treba provjeriti stanje lanca. U slučaju pukotina, polomljenih zuba ili bilo kojih drugih oštećenja, prije početka rada zamijenite lanac novim. Ako se pronađu bilo kakve oštećene ili slomljene komponente rezača. Zaustavite ili nemojte početi s radom. Oštećene komponente moraju se zamijeniti prije početka rada. Rezač treba koristiti prema namjeni, alat se koristi samo za rezanje drva. Prilikom rada pazite na metalne dijelove ili kamenčiće koji se mogu nalaziti u obrađenom drvu. Koristite samo originalne zamjenske dijelove. Ako ne koristite originalne zamjenske dijelove, veći je rizik kvara i ozljeda. Rezač treba popraviti samo u ovlaštenim od strane proizvođača servisima, koji koriste samo originalne zamjenske dijelove. To će omogućiti smanjiti rizik nesreća i oštećenja opreme.

UKOVANJE PROIZVODOM

Priprema škara za rad

Upozorenje! Prije radova na montaži i podešavanju treba isključiti škare s napona. **Demontirajte akumulator iz gnijezda elektro alata!**

Prije prve uproabe treba montirati oba dijela alata (II)

Provjerite jesu li oštrice učvršćene tako da gurnete poklopac vodilice. Odvijte bravu za montažu glave, a zatim umetnite dio s prekidačem u utror dijela s glavom. Ako je dio s prekidačem pravilno umetnut u zazor dijela s glavom, to znači da se spoj ova dva dijela može osigurati zatezanjem blokade nosača glave. Pazite da se dijelovi alata ne raspadaju tijekom rada. Prije spajanja alata na napajanje provjerite njegovo tehničko stanje. Ako se utvrdi bilo kakvo oštećenje, zabranjeno je spajanje alata na napajanje dok se kvar ne popravi.

Podešavanje

Podešavanje duljine alata moguće je nakon povlačenja poluge za zaključavanje podešavanja duljine (VII), zatim podešavanje

duljine alata i zatezanja poluge za zaključavanje. Moguće je glatko prilagoditi duljinu alata u rasponu između graničnika. Između ručki nalazi se stezaljka koja omogućuje pričvršćivanje pomoćne noseće trake (VIII). Omogućuje vam smanjenje opterećenja ruku koje drže stroj, posebno tijekom dugotrajnog rada. Zasn trake treba provući kroz rupu koja se nalazi na gornjem dijelu kućišta stroja. Stavite remen dijagonalno preko tijela operatera i podesite duljinu trake tako da većina težine stroja leži na traci (XI).

Podješavanje glave za rezanje (III)

Rezna glava alata može se naginjati u odnosu na ručku. To olakšava, na primjer, formiranje vrha žive ograde ili rezanje grana rezačem. Promjena kuta glave za rezanje moguća je istovremenim pritiskom oba gumba za podešavanje kuta glave, držanjem i promjenom kuta. Glava se može zaključati u nekoliko položaja. Provjerite je li glava zaključana u svom novom položaju i jesu li oba gumba za zaključavanje vraćena u svoj početni položaj.

Okretanje stražnje ručke (IV)

Stražnja se ručka može okretati ulijevo ili desno. Za okretanje stražnje ručke pritisnite i držite gumb za okretanje stražnje ručke, okrenite ručku udesno ili ulijevo, otpustite gumb. Okretanjem ručke nakon otpuštanja gumba za podešavanje kuta, zaključat će se u jednom od položaja označenih na kućištu. Provjerite je li ručka zaključana u svom novom položaju i je li se gumb za okretanje vratio u početni položaj.

Priprema mjesta za rad

Prije početka rada pravilno pripremite mjesto kako biste smanjili rizik od opasnosti koje prate korištenje alata. Pobrinite se da samo ovlaštene osobe budu na radnom mjestu. Morate imati dobru vidljivost s radnog mjesta, stoga budite posebno oprezni kada radite na teškom terenu, npr. na strmini. Ne započinjati radove za vrijeme oborina i pri visokoj vlažnosti zraka, npr. magle. Koristite sredstva za osobnu zaštitu, kao i zaštitnu odjeću. Izbjegavajte rezanje pomoću škara žica, mladih stabala i drvenih greda. Treba uzeti u obzir da se odrezane grančice i biljni ostaci pri padu mogu odbiti od drugih grana ili zapeti između drugih grana. Pripremite izlaz za bijeg u slučaju opasnosti od padajućih grana ili ostataka biljaka. Put evakuacije mora biti slobodan od prepreka i tijekom rada. Ako se tijekom rada na izlazu pojave prepreke, moraju se ukloniti prije nastavka. Zbog mogućnosti rada preko prevjesa, pazite da škare ne dođu u kontakt s električnim vodovima, telefonskim vodovima itd. Rezanje ili hvatanje takvog kabela može uzrokovati strujni udar.

Sapajanje alata na napajanje (V)

Umetnite akumulator u utičnicu s kontaktima okrenutim prema unutrašnjoj strani alata i prema gore dok se zasuni akumulatora ne uključe. Provjerite da akumulator neće izaći tijekom rada. Akumulator možete odspojiti pritiskom i držanjem zasuna, a zatim izvlačenjem akumulatora iz utičnice.

Za napajanje alata mogu se koristiti samo sljedeće YATO 18V Li-Ion akumulate: YT-82842, YT-82843, YT-82844 i YT-82845 koji se mogu puniti samo s YATO YT-82848 ili YT-82849 punjačima. Zabranjeno je koristiti druge akumulate drugega napona koje nisu prikladne za baterijsku utičnicu alata. Zabranjeno je mijenjati utičnicu i/ili akumulator kako bi im odgovarala.

Pokretanja škara (VI)

Skinite zaštitni poklopac sa škara. Uхватite škare objema rukama za prednju ručku, a drugom za stražnju ručku. Provjerite da li oštrice ne dodiruju nikakav predmet i površinu. Palcem gurnuti prema naprijed gumb za zaključavanje električnog prekidača koji se nalazi na vrhu stražnje ručke. Pritisnite električni prekidač i zaustavite ga u tom položaju. Gumb za zaključavanje električnog prekidača može se otpustiti. Pustite motor da postigne punu brzinu i provjerite rade li oštrice glatko prije rezanja. Ako čujete neobičajene zvukove ili osjetite vibracije, odmah isključite alat otpuštanjem prekidača. Alat se isključuje otpuštanjem pritiska na prekidaču. Nakon što se oštrica zaustavi, alat treba isključiti iz napajanja i servisirati.

Rad škarama

Nemojte dopustiti da stroj radi malom brzinom ili tijekom pokretanja. Najučinkovitiji rad je kada se šišanje izvodi punim širokim potezima. Za veću učinkovitost, oštrice se mogu naginjati pod kutom 5 - 10° u smjeru rezanja (XII). Da biste postigli ravnomjernu visinu živice, možete koristiti žicu razvučenu duž linije reza. Odrežite dio živice koji je iznad žice. Moguće je rezati živicu okomito. Preporuča se rezati lučnim pokretima odozdo prema gore, a zatim odozgo prema dolje kako biste koristili obje strane oštrica (XIII). Korisni savjeti za rad Održavajte ravnotežu i dobro držanje tijekom rada. Obratite posebnu pažnju kada radite na skliskim, nagnutim ili neravnim površinama. Tijekom rada uvijek pazite na oštrice. Nemojte rezati na mjestima koja su izvan dosega očiju.

Savjeti korisni za rad sa škarama

Održavajte ravnotežu i dobro držanje tijekom rada. Obratite posebnu pažnju kada radite na skliskim, nagnutim ili neravnim površinama. Tijekom rada uvijek pazite na oštrice. Nemojte rezati na mjestima koja su izvan dosega očiju. Prije početka rada pažljivo pregledajte područje rada, uklonite sve labave grane i ostatke od prethodnog rezanja. Budite posebno oprezni kada radite na visokim živim ogradama. Prije početka rada provjerite i drugu stranu živice. Poklopac mjenjača se zagrijava tijekom rada. Kako biste izbjegli opekline, izbjegavajte kontakt s poklopcem mjenjača. Pravite redovite pauze tijekom rada. Uređaj tijekom rada emitira buku i vibracije koje utječu na operatera opreme. Uzimanje redovitih pauza i korištenje osobne zaštitne opreme kao što su rukavice, zaštita za uši i oči mogu smanjiti utjecaj stroja na stanje operatera. Pristupajte radu zdravi i dobroj formi. U slučaju pojave mučnine, glavobolje, smetnji vida (npr. smanjeno vidno polje), problema sa sluhom, vrtoglavice, odmah prestanite raditi s uređajem.

Ako se škare zaglave tijekom rada, odmah isključite škare pomoću prekidača i odvojite akumulator, pričekajte da se elementi škara potpuno ohlade, a zatim pristupite uklanjanju uzroka zaglavljivanja. Ako se bilo koji element oštrice ili štitnika ošteti ili deformira tijekom zaglavljivanja, mora se zamijeniti ili popraviti prije početka rada.

Održavanje i čuvanje škara

Upozorenje! Škare za živicu moraju biti isključene iz napajanja prije pokretanja bilo kakve dolje opisane radnje. Alati s mrežnim napajanjem moraju biti isključeni iz utičnice, alati s baterijskim napajanjem moraju biti isključeni. Nakon svake uporabe potrebno je provjeriti stanje alata, s posebnim naglaskom na zacepljenost ventilacijskih otvora. Provjerite položaj svih elementa alata. Labave spojeve treba zategnuti. Provjerite stanje oštrica. Očistite oštrice pomoću četke, nakon toga zaštitite pomoću sredstva za podmazivanje u sprayu. Višak sredstva uklonite. Ako primijetite bilo kakva oštećenja ili tipost oštrica, treba ih zamijeniti u ovlaštenom servisu. Nije dozvoljena uporaba škara sa oštećenim oštricama. Vodite računa o tome da škare budu uvijek podmazane. To će spriječiti pojavu hrđe, koja smanjuje učinak alata, a također može povećati rizik od ozljeda. Zazor između noževa trebao bi biti između 0,2 i 0,4 mm, mjereno na mjestu gdje su oštrice spojene. Oštrice su tvornički naoštrene radi optimalne učinkovitosti, ali će tijekom uporabe postati tupe. Prije početka bilo kakvog rada potrebno je procijeniti stanje noževa. Ako se primijeti zaobljenje gornjeg ruba oštrica ili nestane zaobljenost donjeg dijela oštrice, oštrice se moraju naoštрити (XIV). Oštrenje treba obaviti u ovlaštenom servisu proizvođača. Prije odlaganja škara na dulje vrijeme, treba nanesti na oštrice sredstvo za održavanje pomoću prskanja ili kista. Višak sredstva za održavanje treba ukloniti neposredno prije početka rada. Ovo održavanje će smanjiti rizik od hrđanja oštrica. Očistite kućište alata mekom suhom krpom. Kućište treba očistiti od ostataka drveta, ulja, masti i drugih nečistoća. Alat treba čuvati u suhoj, zatvorenoj prostoriji, isključen iz električne mreže. Čuvajte alat na zasjenjenom, suhom mjestu s odgovarajućom ventilacijom kako biste spriječili kondenzaciju vodene pare. Mjesto treba biti nedostupno neovlaštenim osobama, posebno djeci. Vodilica i lanac uvijek trebaju biti zaštićeni poklopcem tijekom skladištenja.

Priprema rezača za rad

Upozorenje! Prije radova na montaži i podešavanju treba isključiti rezač s napona. **Demontirajte akumulator iz gnijezda elektro alata!** Prije prve uporabe montirajte vodilicu i lanac za rezanje. Iz sigurnosnih razloga montažu treba izvoditi u zaštitnim rukavicama. Okrenite gumb za zaključavanje bočne ploče u smjeru strelice sa simbolom otvorenog lokota dok se ploča ne skine s glave rezača (IX). Postavite vodilicu i lanac kao što je prikazano na slici (X). Provjerite jesu li lanac i vodilica postavljeni u ispravnom smjeru. Oblik i smjer čelija vidljivih na kućištu pile trebaju odgovarati obliku i smjeru čelija lanca. Ako postoji oznaka smjera lanca na karikama lanca, ona bi trebala biti u istom smjeru kao oznaka na kućištu i vodilici. Provjerite je li lanac ušao u utor na vodilici iu zupcima pogonskog lančanika. Sljedeći korak je postavljanje i zatezanje bočne ploče. Da biste to učinili, umetnite kuke bočne ploče u kućište glave rezača, a zatim zategnite gumb za zaključavanje u smjeru strelice sa simbolom zatvorenog lokota. Ipak na takav način da se ne blokira mogućnost pokretanja vodilice. Pomoću gumba za zatezanje lanca, zategnite lanac. Zavrnite gumb za zaključavanje. Provjerite da li je lanac zategnuti. Da biste to učinili, položite rezač i podignite ga za srednji dio lanca (XV). Tijekom ovog testa, lanac na mjestu pričvršćivanja trebao bi se uzdići iznad vodilice do mjere prikazane na slici. Ako je lanac zategnuti prejako ili preslabo, olabavite malo gumb zaključavanja i ponovno podesite stupanj zatezanja lanca. Stanje zatezanja lanca treba provjeravati na svakih 10 minuta rada. Učvrstite montiranu šipku i lanac poklopcem, zatim spojite dva dijela rezača. Otvijte bravu za montažu glave, a zatim umetnite dio s prekidačem u utor dijela s glavom. Ako je dio s prekidačem pravilno umetnut u zazor dijela s glavom, to znači da se spoj ova dva dijela može osigurati zatezanjem blokade nosača glave. Pazite da se dijelovi rezača ne raspadaju tijekom rada.

Prije spajanja rezača na napajanje provjerite tehničko stanje alata. Ako se otkrije bilo kakvo oštećenje, nemojte spajati rezač na napajanje dok se oštećenje ne popravi.

Dopunjavanje ulja

Upozorenje! Prije radova na montaži i podešavanju treba isključiti rezač s napona. Alati s mrežnim napajanjem moraju biti isključeni iz utičnice, a kod rezača koji se napajaju akumulatorom, treba izvaditi akumulator. Za podmazivanje lanca i mehanizama rezača treba koristiti samo ulje namijenjeno za tu svrhu. Iskorišćeno motorno ulje ne smije se koristiti za podmazivanje. Ne ispušava svoju zadaću, što može dovesti do oštećenja mehanizma rezača. Provjerite ima li ulja za podmazivanje u spremniku. Postavite rezač na ravnu površinu, provjerite mjerac ulja. Razina ulja ne smije biti niža od oznake minimalne količine. Ako takvog pokazivača nema, donji rub pokazivača razine ulja uzima se kao referentna razina. Zabranjeno je koristiti rezač bez napunjenog spremnika ulja. To može oštetiti lanac, vodilicu i mehanizme rezača. Preporuča se da se rezač pokrene i radi najmanje 3 metra od mjesta dodavanja ulja. Dodavanje ulja treba provoditi dalje od izvora vatre i topline. U cilju dopune razine ulja, odvrnite čep spremnika za ulje, sipajte ulje u spremnik tako da razina ulja bude jednaka oznaci koja označava maksimalnu razinu ulja ili gornjem rubu pokazivača razine ulja, zatim čvrsto i sigurno zavrnite čep spremnika. U slučaju prosipanja ulja, treba dobro obrisati njegove ostatke prije što spojite rezač na napon.

Pokretanje rezača (VI)

Skinuti zaštitu s vodilice i lanca. Uхватите rezač objema rukama za prednju ručku, a drugom za stražnju ručku. Provjeriti da li lanac i vodilica ne dodiruju nikakav predmet i površinu. Palcem gurnuti prema naprijed gumb za zaključavanje električnog prekidača koji se nalazi na vrhu stražnje ručke. Pritisnite električni prekidač i zaustavite ga u tom položaju. Gumb za zaključavanje električnog prekidača može se otpustiti. Pustite motor da postigne punu brzinu i provjerite rade li oštrice glatko prije rezanja. Ako čujete neuočiježene zvukove ili osjetite vibracije, odmah isključite alat otpuštanjem prekidača. Alat se isključuje otpuštanjem pritiska na prekidaču. Nakon što se lanac zaustavi, alat treba isključiti iz napajanja i servisirati.

Rad s rezačem

Osobe koje namjeravaju prvi put koristiti obrezaču trebaju potražiti savjet o radu i sigurnosti od kvalificiranog operatera prije početka rada. Pri radu se pridržavajte osnovnih pravila zaštite na radu. Također treba uzeti u obzir mogućnost odbacivanja alata prema operateru. Rezač može odskočiti prema operateru ako lanac za rezanje naiđe na otpor. Da biste smanjili ovaj rizik, trebali biste: Obratite pozornost na položaj vrha tijekom rezanja. Nemojte rezati gornjom četvrtinom vrha vodilice (XVI). Režite samo lancem koji klizi preko dna vodilice. Na rezano drvo staviti samo pokrenuti rezač. Nemojte pokretati rezač nakon što da položite na obradeno komad drva. Nemojte stajati u ravnini rezanja. To će smanjiti rizik od ozljeda ako se rezač udari unatrag (XVII). Tijekom rada uvijek držite alat objema rukama. Provjerite je li lanac uvijek oštar i dobro zategnuti. Prilikom rezanja grana i grana nemojte ih rezati neposredno uz deblo, već najprije na udaljenosti od oko 15 cm od deblo. Napravite dva reza 1/3 promjera grane na udaljenosti od oko 8 cm. Jedan rez odozdo, drugi odozgo. Zatim odrežite granu blizu deblo na dubinu jednaku 1/3 promjera grane. Završite rez rezanjem grane tik uz deblo odozgo. Nemojte rezati grane rezanjem odozdo (XVIII). Ako se rezač zaglavi tijekom piljenja kroz drvo, nikada ga ne ostavljajte u tom položaju dok motor radi. Isključite motor alata, odspojite alat iz napajanja i pomoću klinova izvadite rezač iz zastoja. Zabranjena je uporaba škare za oblikovanje živice ili rezanje grmlja. Ne treba da rezna glava, lanac i vodilica dodiruju zemlju, ne dopustite da se alat zaprlja.

Održavanje i čuvanje rezača

Upozorenje! Škare za živicu moraju biti isključene iz napajanja prije pokretanja bilo kakve dolje opisane radnje. Alati s mrežnim napajanjem moraju biti isključeni iz utičnice, alati s baterijskim napajanjem moraju biti isključeni. Nakon svake uporabe potrebno je provjeriti stanje alata, s posebnim naglaskom na začepljenost ventilacijskih otvora. Provjerite položaj svih elementa alata. Labave spojeve treba zategnuti. Provjerite napetost i stanje lanca. Ako primijetite oštećenje lanca, zamijenite ga novim. Zabranjeno je koristiti alat s oštećenim lancem! Lanac koji je previše labav može pasti s vodilice, uzrokujući ozljedu rukovatelja. Lanac također mora biti pravilno naoštren, jer je za to potrebno odgovarajuće iskustvo i alat, preporuča se da se oštrenje obavi u specijaliziranom servisu. Dopunite ulje u spremniku. Očistite kućište alata mekom suhom krpom. Kućište treba očistiti od ostataka drveta, ulja, masti i drugih nečistoća. Alat treba čuvati u suhoj, zatvorenoj prostoriji, isključen iz električne mreže. Upozorenje! Mala količina ulja može izaći iz sustava za podmazivanje lanca kada je alat pohranjen, to je normalno i ne utječe na razinu ulja u spremniku i nije znak oštećenja. Čuvajte alat na zasjenjenom, suhom mjestu s odgovarajućom ventilacijom kako biste spriječili kondenzaciju vodene pare. Mjesto treba biti nedostupno neovlaštenim osobama, posebno djeci. Vodilica i lanac uvijek trebaju biti zaštićeni poklopcem tijekom skladištenja.

Sigurnosne upute za punjenje akumulatora

Upozorenje! Prije punjenja provjerite da tijelo adaptera za napajanje, kabel i utikač nisu napukli ili oštećeni. Zabranjena je uporaba neispravne ili oštećene postaje za punjenje i strujnog adaptera! Za punjenje akumulatora smije se koristiti samo postaja za punjenje i strujni adapter isporučeni u kompletu. Korištenje drugog izvora napajanja može dovesti do požara ili oštećenja alata. Punjenje akumulatora smije se odvijati samo u zatvorenoj, suhoj prostoriji i zaštićenoj od pristupa neovlaštenih osoba, posebno djece. Nemojte koristiti postaju za punjenje i adapter bez stalnog nadzora odrasle osobe! Ako morate napustiti prostoriju za punjenje, isključite punjač iz električne mreže tako da iskopčate adapter za napajanje iz mrežne utičnice. U slučaju dima, sumnjivog mirisa i sl. iz punjača, odmah izvucite utikač punjača iz mrežne utičnice! Bušilica/odvijač se isporučuje s nenapunjenim akumulatorom, stoga ga je prije početka rada potrebno napuniti u skladu s dolje opisanom procedurom, koristeći napajanje i postaju za punjenje koja se nalazi u kompletu. Li-Ion (litijski) akumulatori ne pokazuju tzv "memory effect", koji omogućuje da ih napunite u bilo kojem trenutku. Međutim, preporučuje se isprazniti akumulator tijekom normalnog rada i zatim je napuniti do punog kapaciteta. Ako zbog prirode posla nije moguće svaki put tretirati akumulator na ovaj način, to treba učiniti barem svakih nekoliko ili nekoliko radnih ciklusa. Ni pod kojim uvjetima ne smijete prazniti akumulator kratkim spojem elektroda, jer to uzrokuje nepopravljivu štetu! Također nije dopušteno provjeravati stanje napunjenosti akumulatora kratkim spojem elektroda i provjeravanjem iskri.

Pohrana akumulatora

Da bi produžili radni vijek akumulatora, osigurajte adekvatne uvjete pohrane. Akumulator izdrži oko 500 ciklusa „punjenje - praznjenje“. Akumulator treba čuvati na temperaturi od 0 do 30 stupnjeva Celzijusa i relativnoj vlažnosti od 50%. Kako biste akumulator pohranili na dulje vrijeme, napunite je do približno 70% kapaciteta. Za dulje skladištenje, napunite akumulator povremeno, jednom godišnje. Nemojte previše prazniti akumulator, jer to skraćuje njezin radni vijek i može prouzročiti nepopravljivu štetu. Tijekom skladištenja, akumulator će se postupno prazniti zbog protoka vremena. Proces samopraznjenja ovisi o temperaturi skladištenja, što je viša temperatura, proces praznjenja je brži. Može doći do curenja elektrolita ako se akumulatori nepravilno skladište. U slučaju curenja, zaštitite curenje sredstvom za neutralizaciju, ako elektrolit dođe u kontakt s očima, isperite oči s puno vode i odmah potražite liječničku pomoć. **Nije dozvoljena uporaba alata s oštećenim akumulatorom.** Ako je akumulator potpuno istrošena, potrebno ju je odnijeti na specijalizirano mjesto za zbrinjavanje ove vrste otpada.

Transport akumulatora

Litijski akumulatori se prema zakonskim propisima tretiraju kao opasne tvari. Korisnik alata može kopnenim putem transportirati alat s akumulatorom ili sam akumulator. Tada se ne mora ispuniti oba uvjeta. Ako je prijevoz ugovoren s trećim osobama (npr. dostava kurirskom službom), moraju se poštovati propisi o prijevozu opasnih materijala. Prije slanja treba se posavjetovati s prikladno kvalificiranom osobom. Zabranjen je transport oštećenih akumulatora. Za vrijeme transporta, rastavljene akumulatore

treba ukloniti iz alata, izložene kontakte treba zaštititi, npr. zalijepiti izolacijskom trakom. Osigurajte akumulator u pakiranju na način da se tijekom transporta ne pomiče unutar pakiranja. Također se moraju poštovati nacionalni propisi za prijevoz opasnih materijala.

Punjenje akumulatora

Upozorenje! Prije punjenja isključite napajanje postaje za punjenje iz električne mreže izvlačenjem utikača napajanja iz mrežne utičnice. Osim toga, očistite akumulator i njegove terminale od prijavštine i prašine mekom, suhom krpom.

Akumulator ima ugrađen indikator napunjenosti. Pritiskom na gumb zasvijetlit će LED diode (XIX), što više, to je akumulator pun. Ako nakon pritiskanja gumba, diode se ne upale, znači zo da je akumulator ispražnjeni. Isključite akumulator s alata. Umetnite akumulator u utikač punjača (XIX). Spojite punjač na električnu mrežu. Upalit će se crvena dioda, što znači da je punjenje u tijeku. Kada je punjenje završeno, crveni LED će se ugasisi i zeleni LED će se uključiti, što znači da je akumulator potpuno napunjeni. Isključite utikač napajanja iz mrežne utičnice. Izvucite akumulator iz postaje za punjenje pritiskom na gumb zatvarača akumulatora. Upozorenje! Ako zelena LED dioda svijetli nakon spajanja punjača na mrežu, akumulator je potpuno napunjeni. U tom slučaju punjač neće započeti proces punjenja.

يمكن استخدام أداة الحديقة اللاسلكية متعددة الأغراض كمقص للسياج الأخضر أو كمقلم. تستخدم مقصات السياج لتقليم وتشكيل تيجان الشجيرات وتقليم الأعصان الرقيقة. المقلم هو نوع من المناشير التي تستخدم لقص تاج الأشجار. يسمح لك بقطع الفروع بقطر صغير في الأماكن التي يتعذر الوصول إليها بالمنشار التقليدي. يسمح لك ذراع الرفاعة القابل للتعديل بتشكيل سياج وتقليم الفروع حتى على ارتفاع كبير. بفضل مصدر طاقة البطارية، يكون التشغيل أكثر هدوءاً مما هو عليه في حالة الأداة التي تعمل بمحرك الاحتراق التقليدي، كما أنه من الممكن أيضاً العمل بالقرب من المباني وفي الأماكن التي يتعذر الوصول إليها من خلال المنتجات التي تعمل بالبطاقة الكهربائية. يعتمد التشغيل السليم والموثوق والامن للأداة على الاستخدام السليم، لذلك:

اقرأ الدليل بالكامل قبل تشغيل الأداة واحتفظ به.

لا يتحمل المورد المسؤولية عن أي أضرار وإصابات ناتجة عن استخدام الأداة خلافاً للاستخدام المقصود منها، وعدم الامتثال للوائح وتوصيات السلامة الواردة في هذا الدليل. يؤدي استخدام الأداة خلافاً للاستخدام المقصود أيضاً إلى إبطال حقوق الضمان والضمان الخاصة بالمستخدم.

ملحقات المنتج

يتم تسليم المنتج كاملاً، لكن التجميع مطلوب قبل الاستخدام لأول مرة. الأداة مزودة بما يلي: موجه السلسلة، سلسلة القص، غطاء الموجه، غطاء الشفرة، بطارية، ومحطة الشحن وحزام الحمل.
تنبيه! المنتج ذو رقم الكatalog: YT-828391 غير مجهز ببطارية ومحطة شحن.

المعلومات الفنية

المعطيات	وحدة القياس	القيمة
رقم الكatalog		YT-828391, YT-828391
التوتر	فولت	81
مقص السياج الأخضر	دقيقة ¹	0.01
سرعة القص	م/م	0.14
طول القص		
مستوى الضجيج		
- LPA (الضغط)	ديسبل	0.2 ± 0.47
- LWA (الاستطاعة)	ديسبل	0.2 ± 1.98
الاهتزازات (المقبض الخلفي)	متر/ثا ²	0.1 ± 6.44, 1
الوزن (بدون البطارية)	كجم	0.3
أداة التقليم		
سرعة انزلاق السلسلة	متر/ثا	0.4
سرعة الدوران	دقيقة ¹	0.02
طول السكة	م/م	0.02
تباعد السلسلة	م/م	0.370 / 9.020
سمك محور التوجيه	م/م	0.08 / 1.27
سعة خزان الزيت	مل	0.8
فئة الحماية الكهربائية		الثالثة
مستوى الضجيج		
- LPA ± K (الضغط)	ديسبل	0.2 ± 0.47
- LWA ± K (الاستطاعة)	ديسبل	0.2 ± 0.88
الاهتزازات	متر/ثا ²	0.1 ± 0.91, 1
الوزن (بدون البطارية، والموجه والسلسلة)	كجم	4.3
نوع البطارية		أيون ليثيوم
سعة البطارية	أمبير ساعي	2
طاقة البطارية	وات ساعي	63
محطة الشحن*		
توتر المحل	فولت	0.42-0.22
تردد الشبكة	هرتز	0.6/0.0
الاستطاعة	وات	0.6
توتر المخرج	فولت	12
تيار المخرج	أمبير	4.2
مدة الشحن**	ساعة	1

* فقط في الطرز المزودة ببطارية وشاحن
 ** ينطبق وقت الشحن المحدد فقط على البطارية ذات السعة المدرجة في الجدول

يجب ألا يتم إصلاح الأدوات الكهربائية إلا في ورش معتمدة ، باستخدام قطع غير أصلية فقط. يضمن هذا التشغيل السليم لآداء الطاقة.

تحذيرات السلامة المتعلقة بمقص السباح الأخضر

أبق جميع أجزاء جسمك بعيدا عن الففرة ، لا تقم بإزالة المادة التي يتم قطعها أو تمسك بالمواد المقطوعة أثناء حركة الشفرات. تستمر الشفرات في التحرك بعد إيقاف تشغيل المفتاح. قد تؤدي لحظة عدم الانتباه أثناء تشغيل أداة تشذيب السباح إلى حدوث إصابة شخصية خطيرة. احمل أداة تشذيب السباح بواسطة المقبض مع توقف الففرة مع الحرص على عدم استخدام أي مفناح مطوية. سيقلل التعامل الصحيح مع أداة تشذيب السباح من مخاطر بدء التشغيل غير المقصود والإصابة الناتجة عن الشفرات. استخدم دائما وافي الففرة عند نقل أو تخزين أداة تشذيب السباح. سيقلل التعامل السليم مع أداة تشذيب السباح من خطر الإصابة من الشفرات. عند إزالة الوسائط المحشورة أو صيانة الجهاز، تأكد من إيقاف تشغيل جميع مفناح الطاقة وتصل تلك الطاقة. يمكن أن يؤدي التشغيل غير المتوقع لآداء تشذيب السباح أثناء إزالة المواد المحشورة أو الخدمة إلى حدوث إصابات شخصية خطيرة. امسك أداة تشذيب السباح بواسطة مقبض معزولة فقط، حيث قد تتلاصق الففرة مع الأسلاك الكهربائية المشغلة أو سلك الطاقة الخاص بها. يمكن أن يؤدي ملامسة الشفرات بسلك «مباشر» إلى جعل الأجزاء المعدنية المتكشوفة من أداة تشذيب السباح «حية»، مما قد يؤدي إلى صفع المشغل بالكهرباء. احتفظ بالأسلاك وأسلاك الطاقة بعيدا عن منطقة القطع. قد يتم إخفاء أسلاك أو كبلات الطاقة في الأغصان أو الشجيرات وقد يتم قطعها عن طريق النصل. لا تستخدم أداة تشذيب السباح في الأحوال الجوية السيئة، خاصة عند وجود خطر البرق. هذا يقلل من خطر التعرض للضرب من قبل البرق.

تحذيرات الأمان المتعلقة بمقص السباح ذو المدى الطويل

لتقليل خطر التعرض لصدمة كهربائية، لا تستخدم مطلقا أداة تشذيب السباح الممتد بالقرب من خطوط الكهرباء. قد يؤدي الاتصال أو الاستخدام بالقرب من خطوط الكهرباء إلى إصابة خطيرة أو صعق كهربائي يؤدي إلى الوفاة. استخدم دائما عند تشغيل أداة تشذيب السباح الممتدة ماسك أداة تشذيب السباح الممتدة ماسكاً يدك لتجنب فقدان السيطرة. احرص دائما على ارتداء وافي الرأس عند تشغيل أداة تشذيب السباح ذات مدى ممتد. يمكن أن يتسبب سقوط الحطام في إصابة جسدية خطيرة.

تحذيرات التقليل

احتفظ بجميع أجزاء جسمك بعيدا عن السلسلة عند تشغيل المقلم. قبل بدء المقلم، تأكد من أن السلسلة ليست على اتصال بأي شيء. قد تتسبب لحظة عدم الانتباه أثناء تشغيل المقلم في تشابك الملابس أو أجزاء الجسم في سلسلة المقلم. قم بارتداء النظارات الواقية وحماية السمع. يوصى أيضا بحماية الرأس واليدين والساقين والقدمين. نقل الملابس الواقية المناسبة من خطر الإصابة من الحطام أو الاتصال العرضي بالسلسلة.

لا تقم بتشغيل المقلم على شجرة. قد يؤدي تشغيل المقلم أثناء التواجد في الشجرة إلى حدوث إصابة.

حافظ دائما على الوضع المناسب وقم بتشغيل المقلم من سطح ثابت وأمن ومستوي. قد يؤدي السطح الزلق أو غير المستقر، مثل السلم، إلى فقدان التوازن أو فقدان التحكم في المقلم. كن حذرا عند قطع فرع عمود. إذا تم تحرير الزوتر في الباب الخشب، فقد يضر الفرع المشغل و / أو يتحكم في المقلم.

يجب توخي الحذر بشكل خاص عند تقليم الشجيرات والأشجار الصغيرة. يمكن للمادة التحللة أن تمسك بالسلسلة وترتفع المقلم نحو المشغل أو تفقد التوازن.

احمل سلسلة التشذيب في وضع الإيقاف وبعدا عن جسمك. استخدم دائما غطاء موجه السلسلة عند نقل أو تخزين المقلم. يؤدي تثبيت المقلم بشكل صحيح إلى تقليل احتمالية الاتصال العرضي بالأجزاء المتحركة من المقلم.

اتبع تعليمات التحذير ضد السلسلة واستبدال الملحقات. يمكن للسلسلة المشدودة بشكل غير صحيح أو المشحمة بشكل غير صحيح أن تنكسر وتزيد من فرصة الارتداد تجاه المشغل. حافظ على المقبض جافة ونظيفة وخالية من الشموع والزيوت. المقبض الدهنية زلقة وتسبب فقدان السيطرة على المقلم.

اقطع الخشب فقط لا تستخدم المقلم للعمل الذي لم يكن مخصصا له. على سبيل المثال: لا تقطع مواد البناء البلاستيكية أو الخرسانية أو غير الخشبية. قد يؤدي استخدام أداة تقليم

السلسلة في عمل آخر غير المقصود إلى مواقف خطيرة.

أمسك المقلم بواسطة المقبض المعزولة عند التشغيل، حيث قد تتلاصق السلسلة مع سلك حي، بما في ذلك سلك الطاقة الخاص بها في حالة الأدوات التي تعمل بالطاقة الكهربائية. يمكن للسلسلة عند ملامسة سلك حي أن تجعل الأجزاء المعدنية من المقلم حية، مما قد يؤدي إلى حدوث صدمة كهربائية للمشغل. احفظ المقلم بعيدا عن خطوط الكهرباء. قد يؤدي ملامسة خط الطاقة إلى حدوث صدمة كهربائية أو إصابة خطيرة أو الوفاة. استخدم معدات الحماية الشخصية لحماية الرأس والعين والسمع. يجب أيضا ارتداء أحذية وقفات الأمان. يقلل استخدام معدات الحماية الشخصية المناسبة من مخاطر الإصابات التي قد تحدث أثناء العمل.

أسباب ظاهرة الارتداد اتجاه المشغل وكيفية منعها.

يمكن أن يحدث الارتداد إلى المشغل عندما يلامس طرف شريط توجيه شينا ما أو عندما يضغظ قطع الخشب على المقلم في القطع. في بعض الحالات، يمكن أن يؤدي ملامسة طرف شريط توجيه جسمك ما إلى رد فعل عنيف، مما يؤدي إلى دفع الشريط لأعلى باتجاه المشغل. يمكن أن يؤدي الضغط على الحافة العلوية للضرب في الشق إلى ارتداد الشريط بشكل حاد تجاه المشغل. قد يؤدي أي من هذه التفاعلات إلى فقدان السيطرة على المقلم، مما قد يؤدي إلى إصابة خطيرة. لا تعتمد فقط على ميزات الأمان المضمنة في المقلم. يجب أن يتخذ مشغل المقلم عدة خطوات لمنع الحوادث والإصابات أثناء العمل. إن الارتداد تجاه المشغل هو نتيجة لسوء الاستخدام و / أو إجراءات أو ظروف تشغيل غير صحيحة ويمكن تجنبها من خلال اتخاذ الاحتياطات المناسبة المدرجة أدناه: مقاومة القوى الناشئة أثناء الارتداد. يمكن للمشغل التحكم في قوى الارتداد إذا تم اتخاذ الاحتياطات المناسبة. لا تسمح للمقلم بالتحرك بحرية. استخدم فقط بدائل القضبان والسلسلة المحددة من قبل الشركة المصنعة. قد يؤدي الاستبدال غير الصحيح للضرب والسلسلة إلى كسر السلسلة و / أو الارتداد. اتبع تعليمات الشركة المصنعة لتسحب السلسلة وصيانتها. قد يؤدي تحطيم عمق أخدود موجه السلسلة إلى زيادة احتمالية حدوث ارتداد. يحظر تعريض المقلم لهطول الأمطار واستخدامه في جو من الرطوبة المتزايدة. يحظر أيضا استخدام المقلم في جو مع زيادة خطر نشوب حريق أو انفجار. أثناء التشغيل، تجنب ملامسة الأشياء المؤرضة والموصلة وغير المعزولة مثل الدبابيل والبراديات والتلوجات. عندما لا تكون الآداة قيد الاستخدام، يجب تخزينها في مكان جاف ومغلق بعيدا عن متناول الأشخاص غير المصرح لهم. استخدم سلسلة المشغل المصنعة للعمل. لا تستخدم سلاسل المشغل المصنعة للخدمة الخفيفة، للعمل مع الأحوال الثقيلة. قد دائما بارتداء القفازات الواقية عند استبدال سلسلة المشغل أو إصلاحها أو ضبطها. عند نقل المقلم، تأكد من فصله عن مصدر الطاقة. يجب فصل أدوات التقليل التي تعمل بالتيار الكهربائي عن المقبس، ويجب فصل أدوات التقليل التي تعمل بالبطارية عن البطارية. يجب تثبيت الوافي على قضيب التوجيه بسلسلة المشغل. لا تحمل المقلم من سلك الطاقة. لا تفصل المقبس من المقبس عن طريق سحب سلك الطاقة. تجنب تشغيل المقلم عن طريق الخطأ. احتفظ بأصابعك بعيدا عن مفناح الطاقة عند حمل المقلم موصولاً أو عندما تكون البطارية متصلة. احرص دائما على ارتداء ملابس واقية مناسبة وملامعة.

قد دائما بتشغيل المقلم بكتا يدك. أثناء التشغيل، قم بأمساك المقلم من الخشب، يجب تخزينها في مكان جاف ومغلق بعيدا عن متناول الأشخاص غير المصرح لهم. استخدم سلسلة المشغل على الأرض. تجنب معالجة الأخشاب غير المحمية من الحركة أثناء القطع. لا تمسك مقبض المقلم فوق كتفك عن العمل. لا تقم بتشغيل المقلم أثناء الوقوف على السلم. اتخذ وضعية العمل بحيث لا تحتاج إلى مد ذراعك إلى الطول الكامل. حافظ على السلسلة نظيفة. يجب شحن السلسلة وتنظيفها. يضمن هذا عملا أكثر كفاءة وأمانا. يمكن شحن السلسلة في مركز خدمة متخصص. تحقق من حالة السلسلة قبل كل استخدام. إذا تم العثور على تشققات أو أسنان مكسورة أو أي ضرر آخر، فاستبدل السلسلة بأخرى جديدة قبل بدء العمل. في حالة العثور على أي مكونات تلفة أو مكسورة من المقلم. توقف عن العمل. يجب استبدال المكونات التالفة قبل بدء العمل. يجب استخدام المقلم على النحو المنشود، حيث يتم استخدام الآداة فقط لقطع الأخشاب. عندما كن حذرا من الأجزاء المعدنية أو الأجزاء التي قد تكون في الخشب المتعالج. يجب استخدام قطع الغيار الأصلية فقط. قد يؤدي عدم استخدام قطع غيار أصلية إلى زيادة مخاطر الفشل والإصابة الشخصية. يجب إصلاح المقلم فقط في مراكز الخدمة المعتمدة من قبل الشركة المصنعة. استخدم قطع الغيار الأصلية. سيؤدي ذلك إلى تقليل مخاطر الحوادث وتلف المعدات.

تجهيز المقص للعمل

تتبيه! قبل القيام بجميع عمليات التجميع والضبط، يجب فصل المقصات عن مصدر الطاقة. أخرج البطارية من مقبس أداة الطاقة!

يجب تركيب كلا جزأي الأداة (II) قبل الاستخدام لأول مرة

تأكد من تأمين الشفرات عن طريق تحريك غطاء قضيب التوجيه. قم بفتح قفل تثبيت الرأس، ثم أدخل الجزء المزود بالمفتاح في فتحة الجزء الذي يحتوي على الرأس. إذا تم إدخال الجزء الذي يحتوي على المفتاح بشكل صحيح في فتحة الجزء الذي يحتوي على الرأس، فهذا يعني أنه يمكن تأمين اتصال هذين الجزئين عن طريق تشديد التند المفروض على تثبيت الرأس. تأكد من أن أجزاء الأداة لا تتفكك أثناء التشغيل. قبل توصيل الأداة بمصدر الطاقة، تحقق من حالتها الفنية. إذا تم العثور على أي ضرر، فلا تقم بتوصيل الأداة بمصدر الطاقة حتى يتم إصلاح التلف.

أنشطة الضبط والتعديل

يمكن ضبط طول الأداة بعد سحب ذراع قفل ضبط الطول (VII)، ثم ضبط طول الأداة وشد ذراع القفل. من الممكن ضبط طول الأداة بسلاسة في النطاق بين محددات الحركة. يوجد بين المقاصب مشبك يسمح لك بإفراق حزام حمل إضافي (VIII). يسمح لك بتقليل الضغط على الأيدي الممسكة بالماكينة، خاصة أثناء العمل طويل الأمد. يجب وضع مزلاج الحزام من خلال الفتحة الموجودة في الجزء العلوي من هيكل الماكينة. ضع الحزام قفريا عبر جسم المشغل واضبط طول الشريط بحيث يستقر معظم وزن الماكينة على الحزام (XI).

تعديل زاوية رأس القطع (III)

يمكن إمالة رأس القطع للأداة بالنسبة للمقصب. يسهل هذا على سبيل المثال تشكيل الجزء العلوي من السياج أو قطع الفروع باستخدام المقص. يمكن تغيير زاوية رأس القطع عن طريق الضغط على زر ضبط زاوية الرأس في وقت واحد، والأسماك بهم، ثم تغيير الزاوية. يمكن قفل الرأس في عدة أوضاع. تأكد من قفل الرأس في موضعه الجديد وعودة زر القفل إلى موضعها الأصلي.

تدوير المقص الخلفي (IV)

يمكن تدوير المقص الخلفي إلى اليمين أو اليسار لتدوير المقص الخلفي، اضغط مع الاستمرار على زر تدوير المقص الخلفي، وأدر المقص إلى اليمين أو اليسار، ثم حرر الزر. من خلال تدوير المقص بعد تحرير زر ضبط الزاوية، سيتم قلبه في أحد المواضع المحددة على الهيكل. تأكد من قفل المقص في موضعه الجديد وعودة زر التدوير إلى موضعه الأصلي.

تحضير مكان العمل

قبل البدء في العمل، قم بإبعاد المكان بشكل صحيح لتقليل المخاطر التي تصاحب استخدام الأداة. تأكد من السماح للأشخاص المصرح لهم فقط بالتواجد في مكان العمل. يجب أن تتمتع برؤية جيدة من مكان العمل، لذا كن حذرا بشكل خاص عند العمل في تضاريس وعرة، على سبيل المثال على منحدر. لا تبدأ العمل أثناء هطول الأمطار وفي حالة ارتفاع رطوبة الهواء، مثل الضباب. ارتد ملابس واقية ومعدات حماية شخصية. تجنب قطع الأسلاك والأشجار الصغيرة والعوارض الخشبية بالمقص. يجب أن يؤخذ في الاعتبار أن الأغصان المقطوعة وبقياء النبات قد ترتد عن الفروع الأخرى أو تتعرض بين الفروع الأخرى عند سقوطها. قم بإعداد طريق للهروب في حالة الخطر من سقوط الفروع أو حطام النبات. يجب أن يكون طريق الهروب خالياً من العوائق أيضاً أثناء العملية. إذا ظهرت عوائق في طريق الهروب أثناء العمل، فيجب إزالتها قبل المتابعة. نظرا لإمكانية العمل من على مسافة إضافية، تأكد من أن المقصات لا تتلامس مع خطوط الكهرباء، وخطوط الهاتف، وما إلى ذلك. قد يؤدي قطع هذا الخط أو ملامسته إلى حدوث صدمة كهربائية.

توصيل الأداة بمصدر الطاقة (V)

أدخل البطارية في مقبس الطاقة مع توجيه نقاط التلامس داخل الأداة ولأعلى حتى يتم تعشيق مزلاج البطارية. تأكد من عدم خروج البطارية أثناء التشغيل. يمكنك فصل البطارية عن طريق الضغط مع الاستمرار على المزلاج ثم إخراج البطارية من مقبس الطاقة. يمكن استخدام بطاريات YATO 18V Li-Ion المدرجة فقط لتشغيل الجهاز: Y2-82842 و Y2-82843 و Y2-82444 و Y2-82845، والتي يمكن شحنها فقط بواسطة أجهزة الشحن YATO Y2-82848 أو Y2-82849. يحظر استخدام بطاريات أخرى ذات تصنيف جهد مختلف وغير مناسبة لمقبس بطارية الأداة. يحظر تعديل المقبس و / أو البطارية لمطابقتها.

بدء تشغيل المقص (VI)

قم بإزالة الغطاء عن شفرات القص. امسك أداة تشذيب السياج بكتنا يدك على المقص الأمامي بيد واحدة والمقصب الخلفي باليد الأخرى. تأكد من عدم ملامسة الشفرات لأي جسم أو سطح. استخدم إبهامك لرفع زر قفل المفتاح الكهربائي الموجود أعلى المقص الخلفي للأمام. اضبط على المفتاح الكهربائي واحتفظ به في هذا الوضع. يمكن تحرير زر قفل المفتاح الكهربائي. اسمح للمحرك بالوصول إلى السرعة القصوى وتأكد من تشغيل الشفرات بسلاسة قبل القطع. إذا سمعت أي أصوات غير عادية أو شعرت بالاهتزازات، فقم بإيقاف تشغيل الأداة فوراً عن طريق تحرير المقص. يتم إيقاف تشغيل الأداة عن طريق تحرير الضغط على المقص. بعد توقف الشفرة، يجب فصل الأداة عن مصدر الطاقة وصيانتها.

العمل بالمقص

لا تسمح للجهاز بالعمل بسرعة منخفضة أو أثناء بدء التشغيل. العمل الأكثر فعالية هو عندما يتم القص بضربات واسعة كاملة. لمزيد من الكفاءة، يمكنك إمالة الشفرات بزاوية 10-15 درجات في اتجاه القطع (XII) لتحقيق ارتفاع سياج موحد، يمكنك استخدام سلك ممتد على طول خط القطع. أقطع جزء الشجيرات الموجود فوق السلك. من الممكن قطع السياج عمودياً. يوصى بالقطع بحركة قوسية من أسفل إلى أعلى ثم من أعلى إلى أسفل لاستخدام جانبي الشفرات (XIII) تصاح عمل مفيدة حافظ على التوازن والوضعية الجيدة عند العمل. انتبه بشكل خاص عند العمل على الأسطح الزلقة أو المنحدرة أو غير المستوية. راقب الشفرات دائما أثناء التشغيل. لا تحيد بصرك عن الأداة.

نصائح مفيدة عند العمل بالمقص

حافظ على التوازن والوضعية الجيدة أثناء العمل. انتبه بشكل خاص عند العمل على الأسطح الزلقة أو المنحدرة أو غير المستوية. راقب الشفرات دائما أثناء التشغيل. لا تحيد بصرك عن الأداة. قبل بدء العمل، افحص منطقة العمل بعناية، وقم بإزالة جميع الفروع السائبة والبقايا من القطع السابق. كن حذرا بشكل خاص عند العمل على الشجيرات الطويلة. تحقق أيضا من الجانب الآخر من السياج قبل بدء العمل. غطاء ترس القص يصبح ساخنا أثناء التشغيل. لتجنب الحروق، تجنب ملامسة غطاء التروس. خذ فترات راحة منتظمة أثناء العمل. يصدر الجهاز أثناء التشغيل ضوضاء واهتزازات تؤثر على مشغل الجهاز. يمكن أن يؤدي أخذ فترات راحة منتظمة واستخدام معدات الحماية الشخصية مثل النظارات ووسائل حماية السمع واليدين إلى تقليل تأثير الأداة على حالة المشغل. يجب أن تأتي للمعمل بصحة جيدة وبحالة جيدة. في حالة الغثاين والصداع والاضطرابات البصرية (مثل انخفاض مجال الرؤية) ومشاكل السمع والذوار، توقف عن العمل بالجهاز على الفور.

إذا احتسرت المقص أثناء التشغيل، فقم بإيقاف تشغيل المقص فوراً باستخدام المقص وأفضل البطارية، وانتظر حتى تبرد عناصر المقص تماما، ثم تابع إزالة سبب الاحتسار. إذا تعرض

أي عنصر من عناصر الشفرتا أو الواقيات للتلطف أو التثوية أثناء الانحشار، فيجب استبداله أو إصلاحه قبل بدء العمل.

صيانة وتخزين المقصات

تنبيه! يجب فصل أداة قص السويج عن مصدر الطاقة قبل بدء أي من العمليات الموضحة أدناه. يجب فصل الأدوات التي تعمل بالتيار الكهربائي عن المنفذ، ويجب فصل الأدوات التي تعمل بالبطارية عن البطارية. بعد كل فحص حالة الأداة، مع التركيز بشكل خاص على انسداد فتحات التهوية. تحقق من محاذاة جميع مكونات الأداة. أحكم ربط أي وصلات برغي مفككة. تحقق من حالة الشفرتا. نظفها بفرشاة قلم قم بصيانتها بياض التشحيم. يجب مسح مواد التشحيم الزائدة. إذا لاحظت أي تلف أو انعدام حدة للشفرتا، فاستبدلها لدى مركز خدمة معتمد. يحظر استخدام المقصات ذات الشفرتا التالفة. حافظ على تشحيم الشفرتا في جميع الأوقات. سيؤدي ذلك إلى منع ظهور الصدا، مما يقلل من أداء الأداة ويمكن أن يزيد أيضا من خطر الإصابة. يجب أن يكون التباعد بين الشفرتا بين ٢,٠ و ٤,٠ مم، ويتم قياسه عند ربط الشفرتا ببعضها البعض. يتم شحذ الشفرتا في المصنع للحصول على الأداء الأمثل، ولكنها مستصعب حادة مع الاستخدام. قبل البدء في أي عمل، يجب تقييم حالة الشفرتا. إذا لوحظ تقريب الحافة العلوية للشفرتا أو اختفى تقريب الجزء السفلي من الشفرة، يجب شحذ الشفرتا (XIV). يجب أن يتم الشحذ في مركز خدمة معتمد من الشركة المصنعة. قبل تخزين المقص لفترة طويلة من الوقت، رش الشفرتا بمادة حافظة أو انثرها على الشفرتا بفرشاة. يجب إزالة المواد الحافظة الزائدة فقط مباشرة قبل بدء العمل. ستقل هذه الصيانة من مخاطر صدا الشفرتا. قم بتنظيف مبيت الأداة بقطعة قماش جافة وناعمة. يجب تنظيف الهيكل من بقايا الحشب والزيوت والشحوم وغيرها من الملوثات. يجب تخزين الأداة في غرفة جافة مغلقة، منفصلة عن مصدر التيار الكهربائي. قم بتخزين الأداة في مكان جاف ومظلم مع تهوية مناسبة لمنع التكثيف. يجب أن يكون المكان غير متاح للأشخاص غير المصرح لهم، وبخاصة الأطفال. يجب دائما حماية القضيب والسلسلة بغطاء أثناء التخزين.

تحضير المقلم للعمل

تنبيه! قبل القيام بعمليات التجميع والضبط، فصل المقلم عن مصدر الطاقة. أخرج البطارية من مقبض أداة الطاقة! يجب تركيب قضيب التوجيه وسلسلة المشارت قبل الاستخدام الأول. لأسباب تتعلق بالسلامة، يجب أن يتم التجميع باستخدام القفازات الواقية. أدر مقبض قفل اللوحة الجانبية في اتجاه السهم مع رمز القفل المفتوح حتى تتم إزالة اللوحة من رأس المقلم (IX). قم بتهيئة شريط التوجيه والسلسلة كما هو موضح في الصورة (X). تأكد من تثبيت السلسلة وشريط التوجيه في الاتجاه الصحيح. يجب أن يتطابق شكل واتجاه الرباط المرئية على غلاف المشارت مع شكل واتجاه روابط السلسلة. إذا كانت هناك علامة اتجاه سلسلة على روابط السلسلة، فيجب أن تكون في نفس اتجاه العلامة الموجودة على الغلاف وشريط التوجيه. تأكد من تمشيق السلسلة في الفتحة الموجودة في القضيب وفي الإنسان الموجودة على ضرس محرك الأقراص. الخطوة التالية هي تثبيت اللوحة الجانبية وتثبيتها. للقيام بذلك، أدخل خطافات اللوحة الجانبية في هيكل رأس المقلم، ثم شد مقبض القفل في الاتجاه الذي يشير إليه السهم برمز القفل المغلق. ومع ذلك، حتى لا تتعيق حركة المرشد. استخدم مقبض شد السلسلة لضبط توتر السلسلة. أحكم ربط مقبض القفل. تحقق من توتر السلسلة. للقيام بذلك، ضع المقلم وارفعه من الجزء الأوسط من المقلم (XV). أثناء هذا الاختبار، يجب أن ترتفع السلسلة عند نقطة التعلق فوق شريط التوجيه إلى الحد الموضح في الرسم التوضيحي. إذا كانت السلسلة ضيقة جدا أو فضفاضة جدا، فقم بلف مقبض القفل قليلا وأعد ضبط شد السلسلة. يجب أيضا فحص شد السلسلة كل ١ دقائق من التشغيل. قم بتأمين الشريط والسلسلة المثبتين بالغطاء، ثم قم بتوصيل جزأي المقلم. ثم بلف قفل تثبيت الرأس، ثم أدخل الجزء المزود بالتوجيه في فتحة الجزء الذي يحتوي على الرأس. إذا تم إدخال الجزء الذي يحتوي على المقص بشكل صحيح في فتحة الجزء الذي يحتوي على الرأس، فهذا يعني أنه يمكن تأمين اتصال هذين الجزئين عن طريق تشديد الشد المفروض على تثبيت الرأس. تأكد من أن أجزاء المقلم لن تتفكك أثناء التشغيل. قبل توصيل المقلم بمصدر الطاقة، تحقق من الحالة الفنية للأداة. إذا تم العثور على أي ضرر، فلا تقم بتوصيل المقلم بمصدر الطاقة حتى يتم إصلاح التلف.

إعادة تعبئة الزيت

تنبيه! قبل القيام بجميع عمليات التجميع والضبط، فصل المقلم عن مصدر الطاقة. يجب فصل الأدوات السلكية من المقبض، ويجب فصل أدوات التعليل التي تعمل بالبطارية عن البطارية. يجب استخدام الزيت المخصص لهذا الغرض لضربيت سلسلة وآليات المقلم. يجب عدم استخدام زيوت المحرك المستخدمة للترتيب فهي لا تقي بمهمتها، مما قد يؤدي إلى إتلاف آلية المقلم. تأكد من وجود زيت تشحيم في الحاوية. ضع المقلم على سطح مستو، افحص مقياس الزيت. يجب ألا يكون مستوى الزيت أقل من الحد الأدنى للإشارة إلى الكمية. في حالة عدم وجود مقياس هذا المؤشر، يتم اعتبار الحافة السفلية لمؤشر مستوى الزيت على أنها المستوى المرجعي. يحظر استخدام المقلم بدون خزان زيت مملوء. قد يؤدي ذلك إلى إتلاف السلسلة والشريط وآليات المقلم. يوصى ببدء تشغيل آلة التعليل وتشغيلها على بعد ٣ أمتار على الأقل من مكان إعادة تعبئة الزيت. يجب إعادة تعبئة الزيت بعيدا عن مصادر الحريق والحرارة. لإعادة ملء الزيت، قم بلف غطاء خزان الزيت، وصب الزيت في الخزان بحيث يكون مستوى الزيت مساويا للعلامة التي تشير إلى مستوى الزيت الأقصى أو الحافة العلوية لمؤشر مستوى الزيت، ثم قم بلف غطاء الخزان وشد بإحكام. في حالة انسكاب الزيت، اسحه جيدا قبل توصيل المقلم بمصدر الطاقة.

بدء تشغيل المقلم (VI)

قم بإزالة الغطاء من الشريط والسلسلة. امسك المقلم بكلتا يديك على المقبض الأمامي والمقبض الخلفي باليد الأخرى. تأكد من عدم ملامسة القضيب والسلسلة لأي جسم أو سطح. استخدم إبهامك لرفع زر القفل للمفتاح الكهربائي الموجود أعلى المقبض الخلفي للأمام. اضغط على المفتاح الكهربائي واحتفظ به في هذا الوضع. يمكن تحرير زر قفل المفتاح الكهربائي. اسمح للمحرك بالوصول إلى السرعة القصوى وتأكد من تشغيل الشفرتا ببلاسة قبل القطع. إذا سمعت أي أصوات غير عادية أو شعرت بالاهتزازات، فقم بإيقاف تشغيل الأداة فورا عن طريق تحرير المفتاح. يتم إيقاف تشغيل الأداة عن طريق تحرير الضغط على المفتاح. بعد توقف التشغيل، يجب فصل الأداة عن مصدر الطاقة وصيانتها.

العمل بالمقلم

يجب على الأشخاص الذين يعزومون استخدام المقلم لأول مرة طلب مشورة العمل والسلامة من عامل مؤهل قبل بدء العمل. يجب مراعاة قواعد السلامة المهنية الأساسية أثناء العمل. يجب أيضا مراعاة إمكانية ارتداد الأداة نحو المشغل. قد يرتد المقلم نحو المشغل إذا واجهت سلسلة المشارت مقاومة. لتقليل هذه المخاطر: انتبه إلى موضع الجزء العلوي من الشريط عند القطع. لا تقطع مع الربيع العلوي من الجزء العلوي من الشريط (XVI). قص فقط بسلسلة تنزل فوق الجزء السفلي من شريط التوجيه. قم فقط بتطبيق المقلم الذي بدأ العمل بالفعل على الحشب المراد قطعه. لا تبدأ المقلم في مواجهة الحشب الذي تتم معالجته. لا تقف في مستوى القطع. سيقل ذلك من خطر الإصابة إذا قام المقلم (XVII) بالارتداد. امسك الأداة دائما بكلتا يديك أثناء العمل. تأكد من أن السلسلة حادة دائما ومشدودة بشكل صحيح. عند تقطيع الأغصان والشجيرات، لا تقطعها بجوار الجذع مباشرة، ولكن أو لا على مسافة حوالي ٥١ سم من الجذع. قم بعمل قطعين بثلث قطر الفرع بحوالي ٨ سم. قطع واحد من الأسفل، والآخر من الأعلى. ثم اقطع الفرع القريب من الجذع بعمق يساوي ثلث قطر الفرع. قم بإنهاء القطع بقطع الفرع الموجود بجوار الجذع مباشرة من الأعلى. لا تقطع الفروع بالقطع من الأسفل (XVIII). في حالة انحشار المقلم أثناء نشر الحشب، فلا تتحرك في هذا الوضع أبدا أثناء تشغيل المحرك. قم بإيقاف تشغيل محرك الأداة، وافصل الأداة عن مصدر الطاقة واستخدم أسافين لإزالة المقلم من الانحشار. يحظر استخدام المقص لتشكيل الأغصان أو قطع الشجيرات. لا تلمس الأرض برأس القطع أو السلسلة أو الموجه ولا تسمح للأداة بالتلوث.

صيانة وتخزين أداة التعليل

تنبيه! فصل الأداة عن مصدر الطاقة قبل بدء أي من العمليات الموضحة أدناه. يجب فصل الأدوات التي تعمل بالتيار الكهربائي عن المنفذ، ويجب فصل الأدوات التي تعمل بالبطارية عن البطارية. بعد كل استخدام، يجب فحص حالة الأداة، مع التركيز بشكل خاص على انسداد فتحات التهوية. تحقق من محاذاة جميع مكونات الأداة. أحكم ربط أي وصلات برغي مفككة. تحقق من توتر السلسلة وحالتها. إذا لاحظت أي تلف في السلسلة، فاستبدلها بأخرى جديدة. يحظر استخدام الأداة مع سلسلة تالفة! يمكن أن تسقط السلسلة الفضفاضة جدا من شريط التوجيه، مما يتسبب في إصابة المشغل. يجب أيضا شحذ السلسلة بشكل صحيح، لأن هذا يتطلب خبرة وأدوات مناسبة، يوصى بإجراء الشحذ في مركز خدمة متخصص. قم

بتجديد الزيت في الخزان. قم بتنظيف هيكل الأداة بقطعة قماش جافة وناعمة. يجب تنظيف الهيكل من بقايا الخشب والزيوت والشحوم وغيرها من الملوثات. يجب تخزين الأداة في غرفة جافة مغلقة، منفصلة عن مصدر التيار الكهربائي. تنبيه! قد تخرج كمية قليلة من الزيت من نظام تزييت السلسلة عند تخزين الأداة، وهذا أمر طبيعي ولا يؤثر على مستوى الزيت في الخزان ولا يعد علامة على التلف. قم بتخزين الأداة في مكان جاف ومظلل مع تهوية مناسبة لمنع التكثيف. يجب أن يكون المكان غير متاح للأشخاص غير المصرح لهم، وبخاصة الأطفال. يجب دائما حماية القضيب والسلسلة بغطاء أثناء التخزين.

تعليمات سلامة شحن البطارية

تنبيه! قبل الشحن، تأكد من أن هيكل محول الطاقة والسلك والقباس غير متصدع أو تالف. يحظر استخدام محطة شحن ومحول طاقة معينين أو تالفين! لا يجوز استخدام سوى محطة الشحن ومحول الطاقة المتوفرين في المجموعة لشحن البطاريات. قد يؤدي استخدام مصدر طاقة مختلف إلى نشوب حريق أو تلف الأداة. لا يمكن شحن البطارية إلا في غرفة مغلقة وجافة ومحمية من وصول الأشخاص غير المصرح لهم، وبخاصة الأطفال. لا تستخدم محطة الشحن ومحول الطاقة دون إشراف دائم من الكبار! إذا كنت بحاجة إلى مغادرة غرفة الشحن، فافصل الشاحن عن مصدر التيار الكهربائي عن طريق فصل محول الطاقة من مقبس التيار الكهربائي. في حالة انبعاث الدخان والرائحة المشبوهة وما إلى ذلك من الشاحن، افصل قابس الشاحن على الفور من مقبس التيار الكهربائي! يتم تسليم المقاب / المشد ببطارية غير مشحونة، لذا قبل بدء العمل، يجب شحنها وفقا للإجراء الموضح أدناه باستخدام مصدر الطاقة ومحطة الشحن المضمنة في المجموعة. لا تظهر بطاريات Li-Ion (ليثيوم أيون) ما يسمى بـ «تأثير الذاكرة»، والذي يسمح لك بإعادة شحنها في أي وقت. ومع ذلك، يوصى بتفريغ البطارية أثناء التشغيل العادي ثم شحنها بكامل طاقتها. إذا لم يكن من الممكن معالجة البطارية بهذه الطريقة في كل مرة، نظرا لطبيعة العمل، فيجب القيام بذلك كل بضعة دورات عمل أو عدة دورات عمل على الأقل. لا ينبغي عليك تحت أي ظرف من الظروف تفريغ البطاريات عن طريق قصر دائرة كهربائية على الأقطاب الكهربائية، لأن هذا سبب ضرر لا يمكن إصلاحه! لا يُسمح أيضا بفحص حالة شحن البطارية عن طريق قصر دائرة كهربائية على الأقطاب الكهربائية والتحقق من وجود شرارات.

تخزين البطارية

لإطالة عمر البطارية، تأكد من ظروف التخزين المناسبة. تتوم البطارية حوالي ٠٠٥ دورة شحن وتفريغ. يجب تخزين البطارية في نطاق درجة حرارة من ٠ إلى ٣٠ درجة مئوية ورطوبة نسبية تبلغ ٠٥٪. لتخزين البطارية لفترة طويلة، اشحنها إلى ما يقرب من ٠٧٪ من سعتها. للتخزين المطول، قم بإعادة شحن البطارية بشكل دوري مرة في السنة. لا تفرط في تفريغ البطارية، حيث إنها تقصر من عمر الخدمة وقد تتسبب في تلف لا يمكن إصلاحه. أثناء التخزين، سيتم تفريغ البطارية تدريجيا بسبب مرور الوقت. تعتمد عملية التفريغ الذاتي على درجة حرارة التخزين، فكلما ارتفعت درجة الحرارة، زادت سرعة عملية التفريغ. قد يحدث تسرب الإلكتروليت إذا تم تخزين البطاريات بشكل غير صحيح. في حالة حدوث تسرب، احم التسرب بعامل معادل، إذا لاسم الإلكتروليت العنيني، اشطفهما جيدا بالماء، ثم اطلب المساعدة الطبية على الفور. يحظر استخدام الأداة ببطارية تالفة. إذا كانت البطارية بالية تماما، فيجب نقلها إلى نقلة متخصصة تتعامل مع التخلص من هذا النوع من النفايات.

نقل البطاريات

يتم التعامل مع بطاريات الليثيوم أيون وفقا للوائح القانونية، على أنها مواد خطيرة. يمكن لمستخدم الأداة نقل الأداة بالبطارية والبطاريات وحدها عن طريق البر. الشروط الإضافية لا يجب أن تتحقق بعد ذلك. إذا تم التعاقد مع أطراف ثالثة للنقل (على سبيل المثال، الشحن عن طريق شركة البريد السريع)، فيجب اتباع اللوائح الخاصة بنقل المواد الخطرة. يجب استشارة شخص مؤهل بشكل مناسب قبل الشحن. يحظر نقل البطاريات التالفة. بالنسبة لوقت النقل، يجب إزالة البطاريات المفككة من الأداة، ويجب حماية نقاط التلامس المكتشفة، مثل إحكام إغلاقها بتبريط عازل. قم بتأمين البطاريات في العبوة بطريقة لا تتحرك داخل العبوة أثناء النقل. يجب أيضا اتباع اللوائح الوطنية لنقل المواد الخطرة.

شحن البطارية

تنبيه! قبل الشحن، افصل مصدر الطاقة الخاص بمحطة الشحن عن التيار الكهربائي عن طريق سحب قابس مصدر الطاقة من المقبس الرئيسي. بالإضافة إلى ذلك، قم بتنظيف البطارية وأطرافها من الأوساخ والغبار بقطعة قماش جافة وناعمة. تحتوي البطارية على مؤشر شحن مدمج. بالضغط على الزر، ستضيء مصابيح (XIX) LED، وكلما زادت شحن البطارية. إذا لم تضيء مصابيح LED بعد الضغط على الزر، يتم تفريغ شحن البطارية. افصل البطارية عن الأداة. أدخل البطارية في فتحة الشاحن (XIX). قم بتوصيل الشاحن بمقبس التيار الكهربائي. سيضيء المؤشر الأحمر للإشارة إلى عملية الشحن. عند اكتمال الشحن، ستنطفئ مؤشر LED الأحمر وسيضيء المصباح الأخضر، للإشارة إلى أن البطارية مشحونة بالكامل. أفضل قابس مصدر الطاقة من مقبس التيار الكهربائي. أخرج البطارية من محطة الشحن بالضغط على زر مزلاج البطارية. تنبيه! إذا أضاء مؤشر LED الأخضر بعد توصيل الشاحن بالتيار الكهربائي، فهذا يعني أن البطارية مشحونة بالكامل. في هذه الحالة، لا يبدأ الشاحن عملية الشحن.

TOYA S.A.
ul. Sołtysowicka 13 - 15
51 - 168 Wrocław
tel.: 071 32 46 200
fax: 071 32 46 373
e-mail: biuro@yato.pl

ODDZIAŁ WARSZAWSKI
Teren ProLogis Park Nadarzyn
al. Kasztanowa 160
05 - 831 Młochów k. Nadarzyna,
tel.: 022 73 82 800
fax: 022 73 82 8283

TOYA ROMANIA SA
Soseaua Odai 109-123
Sector 1, Bucuresti
www.yato.ro
office@yato.ro
tel: 031 710 8692
fax 0317104008

DEKLARACJA ZGODNOŚCI

0525/YT-828390/EC/2025

Deklarujemy z pełną odpowiedzialnością, że niżej wymienione wyroby:

Akumulatorowe wielofunkcyjne narzędzie ogrodowe; nr kat. YT-828390, YT-828391
Okrzesywarka: 18 V d.c.; 200 mm; 2500 min⁻¹; 4,5 m/s
Nożyce do żywopłotu: 18 V d.c.; 415 mm; 1500 min⁻¹

do których odnosi się niniejsza deklaracja, są zgodne z poniższymi normami:

EN 62841-1:2015 + A11:2022
EN 62841-4-2:2019 + A1:2022 + A11:2022
EN ISO 11680-1:2021
EN IEC 55014-1:2021
EN IEC 55014-2:2021

i spełniają wymagania dyrektyw:

2006/42/WE Maszyny i urządzenia bezpieczeństwa
2014/30/UE Kompatybilność elektromagnetyczna
2011/65/UE Substancje niebezpieczne w sprzęcie elektrycznym

Numer seryjny: dotyczy wszystkich numerów seryjnych produktów wymienionych w deklaracji

Nazwisko i adres osoby upoważnionej do przygotowania dokumentacji technicznej:

Agnieszka Rędziaś
TOYA S.A., ul. Sołtysowicka 13 - 15, 51-168 Wrocław, Polska

V-CE PREZES ZARZADU

JAN SZMIDT



(nazwisko i podpis osoby upoważnionej)

Wrocław, 2025.05.29

(miejsce i data wystawienia)

TOYA S.A.
ul. Sołtysowicka 13 - 15
51 - 168 Wrocław
tel.: 071 32 46 200
fax: 071 32 46 373
e-mail: biuro@yato.pl

ODDZIAŁ WARSZAWSKI
Teren ProLogis Park Nadarzyn
al. Kasztanowa 160
05 - 831 Młochów k. Nadarzyna,
tel.: 022 73 82 800
fax: 022 73 82 8283

TOYA ROMANIA SA
Soseaua Odai 109-123
Sector 1, Bucuresti
www.yato.ro
office@yato.ro
tel: 031 710 8692
fax 0317104008

DEKLARACJA ZGODNOŚCI

0525/YT-828390/EC/2025

Deklarujemy z pełną odpowiedzialnością, że niżej wymienione wyroby:

Akumulatorowe wielofunkcyjne narzędzie ogrodowe; nr kat. YT-828390, YT-828391
Okrzesywarka: 18 V d.c.; 200 mm; 2500 min⁻¹; 4,5 m/s
Nożyce do żywopłotu: 18 V d.c.; 415 mm; 1500 min⁻¹

do których odnosi się niniejsza deklaracja, spełniają wymagania dyrektywy: 2000/14/WE

Zastosowana procedura oceny zgodności:

Wewnętrzna kontrola produkcji

Zmierzony poziom mocy akustycznej urządzenia reprezentatywnego: 88,0 dB(A) - okrzesywarka
Zmierzony poziom mocy akustycznej urządzenia reprezentatywnego: 89,6 dB(A) - nożyce do żywopłotu
Gwarantowany poziom mocy akustycznej urządzenia: 98 dB(A)

inne dyrektywy, których wymagania spełnia urządzenie:

2006/42/WE Maszyny i urządzenia bezpieczeństwa
2014/30/UE Kompatybilność elektromagnetyczna
2011/65/UE Substancje niebezpieczne w sprzęcie elektrycznym

V-CE PREZES ZARZADU

JAN SZMIDT



(nazwisko i podpis osoby upoważnionej)

Wrocław, 2025.05.29
(miejsce i data wystawienia)

TOYA S.A.
ul. Sołtysowicka 13 - 15
51 - 168 Wrocław
tel.: 071 32 46 200
fax: 071 32 46 373
e-mail: biuro@yato.pl

ODDZIAŁ WARSZAWSKI
Teren ProLogis Park Nadarzyn
al. Kasztanowa 160
05 - 831 Młochów k. Nadarzyna
tel.: 022 73 82 800
fax: 022 73 82 828

TOYA ROMANIA SA
Soseaua Odai 109-123
Sector 1, Bucuresti
www.yato.ro
office@yato.ro
tel: 031 710 8692
fax 0317104008

DECLARATION OF CONFORMITY

0525/YT-828390/EC/2025

We declare and guarantee with full responsibility that the following products:

Cordless garden multi tool; item no. nr kat. YT-828390, YT-828391
Pole saw: 18 V d.c.; 200 mm; 2500 min⁻¹; 4,5 m/s
Hedge trimmer: 18 V d.c.; 415 mm; 1500 min⁻¹

meet requirements of the following European Standards / Technical Specifications:

EN 62841-1:2015 + A11:2022
EN 62841-4-2:2019 + A1:2022 + A11:2022
EN ISO 11680-1:2021
EN IEC 55014-1:2021
EN IEC 55014-2:2021

and fulfill requirements of the following European Directives:

2006/42/EC Machinery and safety elements
2014/30/EU Electromagnetic compatibility (EMC) Directive
2011/65/EU Restriction of the Use of Certain Hazardous Substances

Serial number: concern all serial numbers of item(s) mentioned in this declaration

The person authorized to compile the technical file:
Agnieszka Rędziak
TOYA S.A., ul. Sołtysowicka 13 - 15, 51-168 Wrocław, Poland

Wrocław, 2025.05.29
(Place and date of issue)

V-CE PREZES ZARZADU
JAN SZMIDT

(Name and signature of authorized person)

TOYA S.A.
ul. Sołtysowicka 13 - 15
51 - 168 Wrocław
tel.: 071 32 46 200
fax: 071 32 46 373
e-mail: biuro@yato.pl

ODDZIAŁ WARSZAWSKI
Teren ProLogis Park Nadarzyn
al. Kasztanowa 160
05 - 831 Młochów k. Nadarzyna,
tel.: 022 73 82 800
fax: 022 73 82 8283

TOYA ROMANIA SA
Soseaua Odai 109-123
Sector 1, Bucuresti
www.yato.ro
office@yato.ro
tel: 031 710 8692
fax 0317104008

DECLARATION OF CONFORMITY

0525/YT-828390/EC/2025

We declare and guarantee with full responsibility that the following products:

Cordless garden multi tool; item no. nr kat. YT-828390, YT-828391

Pole saw: 18 V d.c.; 200 mm; 2500 min⁻¹; 4,5 m/s

Hedge trimmer: 18 V d.c.; 415 mm; 1500 min⁻¹

fulfil requirements of the following European Directive: 2000/14/WE

Conformity assessment procedure:

Manufacturer quality-control system

Measured sound power level on an equipment representative for this type: 88,0 dB(A)

Measured sound power level on an equipment representative for this type: 89,6 dB(A)

Guaranteed sound power level for this equipment: 98 dB(A)

conformity and references of the other Community Directives applied:

2006/42/EC Machinery and safety devices

2014/30/EU Electromagnetic compatibility

2011/65/EU Restriction of the Use of Certain Hazardous Substances

Wrocław, 2025.05.29

(Place and date of issue)

V-CE PREZES ZARZADU

JAN SZMIDT



(Name and signature of authorized person)

TOYA S.A.
ul. Sołtysowicka 13 - 15
51 - 168 Wrocław
tel.: 071 32 46 200
fax: 071 32 46 373
e-mail: biuro@yato.pl

ODDZIAŁ WARSZAWSKI
Teren ProLogis Park Nadarzyn
al. Kasztanowa 160
05 - 831 Młochów k. Nadarzyna
tel.: 022 73 82 800
fax: 022 73 82 828

TOYA ROMANIA SA
Soseaua Odai 109-123
Sector 1, Bucuresti
www.yato.ro
office@yato.ro
tel: 031 710 8692
fax 0317104008

DECLARAȚIE DE CONFORMITATE

0525/YT-828390/EC/2025

Declarăm și garantăm pe proprie răspundere că produsele următoare:

Unealta multifunctionala de gradina cu acumulator; cod articol. YT-828390, YT-828391
Ferăstraie cu lanț cu telescopic: 18 V d.c.; 200 mm; 2500 min⁻¹; 4,5 m/s
Foarfece de tăiat gard viu telescopic: 18 V d.c.; 415 mm; 1500 min⁻¹

satisfac cerințele Standardelor europene / Specificațiilor tehnice următoare:

EN 62841-1:2015 + A11:2022
EN 62841-4-2:2019 + A1:2022 + A11:2022
EN ISO 11680-1:2021
EN IEC 55014-1:2021
EN IEC 55014-2:2021

și satisfac cerințele Directivelor europene următoare:

2006/42/WE Directiva pentru utilaje și dispozitive de siguranță (H.G. nr. 1029/2008)
2014/30/UE Directivă compatibilitate electromagnetă, (H.G. nr. 487/2016)
2011/65/UE Directivă restricții utilizare substanțe periculoase, (H.G. nr. 322/2013)

Număr de serie: se referă la toate numere de serie ale articolelor specificate în această declarație

Persoana autorizată să întocmească dosarul tehnic:
Agnieszka Rędziak
TOYA S.A., ul. Sołtysowicka 13 - 15, 51-168 Wrocław, Polonia

Wrocław, 2025.05.29

(locul și data emiterii)

V-CE PREZES ZARZADU
JAN SZMIDT

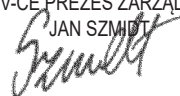

(nume și semnătura persoanei autorizate)

TOYA S.A.
ul. Softysowicka 13 - 15
51 - 168 Wrocław
tel.: 071 32 46 200
fax: 071 32 46 373
e-mail: biuro@yato.pl

ODDZIAŁ WARSZAWSKI
Teren ProLogis Park Nadarzyn
al. Kasztanowa 160
05 - 831 Młochów k. Nadarzyna,
tel.: 022 73 82 800
fax: 022 73 82 8283

TOYA ROMANIA SA
Soseaua Odai 109-123
Sector 1, Bucuresti
www.yato.ro
office@yato.ro
tel: 031 710 8692
fax 0317104008

DECLARAȚIE DE CONFORMITATE

0525/YT-828390/EC/2025

Declarăm și garantăm pe proprie răspundere că produsele următoare:

Unealta multifunctionala de gradina cu acumulator; cod articol. YT-828390, YT-828391
Ferăstraie cu lanț cu telescopic: 18 V d.c.; 200 mm; 2500 min⁻¹; 4,5 m/s
Foarfece de tăiat gard viu telescopică: 18 V d.c.; 415 mm; 1500 min⁻¹

satisfac cerințele Directivelor europene următoare: 2000/14/WE (H.G. nr. 1756/2006)

Procedură de evaluare a conformității:

Sistemul de control al calității al producătorului

Nivelul măsurat al puterii sonore la echipamentul reprezentativ pentru acest tip: 88,0 dB(A)

Nivelul măsurat al puterii sonore la echipamentul reprezentativ pentru acest tip: 89,6 dB(A)

Nivelul garantat al puterii sonore pentru acest echipament: 98 dB(A)

conformitate cu directive comunitare aplicate:

2006/42/WE Directiva pentru utilaje și dispozitive de siguranță (H.G. nr. 1029/2008)

2014/30/UE Directivă compatibilitate electromagnetică, (H.G. nr. 487/2016)

2011/65/UE Directivă restricții utilizare substanțe periculoase, (H.G. nr. 322/2013)

Wrocław, 2025.05.29
(locul și data emiterii)

V-CE PREZES ZARZADU
JAN SZMIDT

(nume și semnătura persoanei autorizate)

