

GTE

Инструкция по эксплуатации



Стенд балансировочный GTE-BC401A

EAC CE

Содержание

Введение	3
Описание	3
Идентификация оборудования	3
Технические характеристики	4
Ответственность владельца	4
Правила безопасности	5
Общие правила безопасности	5
Предупреждающие символы и схема их расположения	6
Комплектация	8
Комплект стандартных аксессуаров	8
Транспортировка и распаковка	9
Установка	9
Требования к месту установки	9
Монтаж и подключение	10
Монтаж защитного кожуха	10
Монтаж хвостовика вала	10
Подключение источника питания	11
Проверка работоспособности стенда	11
Обзор балансировочного стенда	11
Описание параметров	12
Эксплуатация	12
Интерфейс управления	12
Установка колеса	14
Операция балансировки	15
Режимы балансировки ALU	15
Alu-s режим	17
Ввод геометрических данных колеса	17
Режим скрытого груза	21
Оптимизированная балансировка	22
Калибровка	23
Процедуры калибровки системы	23
Поиск и устранение неисправностей	25
Техническое обслуживание	28
Хранение	29
Утилизация	29
Электрическая схема	30
Детализовка	31
Платформа	31
Устройство трансмиссионного компонента	33
Лазерное измерительное устройство	35
Двигатель	36
Верхняя пластина крышки	36
Измерительное устройство В	37
Защитный кожух	39
Условия гарантии	41
Отметка о ремонте	41
Для заметок	43
Контактная информация	47

Введение

Мы благодарим Вас за выбор продукции GTE.

Данная инструкция предназначена для мастеров, управляющих балансировочным станком и специалистов по техническому обслуживанию.

Данное оборудование предназначено для использования квалифицированным техническим или обслуживающим персоналом.

Поставщик не несет ответственность за возможные проблемы, повреждения, аварии и тп., возникшие из-за игнорирования инструкций, приведенных в данной инструкции по эксплуатации.

Без письменного согласия поставщика ни одной компании или частному лицу не разрешается копировать и создавать резервные копии копии данной инструкции в любой форме (электронной, ксерокопии, фотокопии, аудио и прочих).

Описание

Полуавтоматический балансировочный станок **GTE-BC401A** предназначен для балансировки колес легковых автомобилей с посадочным диаметром от 10" до 30".

Идентификация оборудования

Информация о шиномонтажном стенде содержится на шильде, установленном на оборудовании.

GTE

Балансировочный станд

Фаза	1 Ф	Модель	GTE-BC401A
Частота	50 Гц	Серийный номер	
Питание	220 В		
Мощность	0,25 кВт	Рабочее напряжение	3 А
Вес нетто	120 кг	Дата производства	

EAC

Данные с шильда используются как при заказе запчастей, так и при связи с поставщиком для получения информации.

Из-за внесения изменений в конструкцию стандов иногда модель может отличаться от описанной в руководстве. Это не должно вызывать сомнений в правильности предоставленной информации.

Технические характеристики

Напряжение питания	220В / 50Гц
Диапазон диаметра ступицы колеса	10" - 30"
Диапазон ширины ступицы колеса	1.5" - 20"
Точность балансировки	1г
Время балансировки	7 сек. (колесо 20кг)
Максимальный вес колеса	80кг
Мощность двигателя	250Вт
Шум при работе	70дБ
Размер коробки	970*770*1150мм
Масса нетто	120 кг

Ответственность владельца

Внимательно ознакомьтесь с данной инструкцией по эксплуатации, которая является неотъемлемой частью оборудования. Уделите особое внимание правилам безопасности и предупреждениям.

Используйте оборудование правильно, осторожно и строго по назначению, никогда не используйте его в иных целях. Невыполнение данных требований может стать причиной повреждения имущества и/или получения травм. Используйте только рекомендованные производителем адаптеры. Храните данную инструкцию в безопасном и доступном месте для использования в процессе обслуживания в любое время.

Ответственность за ущерб, вызванный вследствие неправильного использования или использования в других целях несет владелец оборудования.

Правила безопасности

Общие правила безопасности

1. Неправильная эксплуатация может привести к травмам персонала и повреждению оборудования.
2. Внимательно прочитайте инструкции перед использованием.
3. Следите за тем, чтобы посторонний персонал не приближался к рабочей зоне.
4. Убедитесь, что оборудование подключено к надлежащему источнику питания и воздуха и надежно заземлено.
5. Используйте оборудование на ровной, сухой и надежной несущей поверхности.
6. Избегайте случайного включения.
7. Перед началом технического обслуживания убедитесь, что оборудование выключено, а источник питания отключен.
8. Держите защитное устройство в правильном положении и продолжайте работать в обычном режиме.
9. Рабочее место должно быть чистым и хорошо освещенным. Беспорядок или затемненные участки могут привести к несчастным случаям.
10. Категорически запрещается перегружать данное изделие, в противном случае страховка не покрывает ответственность за несчастный случай.
11. Устанавливайте стенд вдали от источников тепла и огня. Высокая температура может привести к повреждению оборудования и уплотнительных элементов.
12. Избегайте опасных условий окружающей среды. Не используйте оборудование во влажной среде и не подвергайте его воздействию дождя.
13. Неквалифицированному персоналу категорически запрещается эксплуатировать оборудование, а также разбирать или устанавливать его на место.
14. Убедитесь, что колесо установлено правильно, и в зависимости от ступиц колеса выбран правильный способ его фиксации на оборудовании.
15. Тщательно проверяйте стенд перед каждым использованием. При утечке масла, ослаблении винтов или повреждении деталей и принадлежностей использование запрещено.
16. Обслуживание оборудования осуществляется специалистами, имеющими квалификацию специалиста по техническому обслуживанию. Если требуется замена деталей, используйте оригинальные запасные части.
17. Во время работы необходимо использовать защитную обувь, защитные очки и рабочие перчатки, в соответствии с нормами безопасности.
18. Категорически запрещается использовать оборудование в состоянии алкогольного опьянения, переутомления, сонливости и любого бессознательного состояния, вызванного приемом наркотиков.
19. Перед балансировкой шина и диск должны быть проверены на наличие возможных дефектов; запрещается балансировать неисправные шины и диск.
20. Вес шины не должен превышать несущую способность балансировочного стенда, так как избыточный вес колеса может привести к необратимому повреждению балансировочного стенда; балансировочный стенд не должен использоваться для шин, размеры которых превышают расчетные.

Предупреждение!



Указания, предостережения, инструкции и другая информация, содержащаяся в руководстве, не могут охватывать все возможные ситуации. Операторы должны понимать, что ежедневная бережная эксплуатация и профессиональные знания являются необходимыми факторами при эксплуатации данного изделия.

Предупреждающие символы и схема их расположения

Уровень риска, указанный в инструкции, определяется следующими знаками:



ОПАСНОСТЬ

Опасность: непосредственная опасность, которая может привести к серьезным травмам персонала или смерти



ПРЕДУПРЕЖДЕНИЕ

Предупреждение: опасность или небезопасное поведение, которое может привести к серьезным травмам или смерти



ВНИМАНИЕ

Внимание: будьте осторожны! Угроза вашей безопасности или безопасности других людей



Знаки и таблички



1. Проверьте, соответствует ли подаваемое напряжение напряжению, указанному на заводской табличке, прежде чем подключать стенд к источнику питания.
2. Питание должно включаться при помощи автоматического выключателя.
3. Заземление стенда должно быть надежным для обеспечения безопасности обслуживающего персонала.

Предупреждающий знак о включении питания



Знак поворота компонентов трансмиссии

220240V/1PH

Табличка с указанием технических характеристик источника питания



Знак предупреждения поражения электрическим током



Знак заземления источника питания

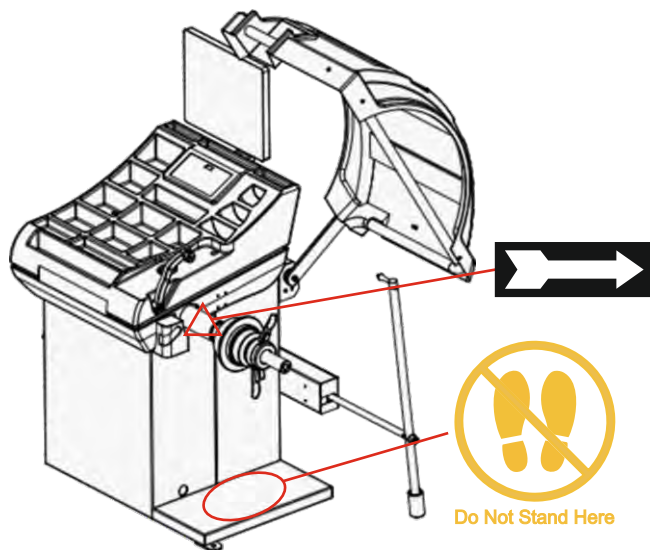
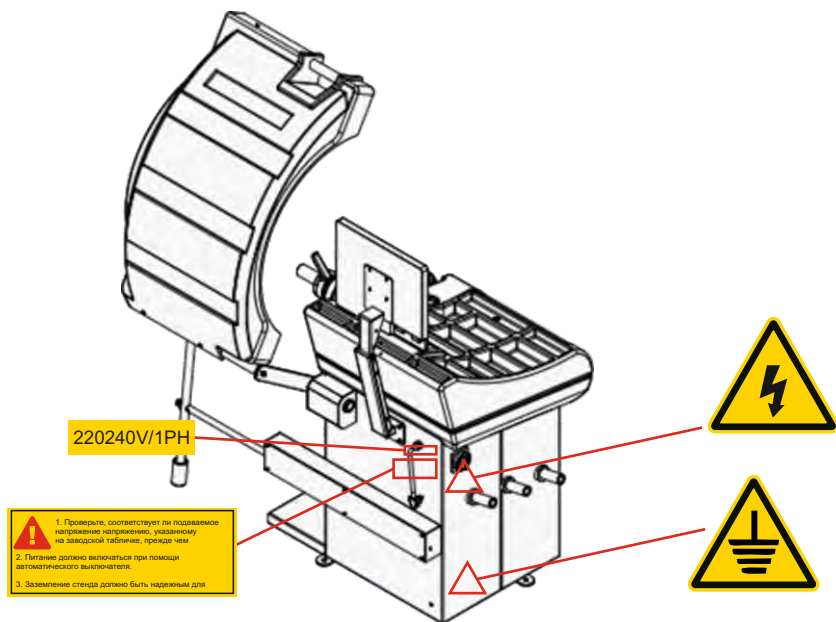

Примечание: Проверяйте, хорошо ли видно знаки и заводские таблички в соответствии с приведенной выше схемой, а также проверьте правильность их расположения. В случае отсутствия или неправильного расположения, обратитесь к местному дилеру.

Стандартное оборудование безопасности

Оборудование может остановить вращение главной вращающейся оси и шины в аварийной ситуации.

Комплектация

1. LCD-монитор
2. Панель управления
3. Ячейки для балансировочных грузов
4. Выключатель питания
5. Пальцы для размещения конусов и кронциркуля
6. Корпус
7. Защитный кожух
8. Измеритель ширины
9. Приводной узел
10. Устройство лазерного позиционирования и магнитной блокировки

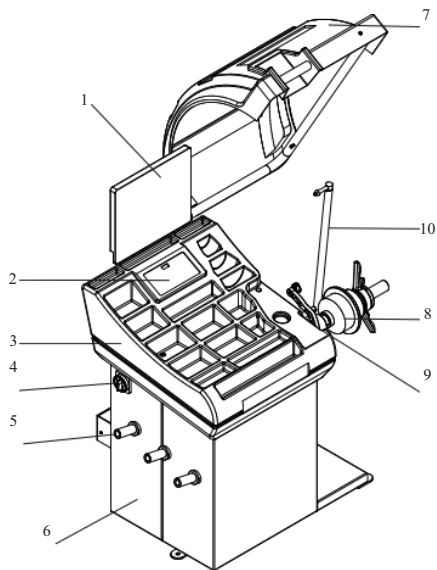

Комплект стандартных аксессуаров

Клещи для установки и снятия грузов	Грузик для самокалибровки (100g)	Инструкция по эксплуатации	Шестигранный ключ 5 мм Шестигранный ключ 8 мм	Кронциркуль
Конус 100-132 мм	Конус 74-109 мм	Конус 54-79 мм	Конус 44-65 мм	Быстросъем
Винтовая тяга главной оси	Болт	Резиновая шайба для быстросъема	Прижимное кольцо быстросъема	Пластиковая чаша

Транспортировка и распаковка

1. Упакованный балансировочный стенд должен перемещаться посредством виличного погрузчика соответствующей грузоподъемности.

2. При доставке оборудования проверьте его на предмет возможных повреждений при транспортировке и хранении. При обнаружении повреждений, полученных при транспортировке, покупатель немедленно должен сообщить об этом перевозчику.

3. Во избежание опасности храните упаковочные материалы в недоступном для детей месте.

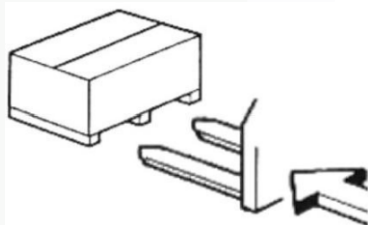

Установка

Требования к месту установки

1. Балансировочный стенд должен быть установлен на твердом ровном полу и закреплен болтами.

2. Место установки балансировочного стенда должно находиться рядом с источником питания и подвода воздуха.

3. Убедитесь, что вокруг стенда достаточно места для нормальной работы защитного кожуха.

4. Оставьте не менее 500 мм рабочего пространства справа и спереди от балансировочного стенда для демонтажа и балансировки колес.

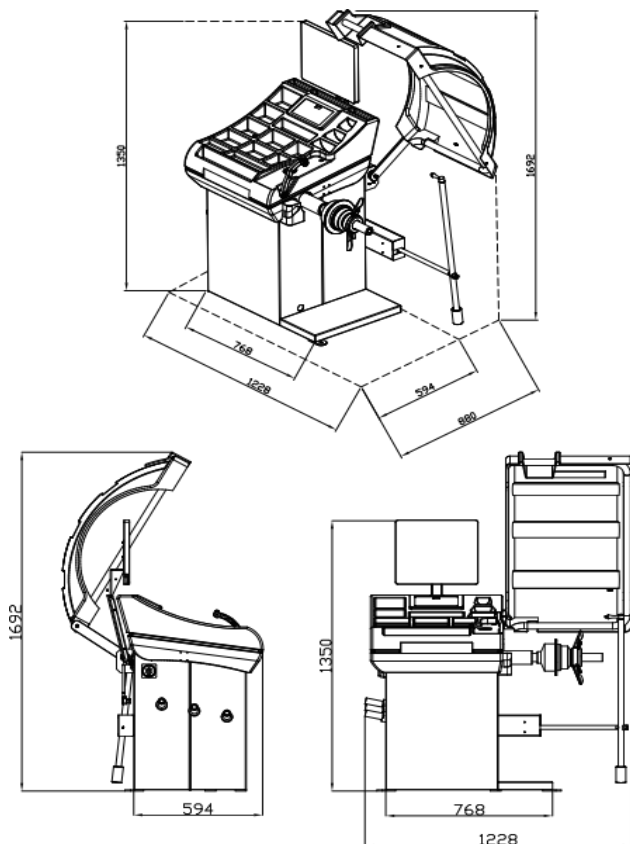

Установка балансировочного стенда должна выполняться квалифицированными специалистами. От правильного монтажа зависит безопасность и эффективность использования. По всем вопросам, связанным (с техническими характеристиками, выбору или приобретению), обращайтесь к дилеру, у которого было приобретено данное шиномонтажное оборудование или в сервисный отдел поставщика.

1. Оборудование должно эксплуатироваться квалифицированным и специально обученным персоналом.
2. При перемещении стенда с места установки (особенно электрических деталей) несет ответственность владелец оборудования.
3. Любая работа с электрическими деталями может выполняться только квалифицированным персоналом.



Примечание:

Поверхность оборудования покрыта слоем специального антикоррозийного масла, которое легко покрывается пылью и которое необходимо удалить.

Монтаж и подключение

Монтаж защитного кожуха

Инструкции по установке защитной крышки

1. Установите соединительный механизм защитного кожуха перпендикулярно резервуару, а с другой стороны угол его крепления должен составлять 60°. Плотно затяните винт.
2. Снимите защитную крышку и установите ее на расстоянии 460 мм от стержня винта, как показано на схеме, а затем плотно закрутите винт.
3. Завершите установку и оставьте крышку открытой.

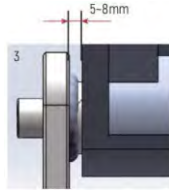
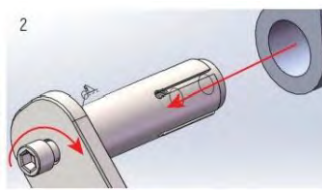

Монтаж хвостовика вала

Установите винт, прежде чем он будет закреплен на поверхности, предварительно очистив его от масла и посторонних предметов, чтобы это не повлияло на точность измерений. Используйте винт для фиксации резьбового хвостовика на балансировочном валу.

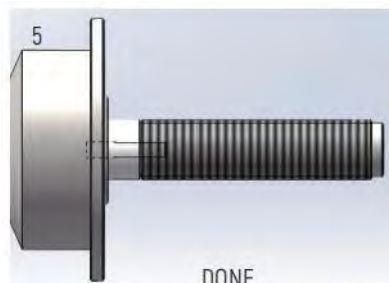
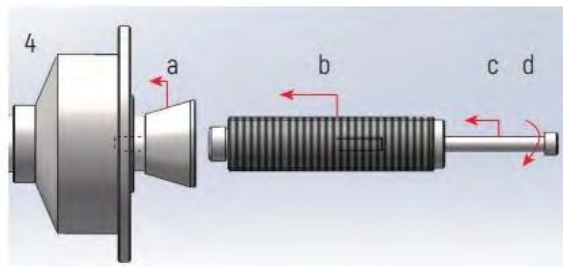

Подключение источника питания

1. Перед подачей питания проверьте, соответствует ли напряжение в сети значению, указанному на шильде оборудования.
2. При подключении оборудования к электрической сети, электрическая система должна быть оснащена устройством защиты.
3. При подключении электропитания вилка сетевого кабеля должна иметь заземляющий контакт и подходящий провод заземления.
4. Необходимо обеспечить надежное заземление защитного кожуха.

Основной источник питания должен быть снабжен размыкающим контактом для автоматического контроля напряжения. Если напряжение питания нестабильно, установите стабилизатор напряжения.

Проверка работоспособности стенда

1. Установите на место защитный кожух и нажмите клавишу «START». Направление вращения элементов трансмиссии балансировочного стенда должно соответствовать указанному на этикетке - направление по часовой стрелке. Примечание: Данные, отображаемые на панели после первого короткого цикла вращения справочные.
2. В процессе эксплуатации систему блокировки можно проверить на работоспособность, подняв защитный кожух.

Обзор балансировочного стенда

Операцию балансировки можно начинать только после того, как на дисплее появится сообщение "OK". Диагностика завершена.

При выполнении операции балансировки микро-ЦПУ управляет вращением балансировочного вала стенда через интерфейс управления. Сигнал о дисбалансе, регистрируемый датчиком баланса, передается на порт процессора через аналого-цифровой преобразователь, так что процессор может рассчитать величину дисбаланса путем общего анализа обоих параметров. Сигнал о дисбалансировке и сигнал о данных угла поворота балансировочного вала отображаются на светодиодном устройстве. Диалог между человеком и стендом осуществляется с помощью клавиатуры и светодиодного дисплея.

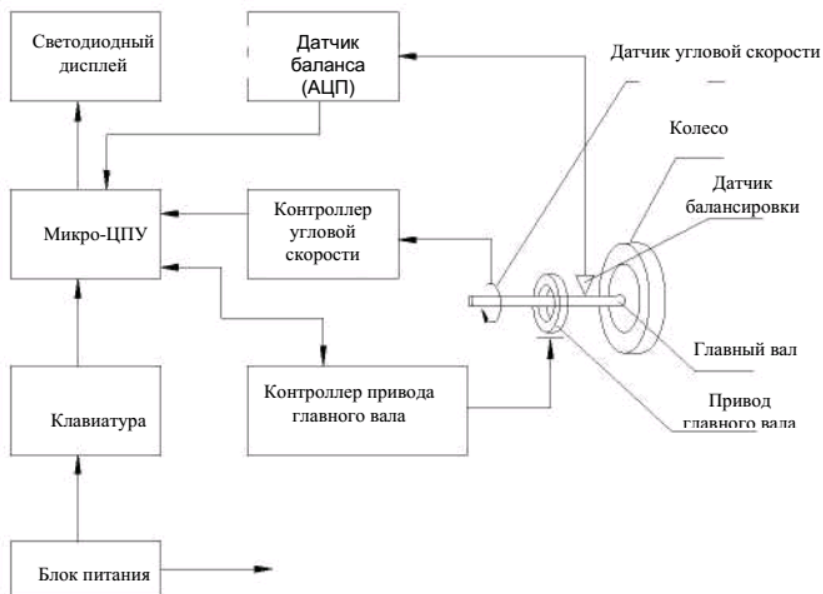

Описание параметров

Балансировочный стенд данной серии может использоваться для балансировки колес общего назначения и колес для специальных транспортных средств (приспособления поставляются отдельно).

1. Когда ручная измерительная линейка протягивается вдоль диска и удерживается на нем, должны быть считаны показания расстояния (т.е. величина смещения, указанная в инструкции по эксплуатации), а диаметр шины, указанный на этикетке шины, должен быть проверен или измерен штангенциркулем. Все измеренные значения вручную/автоматически вводятся в компьютер. Измеренное значение расстояния - значение смещения - показывает компьютеру положение динамического баланса во внутренней плоскости. Измеренное значение диаметра показывает компьютеру расстояние от центра ступицы для приложения веса.
2. При вводе размеров ступицы в компьютер она будет автоматически добавлена к измерению смещения для определения внешней плоскости ступицы. Ширина ступицы вводится оператором вручную в виде величины W.
3. Когда балансировочный стенд обнаруживает какой-либо дисбаланс во время вращения колеса, компьютер рассчитывает вес, необходимый для калибровки дисбаланса, и положение его установки. Когда на панели управления отображается вес, необходимый для калибровки дисбаланса, индикатор выравнивания поможет оператору отрегулировать применение груза, необходимого для калибровки дисбаланса. Индикатор веса и индикатор выравнивания указывают на калибровочные грузы и положения на внутренней и внешней плоскостях соответственно.

Эксплуатация

Интерфейс управления

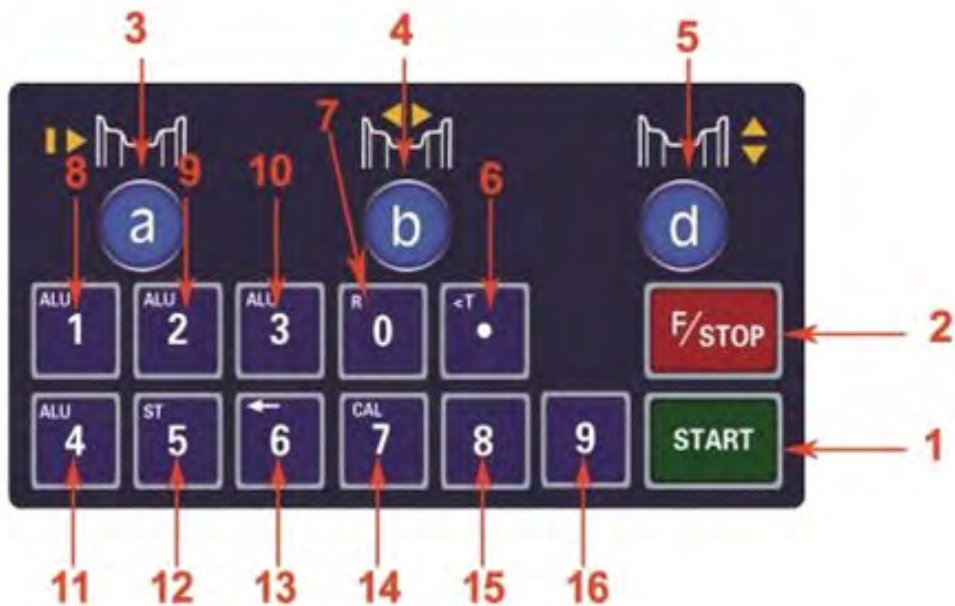

- 1 Кнопка включения.
- 2 Кнопка экстренной остановки/Блокировка и разблокировка.
- 3 Кнопка ввода расстояния.
- 4 Кнопка ввода ширины колеса.
- 5 Кнопка ввода диаметра колеса.
- 6 Отображение дисбаланса/кнопка вверх.
- 7 Комбинированная кнопка/автоматический поиск дисбаланса.
- 8 ALU/1 режим.
- 9 ALU/2 режим.
- 10 ALU/3 режим.
- 11 ALU/4 режим.
- 12 Кнопка статического баланса.
- 13 Кнопка возврата к нормальному режиму измерения динамического дисбаланса.
- 14 Комбинированная кнопка/кнопка вниз.
- 15 Кнопка уменьшения.
- 16 Кнопка увеличения.

Функции основных комбинированных клавиш:

- (F/STOP) + (CAL 7) Вход в главное меню.
- (F/STOP) + (R 0) Возврат в главное меню.
- (R 0) → (CAL 7) → (F/STOP) Нажмите три клавиши для настройки внутренних параметров.

Примечание:

1. Функция мгновенного ввода в работу защитного кожуха может быть сохранена после отключения.
2. Функция выбора дюйма в качестве единицы измерения ширины диска и диаграммы диска не может быть сохранена после отключения.



Примечание

Нажимайте на клавиши руками. Не допускается нажимать на клавиши балансировочными щипцами или другими острыми предметами.

Установка колеса

Подготовка к установке:

- Проверьте шину и удалите из нее пыль и песок, а также проверьте отсутствие металлических и других посторонних предметов;
- Проверьте, соответствует ли давление в шине указанному значению;
- Проверьте, нет ли деформации плоскости выравнивания диска и установочных отверстий;
- Проверьте, нет ли посторонних предметов, и извлеките из диска оригинальный балансировочный грузик.

Режим установки:

Существует три способа установки колеса: прямая установка, обратная установка и выравнивание по фланцу. Специально для больших и средних шин эти методы могут быть выбраны в зависимости от условий эксплуатации.

1. Прямая установка

Это распространенный метод выравнивания, который прост в эксплуатации и в основном применяется для большинства колес со стальным или алюминиевым диском с незначительной деформацией.

Последовательность установки:

Балансировочный вал → колесо (внешняя сторона колеса устанавливается наружу) → конус → закручивание гайки.

2. Обратная установка.

При значительной внешней деформации колеса используется метод установки, который гарантирует соосность внутреннего отверстия диска и балансировочного вала. Метод применим для алюминиевых/стальных дисков.

Последовательность установки:

Балансировочный вал → подходящий конус → колесо → проставочное кольцо → закручивание гайки.

3. Установка с помощью большого фланца

Этот метод установки применим для установки колес большого диаметра.

Последовательность установки:

Балансировочный вал → большой фланец, закрепленный на вал → колесо → большой конус → быстросъемная гайка



Примечание:

Выборный конус должен соответствовать центральному отверстию диска и его направлению; в противном случае это может привести к неправильному измерению.

Операция балансировки

Включите переключатель питания, установите балансируемую шину и введите данные диска. Шина начнет вращаться после закрытия защитным кожухом и нажатия кнопки [START], а после остановки на дисплее появится значение дисбаланса; значение - это вес балансировочного груза, который нужно добавить внутри и снаружи, поэтому выберите балансировочный груз в соответствии со значением дисбаланса. Сначала медленно поверните шину вручную, пока все индикаторы дисбаланса внутри не загорятся, это означает, что это самая высокая точка (положение 12 часов) внутри диска.

Добавьте балансировочный груз в эту точку, а затем повторите вышеуказанные действия, например, добавьте соответствующий балансировочный груз снаружи диска. Проведите тест снова, чтобы отобразить баланс шины [0][0]. В реальной эксплуатации иногда невозможно отобразить [0]. Существует разница в $\pm 1-2$ г, что является вполне допустимым значением.

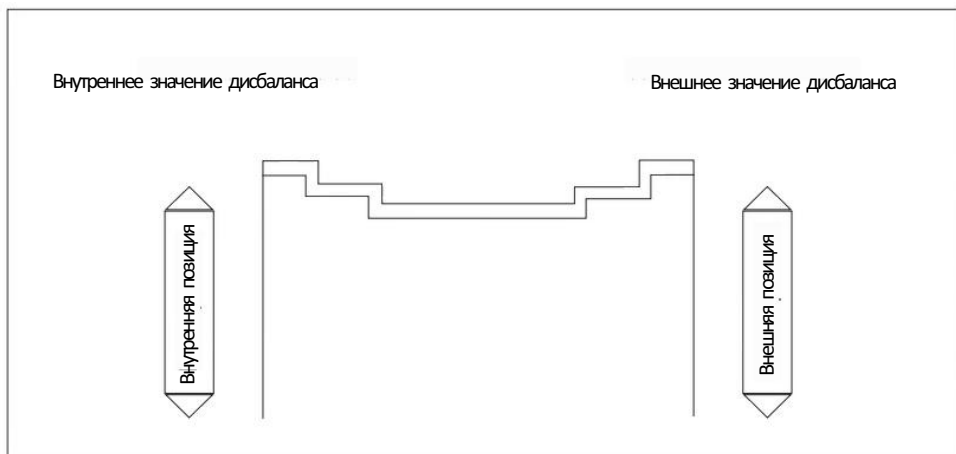











Режимы балансировки ALU

При балансировке специального колеса, к которому нельзя добавить грузики с двух сторон на диске, необходимо выбрать различные режимы балансировки.

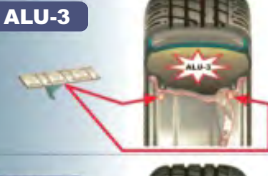
Нажмите [ALU] для выбора каждого режима балансировки, нажмите [F] для выбора режима балансировки STA или DYN.

Положение, в котором следует установить грузик, должно соответствовать положению индикатора под каждым режимом балансировки.

Нормальный режим: как показано на картинке зажмите грузик с двух сторон диска, подходит для диска из стали или алюминиевого сплава.

Режимы ALU	Рисунок	Описание
ALU-1 		Клейкий грузик устанавливается во внешнюю и внутреннюю плоскость, внутрь диска.
ALU-2 		Обжимной грузик устанавливается во внутреннюю плоскость, а клейкий грузик устанавливается внутрь диска во внешнюю плоскость.
ALU-3 		Только клейкий грузик может быть установлен во внешнюю и внутреннюю плоскость.
ALU-4 		Обжимной грузик устанавливается во внутреннюю плоскость, а клейкий грузик во внешнюю плоскость.
ALU-5 		Клейкий грузик устанавливается внутрь диска во внутреннюю плоскость, а обжимной грузик во внешнюю плоскость
Режимы ALU	Рисунок	Описание

Процедуры:

Шаг 1: Нажмите клавишу ALU, чтобы переключиться на программу, подходящую для вашего типа применения.

Шаг 2: Введите данные колеса A, W и D в соответствии с процедурами, описанными в разделе Ввод данных колеса.

Шаг 3: Выполните вращение колеса в соответствии с инструкцией, описанной в разделе Динамическая балансировка в стандартном режиме.

Шаг 4: Найдите положение грузиков в соответствии с процедурой, описанной в разделе Стандартная динамическая балансировка.

Шаг 5: Примените балансировочные грузы в соответствии с выбранной программой ALU, показанной на рисунке.

Шаг 6: Проведите тест для проверки результатов коррекции балансировки.

Примечание:



В конце тестового вращения может остаться небольшой остаточный дисбаланс из-за значительной разницы в форме дисков с одинаковыми номинальными размерами. Поэтому, если стандартные программы ALU не дают удовлетворительного результата балансировки, выберите программу переменной плоскости ALU-S для правильной балансировки.

ALU-S режим

Эта программа позволяет накладывать клейкие грузики в выбранном пользователем положении. Она используется для максимально точной балансировки легкосплавных дисков, которые требуют наложения обоих грузиков на одну сторону [INNER [левая] сторона].

Нажмите клавишу [ALU] и войдите в программу, пока не загорится индикатор над меткой "ALU-S".

Или переведите передний измерительный прибор в два положения, где грузы прикладываются к позициям AI и AE. Система автоматически перейдет в программу ALU-S.

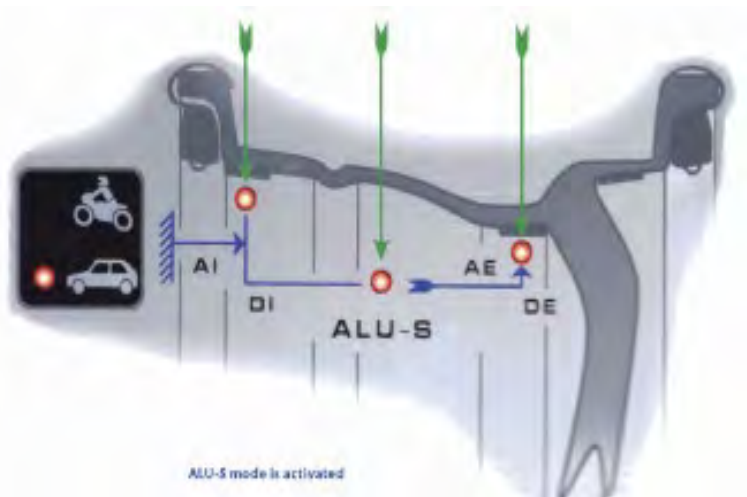

Ввод геометрических данных колеса

Необходимо ввести геометрические данные, относящиеся к приводимым в действие балансировочным плоскостям, а не номинальные данные колеса [A, W и D, как в стандартной динамической программе и стандартной программе ALU]. Балансировочные плоскости, к которым должны быть приложены клеящиеся грузы, могут быть выбраны пользователем в соответствии с конкретной формой диска.

Однако предпочтительно выбирать балансировочные плоскости как можно дальше друг от друга, чтобы уменьшить количество грузов, которые необходимо прикладывать. Обычное расстояние между INNER (левой) и OUTER (правой) плоскостями не должно превышать 38 мм (1,5 дюйма).

Определения:

- AI** Расстояние между плоскостями INNER (слева).
- DI** Диаметр плоскости INNER (слева).
- AE** Расстояние ВНЕШНЕЙ (правой) плоскости.
- DE** ВНЕШНЯЯ (правая) плоскость

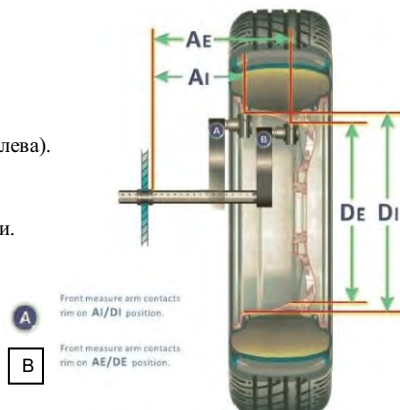

Шаги

Потяните измерительное устройство к левой стороне колесной сетки и приложите балансировочный блок, не шевелите, пока данные не появятся в окне.

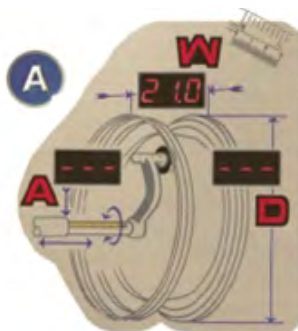

Продолжайте тянуть измерительное устройство к внутренней правой стороне спиц и приклеивать балансировочный блок, не шевелите, пока в окне не появятся данные.

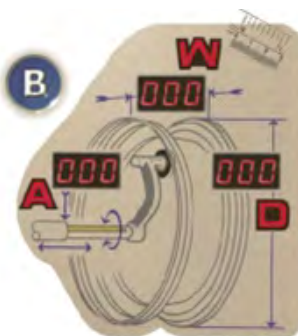
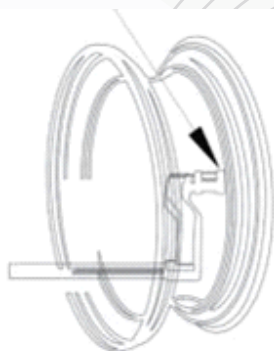

Верните измерительное устройство в исходное положение, и на экране появится изображение



Для модели с ручным вводом

Выберите позиции диска для наложения грузов, измерьте AI/DI и AE/DE.

AE		DI	
Нажмите A+ и/или A-	Нажмите W+ и/или W- to enter the relevant AE.	Press D+ and/or D- to enter DI.	Press “<T” and use D+/ D- to enter

Этот аппарат оснащен визуальной лазерной технологией (VLT). В режиме ALU-S лазер проецируется в виде поперечной линии на место дисбаланса диска.

Вращение: выполняйте процедуру, как обычно в режиме ALU-S. Остановите вращение, медленно вращайте обод до тех пор, пока свет не будет полностью включен. Лазер автоматически укажет место дисбаланса, а на дисплее отобразится соответствующий вес.

Или пройдите SPL автоматически, чтобы найти место дисбаланса: выполняйте процедуру как обычно в режиме ALU-s. Остановите вращение, затем автоматически нажмите кнопку SPL, чтобы определить местоположение дисбаланса. После этого лазер автоматически укажет местоположение дисбаланса, а на дисплее появится соответствующий вес.



Процедура выполняется одним из описанных ниже способов. Диск вращается до тех пор, пока лампочка не загорится полностью. Затем вращение прекратится, лазер автоматически укажет место дисбаланса. Приложите соответствующий груз. Перед тем как установить груз на обод, очистите поверхность дисбаланса.



Проделайте ту же процедуру с внешней стороны.



Если с лазером возникли проблемы, рекомендуется отключить VLT, а затем использовать датчик расстояния для работы в режиме ALU-S. (Инструкцию см. на следующей странице). Как отключить VLT, выполните следующие действия.

1. на главной странице нажмите Fn+C и удерживайте их.
2. подождите, пока на экране не появится [CAL][CAL].
3. последовательно нажмите A-, A+, Fn для входа в настройки данных.
4. нажмите A+ несколько раз, чтобы на экране появилось [Las] [OFF], затем выключите его. нажмите A+, чтобы вернуться на главную страницу.

Режим скрытого груза

1. Функция Split HIDE позволяет разделить и спрятать внутренний балансировочный блок за спицами диска.



2. После завершения определения баланса alu-s нажмите клавишу HIDE, чтобы отобразить в окне количество спиц. Пользователи могут нажать A+ или A-, чтобы выбрать фактическое количество спиц.



3. Нажмите клавишу HIDE в этот момент, чтобы показать вращение колеса, а центральная ось одной из золотников находится в середине 12 точек, а затем нажмите кнопку HIDE.



4. Отобразите окно 1, вручную поверните колесо, чтобы найти первое неравномерное положение снаружи, выведите на экран таблицу 2, чтобы прикрепить балансировочный блок, и продолжайте вращать колесо, чтобы найти второе неравномерное положение снаружи, выведите на экран окно 3, чтобы прикрепить балансировочный блок.



Оптимизированная балансировка

1. Нажмите "  ". Затем нажмите "  ". Затем войдите в OPT меню.

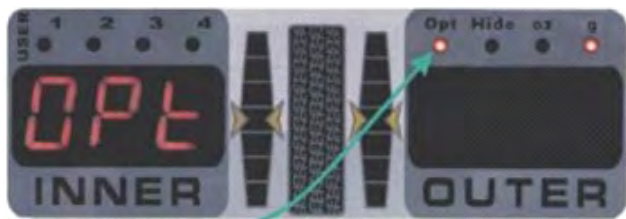

2. Запустите двигатель и поверните его один раз, после чего на экране появится окно (как показано на рисунке). Это нужно для того, чтобы предложить пользователю заново закрепить спицы и шины. Для этого сначала нарисуйте линию на креплении шины и колеса автомобиля, а затем снимите колесо.



3. Снова установите колесо и загрузите его в балансировочный стенд.



4. Поверните колесо к внутреннему и внешнему свету, положение индикаторов верхнее и нижнее, и нанесите линию в шине на 12 часов.



5. Поверните колесо к внутреннему и внешнему свету, и средний свет индикатора (рисунок) отпечатается в колесе на 12 часов.

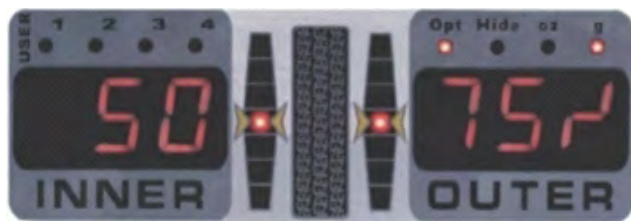

6. С помощью шиномонтажного стенда соберите колесо и шину и выровняйте их по меткам.

Калибровка

Процедура калибровки системы

Примечание:



После первоначальной установки, технического обслуживания и ремонта приводного вала и пьезоэлектрического датчика или замены печатной платы необходимо выполнить процедуру самокалибровки для обеспечения точности измерений балансировочного стенда.

1. Установите подходящее колесо и введите правильные механические параметры (расстояние, диаметр и ширину колеса).



2. Войдите в процедуру калибровки системы в соответствии с исходным режимом работы (например, нажмите клавишу F+c), и система отобразит [CAL] [CAL].

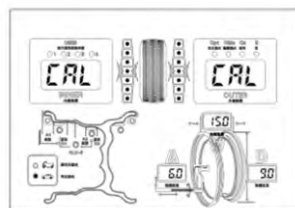

3. Нажмите [START], чтобы запустить двигатель в первый раз.

4. После того как колесо перестанет вращаться, медленно вращайте колесо рукой, пока не загорится индикатор дисбаланса.

5. В это время положите 100-граммовый грузик на внешнюю сторону колеса в положении 12 часов, а затем нажмите [START], чтобы снова запустить двигатель.

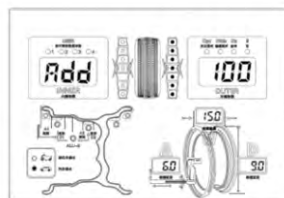

6 После того как колесо перестанет вращаться, медленно вращайте колесо рукой, пока не загорится индикатор дисбаланса.

7 В это время положите 100-граммовый грузик на внутреннюю сторону колеса в положении "12 часов", а затем нажмите [START], чтобы запустить двигатель в третий раз.

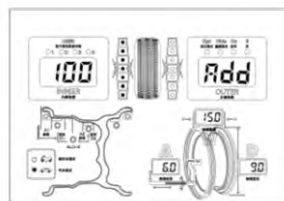

8 Обратите внимание: положение на 12 часов должно быть точным. Это сильно влияет на правильность положения дисбаланса.

Когда колесо перестает вращаться, на дисплее отображается [CAL] [End], что свидетельствует о завершении калибровки.

[Err] [-8-] разрыв цепи.

[Err] [-9-] забыли установить грузик внутрь.

[Err] [-6-] последовательность внутреннего и внешнего грузика неправильная.

[Err] [-1-] Неправильная сборка оборудования балансировочного стенда, невозможность завершения калибровки.

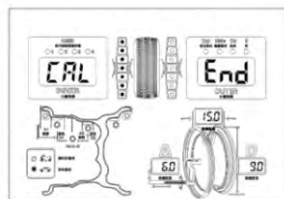

Примечание: при установке оборудования, обслуживании вала, пьезоэлектрического датчика или замене печатной платы, оборудование должно быть откалибровано для обеспечения точности измерения балансировочной машины.

1. Войдите в программу калибровки, и в окне отобразится [CAL] [P10]. Потяните ленту до 10, оставайтесь в этом положении и нажмите клавишу ALU для подтверждения.

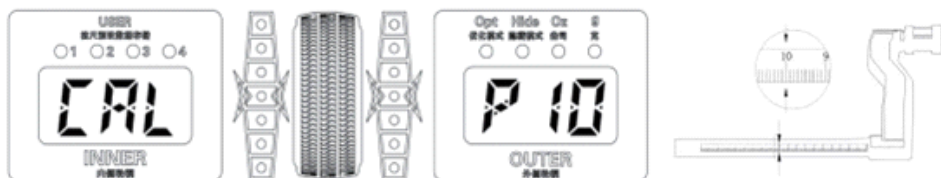

Потяните измерительное устройство вперед, пока оно не окажется на краю фланца вала, и оставайтесь в этом положении. В окне отобразится [CAL] [-0-], нажмите клавишу ALU для подтверждения.

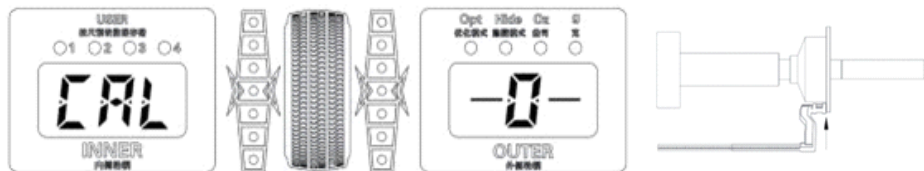

2. Нажмите [F] + [D+] или [D-], чтобы войти в программу калибровки значения диаметра D, и в окне появится [CAL] [-d-]. По умолчанию будут отображаться данные значения D [15]. Нажмите [D+] или [D-], чтобы ввести диаметр фактического откалиброванного колеса.

Поиск и устранение неисправностей

	Описание неисправности	Причина	Способ устранения
1	Постоянно включен выключатель питания	<p>Проверьте двигатель на наличие влаги или утечки электричества</p> <p>Проверьте трансформатор платы питания</p> <p>Проверьте сопротивление тормозов</p> <p>Проверьте, подключен ли корпус к разьему</p>	<p>Высушите или замените</p> <p>Замените</p> <p>Замените</p> <p>Правильно подсоедините линию заземляющего электрода</p>
2	Дисплей не включается после запуска	<p>Проверьте уровень напряжения</p> <p>Проверьте, не поврежден ли выключатель питания</p> <p>Затяните и замените предохранители</p> <p>Провода питания на плате компьютера повреждены</p> <p>Проверьте панель питания на наличие повреждений</p> <p>Проверьте, не повреждена ли плата компьютера</p> <p>Проверьте правильность подключения основной платы процессора и платы дисплея</p>	<p>Измерьте с помощью мультиметра</p> <p>Замените</p> <p>Проверьте, не болтается ли предохранитель на плате питания и не перегорел ли он</p> <p>Правильно подсоедините соединительный провод 5. Замените</p> <p>Замените</p> <p>Правильно подсоедините соединительный провод</p>
3	Дисплей включается после запуска, но двигатель не вращается при нажатии кнопки START	<p>Проверьте, не повреждена ли плата питания</p> <p>Проверьте, не повреждена ли плата процессора</p> <p>Проверьте, не поврежден ли двигатель</p> <p>Проверьте, не повреждена ли емкость двигателя</p> <p>Плохие контакты кнопок</p> <p>Проверьте кабель между платой питания</p>	<p>Замените</p> <p>Замените</p> <p>Замените</p> <p>Замените</p> <p>Замените</p> <p>Закрепите</p>
4	Двигатель продолжает вращаться после запуска	<p>Проверьте, не повреждена ли плата процессора</p> <p>Проверьте, не повреждена ли плата питания</p> <p>Проверьте, не повреждена ли плата клавиатуры</p>	<p>Замените</p> <p>Замените</p> <p>Замените/отрегулируйте положение, если плата перемещается.</p>

5	Не работает тормоз после запуска	<p>Проверьте, не повреждена ли плата питания</p> <p>Проверьте, не повреждена ли плата процессора</p> <p>Проверьте сопротивление тормозов на наличие повреждений</p>	<p>Замените</p> <p>Замените</p> <p>Замените</p>
6	После запуска отображается сообщение об ошибке ERR 1	<p>Проверьте, не повреждена ли плата питания</p> <p>Проверьте, не повреждена ли плата процессора</p> <p>Проверьте, не поврежден ли соединительный провод датчика положения</p>	<p>Замените</p> <p>Замените</p> <p>Повторно приварите или замените его, если он отсоединен или датчик положения поврежден.</p>
7	После запуска отображается сообщение об ошибке ERR2	<p>Проверьте, не повреждена ли плата процессора</p> <p>Колесо не установлены</p> <p>Установите только один диск, но не шину</p> <p>Крепление шпинделя установлено неплотно</p> <p>Выберите подходящий конус и установите его</p> <p>Ремень слишком ослаблен или слишком туго затянут</p> <p>Винтовой стержень откручен, а колесо не закреплено</p> <p>Гайка откручена, а колесо не затянуто.</p>	<p>Замените</p> <p>Установите колесо и повторите попытку</p> <p>Установите шину</p> <p>Снова затяните болт</p> <p>Колесо установлено неправильно и не зафиксировано должным образом</p> <p>Отрегулируйте его</p> <p>Замените его и установите колесо на место</p> <p>Замените ее и установите колесо на место</p>
8	После запуска отображается сообщение об ошибке ERR3	<p>Проверьте, не повреждена ли плата процессора</p> <p>Дисбаланс колеса слишком велик, чтобы его можно было рассчитать</p>	<p>Замените</p> <p>Замените колесо и повторите попытку, или повторите самокалибровку</p>

9	После запуска отображается сообщение об ошибке ERR4	<p>Проверьте, не повреждена ли плата процессора</p> <p>Если она повернута в отрицательном направлении, фазные линии подключены неправильно</p> <p>Если она повернута в положительном направлении, что-то не так с фотоэлектрическим датчиком</p>	<p>Замените ее</p> <p>Отрегулируйте фазные линии</p> <p>Снова отрегулируйте положение или замените ее</p>
10	После запуска отображается сообщение об ошибке ERR5	<p>Проверьте, не повреждена ли плата процессора</p> <p>Защитная крышка колес не опущена</p> <p>Проверьте, не поврежден ли концевой выключатель</p>	<p>Замените</p> <p>Снимите защитную крышку</p> <p>Замените</p>
11	После запуска отображается сообщение об ошибке ERR7	<p>Проверьте, не повреждена ли плата процессора</p> <p>Сохраненные данные утеряны</p>	<p>Замените</p> <p>Введите параметры и выполните повторную калибровку</p>
12	После запуска отображается сообщение об ошибке ERR8	<p>Проверьте, не повреждена ли плата процессора</p> <p>Проверьте, не повреждена ли панель питания</p> <p>Do не добавляйте 100-граммовый провод при самостоятельной калибровке</p> <p>Поврежден вывод пьезоэлектрического датчика</p> <p>Пьезоэлектрический датчик поврежден</p>	<p>Замените</p> <p>Замените</p> <p>Выполните калибровку 100-граммового провода.</p> <p>Правильно подсоедините соединительный провод</p> <p>Замените</p>
13	После запуска отображается сообщение об ошибке ERR78	<p>После вытягивания а и d винт потенциометра линейки ширины ослаблен, и ролик с данными находится в беспорядке.</p>	<p>Повторно отрегулируйте потенциометр, затяните винты и выполните самокалибровку измерительной ленты</p>
14	Отображается только 00-00, а значение не отображается	<p>Поврежден провод пьезоэлектрического датчика</p> <p>Сохраненные данные утеряны</p> <p>3.Проверьте плату компьютера на наличие повреждений</p>	<p>Переключите</p> <p>Исправьте значение в памяти</p> <p>Замените</p>

15	Значение отклоняется после самокалибровки	Возможно, что погрешность колеса велика Три параметра памяти перепутаны	Используйте стандартное колесо. Лучше всего выбрать хорошо сбалансированное колесо. Выполните самокалибровку после внесения изменений в параметры памяти
16	Значение 100 г отображается неправильно, оно не находится ниже	Колесо не стандартное или в нем есть посторонние предметы Система 100g не откалибрована должным образом. Значение на дисплее не стабильно	Замените на стандартное сбалансированное колесо. Система 100g самокалибруется должным образом Замените колесо
17	Величина наклона колеса изменяется более чем на 5 г за один оборот	Колесо нестандартное, в нем есть посторонние предметы или установочная поверхность центра диска деформирована Фотоэлектрический датчик заужает, или стопорная гайка не зажата. Низкое напряжение внешнего источника питания или недостаточное давление в шинах; Положите их на горизонтальный пол и закрепите	Замените колесо Высушите и отрегулируйте пьезоэлектрический датчик Датчик Стабилизируйте и накачайте шины Грунт неровный или механизм неустойчиво закреплен винтом
18	Значение варьируется на десятки граммов за один оборот	На колесе есть посторонние предметы или значительный дисбаланс Поврежден фотоэлектрический датчик Низкое напряжение внешнего источника питания	Замените колесо Проверьте датчики и соединения Проверьте и отремонтируйте источник питания или установите стабилизатор Напряжения

Техническое обслуживание

1. Техническое обслуживание стэнда является необходимым условием нормальной работы и выполняется на месте установки стэнда обслуживающим персоналом, ознакомленным с настоящим руководством по эксплуатации.
2. **ВНИМАНИЕ!** Работы, связанные с техническим обслуживанием и устранением неисправностей следует производить на станке, отключенном от сети питания (вынуть вилку из электрической розетки).
3. Станок необходимо содержать в чистоте. Не допускается попадание пыли и влаги внутрь стэнда. Не использовать для протирания стэнда ацетон и другие растворители. Не допускается попадание любых жидкостей на панель управления и иные компоненты внутри стэнда.
4. Периодически проверять затяжку болта шпинделя.
5. Резьбовую часть вала периодически очищать, включая канавки, и покрывать смазкой «Смазка многофункциональная Аxiom» в аэрозольной упаковке или аналогичной. После смазки обезжирить монтажную поверхность чашки вала для исключения проскальзывания колеса.

6. Быстросъемную гайку периодически продувать воздухом, резьбовые сегменты покрывать смазкой «Смазка многофункциональная Аxiom» в аэрозольной упаковке или аналогичной.
7. Содержать в чистоте внутренние канавки прижимной втулки, наружные поверхности электромеханического вала. Удалять загрязнения в зоне перемещения фиксаторов. Фиксаторы и ползун электромеханического вала периодически смазывать аэрозольной графитовой или медьсодержащей смазкой, удаляя ее избыток.
8. Устранять неисправности стенда, указанные в таблице ниже. Другие неисправности должны устраняться представителем предприятия-изготовителя.
9. В течение гарантийного срока разборка стенда потребителем не допускается.
10. Если в процессе эксплуатации точность измерений стенда стала недостаточной, следует выполнить проверку стенда и при необходимости – калибровку стенда.
11. Один раз в месяц проверять и при необходимости устранять дисбаланс вала.
12. Периодическое техническое обслуживание оборудования или устранение неисправностей рекомендуется выполнять в Авторизованных Сервисных центрах или сертифицированных сервисных центрах.
13. Технологическая карта обслуживания стенда балансировочного легкового
Периодичность обслуживания - 2 раза в год.

№	Операция	ТО-1	ТО-2
1	Очистка от пыли стробоскопических наклеек и оптических датчиков	+	-
2	Очистка внутренней полости чашки вала	+	-
3	Проверка состояния приводного ремня	+	-
4	Проверка затяжки резьбовых соединений	+	+
5	Проверка износа резьбового вала	+	-
6	Проверка работы быстрозажимной гайки	+	+
7	Калибровка	+	+
8	Тестовая проверка контрольным ротором/диском	+	+
9	Слив конденсата. Контроль обеспечения требуемого качества воздуха	+	+

14. Техническое обслуживание, приведенное в инструкции по эксплуатации, в том числе калибровка, не входит в рамки бесплатного гарантийного обслуживания.

Хранение

Если оборудование предстоит хранить в течение длительного времени, необходимо:

- Отсоединить все источники питания;
- Опорожнить емкости, содержащие рабочие жидкости;
- Смазать детали, которые могут быть повреждены из-за высыхания;
- Накрывать оборудование пластиковым кожухом, чтобы предотвратить попадание пыли.

Утилизация

Срок службы оборудования составляет 3 года.

Если срок службы оборудования истек и его больше нельзя использовать, то его необходимо утилизировать надлежащим образом согласно соответствующим законам и нормативным актам.

Необходимо привести стенд в нерабочее состояние, отключить от источника питания, опустошить емкости и переработать жидкости.

Балансировочный стенд необходимо разобрать на части и переработан в специальных центрах сбора отходов.

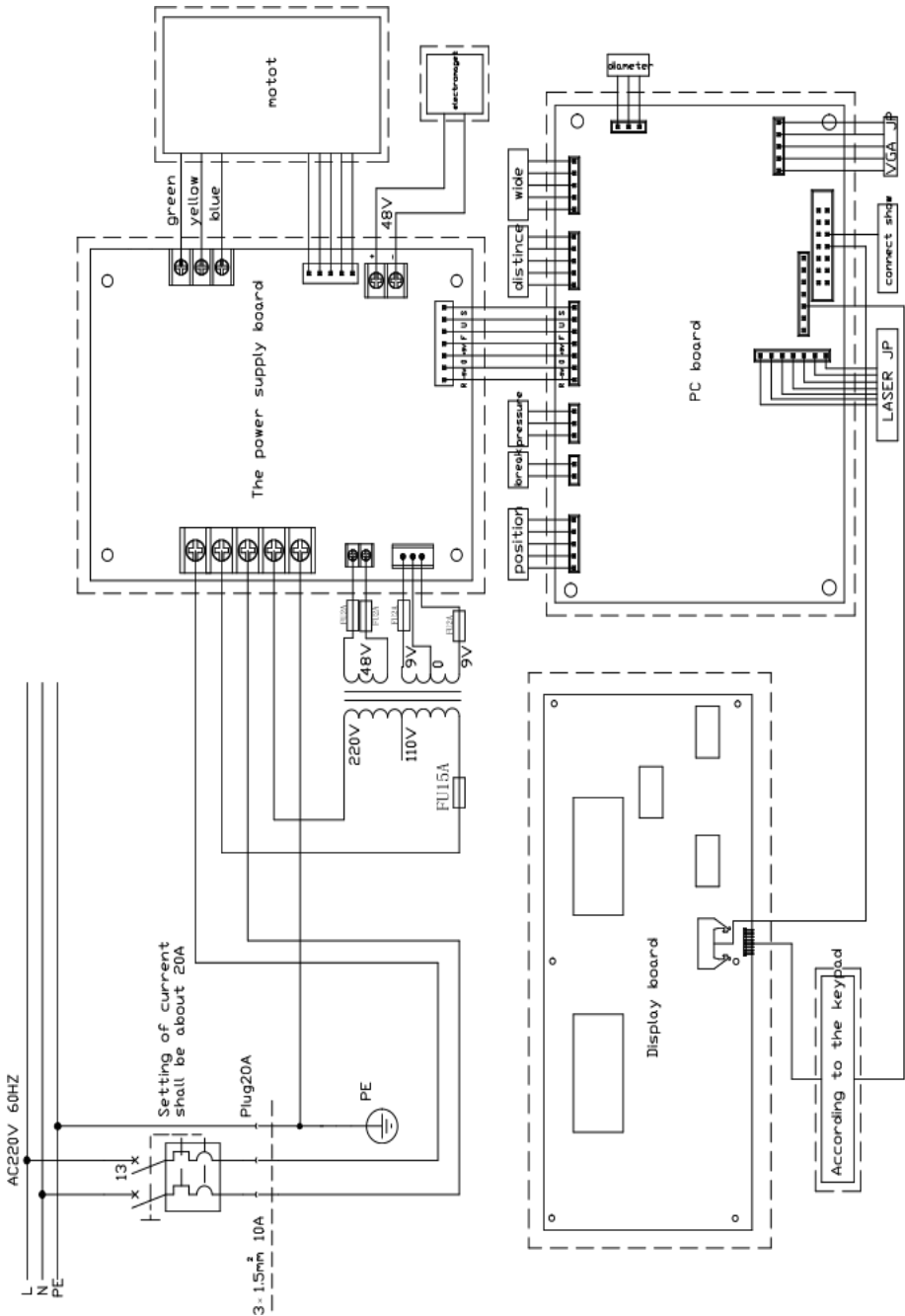

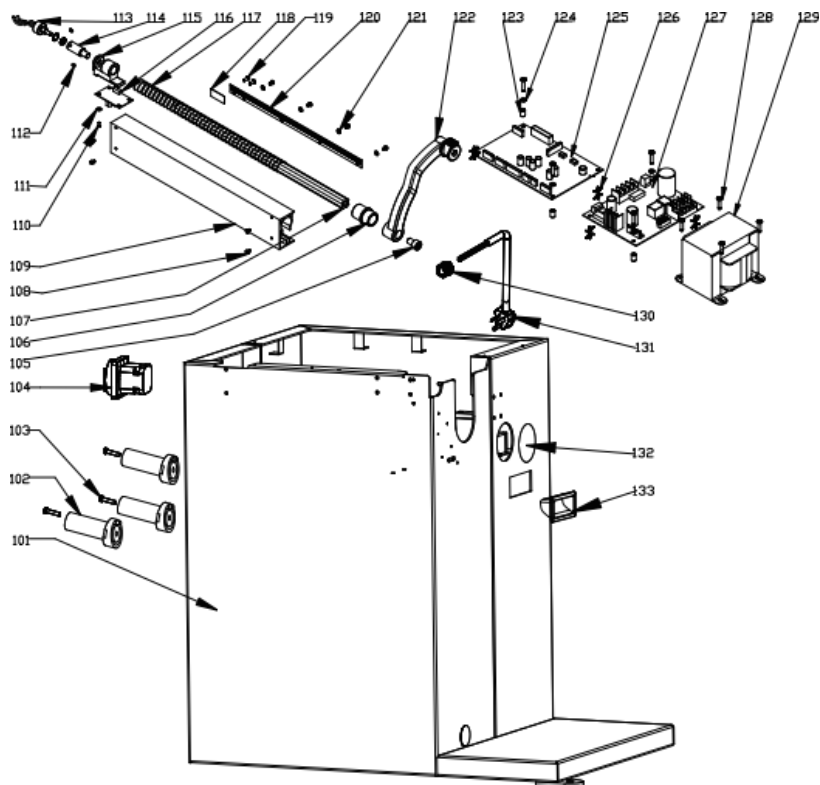

Чертеж №	Артикул	Наименование	Количество
101	GTE-ZH20020096	Платформа	1
102	GTE-SJ11040079	Ячейки для балансировочных грузов	3
103	GTE-LS60030038	Болт с шестигранной головкой (черный) М6 * 30	3
104	GTE-KG90010005	Выключатель питания	1
105	GTE-LS60010011	Болт шестигранный М10 * 20	1
106	GTE-JG30021092	Скользящая втулка измерительного устройства	1
107	GTE-JG30020996	Скользящий стержень А-образного устройства 420 мм	1
108	GTE-LS60020010	Болт с полукруглой головкой с крестообразным углублением М4 * 6	8
109	GTE-JG30021000	Установочное основание автоматического а-протрактора	1
110	GTE-LS60020024	Винт с полукруглой головкой с крестообразным углублением 3 * 8	2

111	GTE-DQ40010031	Плоская прокладка м3 * 8 * 1	2
112	GTE-LS60010048	Винт М4 * 6	2
113	GTE-DZ25010153-2	Потенциометр 6184-329a r1k 11.0	1
114	GTE-SJ11040221	Удлинительный вал автомата А	1
115	GTE-JG30020998	Монтажный блок потенциометра	1
116	GTE-DL15010047	Фотоэлектрический датчик положения	1
117	GTE-TH80010005	Пружина натяжения автоматического измерительного устройства А Ø 1,2 * 22 * 520	1
118	GTE-JG30010793	Автомат А линейка устройство освещения барри	1
119	GTE-LS60020009	Болт с крестообразным углублением и полукруглой головкой М4 * 10	2
120	GTE-JG30020997	А-образная стойка 330 * 16,2 (82 фута)	1
121	GTE-DQ40010032	Красная сталь бумажная плоская подушечка М4 * 8 * 1	4
122	GTE-PJ40010074	Ручка gr-пуллера	1
123	GTE-SJ11040208	Прокладка ABS (прямая через колонну) М4 * 7 * 10	4
124	GTE-DQ40010032	Плоская прокладка из красной стали М4 * 8 * 1	4
125	GTE-DZ25010156	Печатная плата	1
126	GTE-DZ25010004	Рама 8А	4
127	GTE-DZ25010155	Плата питания	1
128	GTE-LS60020041	Крестообразный винт с большой плоской головкой М4 * 20	8
129	GTE-DZ25010154	Трансформатор (110 / 220В) / 10В * 2 / 36В 200Вт	1
130	GTE-WJ27010012	Кабельный винт рg11	1
131	GTE-XC19010060	Кабель питания с вилкой 3*0,75*3М (национальный стандарт)	1
132	GTE-WJ27010195	Светодиодная подсветка	1
133	GTE-SJ11040260	Пластиковая ручка (черная пластина 3.0)	1

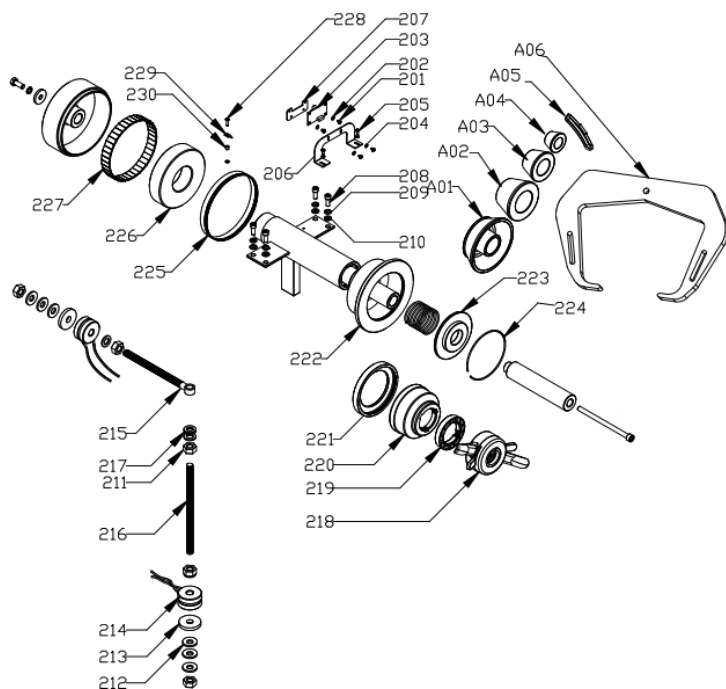

Чертеж №	Артикул	Наименование	Количество
201	GTE-LS60020010	Крестообразный болт М4*6	4
202	GTE-DQ40010032	Плоская шайба 4*8*1	3
203	GTE-DL15010047	Фотоэлектрический датчик положения	1
204	GTE-DQ40010027	Внешняя прокладка М4	4
205	GTE-LS60020009	Головка крестообразной чашки с болтом с прокладкой М4*10	2
206	GTE-JG30021097	Монтажный кронштейн для индукционной печатной платы	1
207	GTE-JG30021108	Монтажный кронштейн для индукционной печатной платы	1
208	GTE-LS60010015	Болт с цилиндрической шестигранной головкой М8*25	4
209	GTE-DQ40020004	Упругая шайба Ø8	4
210	GTE-DQ40010005	Плоская шайба 8*17*1,5	4
211	GTE-LM70010031	Усиленная гайка М10	5
212	GTE-DQ40010013	Прокладка Ø10	6

213	GTE-DQ40020013	Плоская шайба 10*35*4	2
214	GTE-DZ25010001	Датчик давления	2
215	GTE-WJ27010046	Винт с одной головкой	1
216	GTE-WJ27010047	Винт с двойной головкой	1
217	GTE-DQ40010008	Плоская шайба 10*20*2	2
218	GTE-SJ1040052	Полугайки 40	1
219	GTE-WJ27010025	Прижимное кольцо быстросъема	1
220	GTE-SJ11040083	Пластиковая чаша	1
221	GTE-SJ1040084	Резиновая шайба быстросъема	1
222	GTE-CD23010049-1	Компоненты трансмиссии (4 конуса) Ø40	1
223	GTE-SJ11040154	Большая защитная пластина (большая шайба) Ø40	1
224	GTE-KH50010023	Стальная проволока зажимной пружины (большая)	1
225	GTE-JG30030643	Устройство трансмиссионного вала 128 индукционное зубчатое кольцо	1
226	GTE-CD23010050	Статор	1
227	GTE-WJ270100841	Магнит 24*11.7*3	40
228	GTE-LS60020007	Болт с полукруглой головкой с накладкой М4*16	1
229	GTE-JG30030647	Устройство трансмиссионного вала 128 зубьев световой экран	1
230	GTE-SJ11040208-3	Прокладка ABS (прямая стойка) М4*7*7	1
A01	GTE-CD23010013	(Большой) конусный блок Ø40 (Ø100-Ø132)	1
A02	GTE-CD23010014	(Второй большой) конусный блок Ø40 (Ø74-Ø109)	1
A03	GTE-CD23010015	(Средний) конусный блок Ø40 (Ø54-Ø79)	1
A04	GTE-CD23010016	(Малый) конусный блок Ø40 (Ø44-Ø65)	1
A05	GTE-WJ27010023	Груз для самокалибровки 100 г	1
A06	GTE-SJ11040025	Кронциркуль	1

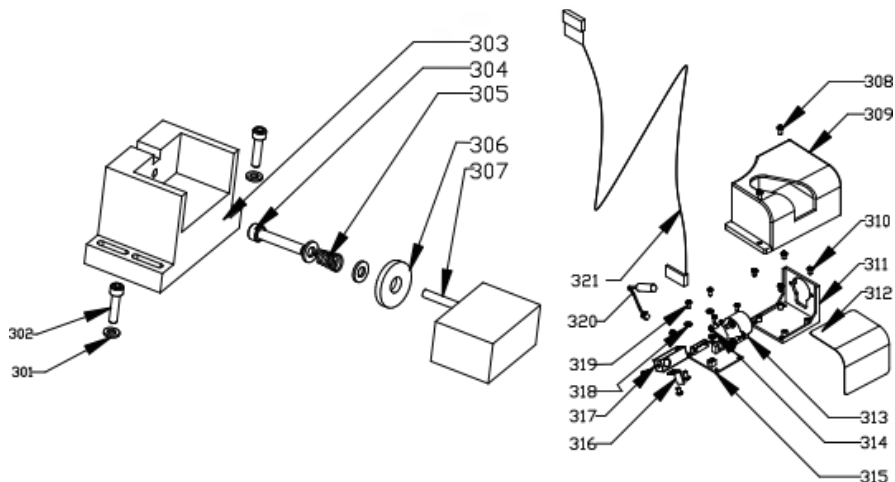

Чертеж №	Артикул	Наименование	Количество
301	GTE-DQ40010004	Плоская шайба $\text{O}6*12*1,5$	4
302	GTE-LS60010023	Болт с цилиндрической головкой и внутренним шестигранником $\text{M}6*15$	2
303	GTE-JG30010669	Опора электромагнита	1
304	GTE-LS60010019-02	Болт шестигранный с цилиндрической головкой $\text{M}6*35$	1
305	GTE-TH80010045	Возвратная пружина электромагнита	1
306	GTE-SJ11040227	Резиновая прокладка электромагнита	1
307	GTE-JG30021096	Электромагнитный тормоз	1
308	GTE-LS60020009	Болт крестообразный $\text{M}4*10$	2
309	GTE-JG30021015	Защитная крышка лазера	1
310	GTE-LS60020010	Болт крестообразный $\text{M}4*6$	8
311	GTE-JG30021102	Монтажная пластина панели управления	1
312	GTE-GC26070088	Прозрачная пластина VC толщиной 0,8	1
313	GTE-DJ21010074	Шаговый двигатель 28BYJ48 5VDC	1
314	GTE-LS60020025-1	Винт крестообразный $\text{M}4*8$	2
315	GTE-DZ25010180	Печатная плата лазерного контроллера	1
316	GTE-JG30021103	Лазерное оборудование для измерения расстояния	1
317	GTE-WJ27010162	Лазерное оборудование лазерной головки крепления	1
318	GTE-DQ40010031	Плоская шайба $\text{M}3*8*1$	4
319	GTE-LS60020024	Крестовой винт $\text{M}3*8$	4

320	GTE-WJ27010087	Красный крестовой винт лазера	1
321	GTE-XC19010078	Плоский кабель лазера 8/1М	1

Двигатель, Верхняя пластина крышки

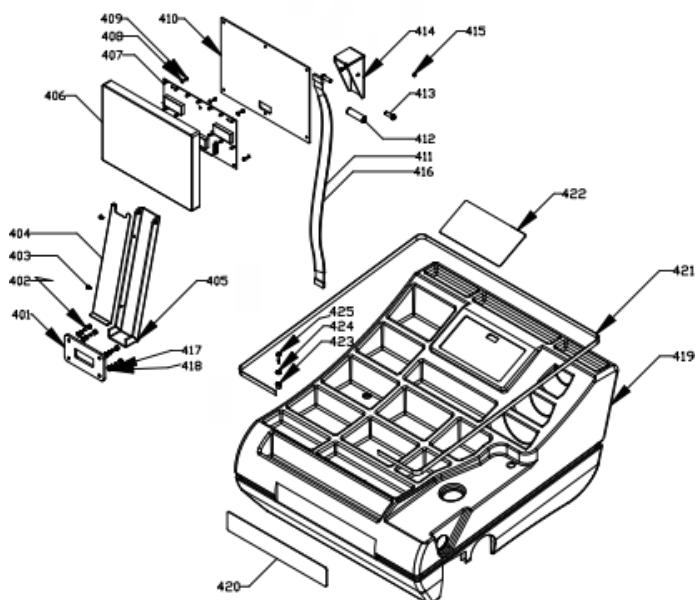

Чертеж №	Артикул	Наименование	Количество
401	GTE-JG30010867	Соединительный фланец устройства кронштейна дисплея	1
402	GTE-LS60010023	Болт с цилиндрической головкой шестигранный М6*15	4
403	GTE-LS60020003	Болт с крестообразным углублением и чашеобразной головкой М5*10	2
404	GTE-JG30010898	Соединительный квадратный паз кронштейна дисплея	1
405	GTE-JG30010866	Кронштейн дисплея	1
406	GTE-DL15020042	Панель IMD	1
407	GTE-DL15010045	Дисплейная панель с компьютерным управлением	1
408	GTE-DQ40010031	Плоский коврик из красной стальной бумаги М3*8*1	5
409	GTE-LS60020024	Винт с крестообразным углублением и чашеобразной головкой М3*8	5
410	GTE-JG30010868	Монтажная пластина устройства кронштейна дисплея	1
411	GTE-XC19010069	Сигнальный кабель 14P кабель L 2М	1
412	GTE-JG30010897	Соединительная втулка устройства кронштейна дисплея	1
413	GTE-LS60010113	Болт шестигранный с прокладкой М8*20	2

414	GTE-JG30010869	Соединительная пластина панели устройства кронштейна дисплея	1
415	GTE-LM70010023	Гайка (белая) М3	6
416	GTE-SJ11040184	Термоусадочная трубка (1) 20	1
417	GTE-DQ40020003	Пружинная шайба Ø6	4
418	GTE-DQ40010004	Плоская шайба Ø6 * 12 * 1,5	4
419	GTE-SJ11040245	Верхняя крышка (черная)	1
420	GTE-BC22050116	Этикетка	1
421	GTE-BC22050118	Рамка 12ММ * 15М	1
422	GTE-DL15020037	Плата для клавиш	1
423	GTE-SJ11040004-1	Экологически чистый конус ножки 14*11*9ММ	3
424	GTE-DQ40010004	Плоская шайба Ø6*12*1,5	3
425	GTE-LS60020040	Болт М4.2*25 с круглой головкой и крестообразным углублением	3

Измерительное устройство В

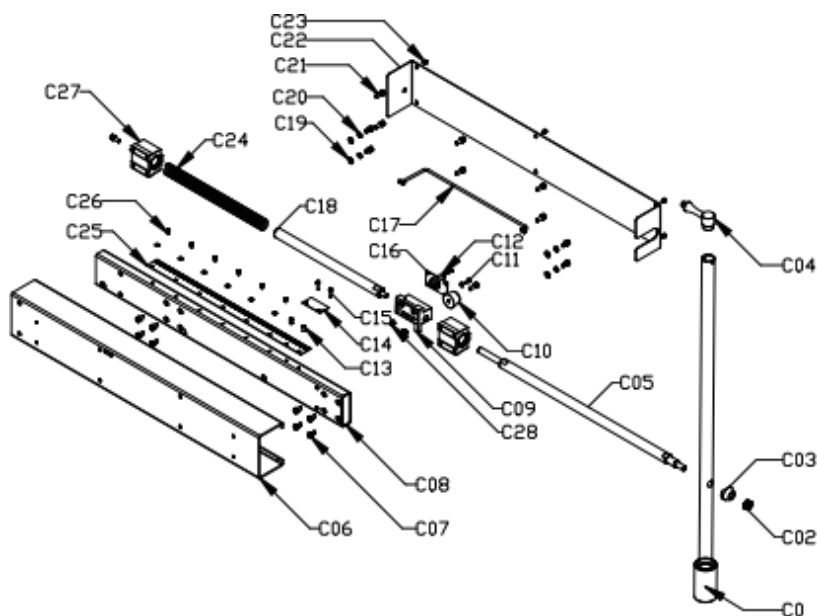

Чертеж №	Артикул	Наименование	Количество
C01	GTE-ZH20020058	Измерительное устройство В деталь поворотной штанги	1
C02	GTE-LM70010007	Самоконтрящаяся гайка М10	1
C03	GTE-SJ11040181	Защитный кожух поворотной штанги линейки В	1

C04	GTE-SJ11040215	Головка линейки В	1
C05	GTE-JG30010860	Длинный подвижный стержень линейки В	1
C06	GTE-JG30010857	Внешний кожух линейки В	1
C07	GTE-LS60010024	Болт с цилиндрической головкой и внутренним шестигранником М6*10	12
C08	GTE-ZH20020079	Сварной элемент крепления линейки А	1
C09	GTE-JG30021008	Монтажный блок решетки	1
C10	GTE-SJ11040004	Экологически чистый ножной конус 32*25*20	1
C11	GTE-LS60020025-1	Винт с крестообразным углублением под шестигранную головку М4*8	2
C12	GTE-DQ40010032	Плоская шайба из красной стали ф4*8*1	8
C13	GTE-JG30021100	Прокладка ABS М4*7*9	2
C14	GTE-JG30021006	Светозащитный экран линейки В	1
C15	GTE-LS60020007	Болт с крестообразным углублением под чашечную головку с прокладкой М4*16	2
C16	GTE-DL15010047	Фотоэлектрический датчик положения	1
C17	GTE-XC19010073	Соединительная линия для линеек А и В 5*0.3/1М	1
C18	GTE-IG30010861	Короткая скользящая штанга линейки В	1
C19	GTE-DQ40010004	Плоская шайба Ø6*12*1,5	4
C20	GTE-DQ4002003	Упругая шайба Ø6	4
C21	GTE-LS60010023	Болт с цилиндрической головкой и внутренним шестигранником М6*15	7
C22	GTE-JG30010858	Внешняя крышка кожуха линейки В	1
C23	GTE-LS60020009	Болт с крестообразным углублением с чашеобразной головкой и прокладкой М4*10	6
C24	GTE-TH80010005	Пружина автоматической линейки А Ø1.2*22*520	1
C25	GTE-JG30021007	Стойка линейки В	1
C26	GTE-LS60020010	Болт с крестообразным углублением с чашеобразной головкой и прокладкой М4*6	6
C27	GTE-WJ27010160	Подшипник SCS20 UU	2
C28	GTE-WJ27010085	МагнитØ 8*5	2

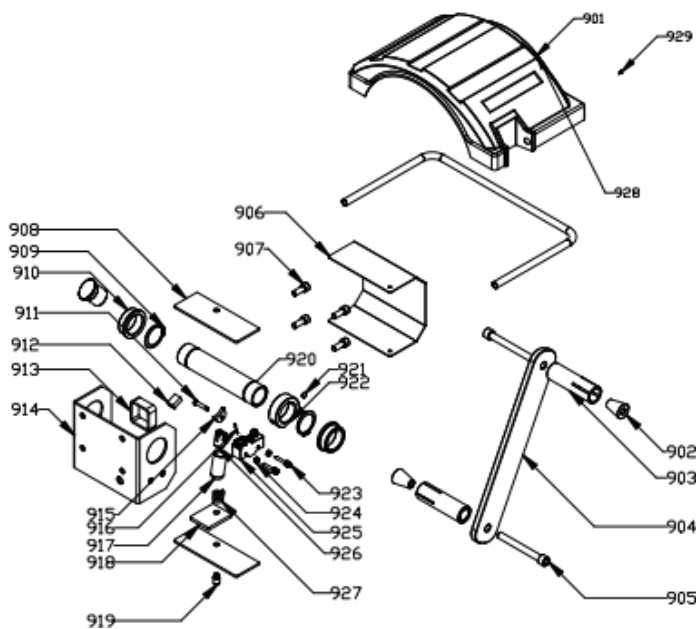

Чертеж №	Артикул	Наименование	Количество
901	GTE-SJ11040088	Защитный кожух (большая серия SP7)	1
902	GTE-JG30010886	Защитный кожух полый вал стопорная коническая втулка	2
903	GTE-JG30010885	Защитное устройство, установленное на трубчатом валу	2
904	GTE-JG30010884	Защитный кожух вращающегося вала соединительная пластина в сборе	1
905	GTE-LS60010103-1	Шестигранный болт с круглой головкой M10*90	2
906	GTE-JG30010887	Защитная крышка наружного кожуха	1
907	GTE-LS60010015	Болт с цилиндрической головкой шестигранный M8*25	4
908	GTE-JG30010878	Усиленная пластина защитного кожуха	2
909	GTE-KH50010034	Стопорное кольцо (для вала) Ø34	1
910	GTE-SJ11040242	Защитная крышка вращающегося вала пластиковая втулка	2
911	GTE-LS60040002	Болт с проушиной для вала 5*25	1
912	GTE-JG30010883	Устройство защитной крышки регулирует предельный блок	1
913	GTE-JG30010880	Ограничительный блок устройства защитной крышки	1
914	GTE-JG30010877	Узел крепления защитной крышки	1
915	GTE-JG30010882	Защитное устройство для регулировки пластины	1

916	GTE-LI70020025	Шплинт М2*16	1
917	GTE-JG30010889	Соединительная втулка устройства регулировки защитной крышки	1
918	GTE-JG30010879	Регулировочная пластина устройства защитной крышки	1
919	GTE-LS60040015	Винт с внутренним шестигранником и потайной головкой М10*16	1
920	GTE-JG30010881	Вращающийся вал крепления защитной крышки	1
921	GTE-LS60010046	Установочный винт с внутренним шестигранником и потайной головкой М6*6	1
922	GTE-JG30010888	Втулка вала индуктивного выключателя защитной крышки	1
923	GTE-LS60020018	Болт с потайной головкой с крестообразным углублением М4*30	2
924	GTE-LM70010022	Гайка (белая) М4	4
925	GTE-KG90010004-1	Микровыключатель Z-15GW22-B	1
926	GTE-JG30010879	Соединительный вал регулятора защитного кожуха	1
927	GTE-TH80010054	Пружина сжатия Ø16*3*23.5	1
928	GTE-JG30030702	Устройство защитной крышки устанавливается на круглую трубу	1
929	GTE-LS60020029	Саморезы с крестообразной плоской головкой М4,8*19	5

Условия гарантии

Продавец берет на себя следующие гарантийные обязательства:

1. На данное оборудование распространяется гарантия сроком 12 месяцев со дня продажи.
2. В целях определения причин отказа и/или характера поврежденный изделия производится техническая экспертиза в сроки, установленные законодательством. По результатам экспертизы принимается решение о возможности ремонта устройства или необходимости его замены. Все вышеперечисленные обязательства применяются только к изделиям, предоставленным продавцу в чистом виде и сопровождаемые документом со штампом, подтверждающим дату покупки.

Гарантия распространяется на все поломки, которые делают невозможным дальнейшее использование инструмента и вызваны дефектами изготовления, материала или конструкции.

Гарантия не распространяется на повреждения, возникшие в результате естественного износа, несоблюдения рекомендаций по техническому обслуживанию или правил безопасности, неправильного использования или грубого обращения, а также изделия, имеющие следы несанкционированного вмешательства в свою конструкцию лиц, не имеющих специального разрешения на проведение ремонтных работ.

Отметка о продаже

**С требованиями безопасности, рекомендациями по уходу
и условиями гарантии ознакомлен и согласен.
Претензий к внешнему виду и комплектности поставки не имею.**

Подпись покупателя: _____

Подпись продавца: _____

Номер изделия: _____

Дата продажи: « _____ » _____ 20 _____ г.

Отметка о ремонте

Дата поступления:	« _____ » _____ 20 _____ г.
Ремонт:	гарантийный _____ послегарантийный _____ <small>(нужное подчеркнуть)</small>
Был произведен ремонт:	_____
_____	_____
Изделие из ремонта получил:	_____ (подпись) _____ (расшифровка подписи)
Дата получения изделия:	« _____ » _____ 20 _____ г.

Дата поступления:	« _____ » _____ 20 _____ г.
Ремонт:	гарантийный _____ послегарантийный _____ <small>(нужное подчеркнуть)</small>
Был произведен ремонт:	_____
_____	_____
Изделие из ремонта получил:	_____ (подпись) _____ (расшифровка подписи)
Дата получения изделия:	« _____ » _____ 20 _____ г.

Дата поступления:	« _____ » _____ 20 _____ г.
Ремонт:	гарантийный _____ послегарантийный _____ <small>(нужное подчеркнуть)</small>
Был произведен ремонт:	_____
_____	_____
Изделие из ремонта получил:	_____ (подпись) _____ (расшифровка подписи)
Дата получения изделия:	« _____ » _____ 20 _____ г.

Дата поступления:	« _____ » _____ 20 _____ г.
Ремонт:	гарантийный _____ послегарантийный _____ <small>(нужное подчеркнуть)</small>
Был произведен ремонт:	_____
_____	_____
Изделие из ремонта получил:	_____ (подпись) _____ (расшифровка подписи)
Дата получения изделия:	« _____ » _____ 20 _____ г.

Дата поступления:	« _____ » _____ 20 _____ г.
Ремонт:	гарантийный _____ послегарантийный _____ <small>(нужное подчеркнуть)</small>
Был произведен ремонт:	_____
_____	_____
Изделие из ремонта получил:	_____ (подпись) _____ (расшифровка подписи)
Дата получения изделия:	« _____ » _____ 20 _____ г.

Дата поступления:	« _____ » _____ 20 _____ г.
Ремонт:	гарантийный _____ послегарантийный _____ <small>(нужное подчеркнуть)</small>
Был произведен ремонт:	_____
_____	_____
Изделие из ремонта получил:	_____ (подпись) _____ (расшифровка подписи)
Дата получения изделия:	« _____ » _____ 20 _____ г.

Контактная информация

Изготовитель:

Coseng Automotive Equipment
(Zhuhai) Ltd.

Адрес:

Nr. 6, Eastern Shuanglin Rd., Hongqi
Town, Jinwan District, Zhuhai City,
Guangdong Province, PRC

Импортер:

ООО «АвтоОптТорг»

Адрес:

Россия, 140060, Московская обл, г.
Люберцы, РП Октябрьский, ул.
Ленина, д.47Н. (территория ТК
«Текстиль Профи-Москва»)

Продукция изготовлена в соответствии с
ТР ТС 010/2011 «О безопасности машин и оборудования»

☎ Тел.: +7 (495) 268-13-17

🌐 jtcrussia.ru

✉ gte@autoopt.ru

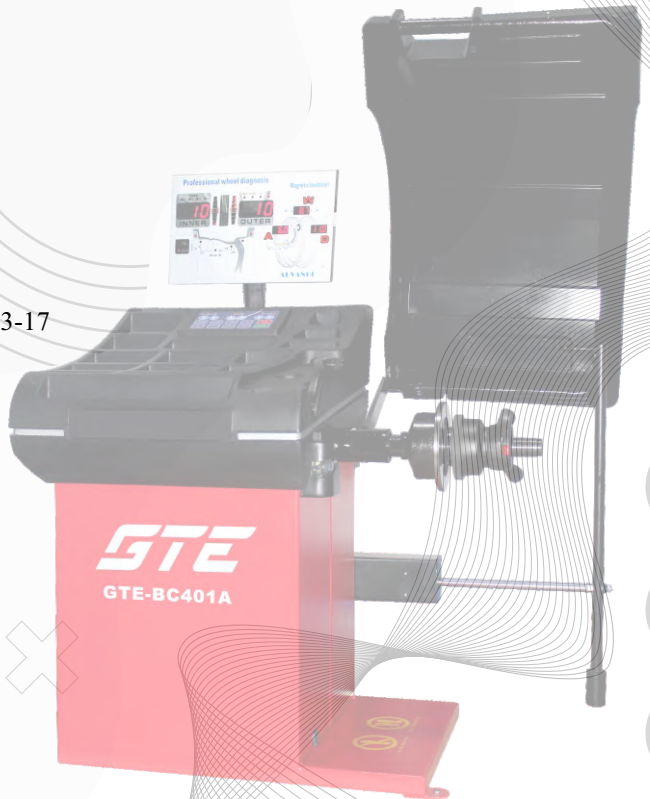



ETE