

8. Гарантийные обязательства.

Гарантийный срок 24 месяца со дня ввода в эксплуатацию, но не более 36 месяцев со дня отгрузки потребителю при условии соблюдения правил транспортирования, хранения, монтажа, эксплуатации и отсутствии механических повреждений.

Изделия принимаются на рассмотрение по гарантии при наличии Рекламационного акта, этикетки и (или) паспорта.

9. Свидетельство о приемке.

Датчик соответствует технической документации и признан годным к эксплуатации.

Примечание:

Изготовитель оставляет за собой право внесения несущественных изменений конструкции, не влияющих на эксплуатационные характеристики.

Дата выпуска _____

Представитель ОТК _____

Диаграмма работы



Схема подключения активной нагрузки



Схема подключения индуктивной нагрузки

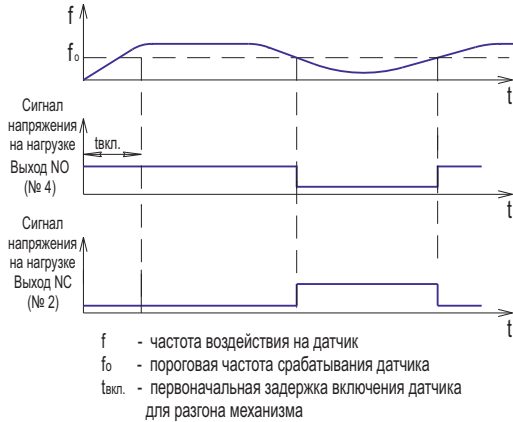

Параметры диодов VD1, VD2:
Iпр. > 1А; Uобр. > 400В
(напр. диод 1N4007)

Габаритный чертёж

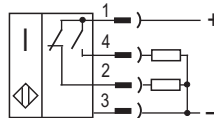
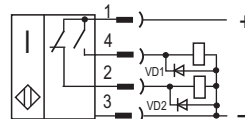
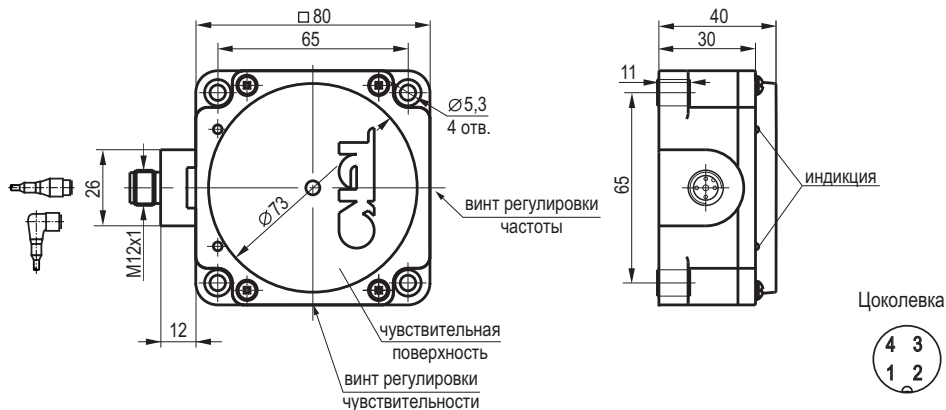

НАУЧНО-ПРОИЗВОДСТВЕННАЯ КОМПАНИЯ **ТЕКО**

454018, г.Челябинск, ул. Кислицина д.100, тел./факс: (351) 796-01-18, 796-01-19

E-mail: teko@teko-com.ru

www.teko-com.ru

Датчик контроля минимальной скорости IV2N IC7P5-43P-R50-LZS4

Паспорт Руководство по эксплуатации IV2N IC7P5-43P-R50-LZS4.000 ПС

1. Назначение.

Датчики контроля минимальной скорости предназначены для контроля аварийного снижения скорости вращения или движения различных устройств: барабанов, конвейеров, ленточных и ковшовых транспортеров. Может использоваться для контроля аварийного проскальзывания ленты на транспортере.

2. Принцип действия.

Датчик контроля минимальной скорости является бесконтактным индуктивным выключателем со встроенной схемой контроля частоты импульсов воздействия управляющего объекта на этот датчик. При снижении частоты воздействия ниже установленной датчик отключает нагрузку, подключенную к нормально разомкнутому контакту №4 (NO), и включает нагрузку, подключенную к нормально замкнутому контакту №2 (NC). Необходимое значение минимальной частоты устанавливается с помощью подстроечного резистора. Датчик обеспечивает задержку при первоначальном включении, необходимую для разгона механизма после подачи питания и достижения заданной частоты следования импульсов воздействия. Величина задержки постоянная для данного типа датчиков и равна $t_{вкл.} = 9 \pm 2с$.

3. Технические характеристики.

Формат, мм	80x80x40
Способ установки в металл	Невстраиваемый
Номинальный зазор, Сном.	28...60 мм
Рабочий зазор, Сраб.	0...50 мм
Напряжение питания, Ураб.	10...30 В DC
Тип контакта	Переключающий (NO+NC)
Рабочий ток, Iраб.	≤500 мА
Падение напряжения при Iраб.	≤2,5 В
Частота воздействий объекта на датчик	≤50 Гц
Диапазон регулировки, f ₀	2...50 Гц
Коэффициент пульсаций питающего напряжения	≤15%
Диапазон рабочих температур	-25°C...+75°C
Комплексная защита	Есть
Заземляющий вывод	Нет
Индикация минимальной скорости	Есть (желтый)
Индикация импульсов воздействия	Есть (красный)
Материал корпуса	Полиамид
Рекомендуемый соединитель	CS S19-3; CS S20-3 CS S25, CS S251...CS S261
Степень защиты по ГОСТ 14254-2015	IP65

4. Комплектность поставки:

Датчик - 1 шт.

Паспорт (на каждые 20 датчиков в транспортной таре) - 1 шт.

5. Указание мер безопасности.

- Все подключения к датчику производить при отключенном напряжении питания.
- По способу защиты от поражения электрическим током датчики соответствуют классу III по ГОСТ Р 58698-2019.
- Датчики предназначены для работы во взрывобезопасной среде, не содержащей агрессивных газов и паров в концентрациях, приводящих к коррозии металлов.

6. Указания по установке и эксплуатации.

- Закрепить датчик на объекте с учетом допустимых моментов затяжки гаек.
- Рабочее положение - любое.
- Подключить в соответствии со схемой подключения. Не допускаются перегрузки и короткие замыкания в нагрузке.
- Датчик настроен на номинальный зазор 50 мм. При необходимости изменить номинальный зазор выполнить следующее:
 - Удалить цветную наклейку и смазку с винта регулировки чувствительности датчика;
 - Установить мишень на расстоянии, необходимом для срабатывания датчика.
 - Поворачивая винт регулировки чувствительности, установить необходимую чувствительность для срабатывания датчика на нужном зазоре. Поворот винта по часовой стрелке повышает чувствительность и увеличивает рабочий зазор, против часовой стрелки - снижает чувствительность и уменьшает рабочий зазор.
- Произвести настройку датчика на необходимую частоту срабатывания:
 - Удалить цветную наклейку и смазку с винта регулировки частоты;
 - Установить максимальную частоту (повернуть винт регулировки частоты по часовой стрелке до упора);
 - Включить механизм, воздействующий на датчик с требуемой частотой;
 - Выдержать время не менее 11 с. Поворачивая винт регулировки частоты против часовой стрелки до начала свечения желтого светодиода, произвести настройку на заданную частоту. При этом красный светодиод будет мигать с частотой следования импульсов воздействия на датчик.
 - При повторном включении убедиться в срабатывании датчика на заданной частоте.
- Восстановить исходное состояние винта регулировки чувствительности и винта регулировки частоты (заполнить смазкой, заклеить цветной наклейкой).
- Режим работы ПВ100.
- Допускается прямое попадание на чувствительную поверхность смазочно-охлаждающих жидкостей и масел.
- Для исключения взаимного влияния датчиков расстояние между ними должно быть не менее двух наружных диаметров чувствительной поверхности датчика.
- Свечение красного светодиода соответствует наличию в чувствительной зоне демпфированного материала.
- Свечение желтого светодиода показывает состояние выходного ключа нормально разомкнутого контакта (NO).

7. Правила хранения и транспортирования.

7.1. Условия хранения в складских помещениях:

- Температура +5°C...+35°C
- Влажность, не более 85%

7.2. Условия транспортирования:

- Температура -50°C...+50°C
- Влажность до 98% (при +35°C)
- Атмосферное давление 84,0...106,7 кПа