

9. Гарантийные обязательства.

Гарантийный срок 24 месяца со дня ввода в эксплуатацию, но не более 36 месяцев со дня отгрузки потребителю при условии соблюдения правил транспортирования, хранения, монтажа, эксплуатации и отсутствии механических повреждений.

Изделия принимаются на рассмотрение по гарантии при наличии Рекламационного акта, этикетки и (или) паспорта.

10. Свидетельство о приемке.

Датчик соответствует техническим условиям ВТИЮ.3428.032-2016 ТУ и признан годным к эксплуатации.

Примечание:

Изготовитель оставляет за собой право внесения несущественных изменений конструкции, не влияющих на эксплуатационные характеристики.

Дата выпуска _____

Представитель ОТК _____

Диаграмма работы



Схема подключения активной нагрузки



Схема подключения индуктивной нагрузки

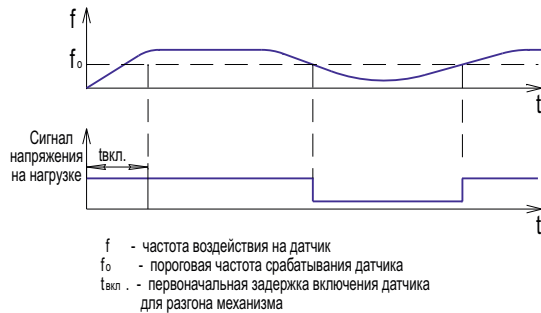

Габаритный чертеж

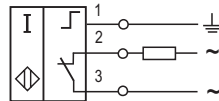
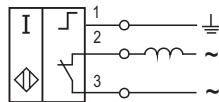
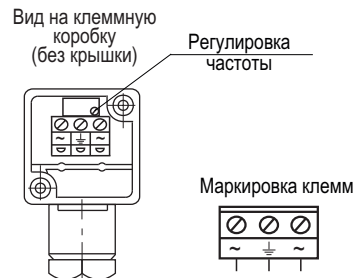
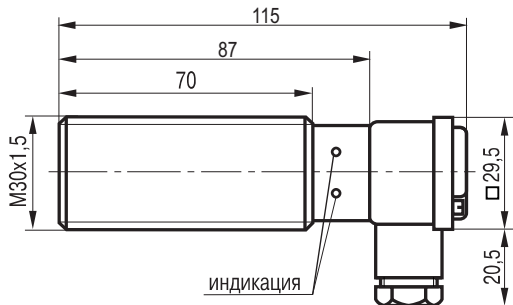

Датчик контроля минимальной скорости IV21B AT81B5-02G-10-L-C

Паспорт Руководство по эксплуатации IV21B AT81B5-02G-10-L-C.000 ПС

1. Назначение.

Датчики контроля минимальной скорости предназначены для контроля аварийного снижения скорости вращения или движения различных устройств: барабанов, конвейеров, ленточных и ковшовых транспортеров. Может использоваться для контроля аварийного проскальзывания ленты на транспортере.

Сертификат соответствия № **EAЭС KG417/052.RU.02.04394** от 05.12.2024 г.

2. Принцип действия.

Датчик контроля минимальной скорости является бесконтактным индуктивным выключателем со встроенной схемой контроля частоты импульсов воздействия управляющего объекта на этот датчик. При снижении частоты воздействия ниже установленной, датчик отключает нагрузку. Необходимое значение минимальной частоты устанавливается с помощью подстроечного резистора. Датчик обеспечивает задержку при первоначальном включении, необходимую для разгона механизма после подачи питания и достижения заданной частоты следования импульсов воздействия. Величина задержки постоянная для данного типа датчиков и равна $t_{вкл.} = 9 \pm 2$ с.

3. Технические характеристики.

Формат, мм	M30x1,5x115
Способ установки в металл	Встраиваемый
Номинальный зазор, Сном.	10 мм
Рабочий зазор, Сраб.	0...8 мм
Напряжение питания, Ураб.	90...250 В АС
Рабочий ток, Iраб.	10...500 мА
Остаточный ток, I _{ох}	≤5 мА
Максимальный ток, I _{max} при t=20мс	8А f=1 Гц
Падение напряжения при I _{нагр.} ≥50мА	≤10 В
Частота воздействий объекта на датчик	≤200 Гц
Диапазон регулировки, f _н	2...50 Гц
Диапазон рабочих температур	-45 °С...65 °С
Комплексная защита	Нет
Заземляющий вывод	Есть
Световая индикация срабатывания наличие объекта	желтый красный
Материал корпуса	ЛС59-1
Присоединение	Клеммник Диаметр кабеля: 4,3...6,3мм Макс. сечение жил кабеля 1,5мм ²
Степень защиты по ГОСТ 14254-2015	IP65

4. Дополнительная информация.

Момент затяжки гаек, не более

40 Н•м

5. Комплектность поставки:

Датчик - 1 шт.

Гайка М30х1,5 - 2 шт.

Паспорт (на каждые 20 датчиков в транспортной таре) - 1 шт.

6. Указание мер безопасности.

- Все подключения к датчику производить при отключенном напряжении питания.
- По способу защиты от поражения электрическим током датчики соответствуют классу I по ГОСТ Р 58698-2019.
- Датчики предназначены для работы во взрывобезопасной среде, не содержащей агрессивных газов и паров в концентрациях, приводящих к коррозии металлов.

7. Указания по установке и эксплуатации.

- Закрепить датчик на объекте с учетом допустимых моментов затяжки гаек.
- Рабочее положение - любое.
- Подключить в соответствии со схемой подключения. Не допускаются перегрузки и короткие замыкания в нагрузке.
- Произвести настройку датчика на необходимую частоту срабатывания:
 - Удалить смазку с винта регулировки частоты;
 - Включить напрямую (не через датчик) механизм, воздействующий на датчик с требуемой частотой;
 - Выдержать время не менее 11 с. Если желтый светодиод светится, повернуть винт регулировки частоты по часовой стрелке, пока желтый светодиод не погаснет. Поворачивая винт регулировки частоты против часовой стрелки до начала свечения желтого светодиода, произвести настройку на заданную частоту. При этом красный светодиод будет мигать с частотой следования импульсов воздействия на датчик.
 - При повторном включении убедиться в срабатывании датчика на заданной частоте.
 - Включить механизм через датчик.
 - Восстановить исходное состояние винта регулировки частоты (заполнить смазкой).
- Режим работы ПВ100.
- Допускается прямое попадание на чувствительную поверхность смазочно-охлаждающих жидкостей и масел.
- Для исключения взаимного влияния датчиков расстояние между ними должно быть не менее наружного диаметра датчика.
- Свечение красного светодиода соответствует наличию в активной зоне демпфирующего материала.
- Свечение желтого светодиода показывает состояние выходного ключа.

8. Правила хранения и транспортирования.

8.1. Условия хранения в складских помещениях:

- Температура +5 °С...+35 °С
- Влажность, не более 85%

8.2. Условия транспортирования:

- Температура -50 °С...+50 °С
- Влажность до 98% (при +35 °С)
- Атмосферное давление 84,0...106,7 кПа