

MAGNETTA PRO

**ПАЙДАЛАНУШЫ НҰСҚАУЛЫҒЫ
РУКОВОДСТВО ПОЛЬЗОВАТЕЛЯ**

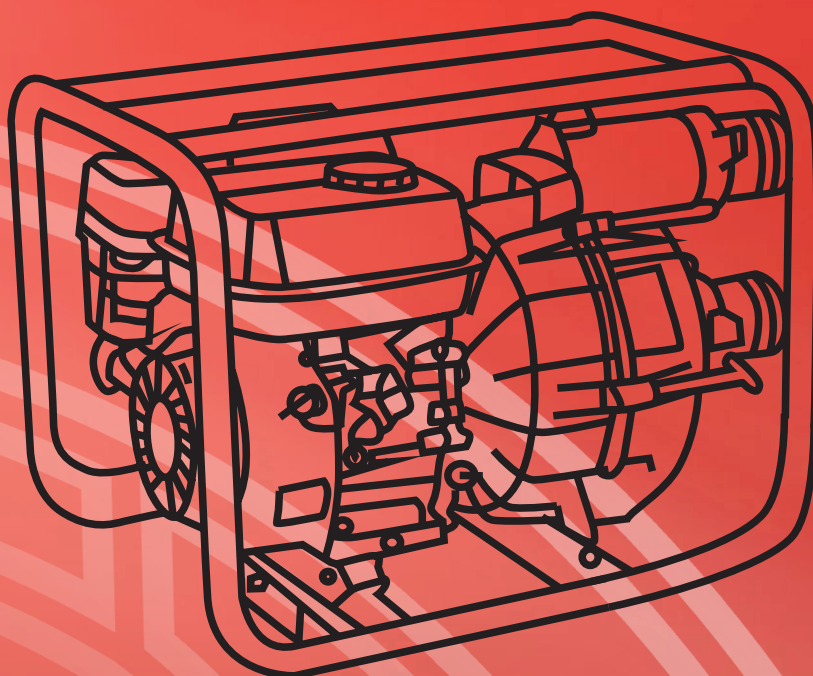

**БЕНЗИНДІ МОТОПОМПАСЫ
БЕНЗИНОВАЯ МОТОПОМПА**

**GP80TP
GP100TP**

ҚАУІПТІЛІК: Құрылғыны пайдалану алдында нұсқаулықпен мұқият танысып шығыңыз!

ПРЕДУПРЕЖДЕНИЕ: Не используйте устройство без предварительного ознакомления с инструкцией!

МАЗМҰНЫ

1.	ҚАУІПСІЗДІК	1
2.	ЖҰМЫСТЫ БАСТАМАС БҰРЫН	2
3.	ҚОЗҒАЛТҚЫШТЫ ІСКЕ ҚОСУ.....	3
4.	ҚОЗҒАЛТҚЫШТЫ ТОҚТАТУ	4
5.	ҚЫЗМЕТ КӨРСЕТУ	5
6.	ҚЫЗМЕТ КӨРСЕТУ	6
7.	ҚЫЗМЕТ КӨРСЕТУ	7
8.	ҚЫЗМЕТ КӨРСЕТУ	8
9.	АҚАУЛЫҚТАРДЫ ЖОЮ	9
10.	АҚАУЛЫҚТАРДЫ ЖОЮ	10

Кепілдік парағы пайдаланушы нұсқаулығының орталық бетінде орналасқан

Гарантийный лист расположен на центральном развороте руководства пользователя

СОДЕРЖАНИЕ

11.	БЕЗОПАСНОСТЬ.....	14
12.	ПЕРЕД НАЧАЛОМ РАБОТЫ.....	15
13.	ЗАПУСК ДВИГАТЕЛЯ.....	16
14.	ОСТАНОВКА ДВИГАТЕЛЯ.....	17
15.	ОБСЛУЖИВАНИЕ.....	18
16.	ОБСЛУЖИВАНИЕ.....	19
17.	ОБСЛУЖИВАНИЕ.....	20
18.	ОБСЛУЖИВАНИЕ.....	21
19.	УСТРАНЕНИЕ НЕИСПРАВНОСТЕЙ.....	22
20.	УСТРАНЕНИЕ НЕИСПРАВНОСТЕЙ.....	23

ҚАУІПСІЗДІК

Сақ болыңыз!

Үйде қолдануға болмайды!

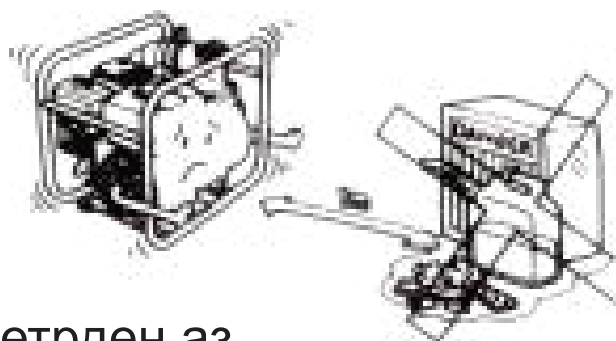

Жанғыш заттардан 1 метрден аз қашықтықта орналастыруға тыйым салынады!

ТОЛТЫРУ КЕЗІНДЕ

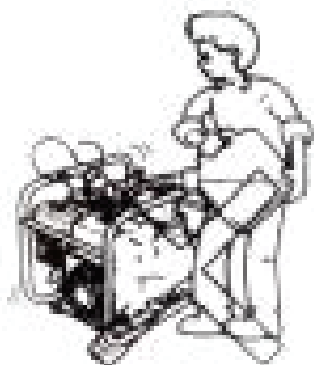

ҚОЗҒАЛТҚЫШТЫ ТОҚТАТЫҢЫЗ



ТЕМЕКІ ШЕГУГЕ
БОЛМАЙДЫ!

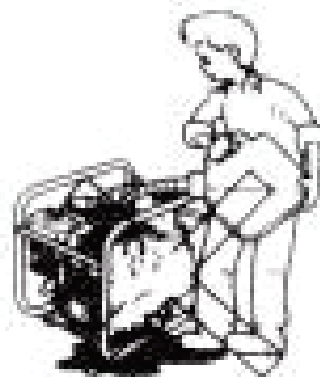

ТӨГІМЕҢІЗ

ЖҰМЫСТЫ БАСТАМАС БҰРЫН

1. ШЛАНГІНІ ЖАЛҒАУ

1 Қою

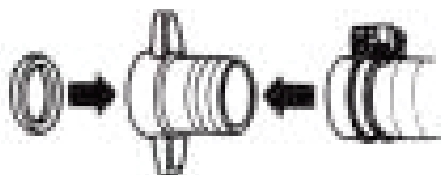

2. Тартыңыз

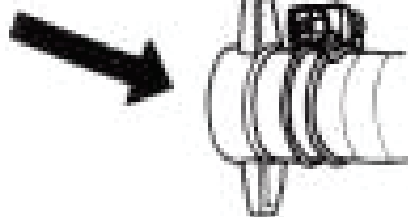

5. Бұрап кіргізу

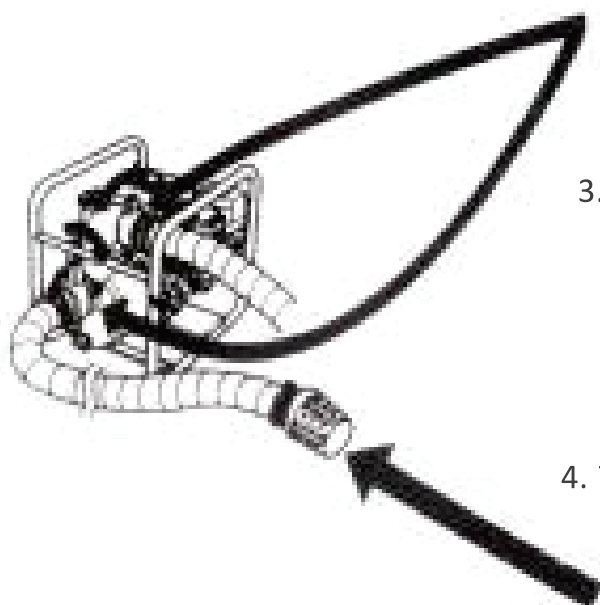

3. Қою

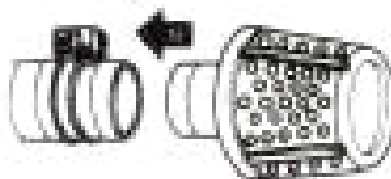
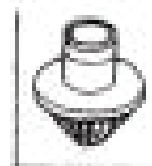

4. Тартыңыз



2. ТОЛТЫРҒЫШ СУМЕН ТОЛТЫРУ

1. Штепсельді шығарыңыз

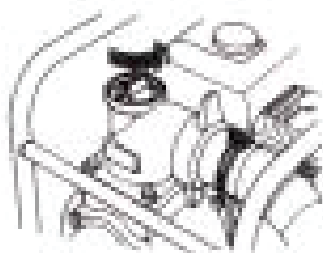

2. Су құйыңыз



3. Штепсельді орнатыңыз

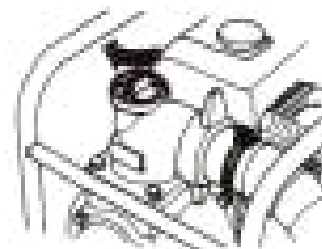

ҚОЗҒАЛТҚЫШТЫ ІСКЕ ҚОСУ

1 ҚОСУ



2 АШУ



3 ЖАУЫП ҚОЮ



4 ҚОСУ



5 ТАРТУ



6 АШУ



7 ТОЛТЫРУ



ҚОЗҒАЛТҚЫШТЫ ТОҚТАТУ



1 ЖАУЫП ҚОЙ



3 ӨШІРУ



2 ӨШІРУ

ҚЫЗМЕТ КӨРСЕТУ

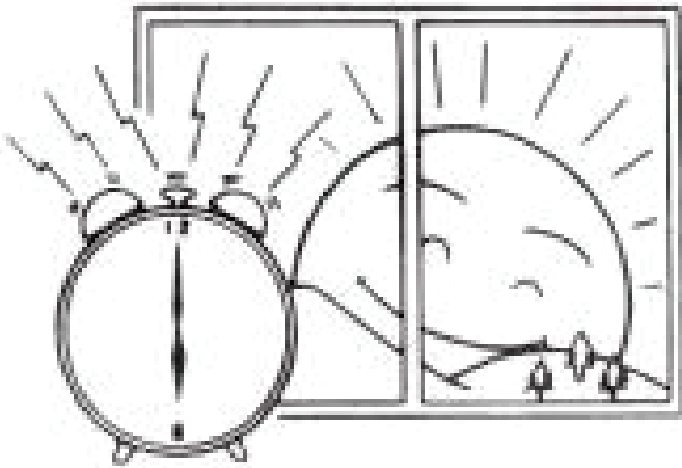

КҮН САЙЫН ТАҢЕРТЕҢ МАЙДЫ ТЕКСЕРІҢІЗ

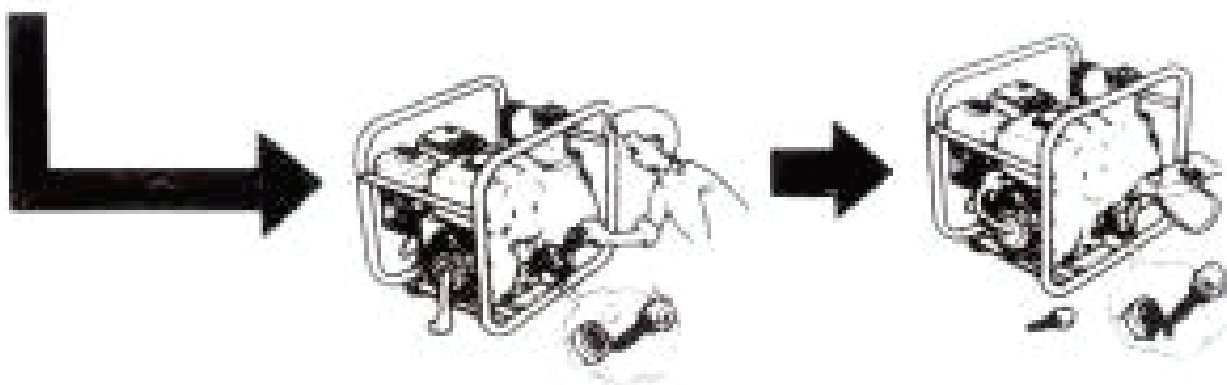

ҚЫЗМЕТ КӨРСЕТУ



SAE108. 30 НЕМЕСЕ
БАЛАМАЛЫ МОТОР МАЙЫ
SAE 108–30

МАЙДЫ БІРІНШІ АЙДАН КЕЙІН НЕМЕСЕ 20
САҒАТТАН КЕЙІН АУЫСТЫРЫҢЫЗ,
ҚАЙСЫСЫ ЕРТЕ КЕЛЕТІНІНЕ
БАЙЛАНЫСТЫ, СОДАН КЕЙІН ӘР 6 АЙ
САЙЫН НЕМЕСЕ 100 САҒАТТАН КЕЙІН,
ҚАЙСЫСЫ ЕРТЕ КЕЛЕТІНІНЕ БАЙЛАНЫСТЫ

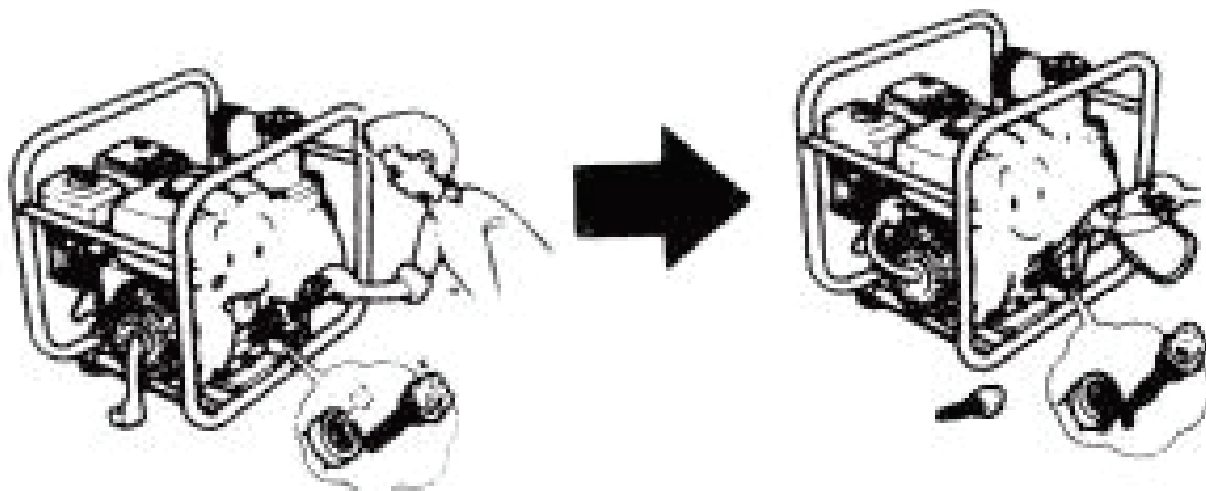
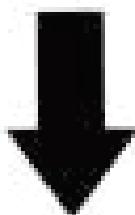
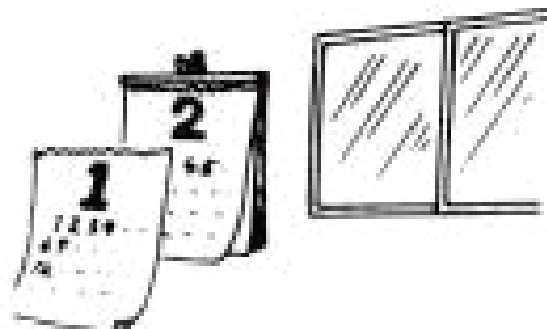

АҒЫЗЫҢЫЗ

ТОЛТЫРЫҢЫЗ 0.6Л

ҚЫЗМЕТ КӨРСЕТУ

ҰШҚЫН ШАМЫ



ҚАНАҒАТТАНАРЛЫҚСЫЗ ЖАҒДАЙ

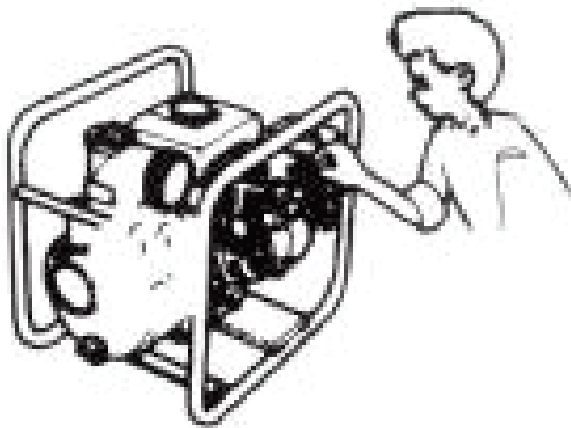
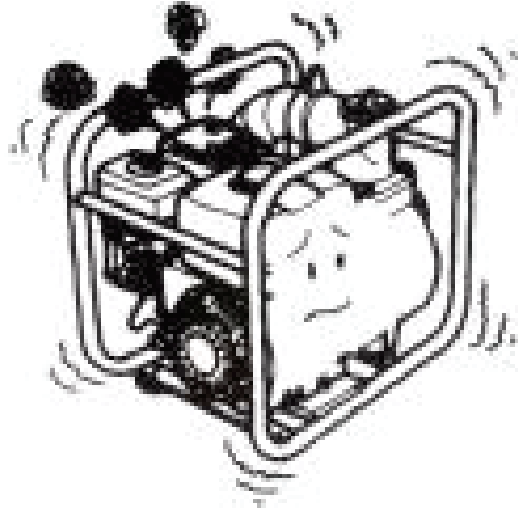

ОТАЛДЫРУ ШАМЫН АЛЫҢЫЗ



ТАЗАЛАҢЫЗ

0.7–0.8MM

ҚЫЗМЕТ КӨРСЕТУ

Ауа тазартқыш

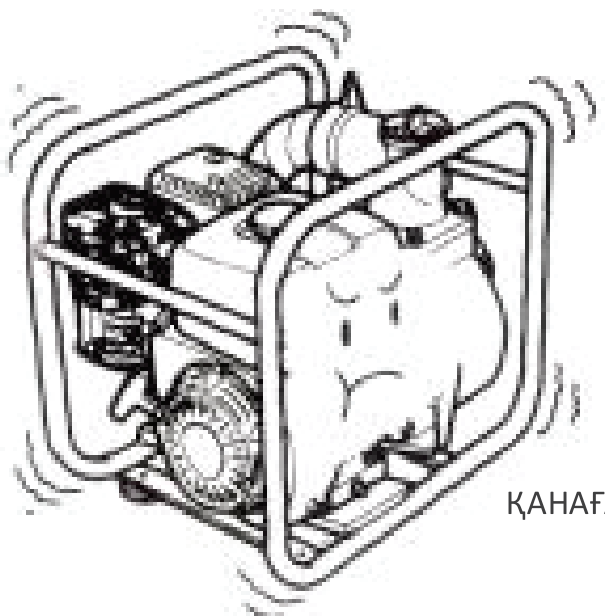

ҚАНАҒАТТАНАРЛЫҚСЫЗ ЖАҒДАЙ

ЖУУ - КЕПТІРУ

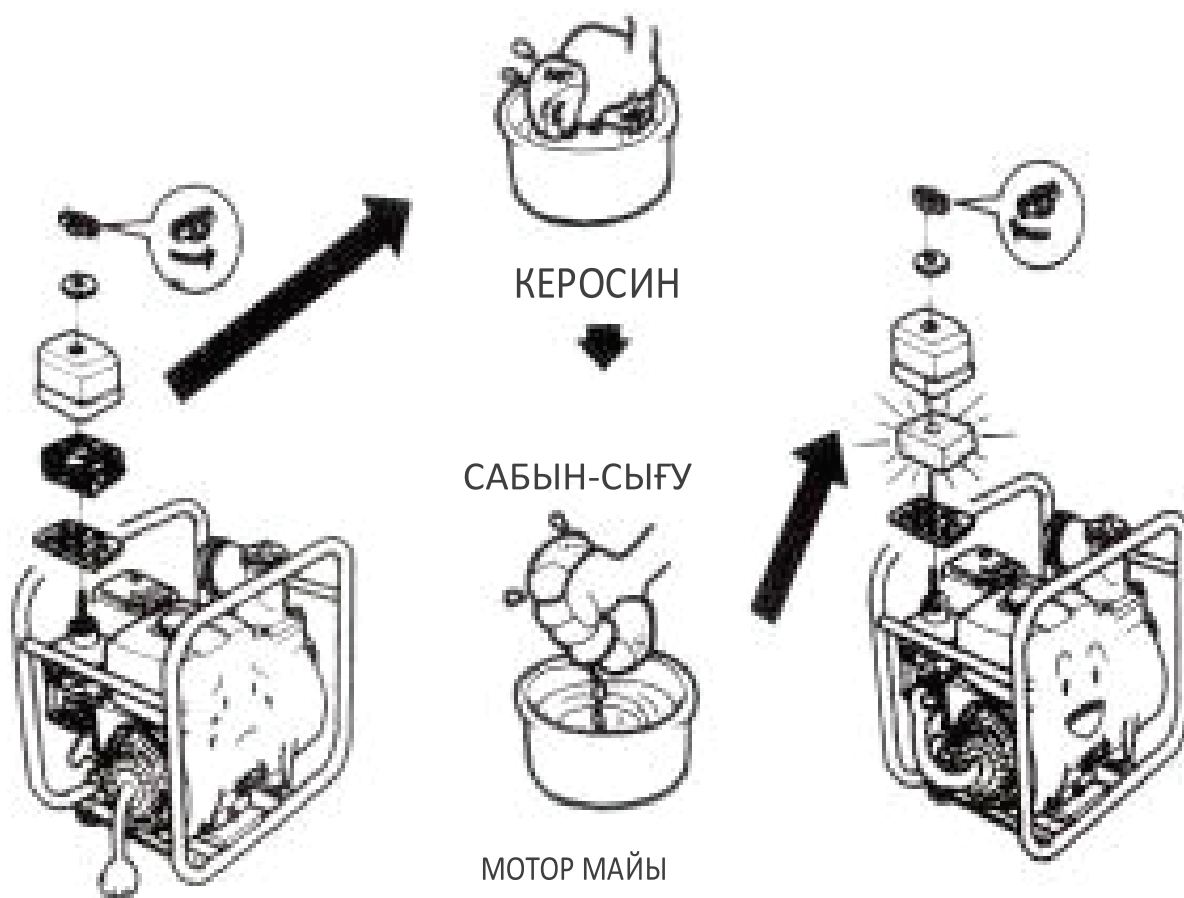

АҚАУЛЫҚТАРДЫ ЖОЮ

ҚОЗҒАЛТҚЫШ ІСКЕ ҚОСЫЛМАЙДЫ

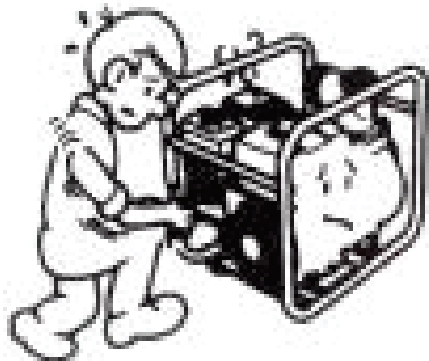

ЗАПУСК



2. ТҰТАНУДЫ ТЕКСЕРІҢІЗ

1. ОТЫНДЫ ТЕКСЕРІҢІЗ



OK



1. ШТЕПСЕЛЬДІ АЛЫҢЫЗ

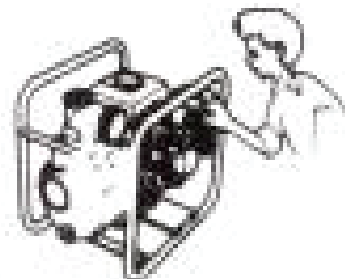

2. ТҰТАНУДЫ ТЕКСЕРІҢІЗ

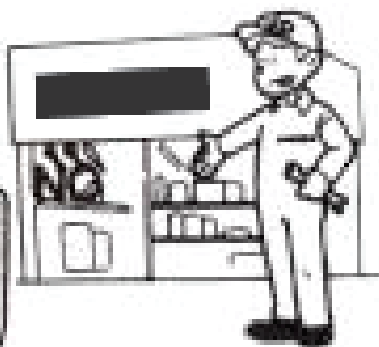
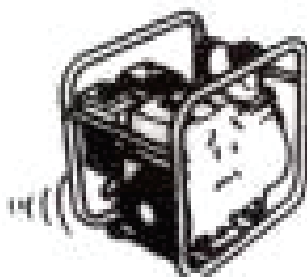

OK



АҚАУЛЫҚТАРДЫ ЖОЮ

СОРУҒА БОЛМАЙДЫ

1. ТОЛТЫРУ ҮШІН СУДЫ
ТЕКСЕРІҢІЗ



2 БІТЕЛГЕН ФИЛЬТРДІ
ТЕКСЕРІҢІЗ

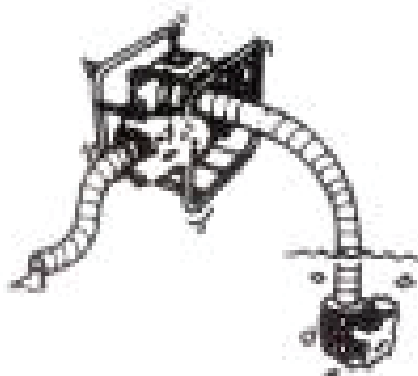

3 АУА СОРУЫН
ТЕКСЕРІҢІЗ

1 Шланг қысқыштарын
тексеріңіз

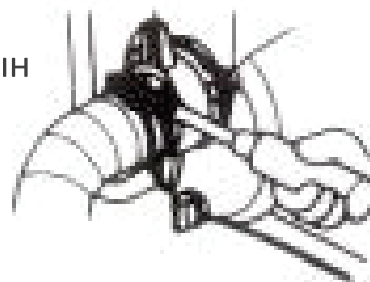

2 Шлангтың зақымдануын тексеріңіз



КЕПІЛДІК
ТАЛОНЫ

MAGNETTA  PRO

ГАРАНТИЙНЫЙ
ТАЛОН

Кепілдік қолданылмайды

- Корпусның, электр баурымының механикалық зақымдалуына (жарықтар, сызаттар және т.б.) және агрессивті ортаның әсерінен, жоғары ылғалдылық пен жоғары температурадан, электр құралының желдеткіш санылауларына бөгде заттардың түсуінен, сондай-ақ металл бөлшектердің дұрыс сақталмауы және коррозиядан туындаған зақымдар.
- Пайдалану жөніндегі нұсқаулықтардың сақталмауынан туындаған немесе аспапты мақсатыз пайдалану салдарынан, шамадан тыс жүктегу немесе жеткіліксіз, тиісінше техникалық қызмет көрсету немесе күтім жасау салдарынан орын алған аспаптың ақауларына.
- Бұйымның шамадан тыс жүктелуінің сөзсіз белгілеріне басқалармен қатар жататындар: ротор мен статордың, қос статор орамасының, бір мезгілде істен шығуы, ламельдерді тесіп өтумен ротор коллекторының қызылп кетуіздері, бұйымның бөлшектері мен торпаларының деформациясы немесе балқуы, жоғары температурадың әсерінен электр қозғалтқышының сымдарының қараянына немесе күйіп кетуіне.
- Қалыпты тозу нәтижесінде пайда болған ақаулар кезінде.
- Май тығыздағыштар, мойынтіректер, патрондар, жетек белдіктері, аккумулятор блогтары, зарядтағыш құрылғылар, тегіс іске қосу құрылғылары, батырмалар, кемір шеткелері, пышақтар, егеуіштер, абразивтер, бұрандалар, бұрыштар, триммерге арналған қармақ жібі және т. б. сияқты істен шыққан керек-жарақтарға, қосалқы бөлшектер мен шығын материалдарына.
- Жоғары ұшқынды, жану иісі, шудың жоғарылауы, қатты діріл, біркелкі емес айналу және қуаттың жоғалуы сияқты ақаулық белгілері бар электр құралы пайдалануға жол берілмейді.
- Құралдың қатты ластануы кезінде
- Егер құралдың желдеткіш арналары шаңмен немесе жоңқалармен бітеліп қалса.
- Сериялық нөмірі және шығарылған жылы құралда және кепілдік талонныңда болмағаны, бүлінген немесе өзгерген кезде немесе олар сәйкес келмеген кезде.
- Барлық электр құралдары үшін үнемі техникалық қызмет көрсету қажет. Тқ жиілігі кемір шеткелерінің қызмет ету мерзіміне тең. Техникалық қызмет көрсету және жөндеу жұмыстары қолданыстағы ставкаларға сәйкес авторландырылған сервистерде ғана жүргізілуі керек.
- Құрылымына өзгертулер немесе толықтырулар енгізілген құралға.
- Авторландырылған сервистік орталықтан тыс кепілдік мерзімі ішінде ашылған және жөндеілген құралға.

Дилерге немесе сервистік орталығына ішінара немесе толық бөлшектелген түрде жіберілген құрал кепілдікке жатпайды. Құралды дилерге немесе сервистік орталыққа жіберу бойынша барлық тәуекелдер мен шығындарды құрал иесі көтереді.

**ҚАЗАҚСТАНДАҒЫ СЕРВИСТІК ОРТАЛЫҚТАРДЫҢ МЕКЕНЖАЙЫН,
СОНДАЙ-АҚ КЕПІЛДІК ҚЫЗМЕТ КӨРСЕТУГЕ ҚАТЫСТЫ БАСҚА ДА
МӘСЕЛЕЛЕРДІ СЗ МЫНА НӨМІР БОЙЫНША НАҚТЫЛДАЙ АЛАСЫЗ:**



+7 771 718 29 06

Понедельник – Пятница:

09:00–18:00

Гарантия не распространяется

- На механические повреждения корпуса, электрошнур (трещины, сколы и т.д.) и повреждение, вызванные воздействием агрессивных сред, высокой влажности и высокой температурой, попаданием инородных предметов в вентиляционные отверстия электроинструмента, а также повреждения, наступившие вследствие неправильного хранения и коррозии металлических частей.
- Неисправности инструмента, вызванные несоблюдением инструкций по эксплуатации или произошедшие вследствие использования инструмента не по назначению, вследствие перегрузок или недостаточного, ненадлежащего технического обслуживания или ухода.
- К безупречным признакам перегрузки изделия относятся помимо прочего: одновременный выход из строя ротора и статора, обеих обмоток статора, следы перегрева коллектора ротора с пробоем ламели, деформация или оплавление деталей и узлов изделия, потемнение или обугливание проводов электродвигателя под действием высокой температуры.
- При неисправностях, возникших в результате нормального износа.
- На принадлежность, запасные части и расходные материалы, вышедшие из строя, такие как: салыңники, подшипники, патроны, приводные ремни, аккумуляторные блоки, зарядные устройства, устройства главного пуска, кнопки, угольные щетки, ножи, пилки, абразивы, сверла, бурь, леску для триммера и т.п. Недопустимо подвергать эксплуатацию электроинструмент с признаками неисправностей, такими как повышенное искрение, запах гари, повышенный шум, сильная вибрация, неравномерное вращение и потеря мощности.
- При сильном загрязнении инструмента
- Если у инструмента забиты вентиляционные каналы пылью или стружкой.
- При отсутствии, повреждении или изменении серийного номера и года выпуска на инструменте и в гарантийном талоне или при их несоответствии.
- Для всех электроинструментов обязательно регулярное техническое обслуживание. Периодичность ТО равна сроку службы угольных щеток. Работы по проведению технического обслуживания и ремонта должны проводиться только в авторизованных, согласно действующим ставкам.
- Инструмент, в конструкцию которого были внесены изменения или дополнения.
- На инструмент вскрывавшийся и ремонтировавшийся в течении гарантийного срока вне авторизованного сервисного центра.

Инструмент, отосланный дилеру или в сервисный центр в частично или полностью разобранном виде, под действие гарантии не попадает. Все риски и затраты по пересылке инструмента дилеру или в сервисный центр несет владелец инструмента.

**УТОЧНИТЬ АДРЕСА СЕРВИСНЫХ ЦЕНТРОВ В КАЗАХСТАНЕ,
А ТАКЖЕ ДРУГИЕ ВОПРОСЫ КАСАТЕЛЬНО ГАРАНТИЙНОГО
ОБСЛУЖИВАНИЯ, ВЫ МОЖЕТЕ ПО НОМЕРУ:**

Дүйсенбі – Жұма:
Пятница – Пятница:

09:00–18:00



ҚЫЗМЕТ КӨРСЕТУ ОРТАЛЫҒЫ СЕРВИСНҰЙ ЦЕНТР

ҚР, Алматы қ., Соқпақбаев көш., 23

КЕПІЛДІК ГАРАНТИЙНҰЙ
ТАЛОНҰ ТАЛОН

Тауардың атауы Наименование товара	Кепілдік мерзімі (ай) Срок гарантии (мес.)	Сериялық нөмір Серийный номер
	12	

Назар аударыңыз! Сату кезінде кепілдік күәлігінің барлық өрістері толтырылуы керек. Толық емес немесе дұрыс емес талтыру кепілдік міндеттемелерін орындаудан бас тартуға әкеледі.

Бұйымды сатып алу кезінде оның сыртқы тексеруі жүргізілді, жиынтығы тексерілді, көрінетін зақым жоқ.

Сатып алушының қолы сатып алушының кепілдік күәлігініңде сипатталған кепілдік шарттарымен таңысқанын, оларды түсінгенін және олармен келісетінін растау болып табылады, жабдықты пайдалануы бастамас бұрын жабдыққа қоса берілген нұсқаулықты зерделегуге, басшылықтың талаптарын, қауіпсіздік, жабдықты қосу және қызмет көрсету ережелерін сақтауға міндеттенеді.

Назар аударыңыз! Өндіруші бұйымның техникалық сипаттамаларын өзгеріссіз қалдырып, бұйымның жиынтығын алдын-ала ескерусіз өзгерту құқығын өзіне қалдырады.

САТУШЫ ТУРАЛЫ АҚПАРАТ ИНФОРМАЦИЯ О ПРОДАВЦЕ

Компания атауы /Название компании: _____

Сату күні /Дата продажи: _____

Сатушының қолы /Подпись продавца: _____

Кепілдік мерзімі ішінде тегін жойылады

- Электр құралын өндіру кезінде сапасыз материалды пайдалану нәтижесінде пайда болған зақым;
- Құрастыру кезінде өндіруші жіберген зауыттық ақаулар.

№ _____	№ _____
Қабылдау күні _____	Қабылдау күні _____
Сериялық № _____	Сериялық № _____
Берілген күні _____	Берілген күні _____

Внимание! При продаже должны заполняться все поля гарантийного свидетельства. Неполное или неправильное заполнение приведет к отказу от выполнения гарантийных обязательств.

При покупке изделия произведен его внешний осмотр, проверена комплектация, видимые повреждения отсутствуют.

Подпись покупателя является подтверждением того, что покупатель ознакомлен с гарантийными условиями, описанными в гарантийном свидетельстве, понял их и с ними согласен, обязуется перед началом эксплуатации оборудования изучить руководство, прилагаемое к оборудованию, соблюдать требования руководства, правила техники безопасности, подключения и обслуживания оборудования.

Внимание! Производитель оставляет за собой право изменять комплектацию изделия без предварительного уведомления, оставляя технические характеристики неизменяемыми.

САТЫП АЛУШЫ ТУРАЛЫ АҚПАРАТ ИНФОРМАЦИЯ О ПОКУПАТЕЛЕ

Сатып алушы /Покупатель: _____

Қолы *, күні /Подпись *, дата: _____

* Кепілдік шарттарымен, Сатушының ережелерімен және Сатып алушының міндеттерімен таңыстығы және келісімі.
* С условиями гарантии, с правилами Продавца и обязанностями Покупателя ознакомлен и согласен.

В течении гарантийного срока бесплатно устраняются

- Повреждения, возникшие в результате использования некачественного материала при производстве электроинструмента;
- Заводские дефекты, Допущенные изготовителем при сборке.

КЕПІЛДІК
ТАЛОНЫ

MAGNETTA  PRO

ГАРАНТИЙНЫЙ
ТАЛОН



РУКОВОДСТВО ПОЛЬЗОВАТЕЛЯ

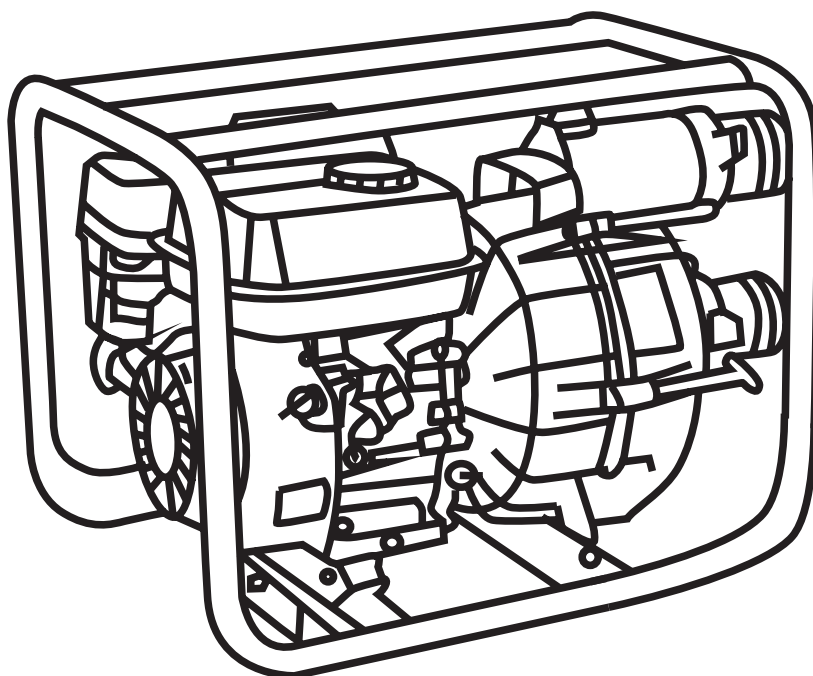

БЕНЗИНОВАЯ МОТОПОМПА

GP80TP
GP100TP

МАЗМҰНЫ

1.	ҚАУІПСІЗДІК	1
2.	ЖҰМЫСТЫ БАСТАМАС БҰРЫН	2
3.	ҚОЗҒАЛТҚЫШТЫ ІСКЕ ҚОСУ.....	3
4.	ҚОЗҒАЛТҚЫШТЫ ТОҚТАТУ	4
5.	ҚЫЗМЕТ КӨРСЕТУ	5
6.	ҚЫЗМЕТ КӨРСЕТУ	6
7.	ҚЫЗМЕТ КӨРСЕТУ	7
8.	ҚЫЗМЕТ КӨРСЕТУ	8
9.	АҚАУЛЫҚТАРДЫ ЖОЮ	9
10.	АҚАУЛЫҚТАРДЫ ЖОЮ	10

Кепілдік парағы пайдаланушы нұсқаулығының орталық бетінде орналасқан

Гарантийный лист расположен на центральном развороте руководства пользователя

СОДЕРЖАНИЕ

11.	БЕЗОПАСНОСТЬ.....	14
12.	ПЕРЕД НАЧАЛОМ РАБОТЫ.....	15
13.	ЗАПУСК ДВИГАТЕЛЯ.....	16
14.	ОСТАНОВКА ДВИГАТЕЛЯ.....	17
15.	ОБСЛУЖИВАНИЕ.....	18
16.	ОБСЛУЖИВАНИЕ.....	19
17.	ОБСЛУЖИВАНИЕ.....	20
18.	ОБСЛУЖИВАНИЕ.....	21
19.	УСТРАНЕНИЕ НЕИСПРАВНОСТЕЙ.....	22
20.	УСТРАНЕНИЕ НЕИСПРАВНОСТЕЙ.....	23

БЕЗОПАСНОСТЬ

Будьте осторожны!

Не использовать в доме!

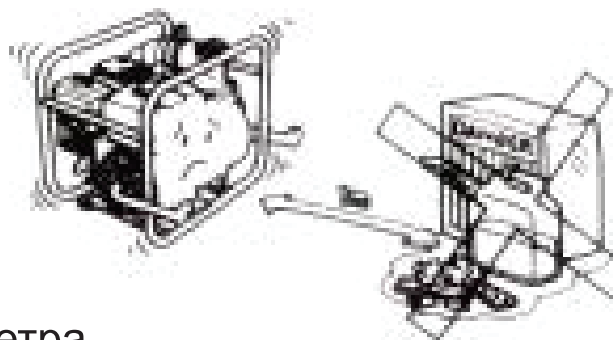
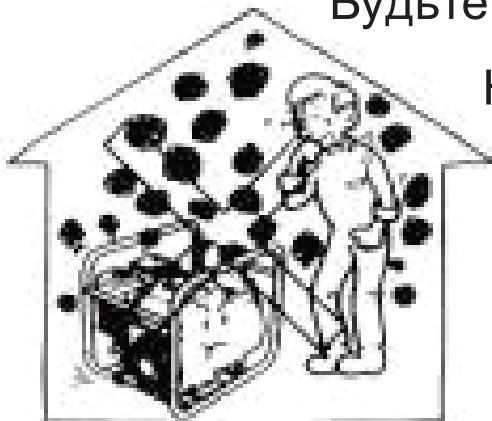

Запрещено размещение
на расстоянии менее 1 метра
от легковоспламеняющихся
веществ!

ПРИ ЗАПРАВКЕ:

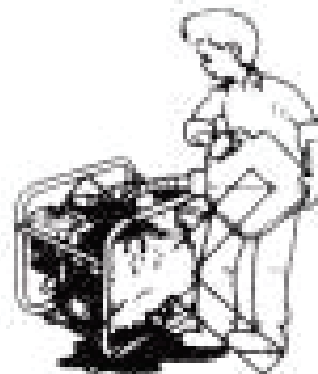
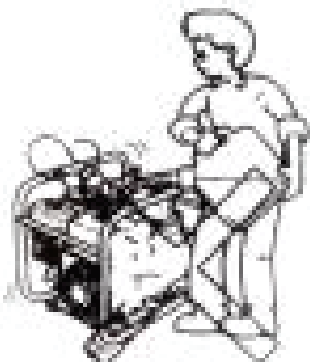

НЕ РАЗЛИВАТЬ!
НЕ КУРИТЬ!
ОСТАНОВИТЕ ДВИГАТЕЛЬ

ПЕРЕД НАЧАЛОМ РАБОТЫ

1. ПОДСОЕДИНЕНИЕ ШЛАНГА

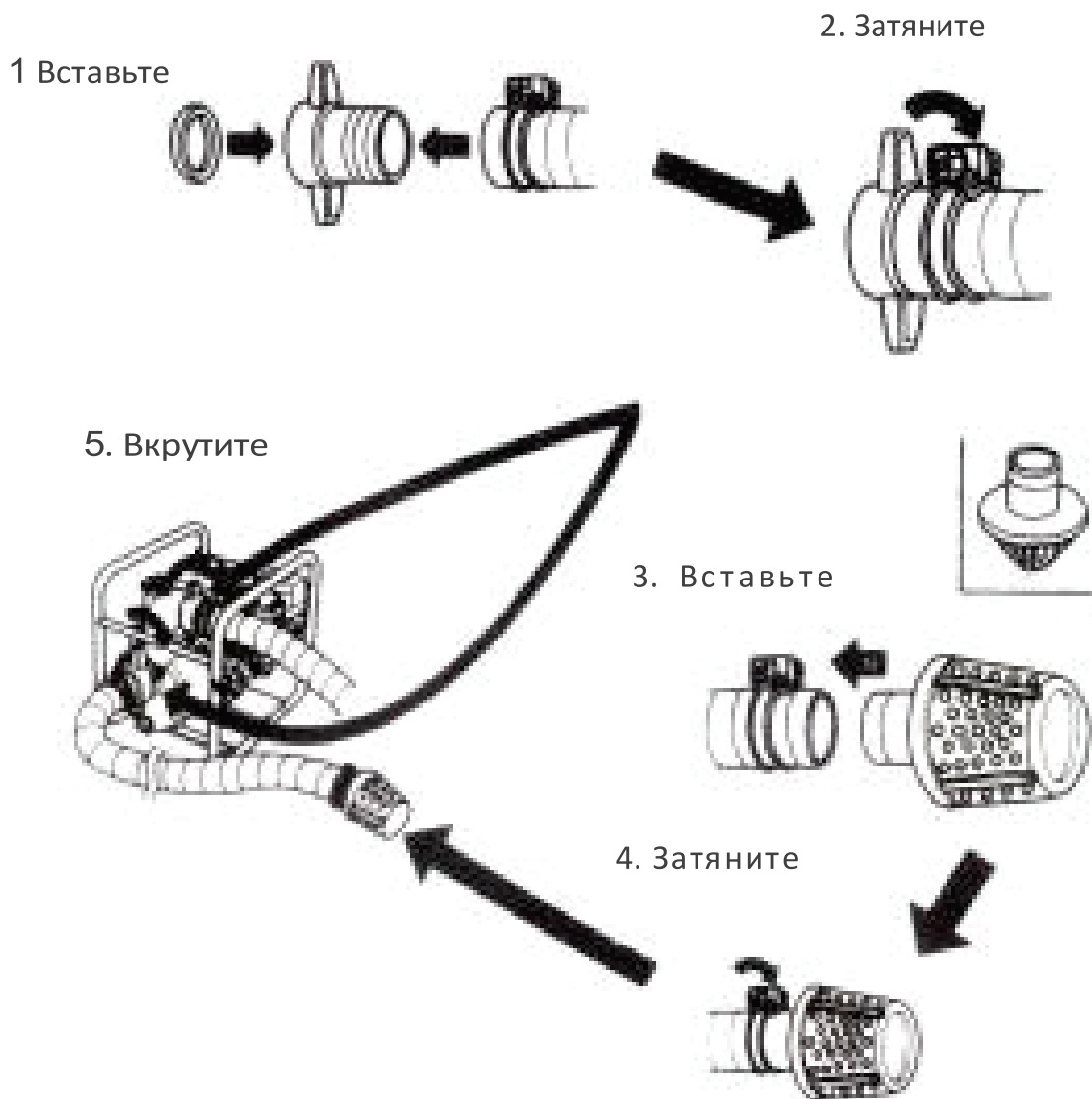

2. НАПОЛНЕНИЕ ЗАЛИВОЧНОЙ ВОДОЙ



ЗАПУСК ДВИГАТЕЛЯ

1 ВКЛ



2 ОТКРЫТЬ



3 ЗАКРЫТЬ



4 ВКЛ



5 ПОТЯНУТЬ



6 ОТКРЫТЬ



7 НАПОЛНИТЬ



ОСТАНОВКА ДВИГАТЕЛЯ



1 ЗАКРЫТЬ



3 ВЫКЛ



2 ВЫКЛ

ОБСЛУЖИВАНИЕ

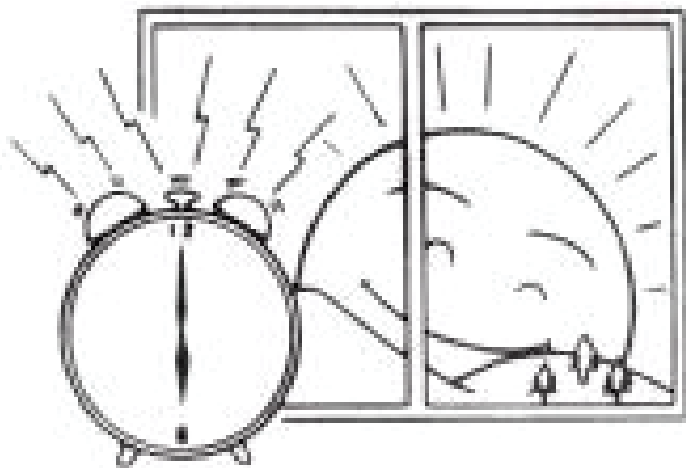

ПРОВЕРЯЙТЕ МАСЛО КАЖДОЕ УТРО

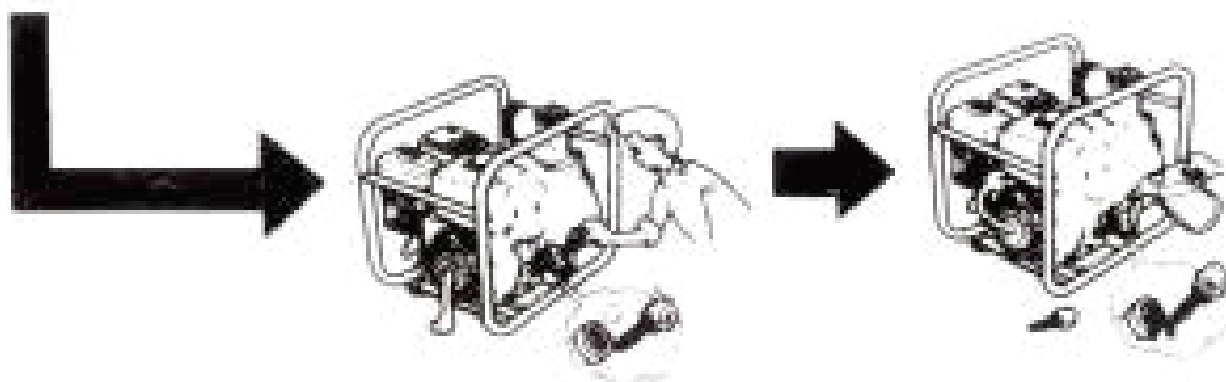

ОБСЛУЖИВАНИЕ



SAE108. 30 ИЛИ
ЭКВИВАЛЕНТНОЕ МОТОРНОЕ
МАСЛО SAE 108—30

ЗАМЕНИТЕ МАСЛО ПОСЛЕ ПЕРВОГО
МЕСЯЦА ИЛИ ЧЕРЕЗ 20 ЧАСОВ, В
ЗАВИСИМОСТИ ОТ ТОГО, ЧТО НАСТУПИТ
РАНЬШЕ, ПОСЛЕ ЭТОГО КАЖДЫЕ 6
МЕСЯЦЕВ ИЛИ ЧЕРЕЗ 100 ЧАСОВ, В
ЗАВИСИМОСТИ ОТ ТОГО, ЧТО НАСТУПИТ
РАНЬШЕ

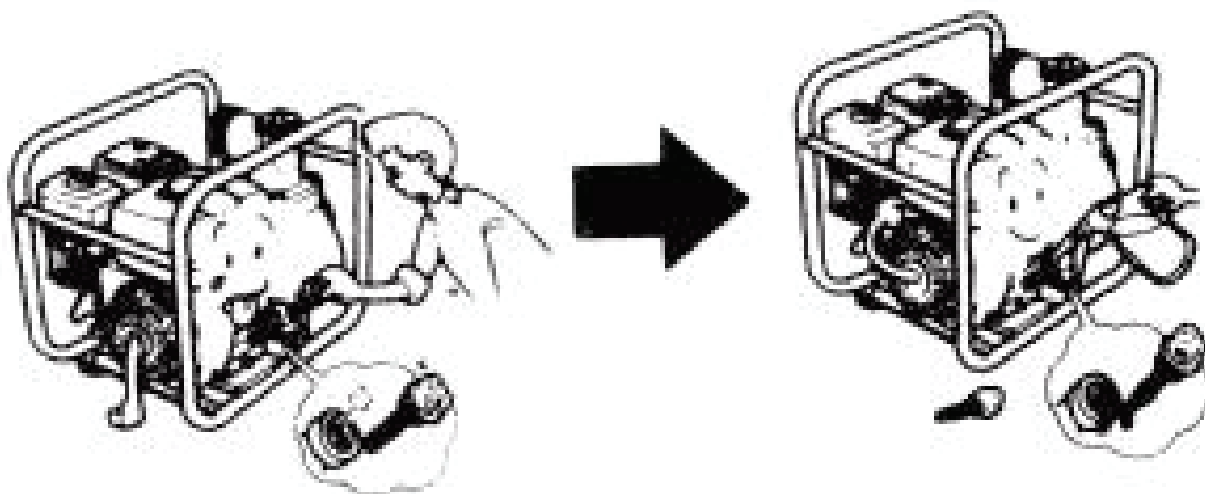
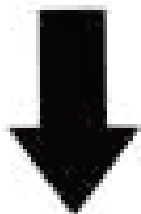
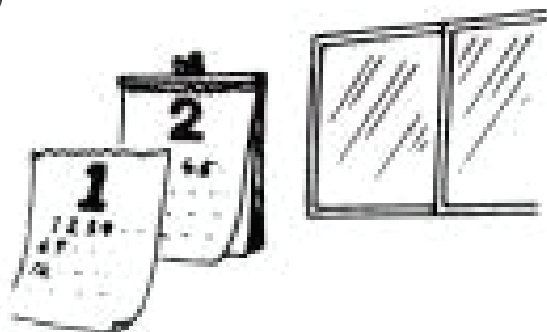

СЛЕЙТЕ

НАПОЛНИТЕ 0.6Л

ОБСЛУЖИВАНИЕ

СВЕЧА ЗАЖИГАНИЯ



НЕУДОВЛЕТВОРИТЕЛЬНОЕ СОСТОЯНИЕ

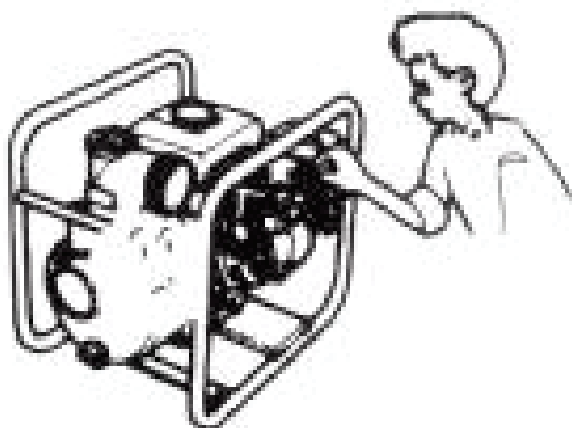
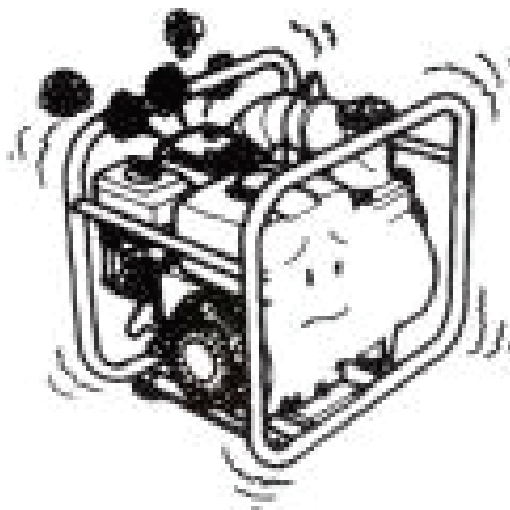

УДАЛИТЕ СВЕЧУ ЗАЖИГАНИЯ



ОЧИСТИТЕ

0.7–0.8MM

ОБСЛУЖИВАНИЕ

Очиститель воздуха

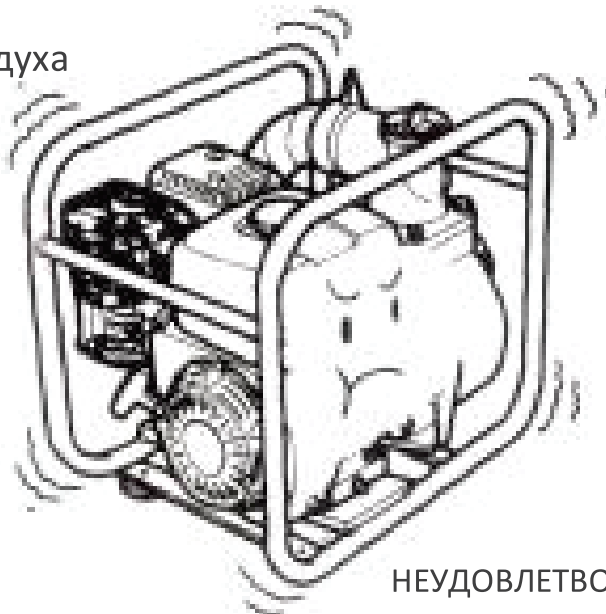

НЕУДОВЛЕТВОРИТЕЛЬНОЕ СОСТОЯНИЕ

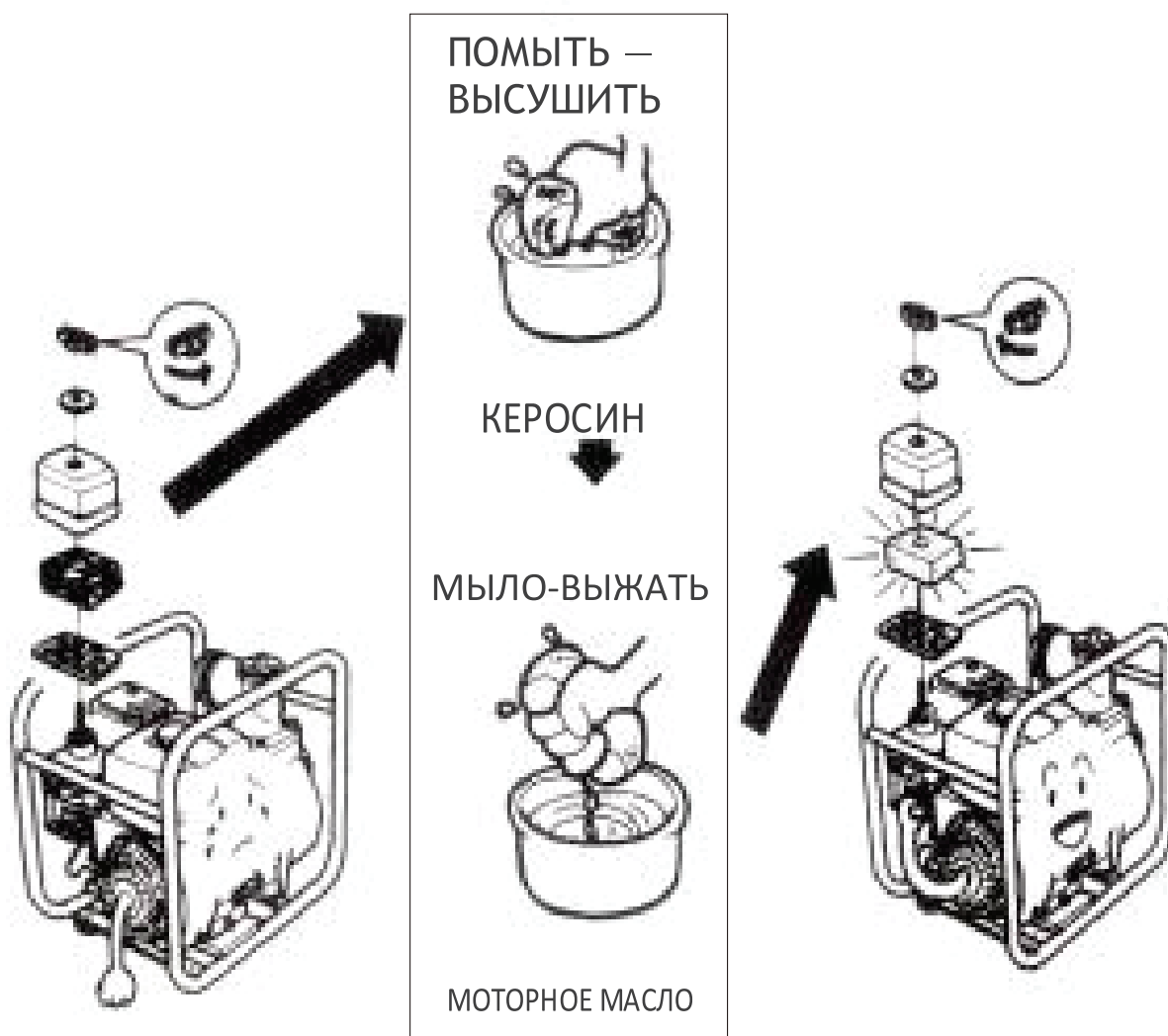

УСТРАНЕНИЕ НЕИСПРАВНОСТЕЙ

ДВИГАТЕЛЬ НЕ ЗАВОДИТСЯ

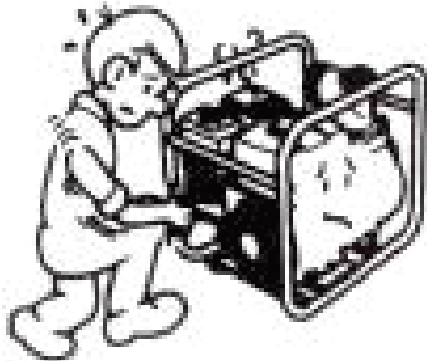

ЗАПУСК



2. ПРОВЕРЬТЕ ЗАЖИГАНИЕ

1. СНИМИТЕ ЗАГЛУШКУ

1. ПРОВЕРЬТЕ ТОПЛИВО

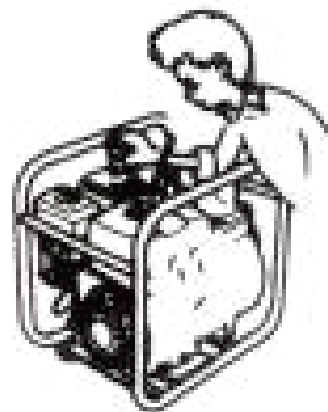

ОК

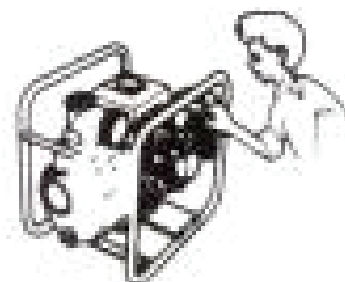

2. ПРОВЕРЬТЕ ЗАЖИГАНИЕ

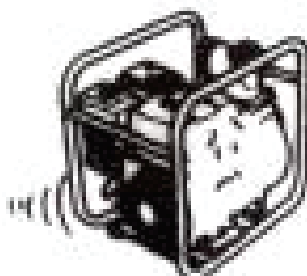

ОК

УСТРАНЕНИЕ НЕИСПРАВНОСТЕЙ

1. ПРОВЕРЬТЕ ВОДУ ДЛЯ ЗАЛИВКИ

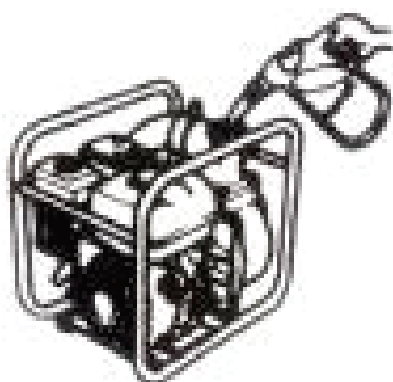

2 ПРОВЕРЬТЕ ФИЛЬТР
ЗАСОРЕНИЯ

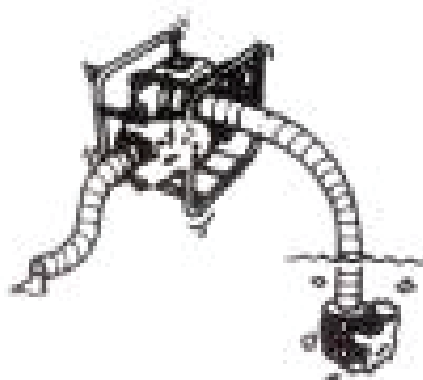

3 ПРОВЕРЬТЕ
ВСАСЫВАНИЕ
ВОЗДУХА

1 Проверьте хомуты
шлангов

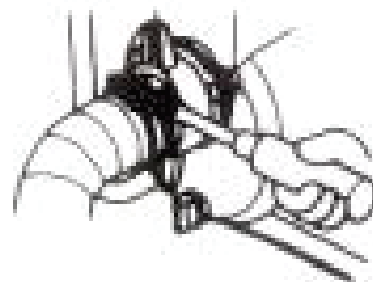

2 Проверьте шланг на наличие повреждений



MAGNETTA ^{PRO}

The logo features the word "MAGNETTA" in a bold, red, sans-serif font. The letter "G" is replaced by a stylized, white, circular graphic consisting of concentric lines and a central shape that resembles a gear or a stylized 'G'. To the right of "MAGNETTA", the word "PRO" is written in a smaller, red, sans-serif font, oriented vertically.