

/// MATSUMOTO

EFFICIENT POWER DRIVING THE WORLD

Инструкция по эксплуатации
4-тактный бензиновый
триммер

LX-5200(4T)



CORE PARAMETERS

Max Power
5200W

Displacement
39CC

Idling Speed
2800-3200r/min

Max Speed
9000r/min

Four Stroke

Обзор продукта

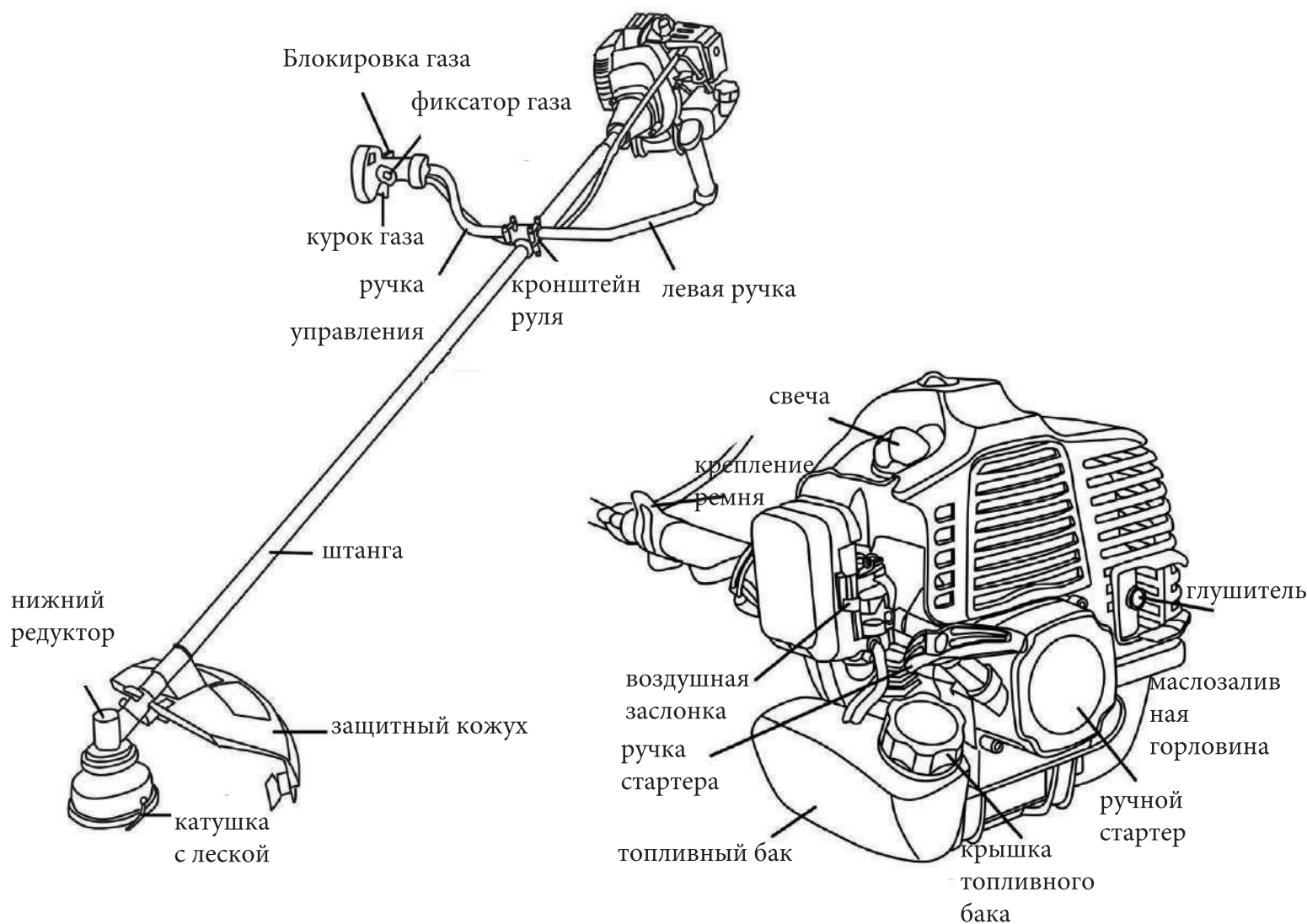

Сборка

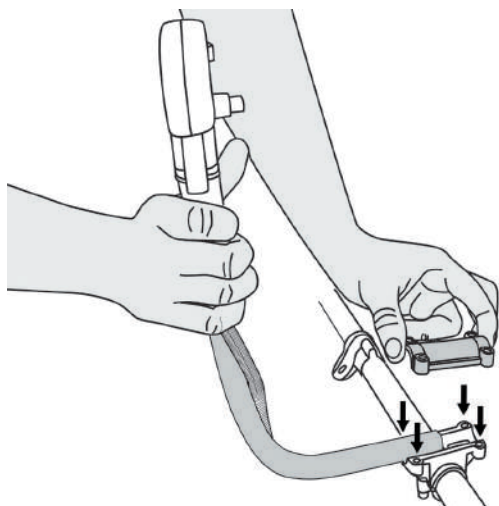

Установите кронштейн крепления руля на штанге на удобном для вас расстоянии

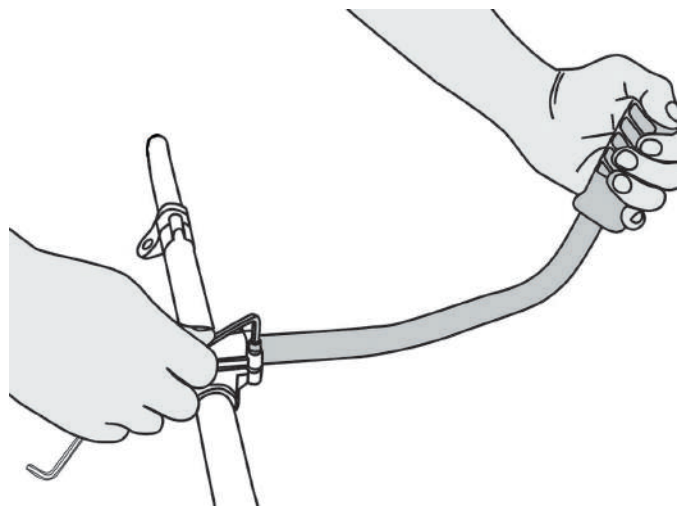

Зафиксируйте винтами из комплекта. Угол выбирается и настраивается индивидуально

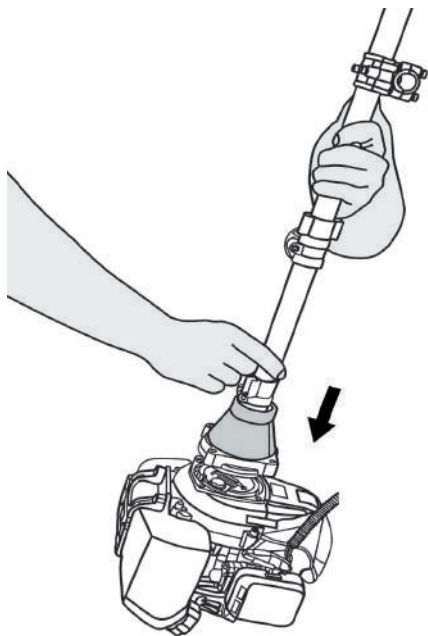

Установите штангу на верхний редуктор сопоставив фиксирующие отверстия. Закрутите два винта на редукторе, фиксирующие штангу.

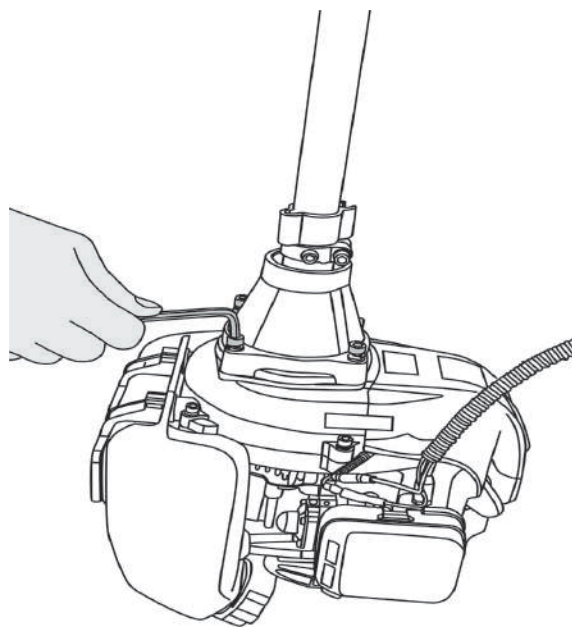

Установите редуктор к корпусу двигателя триммера, и зафиксируйте винтами из комплекта.

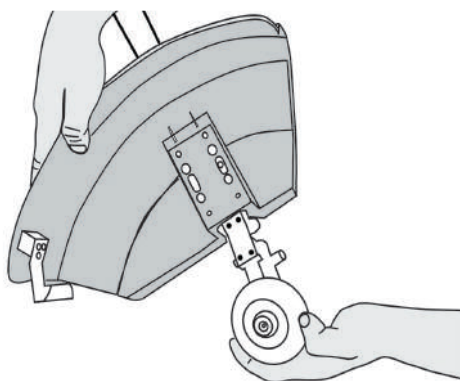

Установите нижний редуктор на штангу, сопоставив фиксирующие отверстия. Закрутите два винта на редукторе, фиксирующие редуктор на штанге. Установите защитный кожух

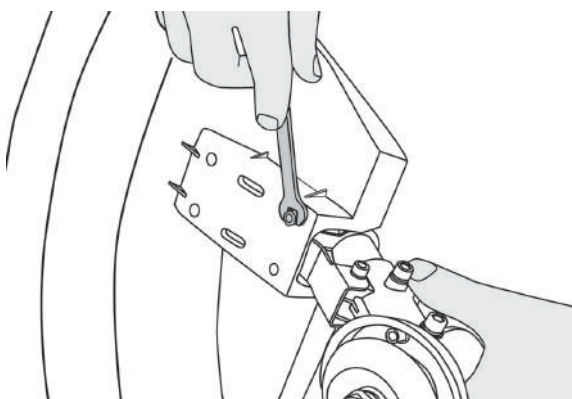

Снимите гайку крепления насадок свечным ключом, зафиксировав фиксирующую шайбу ключом из комплекта. Резьба левая М10*1,25.

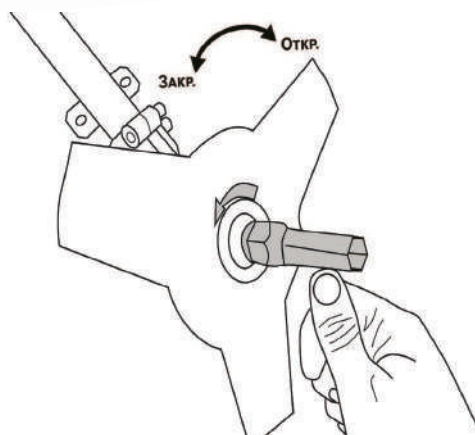
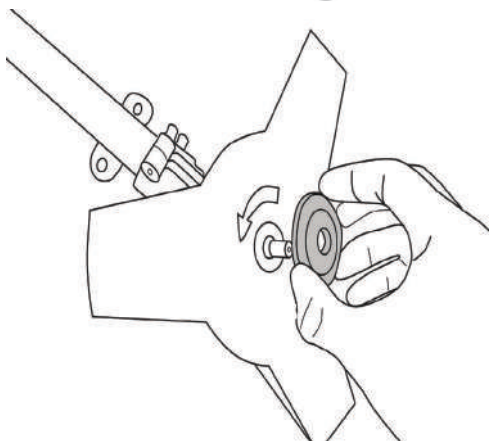
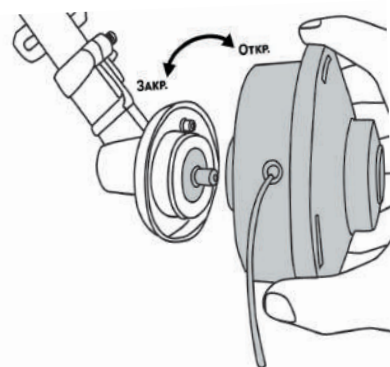
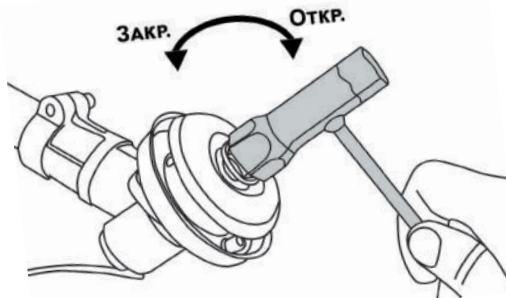
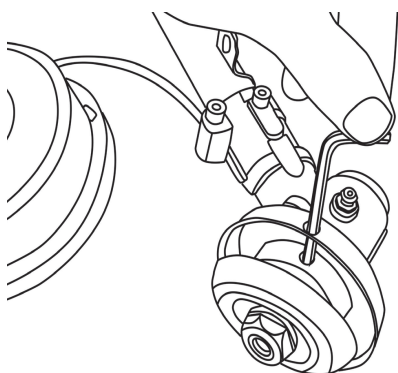

Крепко зафиксируйте выбранную насадку. Важно: шайба с фиксирующим отверстием должна всегда оставаться на редукторе. Без нее в последующем будет тяжело открутить гайку крепления.

Подготовка к работе

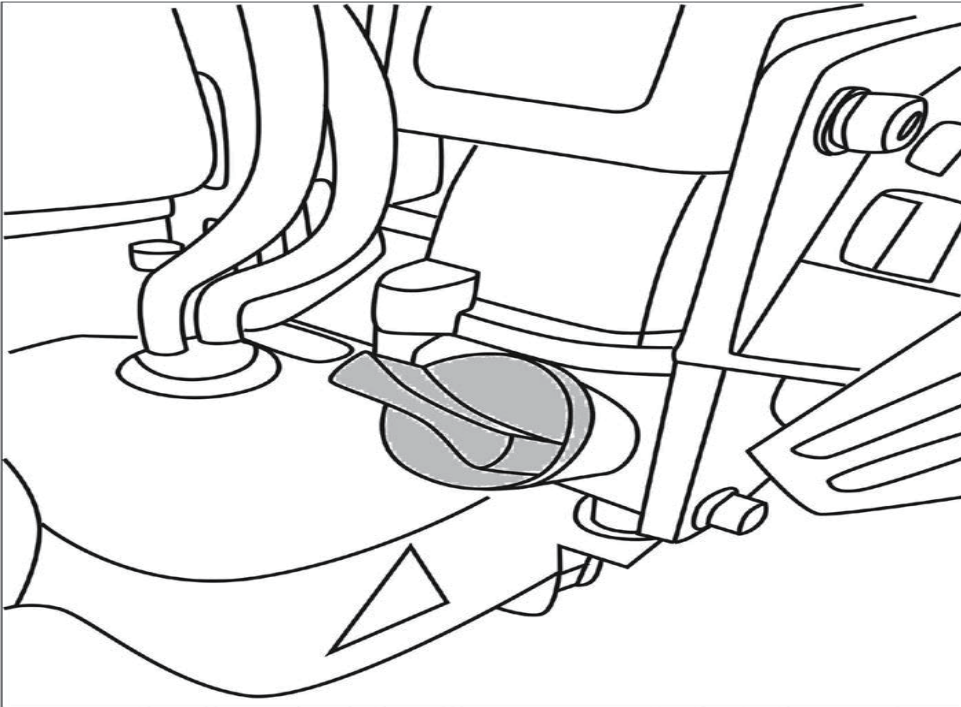

Залейте масло для четырехтактных двигателей с воздушным охлаждением в маслозаливную горловину до края горловины. Важно!!! Масло следует заливать не наклоняя двигатель, во избежание попадания масла в карбюратор. Для удобства используйте воронку.

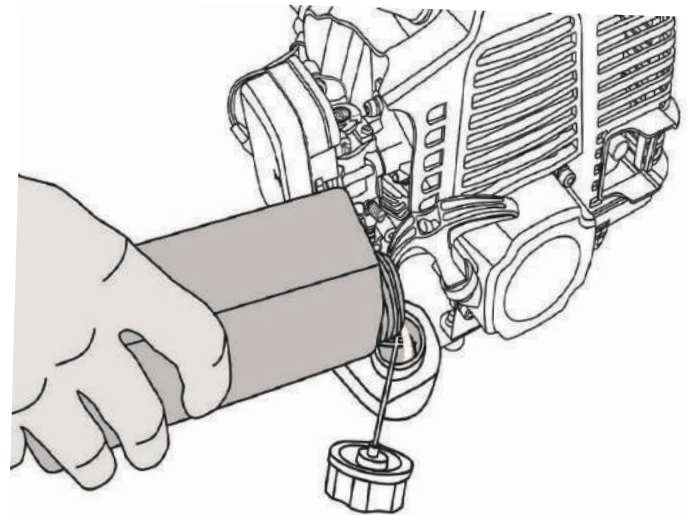
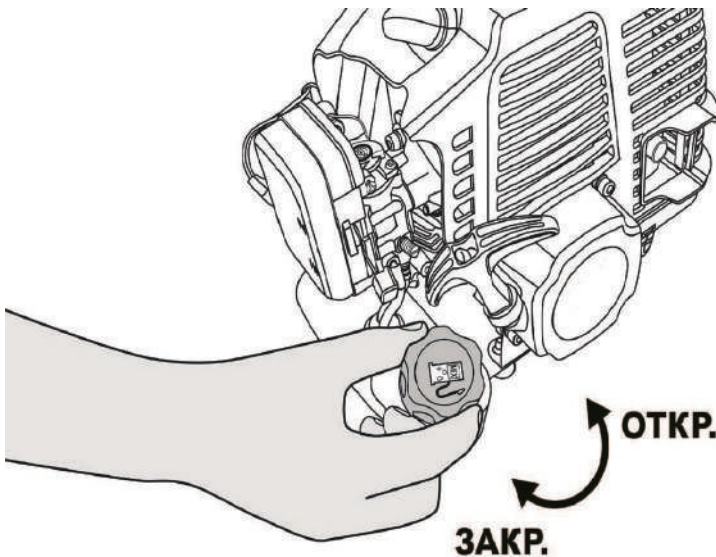

Открутите крышку топливного бака и залейте бензин АИ-92 в топливный бак.

ВНИМАНИЕ!

ЗАПРЕЩЕНО ПРОИЗВОДИТЬ ОБКАТКУ БЕНЗИНОВОГО ДВИГАТЕЛЯ НА ХОЛОСТЫХ ОБОРОТАХ!!!

(ПРИ ОБКАТКЕ НА ХОЛОСТЫХ ОБОРОТАХ ПРОИСХОДИТ НАИМЕНЬШЕЕ ОХЛАЖДЕНИЕ ДВИГАТЕЛЯ И СМАЗКА ВНУТРЕННИХ ЭЛЕМЕНТОВ ЦИЛИНДРА И ЮБКИ ПОРШНЯ) ОБКАТКА НА ХОЛОСТЫХ ОБОРОТАХ ПРИВОДИТ К ЗАКЛИНИВАНИЮ КОЛЕНЧАТОГО ВАЛА И ПОРШНЯ, ПОЯВЛЕНИЮ ТЕПЛОВЫХ ЗАДИРОВ, ПЕРЕГРЕВУ ДВИГАТЕЛЯ.

ПОЛОМКА ПРИ ОБКАТКЕ НА ХОЛОСТЫХ ОБОРОТАХ ЛИШАЕТ ПРАВА НА ГАРАНТИЙНОЕ ОБСЛУЖИВАНИЕ И ЯВЛЯЕТСЯ СЛЕДСТВИЕМ НАРУШЕНИЯ ПРАВИЛ ЭКСПЛУАТАЦИИ!

Обкатка бензотриммера происходит следующим образом: После запуска двигателя дайте ему поработать около 3...5 минут на холостых оборотах, а затем приступайте к работе при средних нагрузках. Обкатка происходит до окончания одного топливного бака.

Запуск холодного двигателя

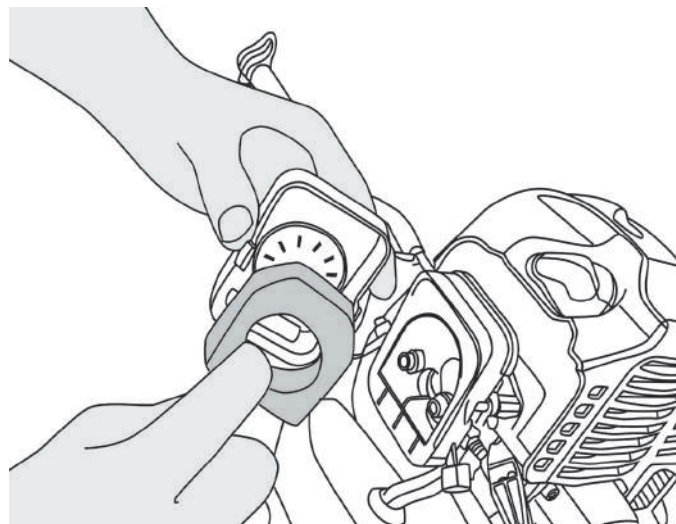
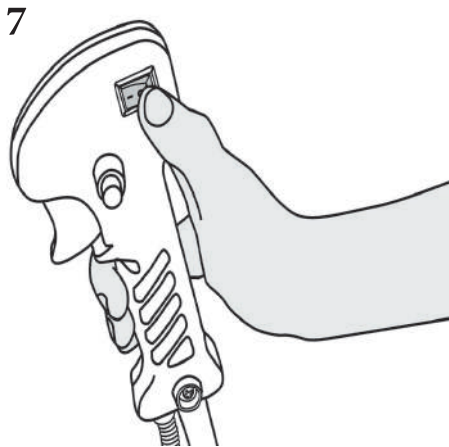
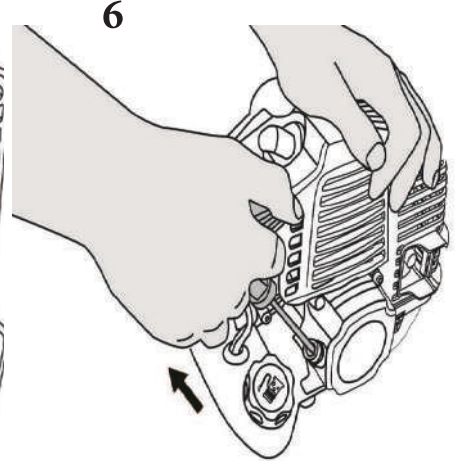
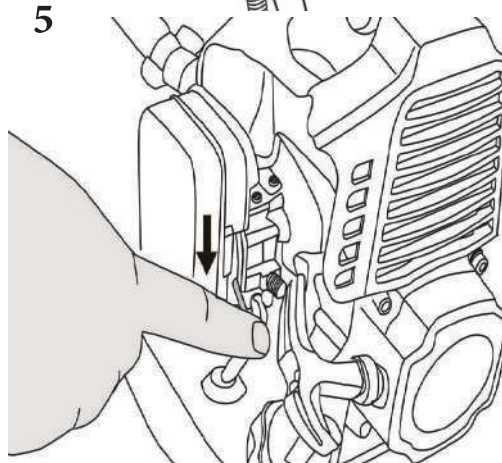
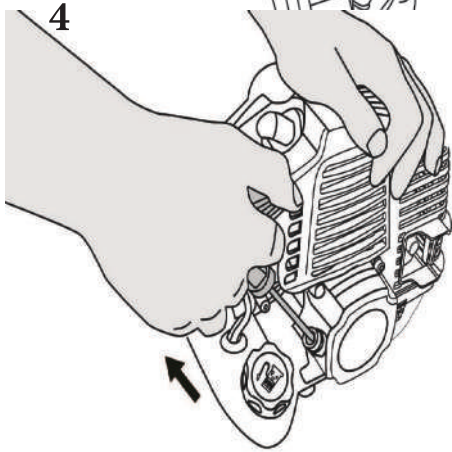
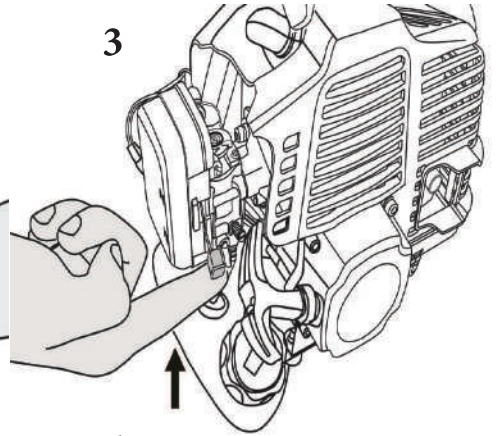
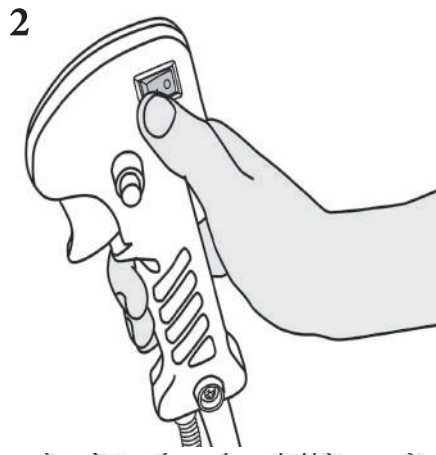
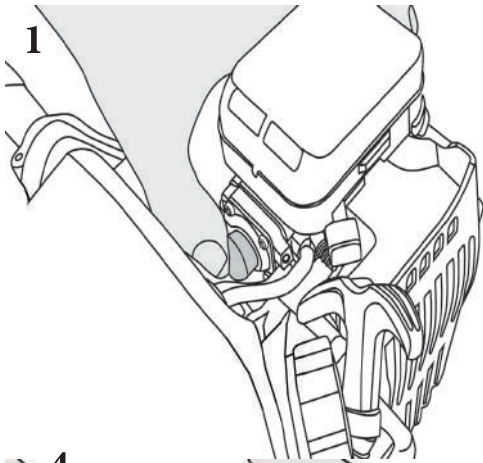

1. Подкачайте праймером на карбюраторе бензин
2. Включите выключатель на ручке управления
3. Закройте воздушную заслонку, переместив рычаг в верхнее положение
4. Плавно, без усилия потяните за ручку стартера на себя
5. После того, как триммер заведется, либо произойдет вспышка топливной смеси, откройте воздушную заслонку, вернув рычаг воздушной заслонки в первоначальное положение (вниз)
6. Если триммер не завелся, а просто произошла вспышка, потяните ручку стартера, еще раз, на открытой заслонке.
7. Остановку двигателя производите выключателем. При горячем двигателе необходимо производить действия 2 и 4

Регулярно продувайте и промывайте воздушный фильтр в теплом мыльном растворе.