

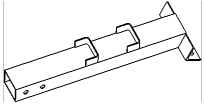

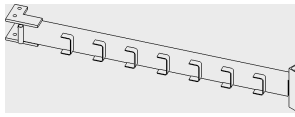







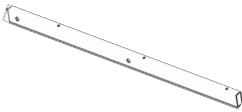







## Комплектация

№	Название детали	Количество	Изображение
1	Рама малая	1	
2	Рама большая	1	
3	Опора	2	
4	Шпилька М10х175	2	
5	Рейка большая	2	
6	Упор большой	1	
7	Рейка малая	2	
8	Упор малый	1	
9	Втулка ф16х30	2	
10	Заглушка прямоугольная 20х40, черная (Внутренняя)	8	
11	Винт М8х50	8	
12	Заглушка прямоугольная 60х30, черная	4	

13	Болт М10 DIN933 (х80)	5	
14	Шпилька М10х135	1	
15	Шайба М10 DIN125	32	
16	Фиксирующий штифт (палец) D10х100 мм	1	
17	Гайка М10 DIN934	11	
18	Колпачок М10	16	
19	Подушка сидения	1	
20	Подушка спинки	1	

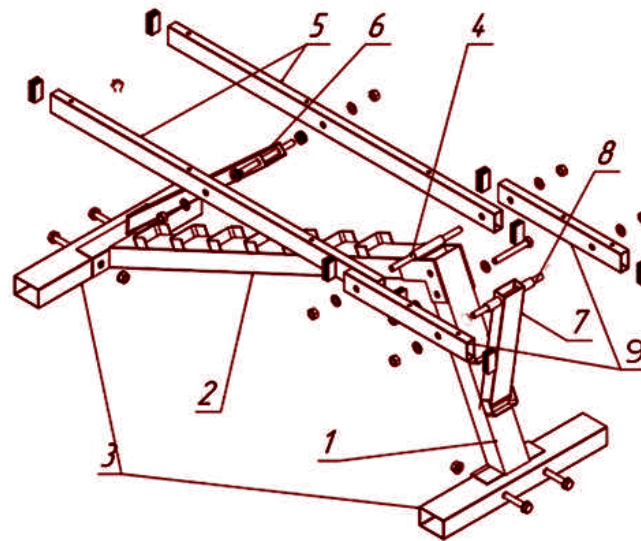

## Сборка

После сборки товар можно вернуть **только** по причине брака

**ШАГ 1:** Возьмите короткую и длинную рамы (№ на рисунке 1,2), сложите их и слегка затяните болтом М10х80 , двумя шайбами и гайкой (13, 15, 17) в нижнее отверстие пластины. После этого в верхнее отверстие вставьте фиксирующий штифт D10х100 мм (16). **Затянуть болт можно только со вставленным штифтом.**

**ШАГ 2:** Закрепите рамы(1 и 2) на опоры скамьи (3), слегка затяните в 4-х местах болтами М10х80, тремя шайбами и гайкой (13, 15, 17). Возьмите рейки (5, 6) и вставьте в них заглушки 40х20 (12) с обеих сторон.

**ШАГ 3:** Вставьте во втулку (4) на большой раме (2) шпильку М10х175 (4) и наживите на эту шпильку длинные рейки (5).

**ШАГ 4:** Далее в центральное отверстие одной из больших реек (5) с внешней стороны вставьте шпильку М10х135 (14). После рейки - наденьте 6(шесть) шайб (15), далее наденьте на шпильку длинный упор (6), как указано на картинке. Затем наденьте 6 шайб (15) с другой стороны упора, вденьте шпильку во вторую большую рейку и слегка затяните с двух сторон шайбами и гайками (15, 17).

**ШАГ 5:** Наденьте на уже установленную шпильку М10х175 (4) снаружи больших реек (5) по одной шайбе (15) и затем поставьте малые рейки (9). Несильно затяните малые рейки снаружи шайбами и гайками (15, 17).

**ШАГ 6:** Далее продеваем вторую шпильку М10х175 (4) с внешней стороны в малые рейки (7). После малой рейки (7) ставим втулку (8) продеваем через малый упор (7), затем снова втулку (8). Протолкните шпильку (4) во вторую малую рейку (7) до конца и слегка затяните снаружи шайбами и гайками (15, 17).

**ШАГ 7:** Проверьте горизонтальность конструкции и затяните поочередно все болты. **Важно затягивать по несколько оборотов на каждый болт, то есть сначала по кругу затяните все болты средне, затем уже затяните до конца. Перетягивать болтовые соединения не нужно, так как это может сказаться на подвижности некоторых элементов конструкции.**

**ШАГ 8:** Наденьте колпачки (18) на болты (13).

**ШАГ 9:** Закрепите подушки винтами на рейки.

Скамья для жима

Инструкция по сборке

Производственный № 11311

## Гарантийные обязательства

Производитель гарантирует исправность и работоспособность изделия в течение всего гарантийного срока при условии использования изделия строго по назначению, выполнении требований по хранению и эксплуатации изделия, бережному отношению к изделию. Гарантия не предоставляется в случае нарушения вышеперечисленных условий, а также в случае механических повреждений и/или самостоятельного изменения конструкции, модернизации или ремонта изделия.

Внимание: гарантия не распространяется на мягкие части изделия (подушки сиденья и спинки) и на дефекты лакокрасочного покрытия, вызванные механическими повреждениями.

**Максимальная статическая нагрузка – 350 кг.**

## Гарантийный талон

Модель	Скамья для жима BARFITS
Дата покупки	По чеку на приобретаемое изделие
Производитель	ООО «Барфитс»
Гарантийный срок с даты покупки	2 года
Печать	

Убедитесь, что гарантийный талон заполнен полностью и содержит оттиск печати продавца.

 **Если вы обнаружили брак или некомплектность товара** просим обращаться напрямую в отдел качества по электронной почте [help@barfits.ru](mailto:help@barfits.ru) Для скорейшего ответа, пожалуйста, укажите номер заказа и производственный № заказ-наряда (в верхнем правом углу этой страницы). Отдел качества отвечает на обращения по будням с 9:00 до 18:00 по московскому времени.