

X-MAX

МОЙКА ВЫСОКОГО ДАВЛЕНИЯ

РУКОВОДСТВО ПО ЭКСПЛУАТАЦИИ

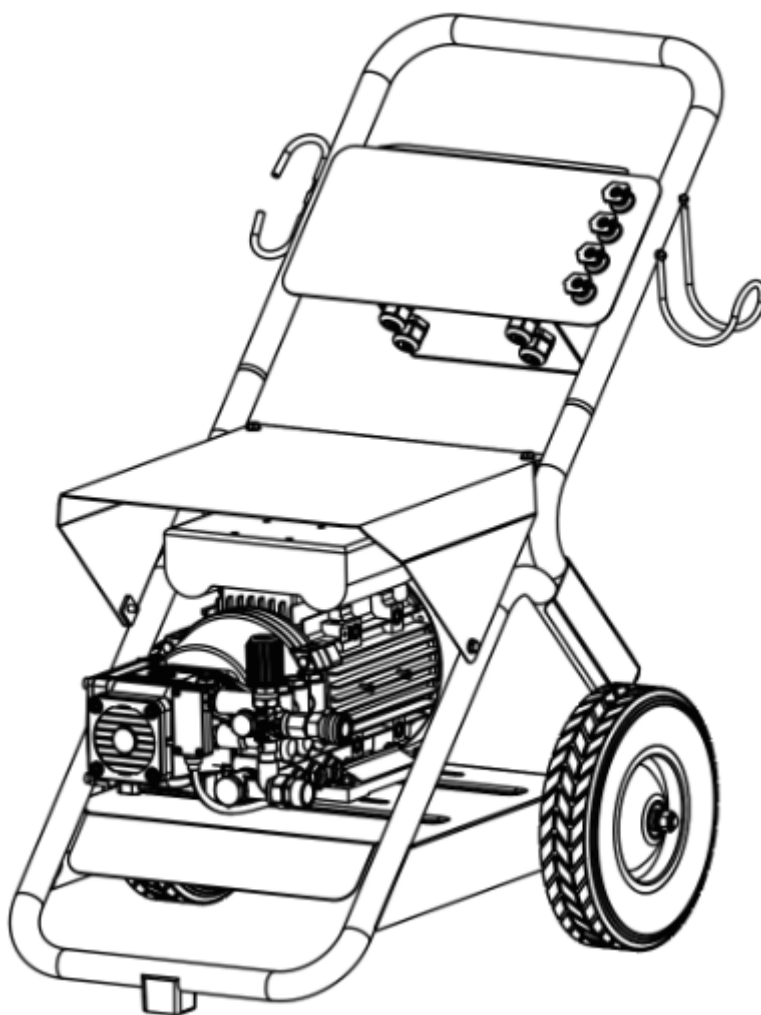

X19MB



ВНИМАНИЕ

Внимательно прочтите настоящее руководство по эксплуатации. Обязательно сохраните его для использования в дальнейшем.

ИНСТРУКЦИИ ПО ТЕХНИКЕ БЕЗОПАСНОСТИ

- Не используйте устройство с легковоспламеняющимися или токсичными жидкостями, а также с любыми продуктами, несовместимыми с правильной работой мойки.
- Не используйте устройство в присутствии людей, если они не надели защитную одежду и средства защиты глаз.
- Не используйте устройство, если сетевой шнур или важные части устройства повреждены, например, устройства безопасности, шланги высокого давления, пистолет-распылитель.
- Не направляйте струю воды на людей, животных, электрическое оборудование или само устройство.
- Не используйте устройство на улице во время дождя.
- Не позволяйте детям или необученным обращаться с устройством лицам использовать изделие.
- Не прикасайтесь к вилке и/или розетке мокрыми руками.
- Не используйте устройство, если электрический кабель поврежден.
- Не используйте устройство, если шланг высокого давления поврежден.
- Не блокируйте курок пистолета-распылителя в рабочем положении.
- Не изменяйте калибровку предохранительного клапана.
- Не изменяйте исходный диаметр распылительной форсунки.
- Не оставляйте устройство без присмотра.
- Не перемещайте устройство, потянув за электрический кабель.
- Все электрические проводники ДОЛЖНЫ БЫТЬ защищены от струи воды.
- Устройство МОЖЕТ БЫТЬ подключено ТОЛЬКО к правильно заземленному источнику питания.
- Использование устройства защитного отключения (УЗО) обеспечит дополнительную защиту оператора (30 мА).
- Струя высокого давления может выбрасывать мелкие предметы с большой скоростью, поэтому ОБЯЗАТЕЛЬНО надевайте защитную одежду и средства защиты глаз.
- Перед выполнением любых работ по техобслуживанию ОТСОЕДИНЯЙТЕ вилку от электрической розетки.
- Перед нажатием курка НАДЕЖНО удерживайте пистолет, чтобы компенсировать отдачу.
- Техническое обслуживание и/или ремонт электрических компонентов ДОЛЖНЫ выполняться только квалифицированным персоналом.
- ПЕРЕД отсоединением шланга высокого давления СБРОСЬТЕ остаточное давление.

- Перед использованием устройства убедитесь, что все винты плотно затянуты. Проверьте изделие на предмет поврежденных или изношенных деталей.
- Используйте ТОЛЬКО моющие средства, которые не вызывают коррозии покрытий шланга высокого давления / насоса / электрического кабеля. НЕ ИСПОЛЬЗУЙТЕ отбеливатель. Не используйте спирт, бензин, соляную кислоту и другие растворители, которые легко воспламеняются и вызывают коррозию.
- Устройство работает при давлении и скорости потока жидкости, достаточных для нанесения физических повреждений, что может привести к ампутации или другим серьезным травмам. НЕ РАССМАТРИВАЙТЕ ПОВРЕЖДЕНИЕ, НАНЕСЕННОЕ СТРУЕЙ ВОДЫ, КАК ПРОСТОЙ ПОРЕЗ! НЕМЕДЛЕННО ОБРАТИТЕСЬ К ВРАЧУ!
- Используйте только химические средства, предназначенные для моек высокого давления, совместимые с алюминиевыми и латунными деталями мойки.
- Устройство работает при комнатной температуре. Температура подаваемой воды не должна превышать +50 °С. Устройство нельзя использовать при температуре от 0 °С и ниже.

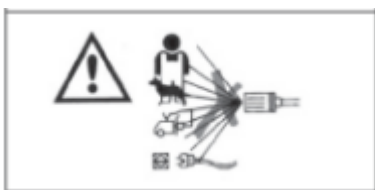

Не направляйте струю воды на людей, животных, электрическое оборудование или само устройство.

ОБЛАСТЬ ПРИМЕНЕНИЯ

- Для технического обслуживания и мойки транспортных средств, строительной, дорожной и сельскохозяйственной техники.
- Для технического обслуживания и мойки военной техники (танков, кораблей, самолетов и др.).
- Для мойки и дезинфекции контейнеров в порту.
- Для мойки и дезинфекции помещений на животноводческих фермах, птицефабриках и скотобойнях.
- Ежедневная мойка стекол и наружных стен зданий.
- Для мойки и дезинфекции окружающей среды (городских площадей, рынков, больниц, отелей, ресторанов и внутренних дворов).
- Для мойки и дезинфекции общественных санитарных узлов, мусорных станций и пунктов перегрузки отходов.

ТЕХНИЧЕСКИЕ ХАРАКТЕРИСТИКИ

Рабочее давление (бар): 95

Максимальное давление (бар): 120

Максимальная подача (л/мин): 14

Мощность: 3000 Вт

Длина шланга: 8 м

Длина кабеля питания: 5 м

Тип двигателя: Асинхронный

Напряжение: 230 В

Частота: 50 Гц

Регулятор давления: Нет

ОСНОВНЫЕ КОМПОНЕНТЫ И РАСПОЛОЖЕНИЕ ЭЛЕМЕНТОВ УПРАВЛЕНИЯ

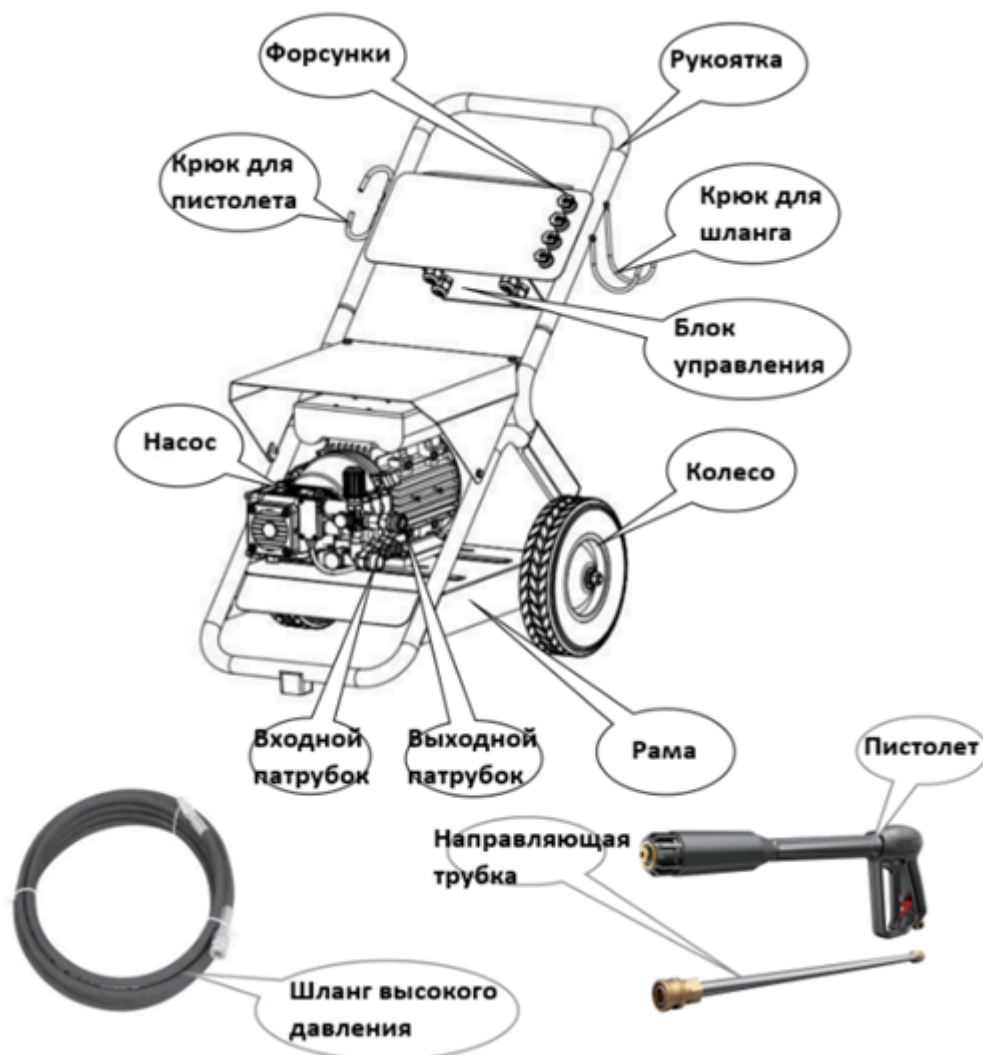

ПОДГОТОВКА К РАБОТЕ

1) ЗАМЕНА ПРОБКИ МАСЛОЗАЛИВНОГО ОТВЕРСТИЯ

ВНИМАНИЕ

Красная пробка на насосе предназначена для транспортировки. Перед использованием устройства замените красную пробку на желтую или латунную пробку из комплекта запасных частей.



2) РЕГУЛЯТОР ДАВЛЕНИЯ

Настройка давления предустановлена на заводе для оптимальной работы. Если необходимо снизить давление, можно использовать следующие методы:

① Отойдите от поверхности, которую нужно очистить. Чем дальше пользователь находится от поверхности, тем меньше давление на нее.

ВНИМАНИЕ

Не пытайтесь увеличить давление насоса во избежание повреждений.

② Установите белую форсунку (угол распыления 40°). Эта форсунка обеспечивает менее мощный поток воды и более широкий угол распыления.

③ Поверните ручку регулятора давления на насосе против часовой стрелки, чтобы снизить давление. После завершения использования мойки верните регулятор давления в исходное положение, повернув его по часовой стрелке.

Не пытайтесь поворачивать ручку регулятора давления за пределы отметки, это приведет к повреждению насоса.

3) ТИПЫ ФОРСУНОК

Устройство оснащено четырьмя распылительными форсунками. Каждая форсунка имеет цветовую маркировку и обеспечивает определенный угол распыления, предназначенный для конкретной задачи по очистке.

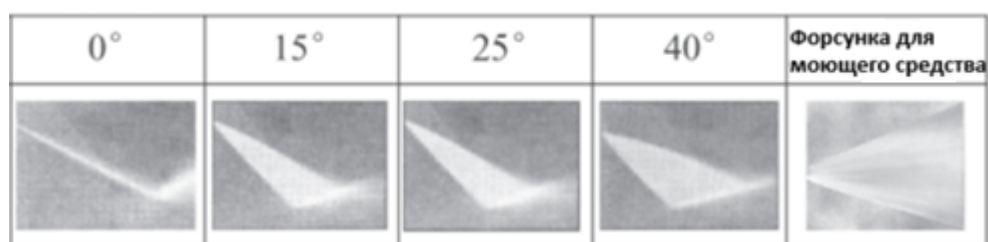

ВНИМАНИЕ

Струя высокого давления способна повредить поверхности, такие как дерево, стекло, автомобильная краска, декоративные элементы и хрупкие объекты, например, цветы и кустарники. Перед распылением проверьте очищаемый объект, чтобы убедиться, что он достаточно прочен, чтобы выдержать силу струи.

4) ЗАМЕНА ФОРСУНОК

ВНИМАНИЕ

Не пытайтесь менять форсунки во время работы устройства. Перед заменой форсунки выключите двигатель или пистолет.

- ① Оттяните быстросъемный фиксатор назад и вставьте новую форсунку.
- ② Отпустите быстросъемный фиксатор и поверните форсунку, чтобы убедиться, что она надежно зафиксирована в гнезде быстросъемного соединения.



ПРЕДУПРЕЖДЕНИЕ

Риск получения травмы. Убедитесь, что форсунка полностью вставлена в быстросъемное гнездо перед нажатием курка пистолета.

5) ОЧИСТКА ФОРСУНОК

Если форсунка забивается грязью, может возникнуть избыточное давление. Если форсунка частично забита, давление в насосе будет колебаться. Немедленно очистите форсунку с помощью поставляемой в комплекте иглы для очистки форсунок:

- ① Выключите устройство и отключите подачу воды.
- ② Нажмите курок на пистолете, чтобы сбросить остаточное давление.
- ③ Отсоедините направляющую трубку от пистолета.
- ④ Снимите форсунку с направляющей трубки. Удалите все загрязнения с помощью иглы для очистки форсунок, промойте форсунку чистой водой.



- ⑤ Промойте направляющую трубку в течение 30 секунд.
- ⑥ Установите форсунку на направляющую трубку, убедитесь, что фиксация надежна.
- ⑦ Подсоедините направляющую трубку к пистолету и включите подачу воды.

⑧ Включите устройство и установите направляющую трубку в положение высокого давления для тестирования.

6) ИСПОЛЬЗОВАНИЕ МОЮЩИХ СРЕДСТВ

ПРЕДУПРЕЖДЕНИЕ

Применяйте моющие средства только в режиме низкого давления.

ВНИМАНИЕ

Используйте ТОЛЬКО моющие средства, предназначенные для моек высокого давления.

• Применение моющих средств

① Устройство может всасывать моющие средства из отдельного резервуара.

② Поместите моющее средство в отдельный резервуар.

ВНИМАНИЕ

Моющие средства слишком вязкие для всасывания. Добавьте необходимое количество воды.

③ Установите черную форсунку для моющего средства.

• После использования моющих средств залейте чистую воду в отдельный резервуар и пропустите ее через систему подачи моющего средства, чтобы тщательно промыть систему. Если оставить моющее средство внутри насоса, это может привести к его повреждению.

Насосы, поврежденные моющими средствами, не покрываются гарантией.

ПРЕДУПРЕЖДЕНИЕ

Моющие средства НЕ будут всасываться, если направляющая трубка установлена в режиме высокого давления.

1) ПРОВЕРКА ПЕРЕД РАБОТОЙ

- Убедитесь, что все гайки и болты затянуты достаточно плотно, проверьте, соответствуют ли подача электроэнергии и воды требованиям изделия.
- Необходимо проверить водяной фильтр перед использованием изделия.

ВНИМАНИЕ

Хорошо очищенный фильтр обеспечивает хорошую производительность и длительный срок службы изделия.

- Подключите источник воды к входному патрубку с помощью армированного шланга.

ВНИМАНИЕ

Мойка не имеет реле потока, источник воды должен обеспечивать подачу не менее 15 л/мин.

ВНИМАНИЕ

Температура подаваемой воды не должна превышать +50 °С.

- Подсоедините направляющую трубку к пистолету, надежно затяните соединение.
- Подключение шланга высокого давления: вставьте один конец шланга высокого давления в выходной патрубок, а другой конец шланга высокого давления надежно зафиксируйте на пистолете.

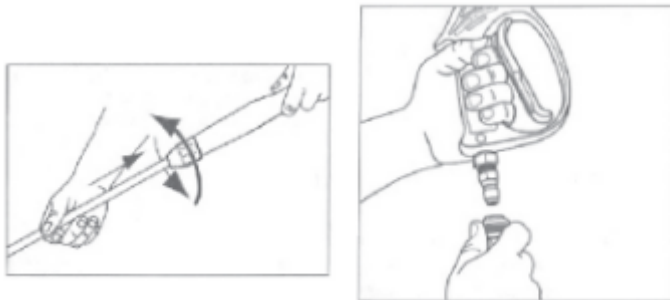

- **Подключение к электропитанию:**

1. Убедитесь, что напряжение в сети соответствует указанному на заводской табличке устройства.
2. **ПРЕДУПРЕЖДЕНИЕ**
Убедитесь, что штепсельная вилка соответствует местным нормам и имеет заземление (заземляющий контакт).
3. **ПРЕДУПРЕЖДЕНИЕ**
Розетка питания должна быть защищена устройством защитного отключения (УЗО) с чувствительностью менее 30 мА.
4. Не подключайте другие приборы к той же розетке.
5. **ВНИМАНИЕ**
Вставляйте вилку только убедившись, что выключатель устройства находится в положении «OFF» (ВЫКЛ).

2) ЗАПУСК УСТРОЙСТВА

- Подайте воду, затем нажмите курок пистолета.
- Включите устройство.

ПРЕДУПРЕЖДЕНИЕ

В случае отключения питания во время работы немедленно выключите устройство для обеспечения безопасности.

- Удерживайте курок пистолета нажатым несколько секунд, чтобы удалить воздух из шланга.
- На этом этапе отрегулируйте устройство в соответствии с вашими требованиями по давлению.
- Во время мойки не рекомендуется превышать рабочее давление. При особой необходимости можно установить давление до максимального значения, но диапазон регулировки должен находиться в пределах режима распыления.

ВНИМАНИЕ

Не используйте машину, если рядом с ней находятся люди или они могут попасть в зону действия струи.

- После завершения мойки выключите двигатель не более чем через 2 минуты, так как после остановки пистолета клапан в насосе продолжает работать — это приведет к циркуляции горячей воды, что может повредить уплотнительные кольца или другие компоненты.
- Во время работы небольшая утечка воды из насоса является нормальной и не влияет на работу устройства.
- Предохранительный клапан также выполняет функцию ограничителя давления. Когда курок пистолета отпущен, клапан открывается, и вода циркулирует обратно через входной патрубок насоса.

3) ОСТАНОВКА УСТРОЙСТВА

- По завершении мойки выключите устройство.
- Удерживайте курок пистолета нажатым несколько секунд, чтобы удалить воду из шланга.

ЗАМЕНА МАСЛА В НАСОСЕ

- Уровень масла необходимо проверять периодически.
- Необходимо заменять масло после первых 50 часов работы, а затем — каждые 100 часов.
- Рекомендуется менять масло не реже одного раза в год.
- Тип масла: SAE 15W-40 или эквивалентное моторное масло.

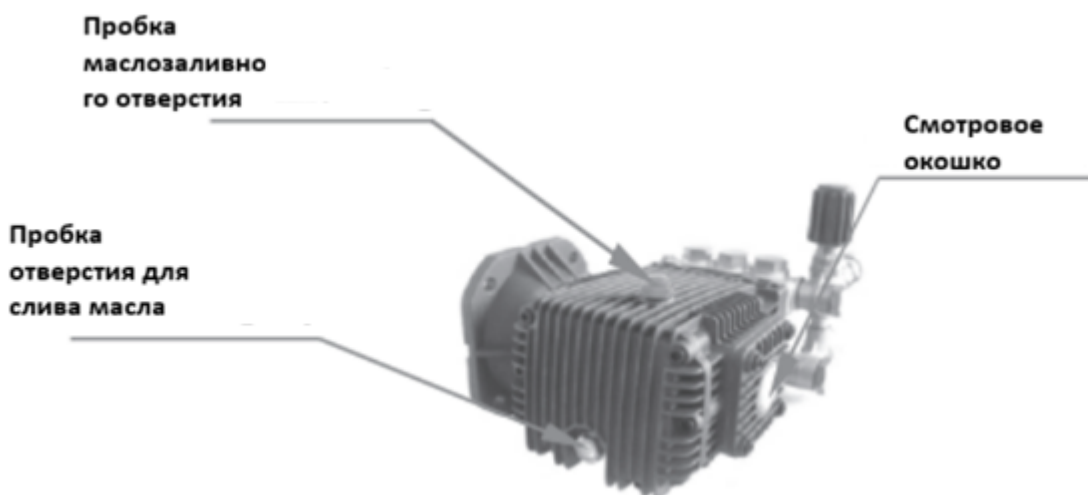

- ① Открутите пробку отверстия для слива масла, слейте масло. Чтобы полностью удалить старое масло, снова установите пробку в отверстие для слива масла и залейте в картер чистый керосин. Уровень керосина должен быть немного выше центральной линии на смотровом окошке.
- ② Затем запустите устройство без нагрузки примерно на 10–15 секунд, после чего остановите его и полностью слейте весь керосин.
- ③ Залейте свежее масло SAE 15W-40. Уровень масла должен быть немного выше красной отметки на смотровом окошке.

ТЕХНИЧЕСКОЕ ОБСЛУЖИВАНИЕ

- Если устройство не будет использоваться длительное время, необходимо слить воду из него. Для этого:
 - отсоедините шланг подачи воды;
 - запустите устройство без подачи воды примерно на полминуты;
 - нажмите курок пистолета, чтобы слить остаточную воду;
 - отсоедините шланг высокого давления от устройства и храните его в сухом месте.
- Пользователю следует регулярно очищать фильтр, чтобы избежать снижения давления из-за засорения.
- Если электрический кабель поврежден, заменять его могут только квалифицированные специалисты.

Меры предосторожности при хранении

Если устройство будет храниться в месте, где есть риск замерзания, или если оно не будет использоваться более трех месяцев, мы рекомендуем залить в насос антифриз (подойдет обычный антифриз, используемый в автомобиле). Чтобы избежать риска, перед использованием рекомендуется на несколько минут поместить устройство в теплое помещение.

УТИЛИЗАЦИЯ УСТРОЙСТВА

- Если вы решили больше не использовать устройство, рекомендуется отсоединить сетевой шнур.
- В любом случае устройство должно храниться вне досягаемости детей.
- Разберите устройство и соберите однородные детали для утилизации в соответствии с действующим законодательством.
- Не используйте отслужившие детали как запасные части.

Устранение неисправностей (техническое обслуживание и ремонт изделия должны выполняться профессионалами)

Неисправность	Возможная причина	Способ устранения
Насос работает нормально, но не достигает номинальных значений давления.	Насос всасывает воздух. Изношенные или загрязненные клапаны. Изношенное уплотнение разгрузочного клапана. Неподходящая или изношенная форсунка. Изношенное уплотнение поршня. Загрязненный фильтр.	Проверьте герметичность шлангов и фитингов. Проверьте, очистите или замените. Проверьте и замените. Проверьте и замените. Проверьте и замените. Проверьте и очистите.
Давление колеблется.	Изношенные, загрязненные или заедающие клапаны. Насос всасывает воздух. Изношенное уплотнение поршня. Загрязненный фильтр.	Проверьте, очистите или замените. Убедитесь, что шланги и фитинги герметичны. Проверьте и замените. Проверьте и очистите.
Давление падает после периода нормальной работы.	Изношенная форсунка. Изношенные, загрязненные или заедающие клапаны. Изношенное уплотнение разгрузочного клапана. Изношенное уплотнение поршня. Загрязненный фильтр.	Проверьте и замените. Проверьте, очистите или замените. Проверьте, очистите или замените. Проверьте и замените. Проверьте и очистите.
Насос шумит.	Насос всасывает воздух. Изношенные, загрязненные или заедающие клапаны. Изношенные подшипники Вода слишком горячая Загрязненный фильтр.	Убедитесь, что шланги и фитинги герметичны. Проверьте, очистите или замените. При необходимости проверьте и замените. Уменьшите температуру. Проверьте и очистите.
Давление воды в масле.	Высокая влажность воздуха Изношенное уплотнение поршня и сальника.	Проверяйте и меняйте масло в два раза чаще. Проверьте и замените.
Подтекание воды снизу насоса.	Уплотнительное кольцо направляющей части поршня изношено.	Проверьте и замените. Проверьте и замените.
Подтекание масла.	Изношен сальник.	Проверьте и замените.
Двигатель не запускается при включении.	Штепсельная вилка плохо подключена или отсутствует питание.	Проверьте вилку, кабель и выключатель.
При включении двигатель гудит, но не запускается.	Напряжение сети недостаточное, ниже минимально требуемого. Насос заедает или замерз. Неправильный удлинительный кабель.	Убедитесь в достаточном питании от сети. Соблюдайте меры предосторожности, описанные в руководстве по эксплуатации.
Двигатель останавливается во время работы.	Срабатывание защиты из-за перегрева.	Убедитесь, что напряжение сети соответствует техническим характеристикам, подождите несколько минут, прежде чем снова включать устройство.

Транспортировка

Допускается транспортировать продукцию любым видом закрытого транспорта в упаковке производителя или без нее, с сохранением изделия от механических повреждений, атмосферных осадков, воздействия химически активных веществ и с обязательным соблюдением мер предосторожности, предписанных при перевозке хрупких грузов.

ТЕХПОДДЕРЖКА И ГАРАНТИЯ

Импортер, уполномоченное производителем лицо:

ООО «ВсеИнструменты.ру».

Адрес: 109451, Россия, г. Москва, ул. Братиславская, д. 16, корп. 1, пом. 3.

Телефон: 8 800 550-37-70.

Информация о сервисных центрах представлена на сайте:

<https://www.vseinstrumenti.ru/>

Электронная почта по общим вопросам: info@vseinstrumenti.ru

Назначенный срок службы: 3 года.

Срок гарантии: 1 год.

Страна производства: Китай.

Изготовитель: LUTIAN MACHINERY CO., LTD, No. 299, Hengjie, Luqiao, Taizhou, Zhejiang, China

Дата производства изделия: указана на изделии.

