

Паспорт изделия

Шкафы раздевальные ШР-11 L300(400)

1. Назначение

Шкаф металлический серии ШР предназначен для хранения сменной одежды в производственных, учебных, спортивных и др. помещениях.

2. Технические характеристики

Конструкция шкафа из листовой холоднокатаной стали. Поставляется в разобранном виде. Шкаф оборудован почтовым замком и имеет полку для головного убора. Металлические детали шкафа окрашиваются порошковой краской светлого цвета RAL 7035, нетоксичной, пожаробезопасной, устойчивой к ударам, сколам, средствам дезинфекционной обработки способом протирания.

Табл. Основные технические данные:

Наименование	Габаритные размеры (ВхШхГ), мм	Габаритные размеры упаковки (ВхШхГ), мм	Масса нетто, кг	Масса брутто, кг
ШР-11 L300	1850x300x500	1860x70x510	17,85	19,55
ШР-11 L400	1850x400x500	1860x70x510	18,95	20,65

3. Правила транспортировки и эксплуатации

- Шкафы эксплуатируются в жилых, офисных и подсобных помещениях.
- Склады для хранения готовой продукции должны быть крытыми и проветриваемыми, или иметь принудительную вентиляцию.
- Продукция в таре должна храниться в местах, защищенных от прямого нагрева, попадания на тару воды, пара, кислот, щелочей, других химикатов и загрязнений.

3.4. Запрещается:

- ударять шкафы друг о друга, о борта транспортного средства и другие твердые выступающие предметы;
- наступать и наезжать на упакованную продукцию;
- мять, пробивать стенки, ребра и клапаны ящиков вилами или боковыми захватами автопогрузчиков, другими острыми предметами;
- перевозить продукцию в транспортных средствах не приспособленных и не подготовленных для перевозок.

4. Гарантийные обязательства

- Изготовитель гарантирует исправную работу шкафа при условии соблюдения пользователем п.3.
- Срок гарантийного обслуживания шкафа составляет 12 месяцев со дня реализации.
- При обнаружении дефектов производственного характера шкаф вместе с паспортом необходимо вернуть изготовителю для ремонта или замены.
- Все претензии принимаются только при наличии паспорта с отметкой торгующей организации о дате продажи шкафа. При выходе из строя изделия по вине пользователя в случае несоблюдения п. 3 изготовитель производит ремонт за счет заказчика.

5. Комплект поставки:

1 - Боковина	2 шт.	Заклёпка вытяжная 4,0x8	39* шт.
2 - Крышка	2 шт.	Замок почтовый HS	1 шт.
3 - Швеллер	2 шт.	Ключи (на 1 дверь)	2 шт.
4 - Полка	1 шт.	Паспорт	1 шт.
5 - Задняя стенка	1 шт.	Упаковка (гофрокартонная коробка)	1 шт.
6 - Ушко под навесной замок *	1 шт.	Переключатель	1 шт.
7 - Дверь	1 шт.	Крючок съёмный	2 шт.
		Петля пластиковая	2 шт.
		Саморез 4,2x13	2 шт.
		Шайба 6,5 пластик	4 шт.
		Карман	1 шт.

6. Схема сборки:

Сборка шкафа осуществляется с помощью вытяжных заклёпок Ø4,0x8. Собираем верхнюю крышку, скрепив между собой крышку №2-1 с швеллером №3-1 согласно вида D, вырубка на крышке должна находиться с лицевой стороны, как указано на виде А. Собираем нижнюю крышку, скрепив между собой крышку №2-2 с швеллером №3-2 согласно вида С, вырубка на крышке должна находиться с лицевой стороны, как указано на виде А. Крепим к боковине №1-1 заднюю стенку №5, борт боковины расположен снаружи, а борта задней стенки расположены во внутрь согласно вида В. Крепим верхнюю крышку (дет. 2-1 + 3-1) к боковине №1-1 согласно вида D и к задней стенке №5, затем крепим нижнюю крышку (дет. 2-2 + 3-2) к боковине 1-1 согласно вида С и к задней стенке №5, далее крепим полку №4, расположив вырубку вида А с задней стороны. Крепим боковину №1-2 к крышке верхней (дет. 2-1 + 3-1), к крышке нижней (дет. 2-2 + 3-2) к полке №4 и задней стенке №5 аналогично виду В. Ушко под навесной замок №6 крепится к боковине №1-1 заклёпкой с внутренней стороны. Установить крючки на боковины, переключатель вставить в крючки как показано на виде F. Установить двери №7. Установить карман на дверь.

* Ушко под навесной замок является опцией, при её отсутствии количество заклёпок вытяжных уменьшается соответственно количеству ушек.

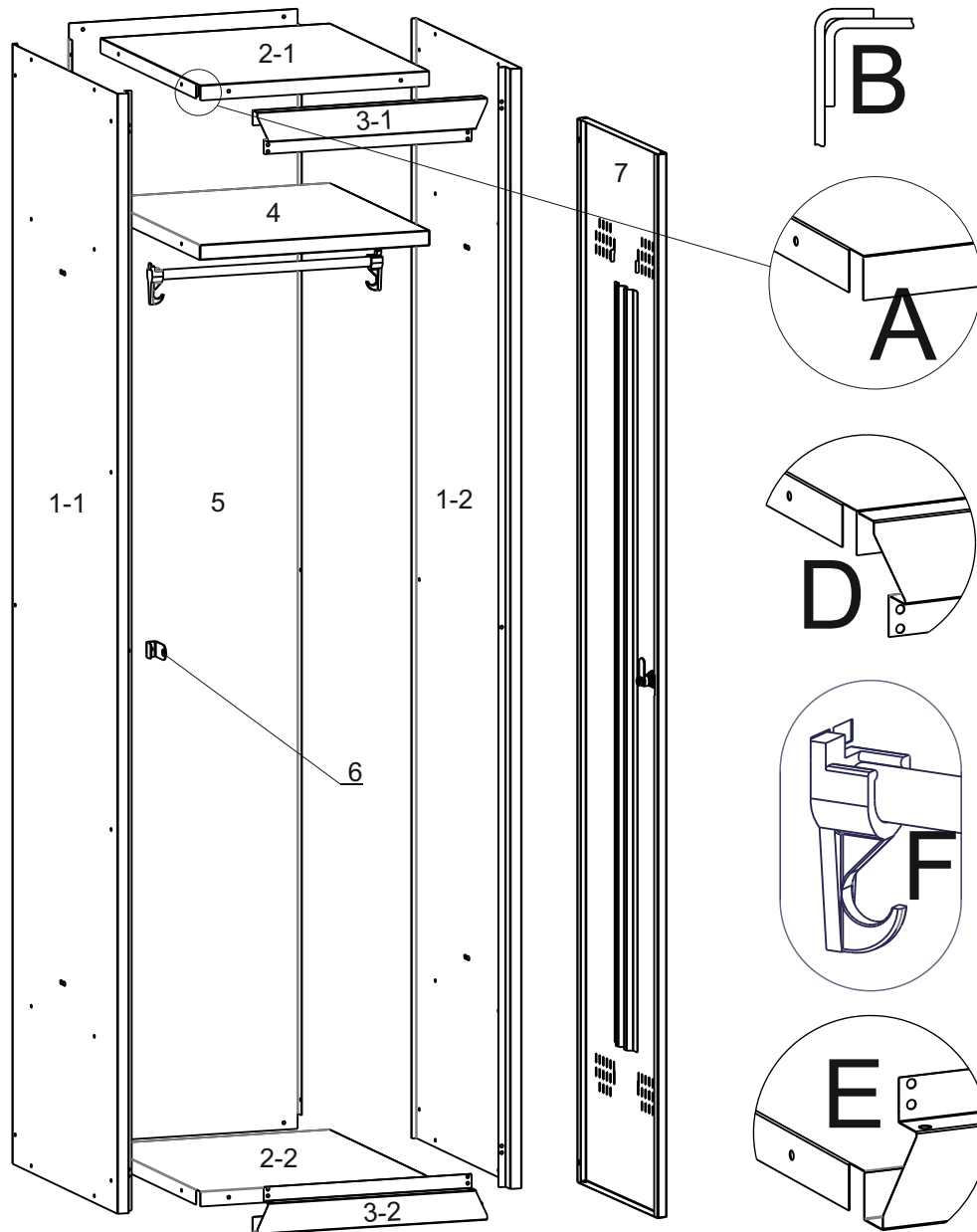

Дата изготовления: _____ Дата продажи: _____

Штамп торгующей организации _____

Производитель оставляет за собой право вносить изменения, не ухудшающие характеристики изделия, без уведомления клиента.

Изготовитель: ООО "Вика-Двина", Россия, 428020, ЧР, г. Чебоксары, ул.Энгельса, 42.

<https://cerera-mebel.ru/informacziya/>

Тел.: (8352) 55-55-67, 70-92-20, 8-800-555-81-85 (бесплатно по РФ).

