

# Руководство по эксплуатации

Цепная пила аккумуляторная TG8J133-1W

**ВНИМАНИЕ!** Перед эксплуатацией устройства ознакомьтесь с руководством.

ВВЕДЕНИЕ .....	2
ТЕХНИЧЕСКИЕ ХАРАКТЕРИСТИКИ .....	2
КОМПЛЕКТАЦИЯ .....	2
ОБЗОР ДЕТАЛЕЙ ИНСТРУМЕНТА.....	3
ПРЕДНАЗНАЧЕНИЕ .....	4
ОБЩИЕ ПРАВИЛА БЕЗОПАСНОСТИ .....	4
РАБОЧЕЕ МЕСТО .....	4
ЭЛЕКТРОБЕЗОПАСНОСТЬ .....	4
ЛИЧНАЯ БЕЗОПАСНОСТЬ.....	5
ИСПОЛЬЗОВАНИЕ И УХОД ЗА ЭЛЕКТРОИНСТРУМЕНТОМ .....	5
ОБСЛУЖИВАНИЕ .....	6
Использование и уход за аккумуляторным инструментом.....	6
Меры предосторожности при работе с цепной пилой .....	6
СБОРКА ПИЛЫ.....	9
Монтаж шины и цепи .....	9
Снятие шины и цепи .....	10
Заливка масла для цепи пилы.....	10
ЭКСПЛУАТАЦИЯ.....	10
ЗАРЯДКА АККУМУЛЯТОРНОЙ БАТАРЕИ .....	10
УСТАНОВКА И СНЯТИЕ АККУМУЛЯТОРНОЙ БАТАРЕИ .....	10
ИНДИКАЦИЯ СОСТОЯНИЯ АККУМУЛЯТОРНОЙ БАТАРЕИ .....	11
ВКЛЮЧЕНИЕ — ВЫКЛЮЧЕНИЕ .....	11
ОБСЛУЖИВАНИЕ .....	12
ЗАМЕНА НАПРАВЛЯЮЩЕЙ ШИНЫ И ЦЕПИ.....	12
ОБСЛУЖИВАНИЕ НАПРАВЛЯЮЩЕЙ ШИНЫ.....	12
ОЧИСТКА КАНАЛА НАПРАВЛЯЮЩЕЙ ШИНЫ .....	12
ОБСЛУЖИВАНИЕ ЦЕПИ.....	12
ХРАНЕНИЕ .....	13
ЧИСТКА.....	13
ЗАМЕНЯЕМЫЕ ДЕТАЛИ .....	13
ИНФОРМАЦИЯ ОБ ИМПОРТЕРЕ .....	13

## ВВЕДЕНИЕ

В этом руководстве содержится информация о безопасном использовании и обслуживании данного продукта.

Мы приложили все усилия для обеспечения точности информации, содержащейся в этом руководстве.

Это руководство должно храниться в распоряжении всех пользователей на протяжении всего срока службы оборудования.

## ТЕХНИЧЕСКИЕ ХАРАКТЕРИСТИКИ

Номинальное напряжение	20 В
Входное напряжение зарядного устройства	220-240 В
Двигатель	бесщеточный
Емкость аккумулятора	более 2,0 Ач
Скорость холостого хода	4600 об/мин
Длина направляющей шины	200 мм
Шаг цепи	1/4"
Количество приводных звеньев	45
Скорость цепи	7 м/с
Уровень звукового давления по шкале A LpA	97 дБ(A)
Уровень звуковой мощности по шкале A LwA	102 дБ(A)
Значение вибрации ah	Передняя часть: 5,4 м/с <sup>2</sup> , Задняя часть: 4,1 м/с <sup>2</sup>
Класс безопасности, IP-индекс	IPX1

## КОМПЛЕКТАЦИЯ

1. Мини пила – 1 шт.
2. Направляющая шина – 1 шт.
3. Пильная цепь – 1 шт.
4. Крышка шины – 1 шт.
5. Руководство пользователя – 1 шт.

## ОБЗОР ДЕТАЛЕЙ ИНСТРУМЕНТА



Рис.1

1. Задний защитный кожух
2. Передний защитный кожух
3. Цепная звездочка
4. Ограничитель натяжения
5. Кожух цепи
6. Пильная цепь
7. Направляющая шина
8. Крышка цепной звездочки
9. Регулировочное колесо
10. Гайка-барашек
11. Аккумулятор
12. Рукоятка управления
13. Отсек для аккумулятора
14. Кнопка блокировки
15. Триггер

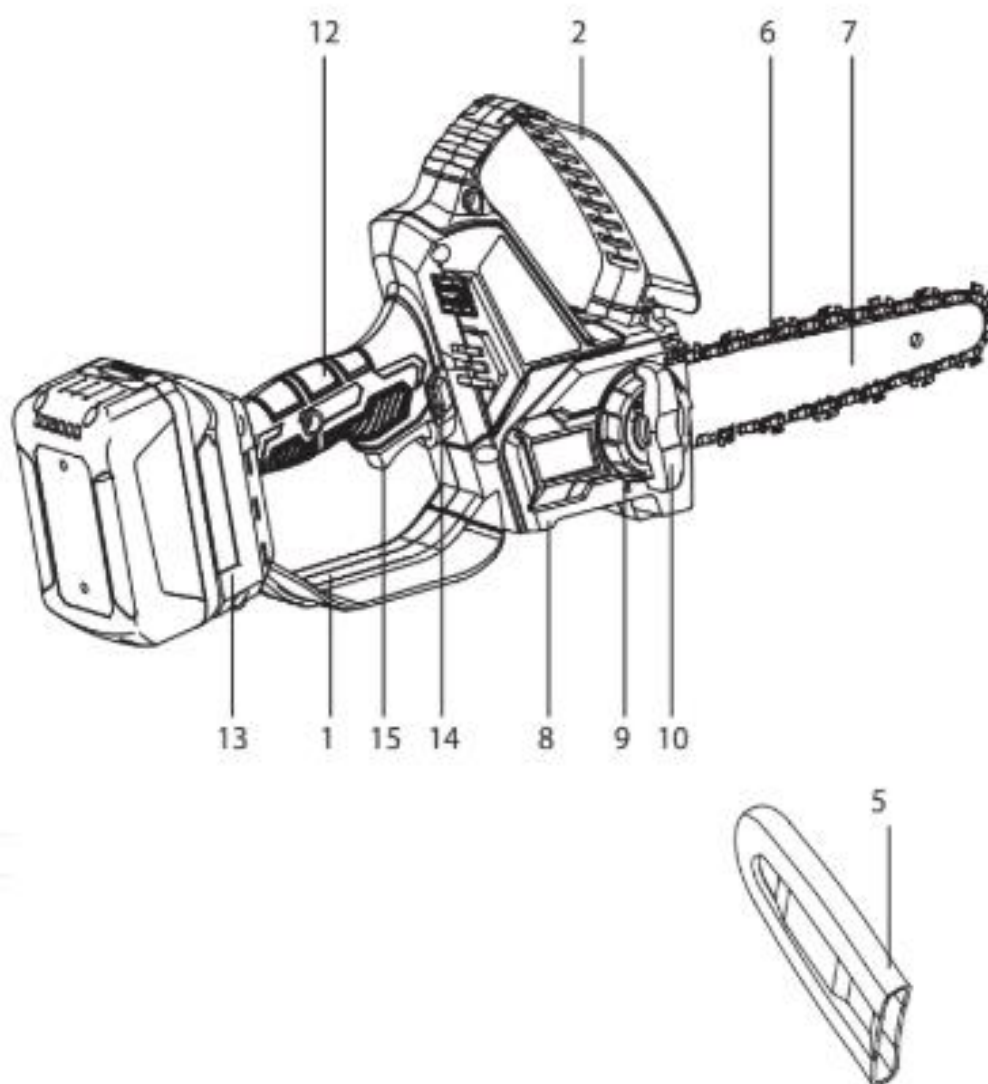

Рис.2

Красный индикатор – устройство заряжается  
 Зеленый индикатор – устройство полностью заряжено

### ПРЕДНАЗНАЧЕНИЕ

- Пила предназначена для обрезки веток и ухода за садовыми деревьями. Инструмент не предназначен для валки деревьев.

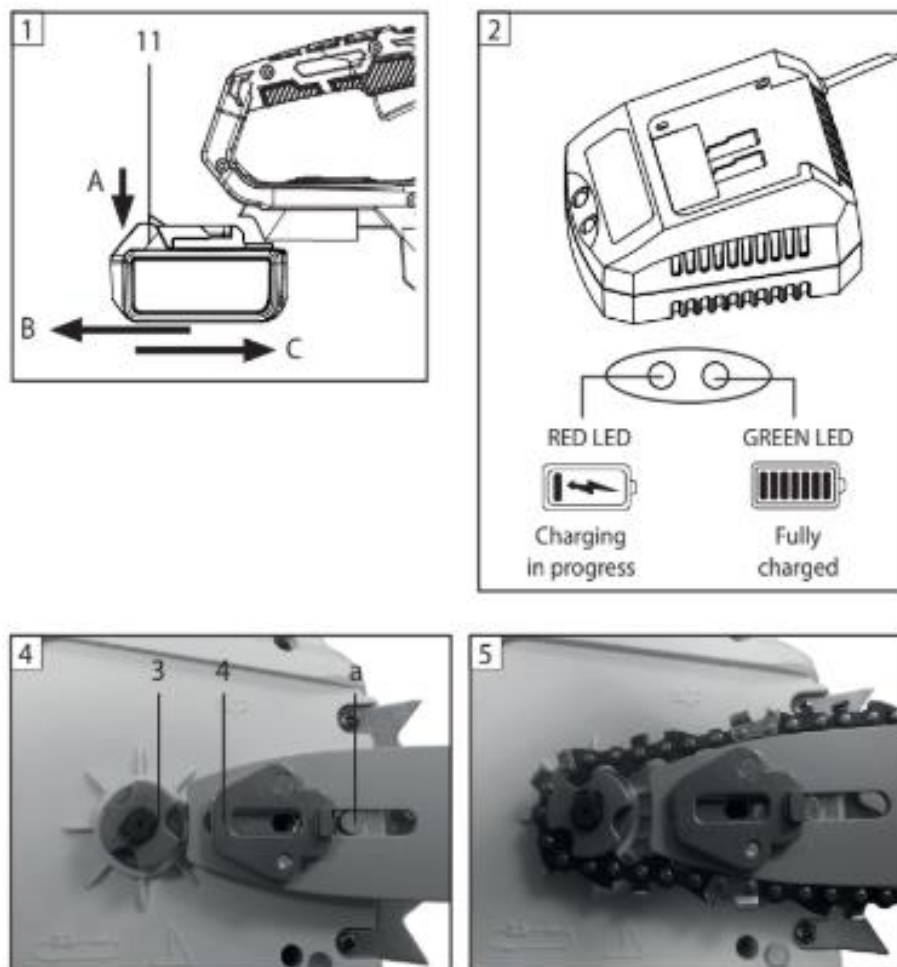
### ОБЩИЕ ПРАВИЛА БЕЗОПАСНОСТИ

#### РАБОЧЕЕ МЕСТО

- Содержите рабочее место в чистоте и хорошем освещении. Загроможденные и темные места могут привести к несчастным случаям.
- Не используйте электроинструменты во взрывоопасных средах, например, в присутствии горючих жидкостей, газов или пыли. Электроинструменты создают искры, которые могут воспламенить пыль или пары.
- Не допускайте детей и посторонних лиц к работе с электроинструментом. Отвлечение внимания может привести к потере контроля.

#### ЭЛЕКТРОБЕЗОПАСНОСТЬ

- Вилки электроинструментов должны соответствовать розетке. Никогда не модифицируйте вилку каким-либо образом. Не используйте никакие адаптеры с

заземленными электроинструментами. Немодифицированные вилки и соответствующие розетки снижают риск поражения электрическим током.

- Избегайте контакта тела с заземленными поверхностями, такими как трубы, радиаторы, плиты и холодильники. Существует повышенный риск поражения электрическим током, если ваше тело заземлено или заземлено.

- Не подвергайте электроинструменты воздействию дождя или влаги. Попадание воды в электроинструмент увеличивает риск поражения электрическим током.

- Не злоупотребляйте шнуром. Никогда не используйте шнур для переноски, вытягивания или отключения электроинструмента. Держите шнур вдали от источников тепла, масла, острых краев или движущихся частей. Поврежденные или запутанные шнуры увеличивают риск поражения электрическим током.

- При работе с электроинструментом на открытом воздухе используйте удлинитель, подходящий для использования на открытом воздухе. Использование шнура, подходящего для использования на открытом воздухе, снижает риск поражения электрическим током.

- Подключайте электроинструмент к электричеству, используя розетку с защитой контактов максимум 16 А (220–240 В~, 50 Гц). Мы рекомендуем вам установить устройство защитного отключения (УЗО), не превышающее 30 мА.

### **ЛИЧНАЯ БЕЗОПАСНОСТЬ**

- Будьте бдительны, следите за своими действиями и руководствуйтесь здравым смыслом при работе с электроинструментом. Не пользуйтесь электроинструментом, если вы устали или находитесь под воздействием наркотиков, алкоголя или лекарств. Невнимательность при работе с электроинструментом может привести к серьезной травме.

- Используйте средства защиты. Всегда надевайте защитные очки. Средства защиты, такие как респиратор, нескользящая защитная обувь, каска или средства защиты органов слуха, используемые в соответствующих условиях, снизят риск получения травм.

- Избегайте случайного запуска. Перед включением убедитесь, что переключатель находится в положении «выкл».

- Перенос электроинструмента с пальцем на переключателе или включение электроинструмента с включенным переключателем может привести к несчастным случаям.

- Снимите все регулировочные ключи или гаечные ключи перед включением электроинструмента. Гаечный ключ или ключ, оставленные прикрепленными к вращающейся части электроинструмента, могут привести к травме.

- Не тянитесь слишком сильно. Всегда сохраняйте правильное положение и равновесие. Это позволит лучше контролировать электроинструмент в непредвиденных ситуациях.

- Одевайтесь правильно. Не носите свободную одежду или украшения. Держите волосы, одежду и перчатки подальше от движущихся частей. Свободная одежда, украшения или длинные волосы могут попасть в движущиеся части. • Если предусмотрены устройства для подключения пылеулавливающих и пылеулавливающих установок, убедитесь, что они подключены и правильно используются. Использование этих устройств может снизить риски, связанные с пылью.

### **ИСПОЛЬЗОВАНИЕ И УХОД ЗА ЭЛЕКТРОИНСТРУМЕНТОМ**

- Не прикладывайте силу к электроинструменту. Используйте правильный электроинструмент для вашего применения. Правильный электроинструмент выполнит работу лучше и безопаснее с той скоростью, для которой он был разработан.

- Не используйте электроинструмент, если выключатель не включает и не выключает его. Любой электроинструмент, который не может управляться выключателем, опасен и должен быть отремонтирован.

- Отсоедините вилку от источника питания перед выполнением любых регулировок, заменой принадлежностей или хранением электроинструментов. Такие профилактические меры безопасности снижают риск случайного включения электроинструмента.

- Храните неиспользуемые электроинструменты в недоступном для детей месте и не позволяйте лицам, не знакомым с электроинструментом или данными инструкциями, работать с электроинструментом.

- Электроинструменты опасны в руках неподготовленных пользователей.

- Поддерживайте электроинструменты в рабочем состоянии. Проверяйте несоосность или заедание движущихся частей, полумку деталей и любые другие состояния, которые могут повлиять на работу электроинструмента. Если электроинструмент поврежден, отремонтируйте его перед использованием. Многие несчастные случаи происходят из-за плохо обслуживаемых электроинструментов.

- Содержите режущие инструменты острыми и чистыми. Правильно обслуживаемые режущие инструменты с острыми режущими кромками режут застревают и ими легче управлять.

- Используйте электроинструмент, принадлежности и насадки и т. д. в соответствии с этими инструкциями, принимая во внимание условия работы и выполняемую работу. Использование электроинструмента для операций, отличных от предполагаемых, может привести к опасной ситуации.

## **ОБСЛУЖИВАНИЕ**

- Поручите обслуживание электроинструмента квалифицированному специалисту по ремонту с использованием только идентичных запасных частей. Это обеспечит сохранение безопасности электроинструмента.

## **Использование и уход за аккумуляторным инструментом**

- Заряжайте только с помощью зарядного устройства, указанного производителем. Устройство, подходящее для одного типа аккумуляторной батареи, может создать риск возгорания при использовании с другой аккумуляторной батареей.

- Используйте электроинструменты только со специально предназначенными аккумуляторными батареями. Использование любых других аккумуляторных батарей может создать риск получения травм и возгорания.

- Когда аккумуляторная батарея не используется, держите ее подальше от других металлических предметов, крепок, монет, ключей, гвоздей, винтов или других мелких металлических предметов, которые могут замыкать одну клемму на другую. Замыкание клемм батареи может привести к ожогам или пожару.

- При ненадлежащих условиях из батареи может вылиться жидкость; избегайте контакта. Если контакт произошел случайно, промойте водой. Если жидкость попала в глаза, дополнительно обратитесь за медицинской помощью.

## **Меры предосторожности при работе с цепной пилой**

- Держите все части тела подальше от пильной цепи, когда двигатель работает.

- Перед тем как запустить пилу, убедитесь, что пильная цепь ни с чем не соприкасается. Момент невнимательности при работе с цепной пилой может привести к запутыванию вашей одежды или тела в пильной цепи.

- Всегда держите цепную пилу правой рукой за заднюю рукоятку, а левой рукой за переднюю рукоятку. Удерживание цепной пилы с помощью зарезервированной конфигурации рук
  - увеличивает риск получения травмы и никогда не должно быть сделано.
  - Держите электроинструмент только за изолированные поверхности захвата, поскольку пильная цепь может соприкоснуться со скрытой проводкой. Пильные цепи, соприкасающиеся с «живым» проводом, могут сделать открытые металлические части электроинструмента «живыми» и могут привести к поражению оператора электрическим током.
  - Надевайте защитные очки и средства защиты органов слуха. Рекомендуется использовать дополнительные средства защиты для головы, рук, ног и ступней. Соответствующая защитная одежда снизит риск получения травм от разлетающихся обломков или случайного контакта с пильной цепью.
  - Не работайте с цепной пилой на дереве. Работа цепной пилы на дереве может привести к травме.
  - Всегда сохраняйте устойчивое положение и работайте с цепной пилой только стоя на неподвижной, надежной и ровной поверхности. Скользкие или неустойчивые поверхности, такие как лестницы, могут привести к потере равновесия или контроля над цепной пилой.
  - При резке натянутой ветки будьте внимательны к отскоку. Когда натяжение в древесных волокнах ослабнет, подпружиненная ветка может ударить оператора и/или вывести цепную пилу из-под контроля.
  - Соблюдайте особую осторожность при резке кустарника и молодых деревьев. Тонкий материал может зацепить цепь пилы и быть отброшен к вам или вывести вас из равновесия.
  - Переносите цепную пилу за переднюю ручку с остановленной цепью пилы и направляющей шиной, направленной назад. При транспортировке или хранении цепной пилы всегда надевайте защитный кожух направляющей шины. Правильное обращение с цепной пилой снизит вероятность случайного контакта с движущейся цепью пилы.
  - Следуйте инструкциям по смазке, натяжению цепи и замене принадлежностей.
  - Неправильно натянутая или смазанная цепь может либо порваться, либо увеличить вероятность отдачи.
  - Держите ручки сухими, чистыми и свободными от масла и смазки. Жирные, масляные ручки скользкие, что приводит к потере контроля.
  - Пилите только древесину. Не используйте цепную пилу для непредназначенных целей – например, – Не используйте цепную пилу для резки пластика, каменной кладки или недревесных строительных материалов. Использование цепной пилы для операций, отличных от предполагаемых, может привести к опасной ситуации.
  - Причины и предотвращение отдачи оператором:
    - Отдача может возникнуть, когда нос или кончик направляющей шины касается предмета или когда дерево смыкается и зажимает цепь пилы в разрезе. Контакт кончика в некоторых случаях может вызвать внезапную обратную реакцию, отбрасывая направляющую шину вверх и назад к оператору. Заземление пильной цепи вдоль верхней части направляющей шины может быстро оттолкнуть направляющую шину назад к оператору. Любая из этих реакций может привести к потере контроля над пилой, что может привести к серьезным травмам.
    - Не полагайтесь исключительно на защитные устройства, встроенные в вашу пилу. Как пользователь цепной пилы, вы должны предпринять несколько шагов, чтобы избежать несчастных случаев или травм при резке. Отдача является результатом неправильного использования инструмента и/или неправильных рабочих процедур или условий, и ее можно избежать, приняв надлежащие меры предосторожности, как указано ниже:

- Крепко держите, обхватив рукоятки цепной пилы большими и указательными пальцами, обеими руками на пиле и расположите тело и руки так, чтобы противостоять силам отдачи. Силы отдачи могут контролироваться оператором, если будут приняты надлежащие меры предосторожности. Не выпускайте цепную пилу из рук.
- Не тянитесь слишком далеко и не режьте выше уровня плеч. Это помогает предотвратить непреднамеренный контакт кончика и обеспечивает лучший контроль над цепной пилой в непредвиденных ситуациях.
- Используйте только сменные шины и цепи, указанные производителем. Неправильные сменные шины и цепи могут привести к поломке цепи и/или отдаче.
- Следуйте инструкциям производителя по заточке и обслуживанию пильной цепи.
- Уменьшение высоты ограничителя глубины может привести к увеличению отдачи.
- Источник питания с напряжением, превышающим указанное для инструмента, может привести к серьезным травмам пользователя, а также к повреждению инструмента.
- Если есть сомнения, не включайте инструмент в розетку.
- Использование источника питания с напряжением ниже номинального значения на заводской табличке вредно для двигателя.
- Полностью размотайте удлинитель кабельного барабана, чтобы избежать возможного перегрева.
- Если требуется удлинительный кабель, вы должны убедиться, что он имеет правильный номинальный ток для вашего электроинструмента и находится в безопасном электрическом состоянии.
- **ПРЕДУПРЕЖДЕНИЕ:** всегда выключайте и отключайте электроинструмент перед любой регулировкой, обслуживанием или ремонтом.
- Во время работы с машиной всегда крепко держите ее обеими руками и обеспечьте надежное положение. Электроинструмент более надежно управляется обеими руками.
- Всегда держите кабель подальше от рабочей зоны электроинструмента. Держите кабель или удлинительный кабель вдали от масла, острых краев или источников тепла.
- Никогда не используйте машину с поврежденным кабелем. Не прикасайтесь к поврежденному кабелю и вынимайте вилку из розетки, если кабель поврежден во время работы. Поврежденные кабели увеличивают риск поражения электрическим током.
- Регулярно проверяйте кабель и удлинительный кабель. В случае повреждения немедленно отсоедините кабель от сети. Если необходима замена кабеля, это должен сделать производитель или его агент, чтобы избежать угрозы безопасности.
- Всегда проверяйте, что у вас устойчивое положение. Убедитесь, что внизу никого нет при использовании инструмента на высоте.
- Содержите рабочую зону в чистоте.
- Инструмент должен использоваться только по назначению. Любое использование, отличное от указанного в данном руководстве, будет считаться случаем ненадлежащего использования. Пользователь, а не производитель, несет ответственность за любой ущерб или травму, возникшие в результате таких случаев ненадлежащего использования.
- Для правильного использования этого инструмента вы должны соблюдать правила техники безопасности, инструкции по сборке и инструкции по эксплуатации, приведенные в данном руководстве. Все лица, которые используют и обслуживают машину, должны быть ознакомлены с данным руководством и должны быть проинформированы о его потенциальных опасностях.
- Дети и слабые люди не должны использовать этот электроинструмент. Дети должны постоянно находиться под присмотром, если они находятся в зоне использования инструмента. Также крайне важно соблюдать правила по предотвращению несчастных случаев, действующие в вашем регионе. То же самое касается общих правил охраны труда и техники безопасности.

- Производитель не несет ответственности за любые изменения, внесенные в инструмент, или за любой ущерб, возникший в результате таких изменений.
- Не эксплуатируйте машину, если цепь повреждена или сильно изношена.
- Выключайте и отсоединяйте машину от сети перед транспортировкой, консервацией, осмотром или обслуживанием. Надевайте чехол на направляющую шину при транспортировке цепной пилы или во время хранения.
- Не эксплуатируйте машину в присутствии горючих газов или жидкостей.
- Носите цепную пилу за переднюю ручку, направляющей шиной вперед.
- Никогда не носите цепную пилу за кабель.
- Ознакомьтесь с возможностями цепной пилы и не пытайтесь выполнять операции, которые могут ее перегрузить.
- Перед выполнением резки проверьте древесину на наличие посторонних предметов (клиньев, гвоздей, камешков и т. д.).
- В случае заклинивания цепи и/или направляющей шины: остановите машину, отсоедините кабель от сети, используйте неметаллический инструмент, чтобы освободить цепь, не прикладывая чрезмерных усилий.
- Рекомендуется, чтобы пользователь, впервые работающий с цепной пилой, получил практические инструкции по использованию цепной пилы и защитного оборудования от опытного оператора, а начальная практика должна заключаться в резке бревен на козлах или люльке.
- Электроинструменты нельзя использовать на открытом воздухе в дождливую погоду или во влажной среде (после дождя) или в непосредственной близости от легковоспламеняющихся жидкостей и газов. Рабочее место должно быть хорошо освещено.

## **СБОРКА ПИЛЫ**

### **Монтаж и снятие шины и цепи**

#### **Монтаж шины и цепи**

1. Выключите цепную пилу и извлеките аккумулятор.
2. Поверните барашковую гайку (10) против часовой стрелки, пока она не вытащится.
3. Снимите крышку звездочки цепи (8).
4. Установите шину так, чтобы осевой штифт (рис.2, кадр 4, поз. а) на пиле находился в пазу шины (рис. 2).  
Внимание! Если устанавливаемая шина не имеет упора натяжителя (4), то его необходимо снять с заводской шины и закрепить на устанавливаемой шине таким же образом, как и заводское расположение. Монтаж/демонтаж упора натяжителя осуществляется с помощью винта.
5. Установите цепь так, чтобы направление стрелок на цепи соответствовало инструкции на корпусе пилы. Убедитесь, что звенья цепи надежно сидят в пазах звездочки цепи (3).
6. Установите крышку звездочки (8) так, чтобы она была вровень с пилой.
7. Если крышка звездочки (8) не вровень с пилой, слегка поверните регулировочное колесо (9) и откиньте крышку звездочки.
8. Вставьте барашковую гайку (10) и вращайте по часовой стрелке, пока не почувствуете первое сопротивление.
9. Поверните регулировочное колесо (9) по часовой стрелке, пока не достигнете достаточного натяжения.
10. Затяните барашковую гайку (10) до упора.

11. Проверьте натяжение цепи, вытянув цепь из шины. Провисание цепи в центре шины должно составлять 1–2 мм. Если оно больше или меньше, вернитесь к регулировке вращением регулировочного колеса (9).

### Снятие шины и цепи

1. Выключите цепную пилу и извлеките аккумулятор.
2. Поверните барашковую гайку (10) против часовой стрелки, пока она не вытащится.
3. Снимите крышку звездочки цепи (8).
4. Снимите шину и цепь.

### Заливка масла для цепи пилы

Масло для цепи пилы смазывает и охлаждает вращающуюся цепь.

1. Выключите цепную пилу и извлеките аккумулятор
2. Положите цепную пилу на ровную поверхность так, чтобы крышка масляного бака была обращена вверх.
3. Используйте влажную ткань, чтобы очистить крышку масляного бака и область вокруг нее.
4. С помощью подходящего инструмента поверните крышку масляного бака против часовой стрелки, пока ее можно будет снять.
5. Снимите крышку масляного бака.
6. Залейте масло для цепи пилы, стараясь не пролить масло и не переполнить бак.
7. Установите крышку масляного бака на отверстие бака.
8. С помощью подходящего инструмента поверните крышку масляного бака по часовой стрелке и плотно затяните ее. Масляный бак закрыт.

## ЭКСПЛУАТАЦИЯ

### ЗАРЯДКА АККУМУЛЯТОРНОЙ БАТАРЕИ

Состояние работы индикатора батареи

Красный выключен, зеленый включен	Подключен/полностью заряжен
Красный включен, зеленый выключен	Идет зарядка
Красный выключен, зеленый мигает	Аккумулятор перегрет
Красный мигает, зеленый выключен	Аккумулятор неисправен

### УСТАНОВКА И СНЯТИЕ АККУМУЛЯТОРНОЙ БАТАРЕИ

- Чтобы извлечь аккумулятор: нажмите кнопку разблокировки в указанном направлении (А) и вытащите аккумулятор из корпуса машины. (В)
- **ВНИМАНИЕ:** всегда устанавливайте переключатель прямого/обратного хода (3) в центральное положение перед любыми работами на машине, например, установкой и снятием аккумулятора, заменой инструмента, транспортировкой, обслуживанием и хранением.

- Чтобы вставить аккумулятор: поместите аккумулятор в основание машины и сдвиньте его до фиксации со слышимым щелчком. (С)

## **ИНДИКАЦИЯ СОСТОЯНИЯ АККУМУЛЯТОРНОЙ БАТАРЕИ**

Состояние аккумуляторной батареи во время работы можно проверить, нажав кнопку разблокировки аккумуляторной батареи.

В зависимости от количества горящих светодиодов состояние аккумулятора следующее:

- 4 светодиода горят — уровень заряда 100%.
- 2–3 светодиода горят — уровень заряда 40–70%.
- 1 светодиод горит — уровень заряда 25–30%.

## **ВКЛЮЧЕНИЕ — ВЫКЛЮЧЕНИЕ**

### **Включение**

- Держите пилу правой рукой за область захвата рукоятки управления — обхватите большим пальцем рукоятку управления.
- Сдвиньте кнопку блокировки большим пальцем и удерживайте ее там.
- Нажмите курок указательным пальцем и удерживайте ее там.
- Двигатель разгоняется, и цепь вращается. Отпустите кнопку блокировки.
- Держите пилу левой рукой за переднюю рукоятку.

### **Выключение**

- Отпустите курок. Цепь перестанет вращаться.

### **Удерживание и управление бензопилой**

- Держите и управляйте пилой левой рукой за переднюю рукоятку, а правой рукой за область захвата рукоятки управления. Оберните большой палец левой руки вокруг передней рукоятки, а большой палец правой рукоятки вокруг рукоятки управления.

### **Резка**

- **ВНИМАНИЕ!** При отдаче пила может быть подброшена в сторону оператора. Это может привести к серьезным или смертельным травмам.
- Всегда режьте, когда цепь работает на полной скорости.
- Не режьте верхним квадрантом носовой части шины.
- Начинайте рез, когда цепь работает на полной скорости, и держите направляющую шину вертикально.
- Зацепите шип бампера и используйте его в качестве точки опоры.
- Направьте всю ширину шины в древесину и переместите шип бампера по мере необходимости.
- Возьмите вес пилы в конце реза.

### **Обрезка сучьев**

- Поддерживайте пилу на бревне.
- Когда цепь работает на полной скорости, поверните шину вверх к суку.
- Прорежьте сук верхней частью шины.
- Если сук находится под напряжением: сделайте разгрузочный пропил со стороны сжатия, а затем выполните раскряжевку со стороны растяжения.

### **После окончания работы**

- Выключите цепную пилу, включите тормоз цепи и извлеките аккумулятор.
- Если пила мокрая: дайте пиле высохнуть.
- Если аккумулятор мокрый: дайте аккумулятору высохнуть.
- Очистите пилу.
- Очистите шину и цепь.
- Ослабьте барашковую гайку.
- Немного поверните регулировочное колесо (9) против часовой стрелки. Теперь цепь провисла.
- Затяните барашковую гайку.

- Установите кожух так, чтобы он полностью закрывал направляющую шину.
- Очистите аккумулятор.

## **ОБСЛУЖИВАНИЕ**

**ПРЕДУПРЕЖДЕНИЕ:** всегда выключайте и отключайте аккумулятор перед любым осмотром или обслуживанием.

Чтобы обеспечить длительный срок службы изделия и безопасную эксплуатацию, регулярно выполняйте описанные ниже процедуры обслуживания.

**ПРЕДУПРЕЖДЕНИЕ:** всегда надевайте защитные перчатки при работе с направляющей шиной и цепью.

Регулярно проверяйте наличие очевидных дефектов, таких как ослабленная, растянутая или поврежденная цепь и направляющая шина, ослабленные крепления и изношенные или поврежденные компоненты. Проверьте, что крышки и предохранительные устройства не повреждены и правильно установлены. Перед использованием цепной пилы выполните необходимое техническое обслуживание. Если цепная пила неисправна, ремонт следует выполнять в авторизованном сервисном центре.

**ПРИМЕЧАНИЕ:** перед возвратом цепной пилы в авторизованный сервисный центр убедитесь, что масляный бак полностью опорожнен.

### **ЗАМЕНА НАПРАВЛЯЮЩЕЙ ШИНЫ И ЦЕПИ**

Установите цепь и направляющую шину, как описано выше. Канавка направляющей шины со временем изнашивается.

Сторону шины, контактирующую с машиной, следует периодически менять местами, чтобы обеспечить равномерный износ. Проверьте ведущую звездочку. Если она изношена или повреждена из-за деформации, замените ее в авторизованном сервисном центре. Если цепь изношена или повреждена, замените ее в авторизованном сервисном центре.

### **ОБСЛУЖИВАНИЕ НАПРАВЛЯЮЩЕЙ ШИНЫ**

Большинство проблем с направляющей шиной можно предотвратить, просто поддерживая хорошее обслуживание цепной пилы. Неправильная и неравномерная настройка резака и ограничителя глубины является причиной большинства проблем с направляющей шиной, что в основном приводит к неравномерному износу шины. Поскольку шина изнашивается неравномерно, направляющие расширяются, что может вызвать стук цепи и затруднения при выполнении прямых резов. Недостаточная смазка направляющей шины и эксплуатация пилы со слишком тугой цепью будут способствовать быстрому износу шины. Чтобы минимизировать износ шины, рекомендуется следующее обслуживание направляющей шины.

### **ОЧИСТКА КАНАЛА НАПРАВЛЯЮЩЕЙ ШИНЫ**

- Снимите боковую крышку, шину и цепь. Используя очиститель для канавок шины (не входит в комплект) или отвертку, шпатель, проволочную щетку или другие подобные инструменты, очистите канавку шины от остатков.

- Это сохранит масляные каналы открытыми и обеспечит надлежащую смазку шины и цепи.
- Установите на место шину, цепь (отрегулируйте натяжение), крышку звездочки и фиксирующую ручку.

### **ОБСЛУЖИВАНИЕ ЦЕПИ**

**ВНИМАНИЕ:** если у вас нет опыта и специальной подготовки для борьбы с отдачей,

всегда используйте пильную цепь с низкой отдачей, которая значительно снижает опасность отдачи.

Пильные цепи с низкой отдачей не полностью исключают отдачу. Цепи с низкой отдачей или «безопасные»

никогда не следует рассматривать как полную защиту от травм.

Всегда заменяйте изношенную цепь новой цепью с низкой отдачей.

## **ХРАНЕНИЕ**

- При хранении машины в оригинальной упаковке масляный бак должен быть полностью
  - опорожнен.
  - Для предотвращения утечки положите машину горизонтально (крышкой масляного бака вверх).
  - Очистите машину мягкой щеткой или сухой тканью без использования растворителя.
  - Храните в безопасном, сухом месте, недоступном для детей.
  - При длительном хранении машины снимите направляющую шину и цепь и храните их хорошо смазанными.

## **ЧИСТКА**

- Для безопасной эксплуатации всегда содержите машину и ее вентиляционные отверстия в чистоте.
  - Регулярно проверяйте, не попала ли пыль или посторонние предметы в вентиляционные отверстия и решетки вокруг переключателей. Используйте мягкую щетку и/или струю воздуха, чтобы удалить накопившуюся пыль.
  - Надевайте защитные очки для защиты глаз во время чистки.
  - Внешние пластиковые детали можно чистить влажной тканью и мягким моющим средством, если необходимо.

**ВНИМАНИЕ!** Никогда не используйте спирт, бензин или другие чистящие средства. Никогда не используйте едкие вещества для чистки пластиковых деталей. Вода ни в коем случае не должна попадать на инструмент.

## **ЗАМЕНЯЕМЫЕ ДЕТАЛИ**

Для обеспечения безопасности и надежности изделия ремонт, техническое обслуживание и регулировка (включая осмотр и замену щеток) должны выполняться авторизованными сервисными центрами всегда с использованием оригинальных запасных частей.

## **ИНФОРМАЦИЯ ОБ ИМПОРТЕРЕ**

Импортер, уполномоченное изготовителем лицо:

ООО «ВсеИнструменты.ру».

Адрес: 109451, Россия, г. Москва, ул. Братиславская, д. 16, корп. 1, пом. 3.

Телефон: 8 800 550-37-70.

Сайт: <https://www.vseinstrumenti.ru/>

Электронная почта по общим вопросам:

[info@vseinstrumenti.ru](mailto:info@vseinstrumenti.ru)

Назначенный срок службы: 3 года.

Срок гарантии: 1 год.

Страна производства: Китай.

Изготовитель: Zhejiang SAFUN Industrial Co.,Ltd,

NO.551 JIUZHOU WEST ROAD,

HARDWARE SCIENCE & TECHNOLOGY INDUSTRIAL ZONE,

YONGKANG, ZHEJIANG, P.R.C.CHINA

Дата производства изделия: указана на изделии.

Товар соответствует требованиям нормативных документов:

ТР ТС 010/2011 "О безопасности машин и оборудования",

ТР ТС 020/2011 "Электромагнитная совместимость технических средств",

ТР ЕАЭС 037/2016 "Об ограничении применения опасных веществ в изделиях электротехники и радиоэлектроники"