

# ПАСПОРТ

## Уголки Фитинги резьбовые



арт. 06131     ½" в/в  
 арт. 06141     ¾" в/в  
 арт. 06151     1" в/в  
 арт. 06157     1¼" в/в  
 арт. 06158     1½" в/в  
 арт. 06159     2" в/в  
 арт. 06343     ½" в/в лат.

арт. 06132     ½" в/н  
 арт. 06142     ¾" в/н  
 арт. 06152     1" в/н  
 арт. 06344     ½" в/н лат.  
 арт. 06133     ½" н/н  
 арт. 06143     ¾" н/н  
 арт. 06154     1" н/н

арт. 06345     ½" н/н лат.

арт. 06136 ½" в/в с креплением  
 арт. 06350 ½" в/в с креплением лат.

арт. 06134 ½" в/н с ограничителем  
 арт. 06346 ½" в/н с ограничителем лат.  
 арт. 06144 ¾" в/н с ограничителем  
 арт. 06161 ½"х¾" в/н с ограничителем

арт. 06135 ½" н/н с ограничителем  
 арт. 06145 ¾" н/н с ограничителем

арт. 06160 ½" в/в переходной

## 1. Назначение и область применения

Резьбовые фитинги - это соединительные элементы для монтажа системы отопления и водоснабжения, применяются для соединения, разветвления, поворотов стальных трубопроводов, подключения запорной и регулирующей арматуры, отопительных приборов, стыковки труб из разных материалов, перехода на другой диаметр, перекрытия торцов стальных труб или неиспользуемых патрубков.

Основные преимущества резьбовых фитингов - это высокий уровень герметичности, позволяющий одновременно получить и разборное соединение, и минимизировать риск утечки жидкой или газообразной среды; высокая механическая прочность конструкции; устойчивость к гидравлическим ударам и повышенным температурам; относительная простота монтажа (отсутствие необходимости в специальном инструменте); разнообразие типов, материалов и размеров фитингов; длительный срок эксплуатации, а также экологичность и простота утилизации.

## 2. Технические характеристики

Обозначение резьбы в дюймах	Условное нормативное давление $P_y$ , бар	Испытательное давление $P_{и}$ , бар
½"	40	58
¾"	40	58
1"	40	58
1 ¼"	30	45
1 ½"	25	40
2"	25	40

Обозначение резьбы в дюймах	Наружный диаметр резьбы, мм	Шаг резьбы, мм	Число витков резьбы на 2,54 см длины
½"	20,956	1,814	14
¾"	26,442	1,814	14
1"	33,250	2,309	11
1 ¼"	41,913	2,309	11
1 ½"	47,805	2,309	11
2"	59,616	2,309	11

### 3. Устройство

#### Конструктивные преимущества резьбовых фитингов TeRma (TRm):

- материал: высокопрочная горячепрессованная латунь ЛС 59-1 по ГОСТ 15527-70, CW 617N (европейский стандарт EN12165);
- резьба: трубная цилиндрическая G", по ГОСТ 6357 (класс точности «В»), соответствует стандарту ISO 228/2, ISO 7/2;
- для повышения герметичности соединения на резьбе присутствует специальная насечка.

Все резьбовые фитинги изготавливаются из латуни методом горячей штамповки, проходят контроль качества и имеют Сертификат соответствия и Свидетельство о государственной регистрации.

### 4. Габариты

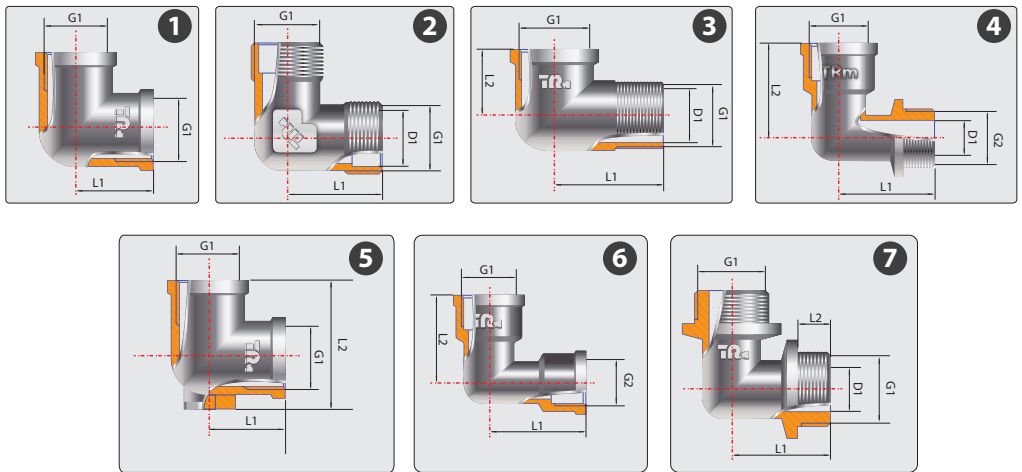

Размер резьбы	с ограничителем				
	в/в 1	в/н 3	н/н 2	в/н 4	н/н 7
	габариты L1\L2\G1\D1, мм			габариты L1\L2\G1\G2\D1, мм	
1/2"	26,5\-\G1/2"-	28\23\G1/2"\15	31\-\G1/2"\15	32\32\G1/2"\G1/2"\15	31\12\G1/2"\-\15
3/4"	30\-\G3/4"-	43\25\G3/4"\20	34\-\G3/4"\20	41\42,5\G3/4"\G3/4"\20	40\12\G3/4"\-\20

Размер резьбы				с ограничителем	
	в/в 1	в/н 3	н/н 2	в/н 4	н/н 7
1"	30\-\G1"\-	52\32,5\G1"\25	40\-\G1"\25	-	-
1¼"	42\-\G1¼"\-	-	-	-	-
1½"	48,5\-\G½"\-	-	-	-	-
2"	55\-\G2"\-	-	-	-	-
	с креплением			переходные ½"x¾"	
	в/в 5			в/в 6	в/н 4
	габариты L1\L2\G1, мм			габариты L1\L2\G1"\G2"\D1, мм	
½"	24\42\G½"			32\32\G¾"\G½"\-	36\37\G¾"\G½"\15

Производитель оставляет за собой право внесения изменений в конструкцию, улучшающие качество изделия при сохранении основных эксплуатационных характеристик.

## 5. Указания по монтажу

Установка резьбовых фитингов производится в соответствии СНиП 3.05.01-85 «Внутренние санитарно-технические системы».

Монтировать фитинги следует с использованием уплотнительных материалов.

В соответствии с ГОСТ 12.2.063 п.3.10, арматура не должна испытывать нагрузок от трубопровода (изгиб, сжатие, растяжение, кручение, перекосы, вибрация, несоосность патрубков, неравномерность затяжки крепежа). При необходимости должны быть предусмотрены опоры или компенсаторы, снижающие нагрузку на арматуру от трубопровода.

Несоосность соединяемых трубопроводов не должна превышать 3мм при длине до 1м плюс 1мм на каждый последующий метр (СНиП 3.05.01 п. 2.8.).

Муфтовые соединения должны выполняться с использованием уплотнительных материалов ФУМ (фторопластовый уплотнительный материал) или льняной пряди.

## 6. Указания по эксплуатации и обслуживанию

Фитинги должны эксплуатироваться при условиях, изложенных в п.2 технических характеристик.

## **7. Условия хранения и транспортировки**

Фитинги должны храниться в упаковке предприятия – изготовителя по условиям хранения 3 ГОСТ 15150-69.

Транспортировка фитингов должна осуществляться в соответствии с условиями 5 ГОСТ 15150-69.

## **8. Условия гарантийного обслуживания**

Изготовитель гарантирует соответствие изделий требованиям безопасности, при условии соблюдения потребителем правил использования, транспортировки, хранения, монтажа и эксплуатации.

Срок гарантии - 5 лет. Гарантия распространяется на все дефекты, возникшие по вине завода-изготовителя.

Гарантия не распространяется на дефекты, возникшие в случаях:

- нарушения паспортных режимов хранения, монтажа, испытания, эксплуатации и обслуживания изделия;
- ненадлежащей транспортировки и погрузо-разгрузочных работ;
- наличия следов воздействия веществ, агрессивных к материалам изделия;
- наличия повреждений, вызванных пожаром и другими форс - мажорными обстоятельствами;
- повреждений, вызванных неправильными действиями потребителя;
- наличия следов постороннего вмешательства в конструкцию изделия.

Претензии к качеству товара могут быть предъявлены в течение гарантийного срока.

Неисправные изделия в течение гарантийного срока ремонтируются или обмениваются на новые бесплатно. Решение о замене или ремонте изделия принимает сервисный центр. Замененное изделие или его части, полученные в результате ремонта, переходят в собственность сервисного центра.

Затраты, связанные с демонтажом, монтажом и транспортировкой неисправного изделия в период гарантийного срока Покупателю не возмещаются.

В случае необоснованности претензии, затраты на диагностику и экспертизу изделия оплачиваются Покупателем.

Изделия принимаются в гарантийный ремонт (а также при возврате) полностью укомплектованными.

## ГАРАНТИЙНЫЙ ТАЛОН

Тип, артикул \_\_\_\_\_

Количество шт. \_\_\_\_\_

Дата продажи \_\_\_\_\_  
(число, месяц, год)

Продавец \_\_\_\_\_  
(Поставщик) (подпись или штамп)

Штамп торгующей (поставляющей)  
организации.

С условиями установки и эксплуатации ознакомлен (а).

Претензии по товарному виду не имею:

\_\_\_\_\_ 202 \_ г.  
(число, месяц )