

# SKIL®

Operation Manual



Model: DL6293

EN Drill Driver  
ZH 锂电钻  
ZH 鋰電鑽  
KO 충전 드라이버드릴  
RU Бесщеточная компактная дрель-шуруповерт



Picture for reference only.

[WWW.SKIL.COM](http://WWW.SKIL.COM)

## CONTENTS

Drill Driver ( DL6293 )	3
锂电钻 ( DL6293 )	18
鋰電鑽 ( DL6293 )	32
충전 드라이버드릴 (DL6293)	45
Бесщеточная компактная дрель-шуруповерт ( DL6293 )	61

## TOOL INTRODUCTION



The tool is intended for tightening and loosening screws and for drilling in wood, metal, ceramic and plastic.

Please read the instruction manual carefully before use.

## KNOW YOUR TOOL (FIG.1)

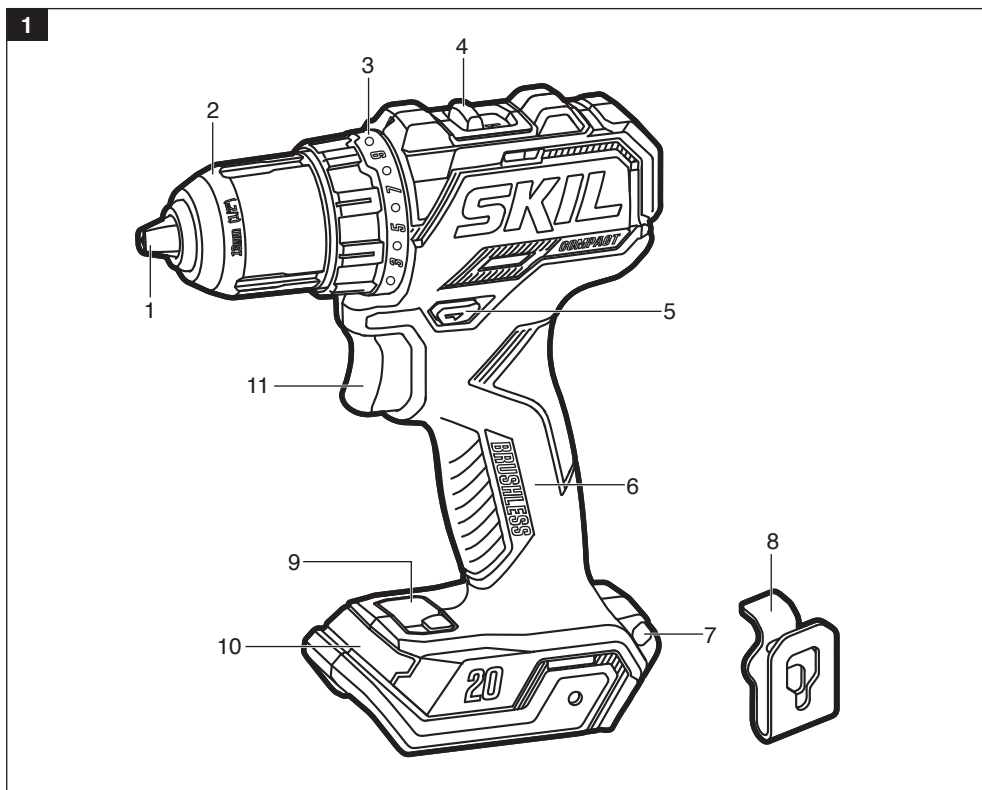

- |   |                                   |
|---|-----------------------------------|
| 1. Chuck jaws   | 6. Soft grip                      |
| 2. Keyless chuck  | 7. Integrated bit clip            |
| 3. Torque-adjustment ring                                       | 8. Removable belt clip            |
| 4. Two-speed gearbox switch                                     | 9. Worklight button               |
| 5. Direction-of-rotation (forward/center-lock/reverse) selector | 10. Worklight                     |
|   | 11. Variable-speed trigger switch |

## Tool specification

Model	DL6293
Rated voltage (V)	18 (20 MAX) 
No-load speed (r/min)	0-500/0-1800
Chuck capacity (mm)	13 (1/2")
Clutch settings	17 Positions + Drill Mode
Recommended operating temperature/°C	0-40
Recommended charge temperature/°C	5-40
Recommended storage temperature/°C	0-40

### Note:

1. Due to continuing program of development, the specifications herein are subject of change without prior notice.
2. When the machine is used for a long time, it may overheat. It is necessary to cool the machine to a suitable temperature before use to avoid damage to the machine.
3. The specific configuration of the product may be different due to different sales regions and production batches. Please refer to the actual products for details.

## GENERAL POWER TOOL SAFETY WARNINGS

 **WARNING** Read all safety warnings and all instructions. Failure to follow the warnings and instructions may result in electric shock, fire and/or serious injury.

### Save all warnings and instructions for future reference.

The term “power tool” in the warnings refers to your mains-operated (corded) power tool or battery-operated (cordless) power tool.

#### 1. Work area safety

- a) **Keep work area clean and well lit.** Cluttered or dark areas invite accidents.
- b) **Do not operate power tools in explosive atmospheres, such as in the presence of flammable liquids, gases or dust.** Power tools create sparks which may ignite the dust or fumes.
- c) **Keep children and bystanders away while operating a power tool.** Distractions can cause you to lose control.

#### 2. Electrical safety

- a) **Power tool plugs must match the outlet. Never modify the plug in any way. Do not use any adapter plugs with earthed (grounded) power tools.** Unmodified plugs and matching outlets will reduce risk of electric shock.
- b) **Avoid body contact with earthed or grounded surfaces, such as pipes, radiators, ranges and refrigerators.** There is an increased risk of electric shock if your body is earthed or grounded.
- c) **Do not expose power tools to rain or wet conditions.** Water entering a power tool will increase the risk of electric shock.
- d) **Do not abuse the cord. Never use the cord for carrying, pulling or unplugging the power tool. Keep cord away from heat, oil, sharp edges or moving parts.** Damaged or entangled cords increase the risk of electric shock.

- e) **When operating a power tool outdoors, use an extension cord suitable for outdoor use.** Use of a cord suitable for outdoor use reduces the risk of electric shock.
- f) **If operating a power tool in a damp location is unavoidable, use a residual current device (RCD) protected supply.** Use of an RCD reduces the risk of electric shock.

### 3. Personal safety

- a) **Stay alert, watch what you are doing and use common sense when operating a power tool. Do not use a power tool while you are tired or under the influence of drugs, alcohol or medication.** A moment of inattention while operating power tools may result in serious personal injury.
- b) **Use personal protective equipment. Always wear eye protection.** Protective equipment such as dust mask, non-skid safety shoes, hard hat, or hearing protection used for appropriate conditions will reduce personal injuries.
- c) **Prevent unintentional starting. Ensure the switch is in the off-position before connecting to power source and/or battery pack, picking up or carrying the tool.** Carrying power tools with your finger on the switch or energising power tools that have the switch on invites accidents.
- d) **Remove any adjusting key or wrench before turning the power tool on.** A wrench or a key left attached to a rotating part of the power tool may result in personal injury.
- e) **Do not overreach. Keep proper footing and balance at all times.** This enables better control of the power tool in unexpected situations.
- f) **Dress properly. Do not wear loose clothing or jewellery. Keep your hair, clothing and gloves away from moving parts.** Loose clothes, jewellery or long hair can be caught in moving parts.
- g) **If devices are provided for the connection of dust extraction and collection facilities, ensure these are connected and properly used.** Use of dust collection can reduce dust-related hazards.

### 4. Power tool use and care

- a) **Do not force the power tool. Use the correct power tool for your application.** The correct power tool will do the job better and safer at the rate for which it was designed.
- b) **Do not use the power tool if the switch does not turn it on and off.** Any power tool that cannot be controlled with the switch is dangerous and must be repaired.
- c) **Disconnect the plug from the power source and/or the battery pack from the power tool before making any adjustments, changing accessories, or storing power tools..** Such preventive safety measures reduce the risk of starting the power tool accidentally.
- d) **Store idle power tools out of the reach of children and do not allow persons unfamiliar with the power tool or these instructions to operate the power tool.** Power tools are dangerous in the hands of untrained users.
- e) **Maintain power tools. Check for misalignment or binding of moving parts and any other condition that may affect the power tool's operation. If damaged, have the power tool repaired before use.** Many accidents are caused by poorly maintained power tools.
- f) **Keep cutting tools sharp and clean.** Properly maintained cutting tools with sharp cutting edges are less likely to bind and are easier to control.
- g) **Use the power tool, accessories and tool bits etc. in accordance with these instructions, taking into account the working conditions and the work to be performed.** Use of the power tool for operations different from those intended could result in a hazardous situation.

### 5. Battery tool use and care

- a) **Recharge only with the charger specified by the manufacturer.** A charger that is suitable for one type of battery pack may create a risk of fire when used with another battery pack.

- b) Use power tools only with specifically designated battery packs.** Use of any other battery packs may create a risk of injury and fire.
- c) When battery pack is not in use, keep it away from other metal objects, like paper clips, coins, keys, nails, screws or other small metal objects, that can make a connection from one terminal to another.** Shorting the battery terminals together may cause burns or a fire.
- d) Under abusive conditions, liquid may be ejected from the battery; avoid contact. If contact accidentally occurs, flush with water. If liquid contacts eyes, additionally seek medical help.** Liquid ejected from the battery may cause irritation or burns.

#### **6. Service**

- a) Have your power tool serviced by a qualified repair person using only identical replacement parts.** This will ensure that the safety of the power tool is maintained.

## **DRILL SAFETY WARNINGS**









- a) Wear ear protectors when impact drilling.** Exposure to noise can cause hearing loss.
- b) Use auxiliary handle(s), if supplied with the tool.** Loss of control can cause personal injury.
- c) Hold power tool by insulated gripping surfaces, when performing an operation where the cutting accessory may contact hidden wiring.** Cutting accessory contacting a “live” wire may make exposed metal parts of the power tool “live” and could give the operator an electric shock.

## **SAFETY INSTRUCTIONS WHEN USING LONG DRILL BITS**

- a) Never operate at higher speed than the maximum speed rating of the drill bit.** At higher speeds, the bit is likely to bend if allowed to rotate freely without contacting the workpiece, resulting in personal injury.
- b) Always start drilling at low speed and with the bit tip in contact with the workpiece.** At higher speeds, the bit is likely to bend if allowed to rotate freely without contacting the workpiece, resulting in personal injury.
- c) Apply pressure only in direct line with the bit and do not apply excessive pressure.** Bits can bend causing breakage or loss of control, resulting in personal injury.

## SYMBOLS

Some of the following symbols may be used on your tool. Please study them and learn their meaning. Proper interpretation of these symbols will allow you to operate the tool better and safer.

SYMBOL	Explanation
	Refer to instruction manual/booklet
	Wear eye protection
	Wear ear protectors.
	Wear a mask.
	Environment protection.
	Do not drop into the trash.
	Direct Current
	Safety Alert Symbol
n <sub>0</sub>	No load speed

## OPERATION

**⚠ WARNING** To reduce the risk of fire, personal injury, and product damage due to a short circuit, never immerse your tool, battery pack or charger in fluid or allow a fluid to flow inside them. Corrosive or conductive fluids, such as seawater, certain industrial chemicals, and bleach or bleach-containing products, etc. can cause a short circuit.

**⚠ WARNING** Do not attempt to modify this tool or create accessories not recommended for use with this tool. Any such alteration or modification is misuse and could result in a hazardous condition leading to possible serious injury.

**⚠ WARNING** Do not use any attachments or accessories not recommended by the manufacturer of this product. The use of attachments or accessories not recommended can result in serious personal injury.

**NOTE:** Use only with compatible battery packs and chargers. Using other models of battery packs or chargers may cause a fire.

Model No.	Battery Pack No.	Charger No.
DL6293	BY5197、BY5196	SC5358、QC5360、SC0060

**NOTICE:** Please refer to the battery and charger manuals for detailed operating information.

### To attach/detach battery pack (Fig. 2)

Lock the trigger switch “OFF” on the tool by placing the direction-of-rotation (forward/center-lock/reverse) selector in the center position.

#### To attach the battery pack:

Align the raised rib on the battery pack with the grooves in the tool, and then slide the battery pack onto the tool.

**NOTICE:** When placing the battery pack on the tool, be sure that the raised rib on the battery pack aligns with the groove in the tool and that the latches snap into place properly. Improper attachment of the battery pack can cause damage to internal components.

#### To detach the battery pack:

Depress the battery-release button, located on the front of the battery pack, to release the battery pack. Pull the battery pack out and remove it from the tool.

**⚠ WARNING** Battery tools are always in operating condition. Therefore, the direction-of-rotation (forward/center-lock/reverse) selector should always be locked in the center position when the tool is not in use or when carrying it at your side.

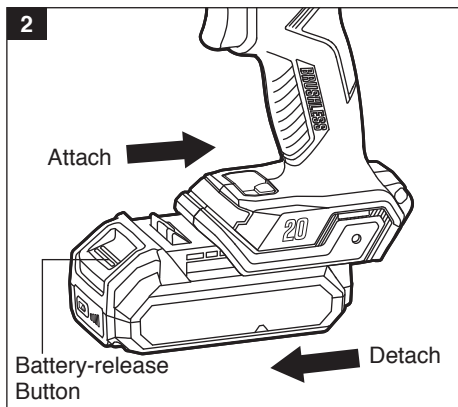

### Direction-of-rotation(Forward/Center-Lock/Reverse) selector (Fig. 3)

**⚠ WARNING** After tool use, lock the direction-of-rotation selector in the “OFF” position (center-lock) to help prevent accidental starts and possible injury.

Your tool is equipped with a direction-of-rotation selector, located above the trigger switch. This selector is designed for changing the direction of rotation of the bit and for locking the trigger in the “OFF” (center-lock) position.

- a. Position the direction-of-rotation selector to the far left of the tool to drill holes or drive the screws in.
- b. Position the direction-of-rotation selector to the far right of the tool to remove screws.
- c. Position the switch in the “OFF” (center-lock) position to help reduce the possibility of accidental starting when the tool is not in use.

**NOTICE:** To prevent gear damage, always allow the hammer drill to come to a complete stop before changing the direction of rotation.

**NOTE:** The hammer drill will not run unless the direction-of-rotation selector is engaged fully to the left or the right.

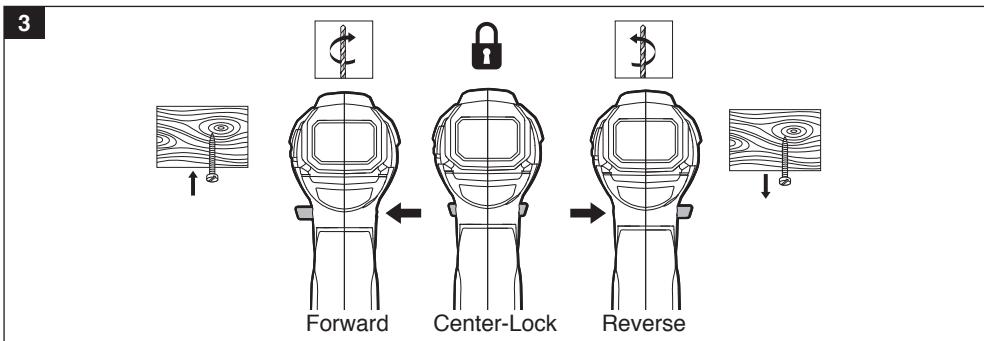

### Variable-speed trigger switch (Fig. 4)

Your tool is equipped with a variable-speed trigger switch. The tool can be turned “ON” or “OFF” by depressing or releasing the variable-speed trigger switch.

The variable-speed trigger switch delivers higher speed with increased trigger pressure and lower speed with decreased trigger pressure.

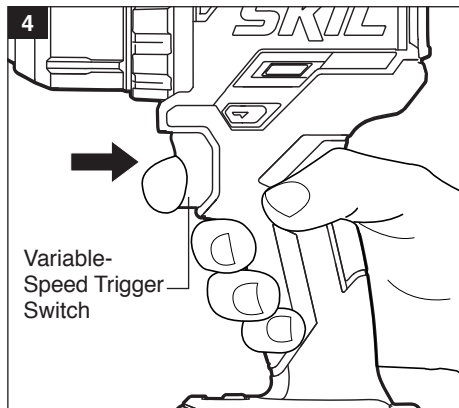

### Two-speed gearbox switch (Fig. 5)

Your tool is equipped with a two-speed gearbox designed for operating at low or high speeds.

The slide switch is located on the top of the tool to select either low (marked “1”) or high (marked “2”) speed.

The low speed (1) provides higher torque and slower speeds for heavy-duty work or for driving screws, drilling large diameters, or tapping threads. Use the low speed for starting holes without a center punch, drilling metals or plastic, drilling ceramics, or in applications requiring a higher torque.

The high speed (2) provides lower torque and faster speeds for lighter drilling work. The high speed is better for drilling wood and wood composites and for using abrasive and polishing accessories.

**NOTICE:** To prevent gear damage, always allow the tool to come to a complete stop before changing between low speed (1) and high speed (2).

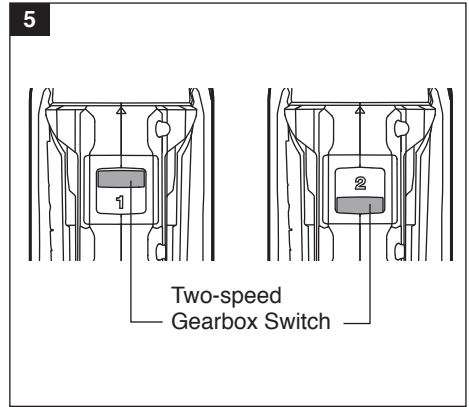

### Torque-adjustment ring (Fig. 6)

Your tool features 17 driving settings and 1 drilling setting. Output torque will increase as the clutch ring is rotated from 1 to 17.

**CAUTION** Do not adjust the torque while the tool is running.

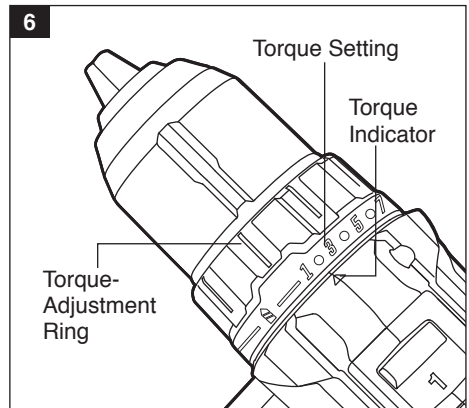

Adjust the torque by rotating the torque adjustment ring. The higher the torque setting, the more force the drill/driver produces to turn an object. The proper setting depends on the job and type of bit, fastener, and material you will be using. In general, use greater torque for larger screws. If the torque is too high, the screws may be damaged or broken.

Select the drill mode    for drilling and other heavy-duty applications.

## Worklight (Fig. 7)

Your tool is equipped with a worklight, located on the base of the tool. This provides additional light on the surface of the workpiece for operation in lower-light areas.

The worklight will illuminate by default when the tool is turned on OR if the worklight button is pressed without turning the tool on.

The worklight could be turned off manually by pressing the worklight button when the tool is not running.

**NOTE:** Worklight will turn off automatically after 10 seconds of inactivity if the worklight is turned on by squeezing on the variable-speed trigger switch.

Worklight will turn off automatically after 10 minutes of inactivity if the worklight is turned on by pressing the worklight button.

**NOTE:** For safety reasons, the worklight button is disabled while the tool is running.

The worklight will rapidly flash when the tool and/or battery pack becomes overloaded or too hot and the internal sensors will turn the tool off. Rest the tool for a while or place the tool and battery pack separately under air flow for cooling.

The worklight will flash more slowly to indicate that the battery pack charge is low.



Recharge the battery pack.

## Installing and removing bits (Fig. 8a & 8b)

**⚠ WARNING** Do not use the power of the drill driver/hammer drill while grasping chuck to loosen or tighten the bit. Friction burn or hand injury is possible if attempting to grasp the spinning chuck.

**⚠ WARNING** Do not use bits with damaged shanks.

Your tool is equipped with a keyless chuck to tighten or release drill bits in the chuck jaws. The arrow on the chuck indicates the direction in which to rotate the chuck body in order to lock (“CLOSE”) or unlock (“OPEN”) the chuck jaws on the drill bit

- Lock the trigger switch “OFF” on the tool by placing the direction-of-rotation selector in the center position.
- Remove the battery pack and rotate the select the drill position “  .

### To install the bit:

- Rotate the chuck body counterclockwise, viewed from chuck end, to open the chuck to approximately the drill bit diameter.
- Insert a clean bit up to the drill-bit flutes for small bits, or as far as it will go for large bits. Close the chuck by rotating the chuck body clockwise and securely tighten it by hand (Fig. 8a).

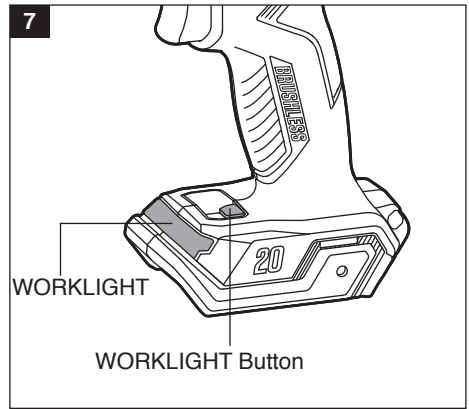

8a

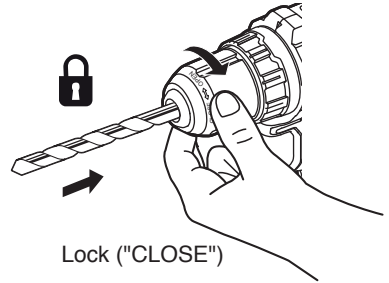
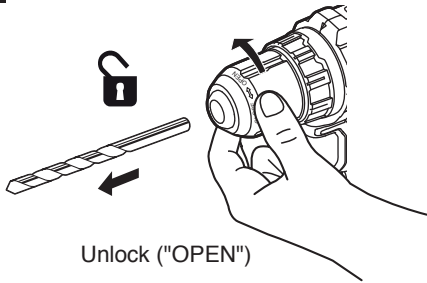

### To remove the bit:

- Rotate the chuck body counterclockwise, as viewed from the chuck end, to open the chuck.
- Remove the bit.

**⚠ WARNING** Make sure to insert the drill bit straight into the chuck jaws. Do not insert the drill bit into the chuck jaws at an angle and then tighten the chuck as shown in Fig. 8b. This could cause the drill bit to be thrown from the tool, resulting in possibly serious personal injury or damage to the chuck.

**⚠ WARNING** The bit may be hot after prolonged use. Use protective gloves when removing the bit from the tool, or first allow the bit to cool down.

8b

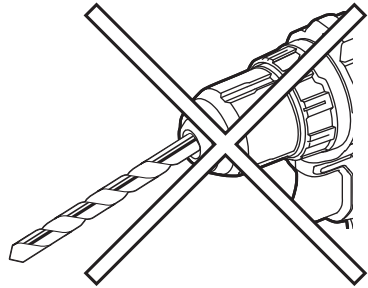

### Removable belt clip (Fig. 9)

Your tool is shipped with a removable belt clip that can be positioned on either side of the tool for convenient transportation.

#### To install the belt clip onto the tool:

- Remove the battery pack from the tool.
- Align the rib and the hole of the belt clip with the opening and the threaded hole on the base of the tool, respectively.
- Insert the screw and securely tighten the screw with a screwdriver (not included).

#### To remove the belt clip from the tool:

- Remove the battery pack from the tool.
- Use a screwdriver (not included) to loosen the screw that attaches the belt clip to the tool.
- Remove the screw and the belt clip. Keep them in a safe place for future use.

9

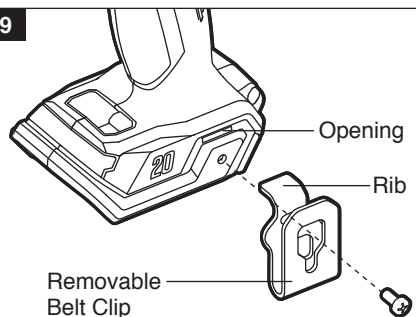

### Integrated bit clip and strap fixing (Fig. 10)

Your tool is equipped with an integrated bit clip located on the back of the tool. Use the bit clip to conveniently store hex bits.

Strap fixing is provided to attach a wrist strap (not included) in order to reduce the chances of dropping your tool. Wrap the strap around your hand when carrying the tool.

### Drill bits

Always inspect drill bits for excessive wear. Use only bits that are sharp and in good condition.

**Twist Bits:** Available with straight and reduced shanks for wood and light-duty metal drilling.

High-speed bits cut faster and last longer when drilling hard materials.

### Drilling (Fig. 11)

**⚠ WARNING** Always wear safety goggles or safety glasses with side shields during power tool operation or when blowing dust. If the operation is dusty, also wear a dust mask.

- Check that the direction-of-rotation selector is at the correct setting (forward or reverse).
- Secure the material to be drilled in a vise or with clamps to keep it from turning as the drill bit rotates.
- Hold the drill firmly and place the bit at the point to be drilled.
- Squeeze the trigger switch to start the drill driver.
- Move the drill driver bit into the workpiece, applying only enough pressure to keep the bit “biting”. Do not force the drill or apply side pressure to elongate a hole. Let the tool do the work.
- When drilling hard, smooth surfaces, first use a center punch to mark the desired location of the hole. This will prevent the drill bit from slipping off-center as the hole is started.
- When drilling metals, use light oil on the drill bit to keep it from overheating. The oil will prolong the life of the bit and increase the drilling action.
- If the bit jams in the workpiece or if the drill stalls, stop the tool immediately. Remove the bit from the workpiece and determine the reason for jamming.

There are two rules for drilling hard materials. First, the harder the material, the greater the pressure you need to apply to the tool. Second, the harder the material, the slower the speed should be. If the hole to be drilled is fairly large, drill a smaller hole first, then enlarge to the required size with a larger bit; it's often faster in the long run than drilling a larger hole initially.

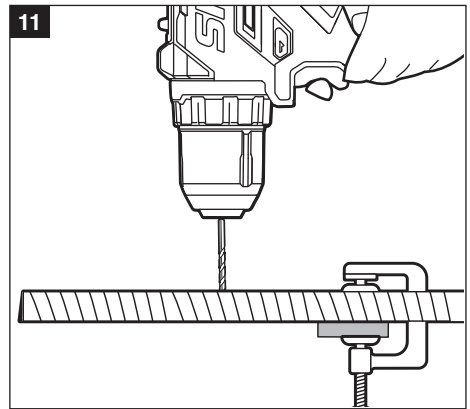
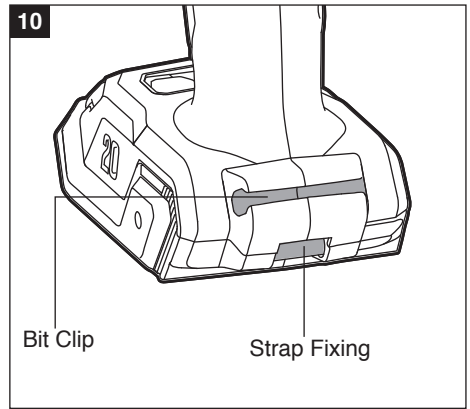

## Wood Drilling

For maximum performance, use high-speed steel or brad-point bits for wood drilling.

- Begin drilling at a very low speed to prevent the bit from slipping off the starting point.
- Increase speed as the drill bit bites into the material.
- When drilling “through” holes, place a block of wood behind the workpiece to prevent ragged or splintered edges on the back side of the workpiece (Fig. 12).

**NOTICE:** Bits may overheat unless they are reversed and pulled out frequently to clear chips from the flutes.

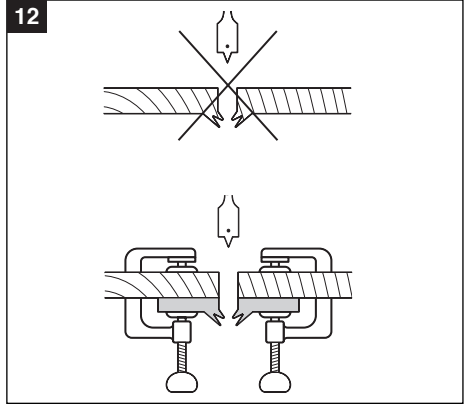

## Metal Drilling

For maximum performance, use high-speed steel bits for metal or steel drilling.

- When drilling metals, use light oil on the drill bit to keep it from overheating. The oil will prolong the life of the bit and increase the drilling efficiency.
- Begin drilling at a very low speed to prevent the bit from slipping off the starting point.
- Maintain a speed and a pressure that allow cutting without overheating the bit.

Applying too much pressure will:

- Overheat the drill.
- Wear the bearings.
- Bend or burn bits.
- Produce off-center or irregularly shaped holes.

## Driving Screws (Fig. 13)

Try to use standard-type screws for easy driving and improved grip.

- Install the correct driver bit.
- Ensure that the torque-adjustment ring is set to the most suitable setting. If in doubt, start with a low setting and gradually increase the setting as necessary. Do not change the torque setting when the tool is running.
- Use the correct speed range for the job and initially apply minimal pressure to the variable speed trigger switch. Increase the speed only when full control can be maintained.
- It is advisable to drill a pilot hole first. This hole should be slightly longer than the screw to be driven and just smaller than the shank diameter of the screw. The pilot hole will act as a guide for the screw and will also make tightening the screw less difficult. When screws are positioned close to an edge of the material, a pilot hole will also help to prevent splitting of the wood.
- Use a countersinking bit (sold separately) to accommodate the screw head so that it does not protrude from the surface.

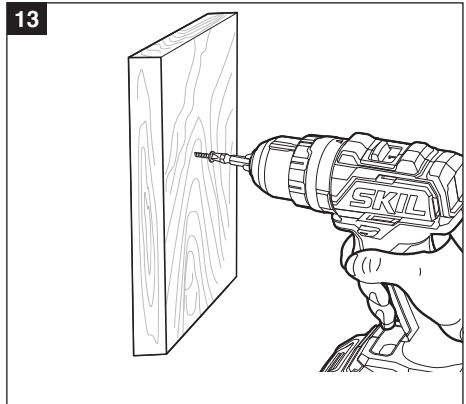

- f. Keep sufficient pressure on the drill to prevent the bit from turning out of the screw head. The screw head can easily become damaged, making it difficult to drive or remove the screw.
- g. To stop the drill/driver, release the trigger switch and allow the tool to come to a complete stop.

### Automatic Spindle Lock

The automatic spindle lock allows you to use the drill driver as a manual screwdriver. You can give an extra twist to firmly tighten a screw, loosen a very tight screw, or continue working when the battery charge is depleted. For manual screwdriver purposes, the chuck is automatically locked when the tool is off.

## MAINTENANCE

**⚠ WARNING** To avoid serious personal injury, always remove the battery pack from the tool when cleaning or performing any maintenance.

**⚠ WARNING** Preventive maintenance performed by unauthorized personnel may result in misplacing of internal wires and components which could cause serious hazard. We recommend that all tool service be performed by a SKIL Factory Service Center or Authorized SKIL Service Station.

### General Maintenance

**⚠ WARNING** When servicing, use only identical replacement parts. Use of any other parts may create a hazard or cause product damage.

Periodically inspect the entire product for damaged, missing, or loose parts such as screws, nuts, bolts, caps, etc. Tighten securely all fasteners and caps and do not operate this product until all missing or damaged parts are replaced. Please contact customer service or an authorized service center for assistance.

### Cleaning

The tool may be cleaned most effectively with compressed dry air.

**⚠ WARNING** Always wear safety goggles when cleaning tools with compressed air.

The guard system, ventilation openings, and switch levers must be kept clean and free of foreign matter. Do not attempt to clean by inserting pointed objects through openings.

**⚠ WARNING** Certain cleaning agents and solvents damage plastic parts. Some of these are: gasoline, carbon tetrachloride, chlorinated cleaning solvents, ammonia and household detergents that contain ammonia.

### Storage

Store the tool indoors in a place that is inaccessible to children. Keep away from corrosive agents.

## ENVIRONMENT PROTECTION



Separate collection. Products and batteries marked with this symbol must not be disposed of with normal household waste.

Products and batteries contain materials that can be recovered or recycled reducing the demand for raw materials. Please recycle electrical products and batteries according to local provisions.

## TROUBLESHOOTING

<b>Problem</b>	<b>Cause</b>	<b>Solution</b>
Tool will not start.	Battery pack charge is depleted.	Charge the battery.
	Battery pack is not installed properly.	Confirm that the battery is locked and secured to the tool.
	Burned out switch.	Have the switch replaced by an Authorized SKIL Service Center or Service Station.
Bit cannot be installed.	Chuck is not released.	Release the chuck.
	Bit does not fit the chuck.	Use an appropriate bit or use a suitable adaptor.
Motor overheating.	Ventilation slots are obstructed.	Clean and clear the ventilation slots. Do not cover the slots with hand during operation.
Work-light flashes rapidly.	The tool has stopped working to protect internal electronics.	Release the variable-speed trigger switch. Until the tool cools down ,then start the tool again
Work-light flashes slowly.	The battery charge is very low.	Charge the battery.



## **WARRANTY TERMS:**

- If the product is defective for material failure or manufacture failure, not personal improper operation, the product will have warranty service with no extra charge within the warranty period.
- The warranty exclusive following situation:
  - 1 Any natural wear and tear that occurs during normal use, e.g. housing, chuck, cable, plug, gear box, bearing or rotor (the wear of the commutator diameter exceeds 0.1mm);
  - 2 Tool failure due to non-compliance with operating instructions, improper operating conditions, overloading, lack of adequate maintenance and upkeep;
  - 3 Tool failure caused by self-disassembly the housing;
  - 4 Defects caused by the use of non-original accessories
  - 5 Tools that have been modified or added parts;
  - 6 Supplied accessories or accessories, such as drill bits, saw blades, etc.
- Your shopping receipt and the serial code of the machine are important warranty certificates, please keep them properly. If required by your local dealer, please present it as a warranty certificate.
- If you have any questions during the warranty period, please consult the local dealer. The special warranty policy of the local dealer or the problem that is not listed does not conflict with the warranty terms, and the local dealer's policy shall prevail.

We reserve right to change specifications without prior notice..

# 工具简介



该工具用于拧入和拧出螺丝，以及在木材、金属、陶瓷和塑料中钻孔。  
使用前仔细阅读说明书。

## 工具了解 (图1)

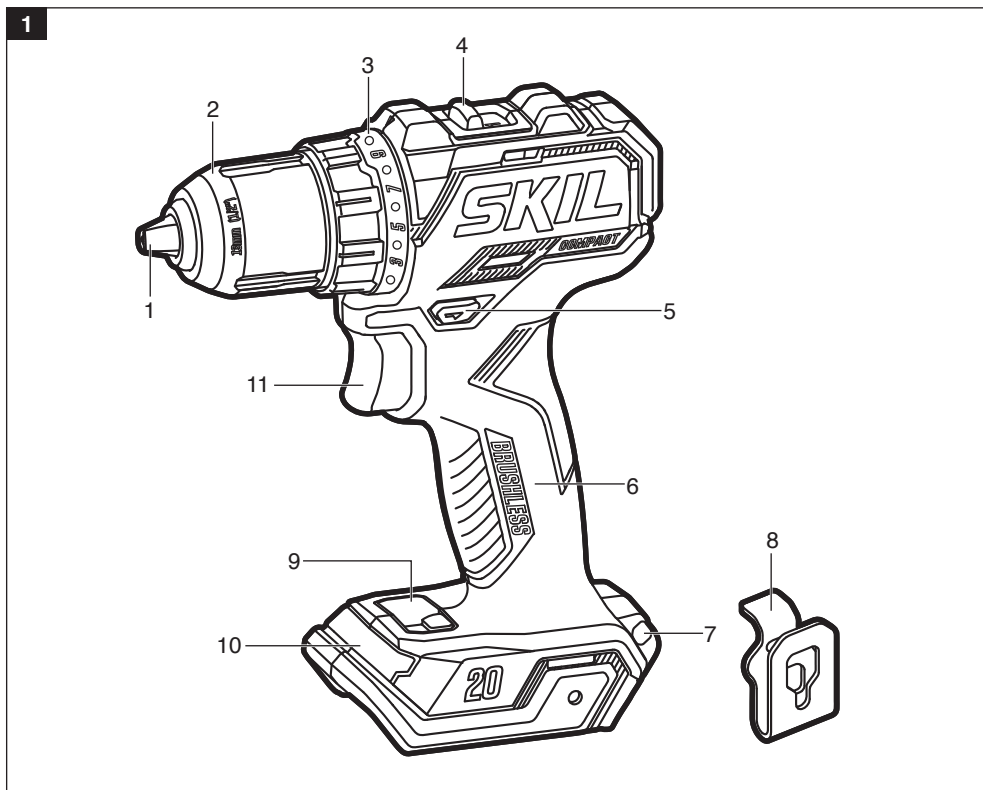

- |                       |            |
|-----------------------|------------|
| 1. 夹头爪                | 7. 钻头夹     |
| 2. 夹头                 | 8. 可拆卸皮带夹  |
| 3. 扭力调节环              | 9. 工作灯按钮   |
| 4. 双速变速开关             | 10. 工作灯    |
| 5. 正逆转开关 (正转/中间锁定/反转) | 11. 调速启停开关 |
| 6. 软胶手柄               |            |

## 工具规格

型号	DL6293
额定电压 (伏特)	18 (最大20) 
空载转速 (转/分钟)	0-500/0-1800
夹头规格 (毫米)	13 (1/2")
档位设置	17 档 + 钻档
推荐操作环境温度/摄氏度	0-40
推荐充电温度/摄氏度	5-40
推荐储存环境温度/摄氏度	0-40

注:

1. 为求改进, 本说明书所载规格可能不预先通告而给予更改。
2. 长时间使用机器后, 机器可能过热。再次使用机器前, 请冷却到合适的温度, 以防损坏机器。
3. 因销售地区和生产批次的不同, 本产品的具体配置可能会有所区别, 具体情况请以收到的实物为准

## 电动工具通用安全警告

 **警告** 阅读所有警告和所有说明。不遵照以下警告和说明会导致电击、火灾和/或严重伤害。

保存所有警告和说明书以备查阅。

在所有下列的警告中, 术语“电动工具”指市电驱动(有线)电动工具或电池驱动(无线)电动工具。

### 1. 工作场地安全

- a) 保持工作场地清洁和明亮。杂乱和黑暗的场地会引发事故。
- b) 不要在易爆环境, 如有易燃液体、气体或粉尘的环境下操作电动工具。电动工具产生的火花会点燃粉尘或气体。
- c) 操作电动工具时, 远离儿童和旁观者。注意力不集中会使操作者失去对工具的控制。

### 2. 电气安全

- a) 电动工具插头必须与插座相配。绝不能以任何方式改装插头。需接地的电动工具不能使用任何转换插头。未经改装的插头和相配的插座将减少电击危险。
- b) 避免人体接触接地表面, 如管道、散热片和冰箱。如果你身体接地会增加触电危险。
- c) 不得将电动工具暴露在雨中或潮湿环境中。水进入电动工具将增加触电危险。
- d) 不得滥用电线。绝不能用电线搬运、拉动电动工具或拔出其插头。使电线远离热源、油、锐边或运动部件。受损或缠绕的软线会增加电击危险。
- e) 当在户外使用电动工具时, 使用适合户外使用的外接软线。适合户外使用的软线将降低电击危险。
- f) 如果无法避免在潮湿环境中操作电动工具, 应使用带有剩余电流装置(RCD)保护的电源使用RCD可减少电击危险。

### 3. 人身安全

- a) 保持警觉, 当操作电动工具时请关注所从事的操作并保持清醒。当你感到疲倦, 或在有药物、酒精或治疗反应时, 不要操作电动工具。在操作电动工具时瞬间的疏忽会导致严重人身伤害。
- b) 使用个人防护装置。始终佩戴护目镜。安全装置, 诸如适当条件下使用防尘面具、防滑安全鞋、安全帽、听力防护等装置能减少人身伤害。

- c) **防止意外起动。确保开关在连接电源和/或电池包、拿起或搬运工具时处于关断位置。**手指放在开关上搬运工具或开关处于接通时通电会导致危险。
- d) **在电动工具接通之前，拿掉所有调节钥匙或扳手。**遗留在电动工具旋转零件上的扳手或钥匙会导致人身伤害。
- e) **手不要过分伸展。时刻注意脚下和身体平衡。**这样在意外情况下能很好地控制电动工具。
- f) **着装适当。不要穿宽松衣服或配饰。让你的头发、衣服和袖子远离运动部件。**宽松衣服、配饰或长发可能会卷入运动部件。
- g) **如果提供了与排屑、集尘设备连接用的装置，要确保其连接完好且使用得当。**使用集尘装置可降低尘屑引起的危险。

#### 4. 电动工具使用和注意事项

- a) **不要勉强使用电动工具，根据用途使用适当的电动工具。**适当的电动工具将以其设计的额定转速，使你更有效、更安全地完成工作。
- b) **如果开关不能控制工具的接通或关断，则不能使用该电动工具。**不能用开关来控制的电动工具是危险的且必须进行修理。
- c) **在进行任何调节、更换附件或贮存电动工具之前，必须从电源上拔掉插头和 / 或将电池包脱离电源。**这种防护性措施将减少电动工具突然起动的危险。
- d) **将闲置不用的电动工具贮存在儿童所及范围之外，并且不允许不熟悉电动工具和不了解这些说明的人操作电动工具。**电动工具在未经训练的用户手中是危险的。
- e) **保养和维修电动工具及其配件。检查运动部件是否调整到位或卡住，检查零件破损情况和影响电动工具运行的其他条件。**如有损坏，电动工具必须在使用前修理好。许多事故由维护不良的电动工具引发。
- f) **保持切削刀具锋利和清洁。**维护良好的有锋利切削刃的刀具不易卡住而且容易控制。
- g) **按照使用说明书，考虑作业条件和进行的作业来使用电动工具、附件和工具的刀头等。**将电动工具用作那些与要求不符的操作可能会导致危险。

#### 5. 电池式工具使用和注意事项

- a) **仅使用制造商规定的充电器充电。**将适用于某种电池包的充电器用到其他电池包时会发生着火的危险。
- b) **仅使用配有专用电池包的电动工具。**使用其他电池包会发生损坏和着火危险。
- c) **当电池包不用时，将它远离其他金属物体，例如回形针、硬币、钥匙、钉子、螺钉或其他小金属物体，以防电池包一端与另一端连接。**电池包端部短路可能会引起燃烧或着火。
- d) **在滥用条件下，液体会从电池中溅出；应避免接触。如果意外碰到了液体，用水冲洗。如果液体碰到了眼睛，需寻求医疗帮助。**从电池中溅出的液体会发生腐蚀或燃烧。

#### 6. 维修

- a) **请有资质的维修人员使用相同的零部件维修电动工具。**这将确保电动工具的安全性。

## 电钻使用注意事项







- 1) **冲击钻孔时需要佩戴耳罩。**接触噪音会导致听力损失。
- 2) **如果工具配套辅助把手，请使用辅助把手，失控会导致人身伤害。**
- 3) **安装在机器上的工具或螺丝如果可能割断隐藏的电线，一定要按住绝缘手柄操作电动工具。**电动工具如果割断了带电的电线，机器上的金属部件会导电，并进而导致操作者触电。

# 使用长钻头时的安全说明

- a) 切勿以高于钻头最大额定速率的速度操作。如果钻头在不接触工件的情况下，高速自由旋转，会导致钻头弯曲，造成人身伤害。
- b) 始终以低速并在钻头接触工件的情况下开始钻孔。如果钻头在不接触工件的情况下高速自由旋转，会导致钻头弯曲，造成人身伤害。
- c) 只在钻头垂直方向施压，不要过度施压。钻头可能会弯曲导致破损或失控，从而导致人身伤害。

## 代表符号

以下符号可以帮助您正确地使用本电动工具。请牢记各符号和他们的代表意思。正确了解各符号的代表意思，可以帮助您更有把握更安全地操作本电动工具。

符号	含义
	阅读说明书
	佩戴护目镜
	佩戴耳罩
	佩戴口罩
	环境保护
	请勿将电动工具丢入生活垃圾中
	直流电压
	警告标志
$n_0$	空载转速

# 操作说明

**警告** 为减少因火灾、人身伤害和产品损坏引起的短路，切勿将工具、电池包或充电器浸泡在液体或允许液体流入其内部。腐蚀性或导电液体，如海水，某些工业化学品、漂白剂或含漂白剂的产品等，会造成短路。

**警告** 如果任何零件损坏或丢失，请不要操作本产品，直到所有零件更换完成。使用有损坏或缺失的零件可能会导致严重的人身伤害。

**警告** 不要试图修改工具或创建工具没有推荐的附件。任何此类变更或者修改都是误用，可能导致危险的情况，可能引起严重伤害。

仅与适配的电池包和充电器一起使用，使用其他型号的电池包或充电器可能导致火灾。

机器型号	电池包型号	充电器型号
DL6293	BY5197、BY5196	SC5358、QC5360、SC0060

备注：详细操作信息请参考电池包和充电器说明书。

## 安装/拆卸电池包（图2）

将正逆转开关（正转/中间锁定/反转）置于中心位置，将工具上的调速启停开关锁定为“关闭”。

### 安装电池包：

将电池包上凸起的肋与工具的凹槽对齐，然后将电池包滑入工具。

注意：将电池包放在工具上时，请确保电池包上凸起的肋与工具内的凹槽对齐，并确保电池包卡入到位。电池包安装不当可能会引起内部组件损坏。

### 拆卸电池包：

按下位于电池包前部的释放按钮后，将电池包拔出。

**警告** 电池式工具始终处于工作状态。因此，在不使用工具或随身携带时，请将正逆转开关置于中间位置。

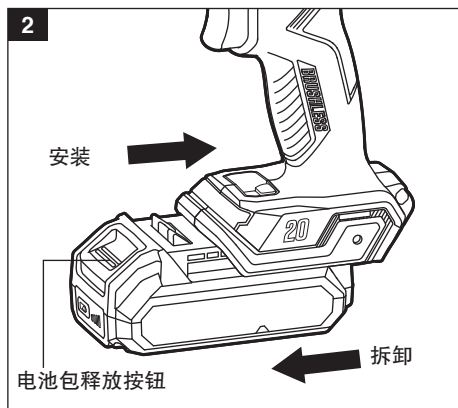

### 正逆转开关（正转/中间锁定/反转）（图3）

**警告** 使用工具后，将正逆转开关锁定在“关闭”位置（中间锁定），以防止意外启动和可能造成的意外伤害。

正逆转开关位于启停开关上方。正逆转开关可以改变钻头的旋转方向，当放置在“关闭”位置（中间锁定）时可以防止机器意外启动。

- 将正逆转开关向左推到底，机器正转，以拧入或拧紧螺丝。
- 将正逆转开关向右推到底，机器反转，以拧出或放松螺丝。
- 将正逆转开关置于在“关闭”位置（中间锁定），防止意外启动。

注意：为防止齿轮损坏，在更改转向之前，需保证机器完全停止。

注意：除非正逆转开关完全推到左边或向右边，否则机器不会运行。

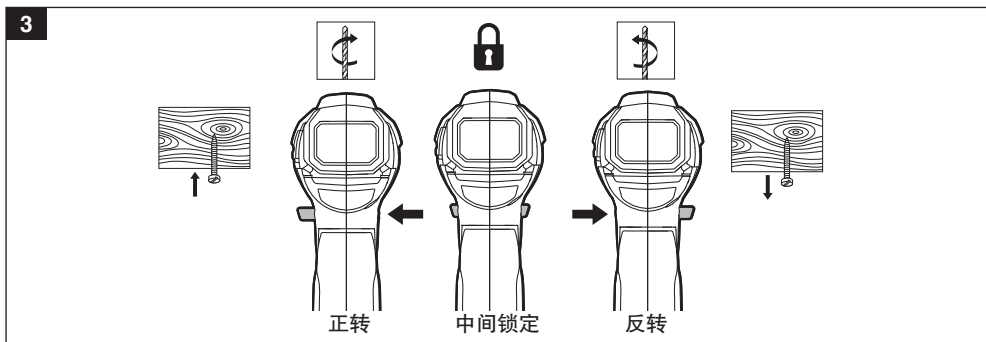

### 调速启停开关（图4）

该工具配备了调速启停开关，通过按下或释放调速启停开关启动或关闭工具。

加大按压调速启停开关压力，提高机器转速；减少压力降低机器转速。

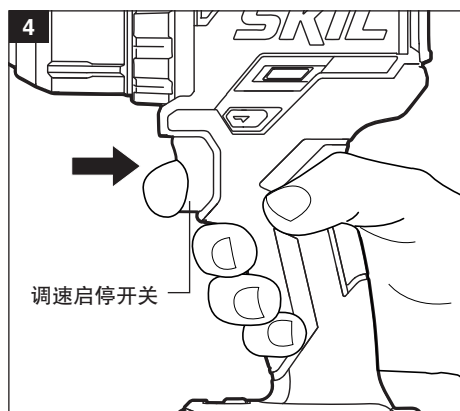

## 双速变速开关 (图5)

工具配备了双速变速开关,用于在高速或低速下工作。

工具顶部的滑动开关是用于选择低速(1)或高速(2)。

低速(1)提供高扭矩和低速度,用于重载工作、拧螺丝、钻大直径孔或攻丝。使用低速用于无中心冲头开孔、钻金属、塑料、钻陶瓷或需要高扭矩的应用。

高速(2)提供低扭矩和高速度,用于锤钻或轻载的钻工作。高速更适合于钻木材和木质复合材料,以及使用研磨和抛光配件。

注意:为了防止齿轮损坏,在低速(1)和高速(2)切换之前,请让工具完全停止

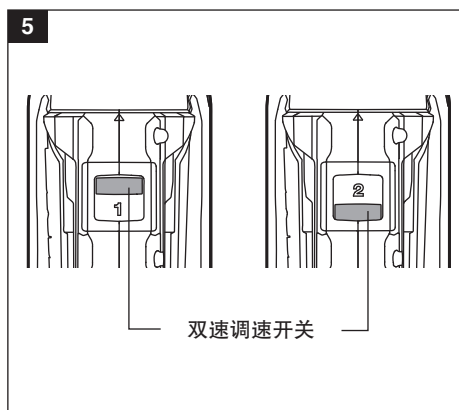

## 扭力调节环 (图6)

工具有17档和1钻档。当调节环从1档旋转到17档,输出扭矩将增加。

**⚠ 注意** 机器工作时,不得调节扭矩。

通过旋转扭力调节环调整扭力大小。扭力设置越高,钻头/起子在钻动物体时力就越大。

正确的设置方式取决于工作、钻头类型、紧固件和使用的材料。一般来说,较大的螺钉使用较大的扭矩。如果扭矩过大,可能会导致螺钉损坏或断裂。

选择钻档位  用于钻孔和其他重载工作。

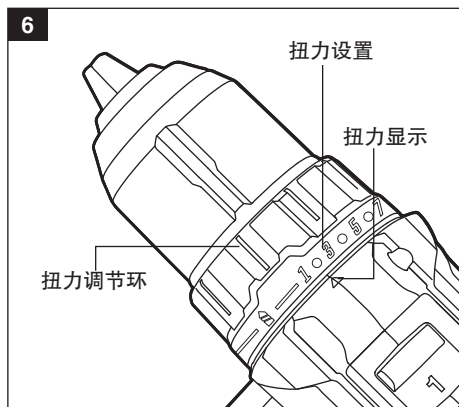

## 工作灯 (图7)

工具的底部配有一个工作灯。它为在工件表面提供了额外的照明,以便在光线较暗的地方进行操作。

工作灯在默认情况下,会在工具运行时自动亮起,或者在没有运行工具的情况下,按下工作灯按钮,工作灯亮起。

在工具不运行时,可以通过按下工作灯按钮手动关闭工作灯。

注:如果通过按下调速启停开关打开工作灯,工作灯将在不操作工具10秒后自动关闭。如果通过按下按钮打开工作灯,工作灯将在不操作工具10分钟后自动关闭。

注意:为了安全,当机器运行时,工作灯按钮无法使用。

当机器和/或电池包过载或过热时,内置传感器将关闭工具。当工具和/或电池包过载时,工作灯将频繁闪烁。将工具放置一会儿,或将工具和电池包分别放在流动的空气下冷却。

若工作灯很慢地闪烁,表明电池处于低电量状态。请给电池包充电。

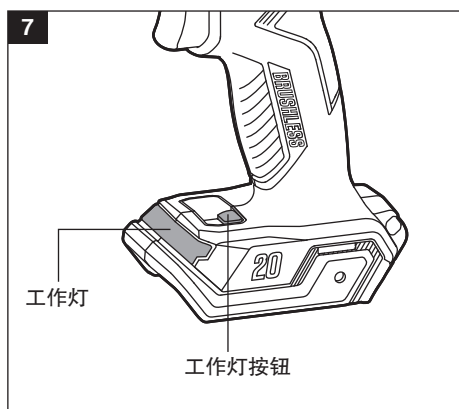

## 安装和拆卸钻头（图8a和8b）

**警告** 当握住夹头去松开或者拧紧钻头时，不要使用钻头的动力。如果试图抓住旋转的夹头，可能会造成擦伤或手部受伤。

**警告** 不要使用长柄损坏的钻头。

该工具配备了一个自紧夹头来拧紧或释放夹头钳口里的钻头。夹头上的箭头指示了夹头旋转的方向，以拧紧或松开钻头上的夹头钳口。

a. 将换向按钮置于中心位置，工具上调速启停开关置于“中间锁定”。

b. 取下电池包，选择  档。

安装钻头：

a. 从夹头端看，逆时针旋转夹头，将夹头打开至约钻头直径。

b. 对于小钻头，将干净的钻头插入到钻头槽内，对于大钻头，则将其插入到最大限度。顺时针旋转夹头，关闭夹头，用手拧紧。

取下钻头：

a. 从夹头端看，逆时针旋转夹头，打开夹头。

b. 取下钻头

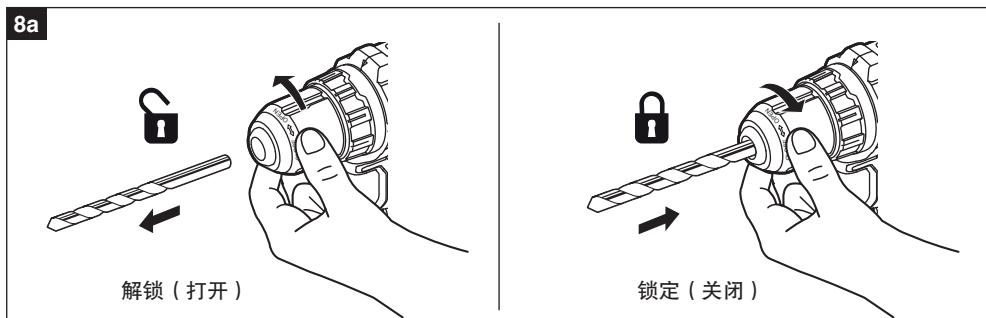

**警告** 确保将钻头垂直插入夹头。不要按图8b所示将钻头斜着插入夹头，然后拧紧夹头。这可能导致钻头从工具中甩出，可能造成严重的人身伤害或夹头的损坏。

**警告** 从工具上取下钻头时，请戴上防护手套。或者先让钻头冷却。钻头长时间使用后可能会很烫。

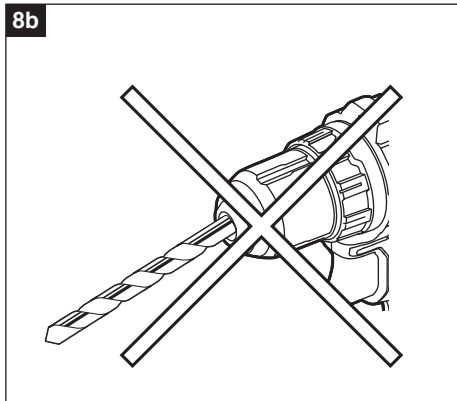

## 可拆卸皮带夹 (图9)

工具在发货时会配有一个可拆卸皮带夹, 它可以放置在工具的任何一侧, 方便运输。

在工具上安装皮带夹:

- 将电池包从工具上拆除。
- 将皮带夹上的棱和孔, 分别与工具底座上的开口和螺孔对齐。
- 插入螺丝, 用螺丝刀 (发货中不包括) 拧紧螺丝。

在工具上拆卸皮带夹:

- 将电池包从工具上拆除
- 用螺丝刀 (发货中不包括) 拧松, 将皮带夹固定在工具上的螺丝。
- 卸下螺丝和皮带夹。把它们保存在安全的地方, 以便将来使用。

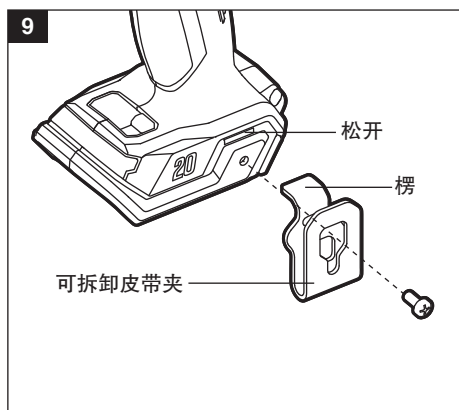

## 钻头夹和腕带固定 (图10)

工具配备了一个的钻头夹, 位于工具背面。使用钻头夹, 可以方便地储存六角钻头。

提供腕带固定, 用于连接腕带 (发货中不包括), 以减少工具的掉落。携带工具时, 将带子绕在手上。

### 钻头

请经常检查钻头的磨损程度。只使用锋利和状况良好的钻头。

麻花钻头: 为木材和轻型金属钻孔的直柄钻或者缩柄钻。高速钻头在硬质材料上切削速度更快, 使用寿命更长。

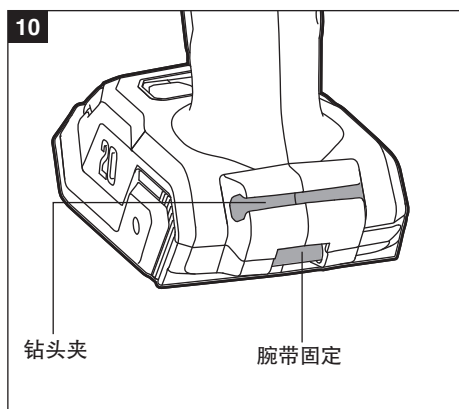

## 钻孔 (图11)

**警告** 使用工具操作或除尘时, 请佩戴护目镜或带侧护罩的安全眼镜。如果操作过程中灰尘较多, 也应佩戴防尘口罩。

- 检查正逆转开关是否正确设置 (正转或者反转)。
  - 用老虎钳或夹钳固定工件, 以防止钻头旋转时工件转动。
  - 握紧工具, 将钻头放在要钻孔的位置。
  - 按动调速启停开关, 启动工具。
  - 将钻头钻入工件, 仅施加足够的压力以保持钻头“咬合”。不要强行使用工具或施加侧压力。使用工具自身动力来完成工作。
  - 当在硬、光滑的表面钻孔时, 使用冲孔标记所需孔的位置。这将防止钻头在钻孔开始时打滑偏心。
  - 在钻金属时, 在钻头上抹少许油, 以防止钻头过热。油将延长钻头的寿命, 增加钻头效率。
  - 如果钻头在工件上堵转或钻头失速, 应立即停止工具。从工件上取下钻头并确定堵转的原因。
- 钻硬质材料有两条规则。第一, 材料越硬, 需要施加在工具上的压力就越大。第二, 材料越硬, 钻孔速度

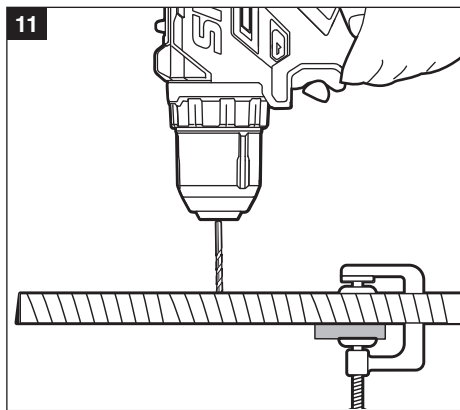

应该越慢。如果要钻的较大孔，先钻一个较小的孔，然后用更大的钻头扩大到所需的尺寸，这通常比从一开始就钻一个大孔速度更快。

## 木材钻孔

为了获得最佳性能，在木材上钻孔应使用高速钢或平头钻头。

- 以非常低的速度开始钻孔，以防止钻头从起始点滑落。
- 当钻头钻入材料时，提高速度。
- 当钻“通”孔时，在工件后面固定一块木头，以防止工件背面出现参差不齐或破碎的边缘(图12)。

注意：经常倒转和拔出钻头以清除凹槽中的碎屑，否则钻头可能过热。

## 金属钻孔

为了获得最佳性能，在金属或钢材上钻孔应使用高速钢钻头。

- 在钻金属时，抹少许油在钻头上，以防止钻头过热。油将延长钻头的寿命，增加钻头效率。
- 以非常低的速度开始钻孔，以防止钻头从起点滑落。
- 保持切削速度和压力，使钻头不会过热。

施加太多压力会：

- 工具过热。
- 轴承磨损。
- 钻头弯曲或灼伤。
- 产生偏心或不规则形状的孔。

## 驱动螺钉 (图13)

尽量使用标准型螺丝，以方便控制和提高抓力。

- 安装正确的钻头。
- 确保将扭力调节环调节到最合适的位置。如果不清楚，则从低档开始设置，必要时逐渐增加。在工具运行时，不要调节扭力环。
- 为能在工作时使用正确的速度范围，最初对调速启停开关施加最小压力。只有在能够完全控制工具的情况下才可增加速度。
- 建议先钻出一个导向孔。这个孔应略长于要打入的螺丝，并刚好小于螺丝的柄部直径。导向孔将引导螺丝的打入，也将使传动螺丝的难度降低。当螺丝的位置靠近材料的边缘时，导向孔也将有利于防止木材的开裂。
- 使用埋头钻头（单独出售）使螺丝头不突出于表面。
- 在钻头上施加足够的压力，以防钻头从螺帽中滑落。
- 要停止钻头/起子机，请释放调速启停开关，让工具完全停止。

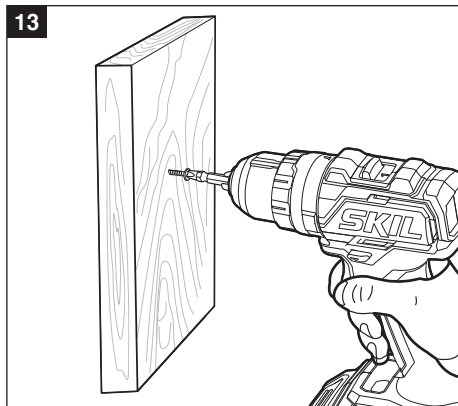
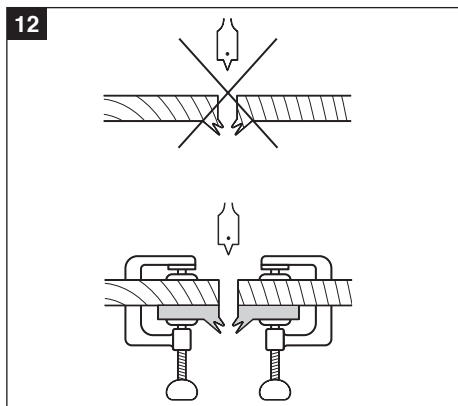

## 自动主轴锁

自动主轴锁可以使钻头作为手动螺丝刀使用。你可以施加额外的力拧紧螺丝、扭松螺丝，或者在电池包电量耗尽后继续工作。作为手动螺丝刀使用时，工具关闭时，夹头会自动锁定。

## 维护保养



**警告**

为避免严重的人身伤害，在清洁或进行任何维护时，务必将电池包从工具上取下。



**警告**

未经授权的人员进行预防性维护可能会导致内部电线和部件错位，从而造成严重危险。我们建议所有工具服务由SKIL工厂服务中心或SKIL授权服务站执行。

## 通用维修



**警告**

维修时，只能使用相同的更换零件。使用任何其他零件都可能造成危险或导致产品损坏。

定期检查整个产品是否有损坏、丢失或松动的零件，如螺钉、螺母、螺栓、螺帽等。拧紧所有紧固件和螺帽，在更换所有丢失或损坏的零件之前，不要操作本产品。请联系客户服务或授权服务中心寻求帮助。

## 清洁

使用压缩干燥空气可以最有效地清洁工具。



**警告**

使用压缩空气清洁工具时，务必佩戴护目镜。防护系统、通风口和开关杆必须保持清洁且无异物。不要试图通过开口插入尖锐物体进行清洁。



**警告**

某些清洁剂和溶剂会损坏塑料部件。其中一些是：汽油、四氯化碳、氯化清洁溶剂、氨和含有氨的家用洗涤剂。

## 储存

将工具存放在室内儿童无法进入的地方。远离腐蚀剂。

## 环境保护



单独收集。标有此符号的产品不得与普通家庭垃圾一起处理。

产品含有可回收或再循环的材料，减少了对原材料的需求。请按照当地规定回收电器产品。

# 一般故障及排除方法

故障	原因	排除方法
工具不工作。	电池包电量耗尽。	给电池包充电。
	电池包没有安装好。	确认电池已被锁定并固定工具上。
	开关烧坏。	请到专业维修中心更换开关。
钻头无法安装。	夹头没松。	松开夹头。
	钻头与夹头不匹配。	选择合适的钻头或使用合适的适配器。
发动机过热。	通风口堵住了。	清洁通风口。在操作过程中，不要用手遮挡通风口。
工作灯频闪。	该工具已停止工作，以保护内部电子元件。	松开调速启停开关。等到工具冷却下来后，再次启动工具。
工作灯闪烁缓慢。	电池电量过低。	给电池包充电。

# 保修卡

## Warranty Card

<b>合格证</b>	
<b>PRODUCT CERTIFICATION</b>	
<b>泉峰(中国)工具销售有限公司</b> 地 址: 中国南京市江宁区天元西路 99 号	检验员 

 全国统一售后服务电话  
**400-828-9076**

**重要提示** 机身铭牌上的编码是厂家判断机器真伪及提供售后服务的重要凭证，如您购买了编码无法辨识的机器，可能无法得到厂家正常的保修服务

### 保修服务说明：

- 需要维修时，请送至或寄至 泉峰(中国)工具销售有限公司的售后服务部；产品保修起始日期以购机发票的开票日期为准，或者以能有效证明该产品具体购买日期其他凭证为准；
- 仅对存在质量缺陷的产品给予免费维修，前提为故障原因是材料缺陷或制造缺陷，并处于保修期内。

保修期及保修条款根据工具的类别以及使用者的情况而定：

- 针对家庭用户 / 非商业用途客户
  1. 交流工具：自购买之日起保修 12 个月或者转子换向器直径磨损量在 0.1 毫米以内，以先到为准；
  2. 直流工具：主机、电池、充电器自购买之日起保修 12 个月；
  3. 光电工具：激光测距仪自购买之日起保修 24 个月；其他光电产品自购买之日起保修 12 个月。
- 针对专业用户 / 商业用途客户
  1. 交流工具：自购买之日起保修 3 个月或者转子换向器直径磨损量在 0.1 毫米以内，以先到为准；
  2. 直流工具：主机、电池、充电器自购买之日起保修 6 个月；
  3. 光电工具：激光测距仪自购买之日起保修 12 个月；其他光电产品自购买之日起保修 6 个月。
- 保修不包括：
  1. 任何自然磨损以及正常使用时所发生损耗，如机壳、转子换向器直径磨损量超过 0.1 毫米、碳刷、电源线等；
  2. 由于不遵守操作说明、不适当的操作条件、超负荷、缺乏足够的维护和保养所导致的工具故障；
  3. 自行或非 SKIL 授权维修点拆修的所导致的工具故障；
  4. 由于使用非原装 SKIL 配件而引起的缺陷；
  5. 经过改装或增加部件的工具；
  6. 随机附送的配件或者附件。

如有 **SKIL** 牌电动工具产品需要维修、保养和咨询服务，  
请您与 **SKIL** 特约维修中心联系。

售后服务官方QQ：3051884030

售后服务咨询电话：025-84994598

售后服务地址：江苏省南京市江宁区将军大道159号，  
泉峰售后服务部

售后件寄回收件人：客服1号



扫描并关注 SKIL 官方微信，  
输入“售后”二字，即可  
查询售后服务信息



全国统一售后服务电话

**400-828-9076**

本资料内容如有变更，恕不另行通知。

版次：2201

# 工具簡介



該工具用于擰入和擰出螺絲，以及在木材、金屬、陶瓷和塑料中鑽孔。  
使用前仔細閱讀說明書。

## 工具了解 (圖1)

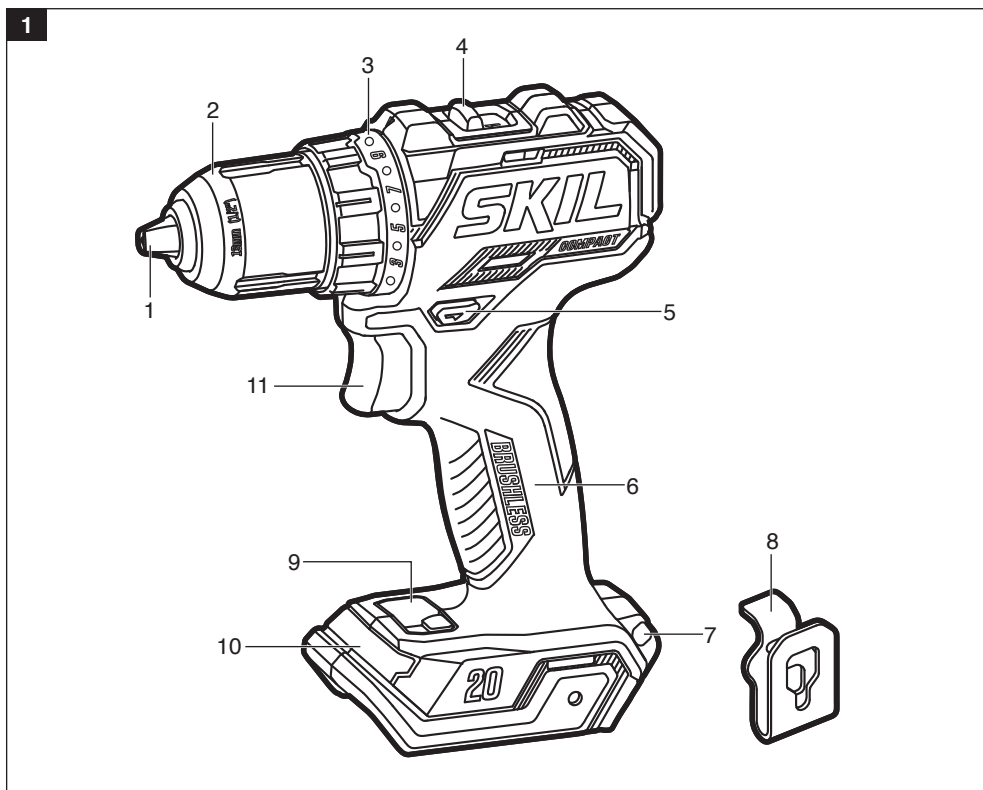

- |                       |            |
|-----------------------|------------|
| 1. 夾頭爪                | 7. 鑽頭夾     |
| 2. 夾頭                 | 8. 可拆卸皮帶夾  |
| 3. 扭力調節環              | 9. 工作燈按鈕   |
| 4. 雙速變速開關             | 10. 工作燈    |
| 5. 正逆轉開關 (正轉/中間鎖定/反轉) | 11. 調速啓停開關 |
| 6. 軟膠手柄               |            |

## 工具規格

型号	DL6293
額定電壓（伏特）	18 (最大20) 
空載轉速（轉/分鐘）	0-500/0-1800
夾頭規格（毫米）	13 (1/2")
檔位設置	17 檔 + 鑽檔
推薦操作環境溫度/攝氏度	0-40
推薦充電溫度/攝氏度	5-40
推薦儲存環境溫度/攝氏度	0-40

注：

1. 為求改進，本說明書所載規格可能不預先通告而給予更改。
2. 長時間使用機器後，機器可能過熱。再次使用機器前，請冷卻到合適的溫度，以防損壞機器。
3. 因銷售地區和生產批次的不同，本產品的具體配置可能會有所區別，具體情況請以收到的實物為準

## 電動工具通用安全警告

 **警告** 閱讀所有警告和所有說明。不遵照以下警告和說明會導致電擊、火災和/或嚴重傷害。

保存所有警告和說明書以備查閱。

在所有下列的警告中，術語“電動工具”指市電驅動（有線）電動工具或電池驅動（無線）電動工具。

1. 工作場地安全
  - a) 保持工作場地清潔和明亮。雜亂和黑暗的場地會引發事故。
  - b) 不要在易爆環境，如有易燃液體、氣體或粉塵的環境下操作電動工具。電動工具產生的火花會點燃粉塵或氣體。
  - c) 操作電動工具時，遠離兒童和旁觀者。注意力不集中會使操作者失去對工具的控制。
2. 電氣安全
  - a) 電動工具插頭必須與插座相配。絕不能以任何方式改裝插頭。需接地的電動工具不能使用任何轉換插頭。未經改裝的插頭和相配的插座將減少電擊危險。
  - b) 避免人體接觸接地表面，如管道、散熱片和冰箱。如果你身體接地會增加觸電危險。
  - c) 不得將電動工具暴露在雨中或潮濕環境中。水進入電動工具將增加觸電危險。
  - d) 不得濫用電綫。絕不能用電綫搬運、拉動電動工具或拔出其插頭。使電綫遠離熱源、油、銳邊或運動部件。受損或纏繞的軟綫會增加電擊危險。
  - e) 當在戶外使用電動工具時，使用適合戶外使用的外接軟綫。適合戶外使用的軟綫將降低電擊危險。
  - f) 如果無法避免在潮濕環境中操作電動工具，應使用帶有剩餘電流裝置（RCD）保護的電源使用RCD可減少電擊危險。
3. 人身安全
  - a) 保持警覺，當操作電動工具時請關注所從事的操作并保持清醒。當你感到疲倦，或在有藥物、酒精或治療反應時，不要操作電動工具。在操作電動工具時瞬間的疏忽會導致嚴重人身傷害。
  - b) 使用個人防護裝置。始終佩戴護目鏡。安全裝置，諸如適當條件下使用防塵面具、防滑安全鞋、安全帽、聽力防護等裝置能減少人身傷害。

- c) 防止意外起動。確保開關在連接電源和/或電池包、拿起或搬運工具時處於關斷位置。手指放在開關上搬運工具或開關處於接通時通電會導致危險。
- d) 在電動工具接通之前，拿掉所有調節鑰匙或扳手。遺留在電動工具旋轉零件上的扳手或鑰匙會導致人身傷害。
- e) 手不要過分伸展。時刻注意腳下和身體平衡。這樣在意外情況下能很好地控制電動工具。
- f) 着裝適當。不要穿寬鬆衣服或佩飾。讓你的頭髮、衣服和袖子遠離運動部件。寬鬆衣服、佩飾或長發可能會卷入運動部件。
- g) 如果提供了與排屑、集塵設備連接用的裝置，要確保其連接完好且使用得當。使用集塵裝置可降低塵屑引起的危險。

#### 4. 電動工具使用和注意事項

- a) 不要勉強使用電動工具，根據用途使用適當的電動工具。適當的電動工具將以其設計的額定轉速，使你更有效、更安全地完成工作。
- b) 如果開關不能控制工具的接通或關斷，則不能使用該電動工具。不能用開關來控制的電動工具是危險的且必須進行修理。
- c) 在進行任何調節、更換附件或貯存電動工具之前，必須從電源上拔掉插頭和 / 或將電池包脫開電源。這種防護性措施將減少電動工具突然起動的危險。
- d) 將閒置不用的電動工具貯存在兒童所及範圍之外，並且不允許不熟悉電動工具和不了解這些說明的人操作電動工具。電動工具在未經訓練的用戶手中是危險的。
- e) 保養和維修電動工具及其配件。檢查運動部件是否調整到位或卡住，檢查零件破損情況和影響電動工具運行的其他條件。如有損壞，電動工具必須在使用前修理好。許多事故由維護不良的電動工具引發。
- f) 保持切削刀具鋒利和清潔。維護良好的有鋒利切削刃的刀具不易卡住而且容易控制。
- g) 按照使用說明書，考慮作業條件和進行的作業來使用電動工具、附件和工具的刀頭等。將電動工具用作那些與要求不符的操作可能會導致危險。

#### 5. 電池式工具使用和注意事項

- a) 僅使用制造商規定的充電器充電。將適用於某種電池包的充電器用到其他電池包時會發生着火的危險。
- b) 僅使用配有專用電池包的電動工具。使用其他電池包會發生損壞和着火危險。
- c) 當電池包不用時，將它遠離其他金屬物體，例如回形針、硬幣、鑰匙、釘子、螺釘或其他小金屬物體，以防電池包一端與另一端連接。電池包端部短路可能會引起燃燒或着火。
- d) 在濫用條件下，液體會從電池中濺出；應避免接觸。如果意外碰到了液體，用水衝洗。如果液體碰到了眼睛，需尋求醫療幫助。從電池中濺出的液體會發生腐蝕或燃燒。

#### 6. 維修

- a) 請有資質的維修人員使用相同的零部件維修電動工具。這將確保電動工具的安全性。

## 電鑽使用注意事項









- 1) 衝擊鑽孔時需要佩戴耳罩。接觸噪音會導致聽力損失。
- 2) 如果工具配套輔助把手，請使用輔助把手，失控會導致人身傷害。
- 3) 安裝在機器上的工具或螺絲如果能割斷隱藏的電纜，一定要按住絕緣手柄操作電動工具。電動工具如果割斷了帶電的電纜，機器上的金屬部件會導電，並進而導致操作者觸電。

# 使用長鑽頭時的安全說明

- 切勿以高于鑽頭最大額定速率的速度操作。如果鑽頭在不接觸工件的情況下，高速自由旋轉，會導致鑽頭彎曲，造成人身傷害。
- 始終以低速並在鑽頭接觸工件的情況下開始鑽孔。如果鑽頭在不接觸工件的情況下高速自由旋轉，會導致鑽頭彎曲，造成人身傷害。
- 祇在鑽頭垂直方向施壓，不要過度施壓。鑽頭可能會彎曲導致破損或失控，從而導致人身傷害。

## 代表符號

以下符號可以幫助您正確地使用本電動工具。請牢記各符號和他們的代表意思。正確了解各符號的代表意思，可以幫助您更有把握更安全地操作本電動工具。

符號	含義
	閱讀說明書
	佩戴護目鏡
	佩戴耳罩
	佩戴口罩
	環境保護
	請勿將電動工具丟入生活垃圾中
	直流電壓
	警告標志
$n_0$	空載轉速

# 操作說明

**警告** 為減少因火災、人身傷害和產品損壞引起的短路，切勿將工具、電池包或充電器浸泡在液體或允許液體流入其內部。腐蝕性或導電液體，如海水，某些工業化學品、漂白劑或含漂白劑的產品等，會造成短路。

**警告** 如果任何零件損壞或丟失，請不要操作本產品，直到所有零件更換完成。使用有損壞或缺失的零件可能會導致嚴重的人身傷害。

**警告** 不要試圖修改工具或創建工具沒有推薦的附件。任何此類變更或者修改都是誤用，可能導致危險的情況，可能引起嚴重傷害。

僅與適配的電池包和充電器一起使用，使用其他型號的電池包或充電器可能導致火災。

機器型号	電池包型号	充電器型号
DL6293	BY5197、BY5196	SC5358、QC5360、SC0060

備注：詳細操作信息請參考電池包和充電器說明書。

## 安裝/拆卸電池包（圖2）

將正逆轉開關（正轉/中間鎖定/反轉）置于中心位置，將工具上的調速啓停開關鎖定為“關閉”。

安裝電池包：

將電池包上凸起的肋與工具的凹槽對齊，然後將電池包滑入工具。

注意：將電池包放在工具上時，請確保電池包上凸起的肋與工具內的凹槽對齊，並確保電池包卡入到位。電池包安裝不當可能會引起內部組件損壞。

拆卸電池包：

按下位於電池包前部的釋放按鈕後，將電池包拔出。

**警告** 電池式工具始終處於工作狀態。因此，在不使用工具或隨身攜帶時，請將正逆轉開關置于中間位置。

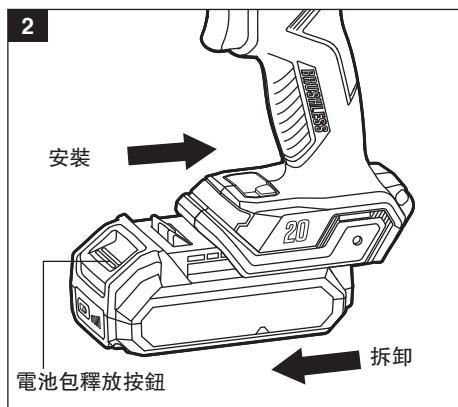

### 正逆轉開關（正轉/中間鎖定/反轉）（圖3）

**警告** 使用工具後，將正逆轉開關鎖定在“關閉”位置（中間鎖定），以防止意外啓動和可能造成的意外傷害。

正逆轉開關位于啓停開關上方。正逆轉開關可以改變鑽頭的旋轉方向，當放置在“關閉”位置（中間鎖定）時可以防止機器意外啓動。

- 將正逆轉開關向左推到底，機器正轉，以擰入或擰緊螺絲。
- 將正逆轉開關向右推到底，機器反轉，以擰出或放鬆螺絲。
- 將正逆轉開關置于在“關閉”位置（中間鎖定），防止意外啓動。

注意：爲防止齒輪損壞，在更改轉向之前，需保證機器完全停止。

注意：除非正逆轉開關完全推到左邊或向右邊，否則機器不會運行。

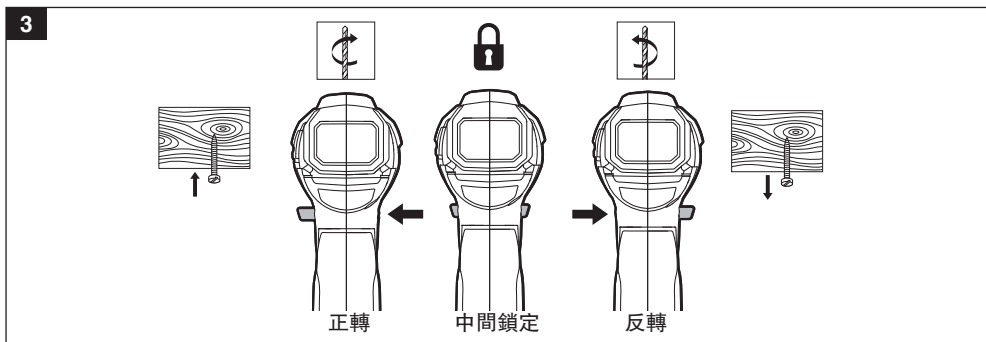

### 調速啓停開關（圖4）

該工具配備了調速啓停開關，通過按下或釋放調速啓停開關啓動或關閉工具。

加大按壓調速啓停開關壓力，提高機器轉速；減少壓力降低機器轉速。

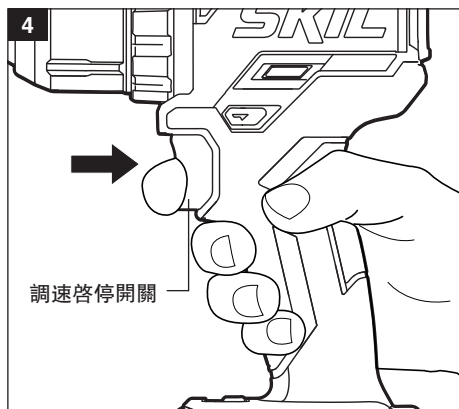

## 雙速變速開關 (圖5)

工具配備了雙速變速開關，用于在高速或低速下工作。

工具頂部的滑動開關是用于選擇低速(1)或高速(2)。

低速(1)提供高扭矩和低速度，用于重載工作、擰螺絲、鑽大直徑孔或攻絲。使用低速用于無中心衝頭開孔、鑽金屬、塑料、鑽陶瓷或需要高扭矩的應用。

高速(2)提供低扭矩和高速度，用于錘鑽或輕載的鑽工作。高速更適合于鑽木材和木質復合材料，以及使用研磨和拋光配件。

注意：為了防止齒輪損壞，在低速(1)和高速(2)切換之前，請讓工具完全停止

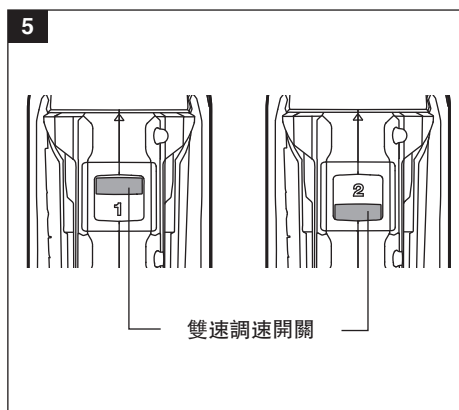



## 扭力調節環 (圖6)

工具有17檔和1鑽檔。當調節環從1檔旋轉到17檔，輸出扭矩將增加。

**⚠ 注意** 機器工作時，不得調節扭矩。

通過旋轉扭力調節環調整扭力大小。扭力設置越高，鑽頭/起子在鑽動物體時力就越大。

正確的設置方式取決于工作、鑽頭類型、緊固件和使用的材料。一般來說，較大的螺釘使用較大的扭矩。如果扭矩過大，可能會導致螺釘損壞或斷裂。

選擇鑽檔位    用于鑽孔和其他重載工作。

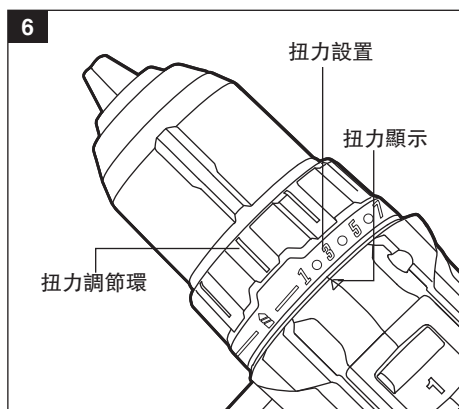

## 工作燈 (圖7)

工具的底部配有一個工作燈。它為在工件表面提供了額外的照明，以便在光線較暗的地方進行操作。

工作燈在默認情況下，會在工具運行時自動亮起，或者在没有運行工具的情況下，按下工作燈按鈕，工作燈亮起。

在工具不運行時，可以通過按下工作燈按鈕手動關閉工作燈。

注：如果通過按下調速啓停開關打開工作燈，工作燈將在不操作工具10秒後自動關閉。如果通過按下按鈕打開工作燈，工作燈將在不操作工具10分鐘後自動關閉。

注意：為了安全，當機器運行時，工作燈按鈕無法使用。

當機器和/或電池包過載或過熱時，內置傳感器將關閉工具。當工具和/或電池包過載時，工作燈將頻繁閃爍。將工具放置一會兒，或將工具和電池包分別放在流動的空氣下冷卻。

若工作燈很慢地閃爍，表明電池處於低電量狀態。請給電池包充電。

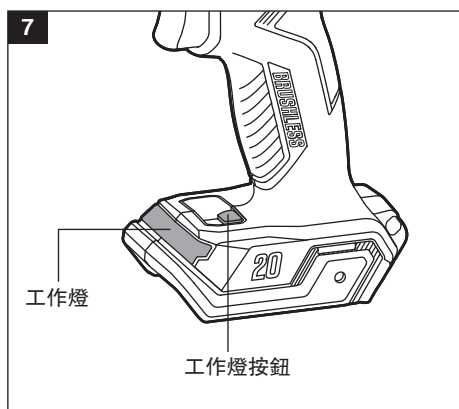

## 安裝和拆卸鑽頭 (圖8a和8b)

**警告** 當握住夾頭去鬆開或者擰緊鑽頭時，不要使用鑽頭的動力。如果試圖抓住旋轉的夾頭，可能會造成擦傷或手部受傷。

**警告** 不要使用長柄損壞的鑽頭。

該工具配備了一個自緊夾頭來擰緊或釋放夾頭鉗口裏的鑽頭。夾頭上的箭頭指示了夾頭旋轉的方向，以擰緊或鬆開鑽頭上的夾頭鉗口。

a. 將換向按鈕置于中心位置，工具上調速啓停開關置于“中間鎖定”。

b. 取下電池包，選擇 ◀▶▼檔。

安裝鑽頭：

a. 從夾頭端看，逆時針旋轉夾頭，將夾頭打開至約鑽頭直徑。

b. 對於小鑽頭，將幹淨的鑽頭插入到鑽頭槽內，對於大鑽頭，則將其插入到最大限度。順時針旋轉夾頭，關閉夾頭，用手擰緊。

取下鑽頭：

a. 從夾頭端看，逆時針旋轉夾頭，打開夾頭。

b. 取下鑽頭

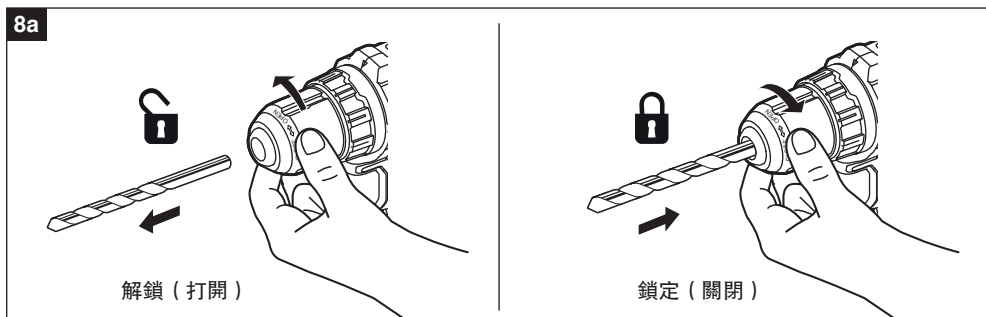

**警告** 確保將鑽頭垂直插入夾頭。不要按圖8b所示將鑽頭斜着插入夾頭，然後擰緊夾頭。這可能導致鑽頭從工具中甩出，可能造成嚴重的人身傷害或夾頭的損壞。

**警告** 從工具上取下鑽頭時，請戴上防護手套。或者先讓鑽頭冷卻。鑽頭長時間使用後可能會很燙。

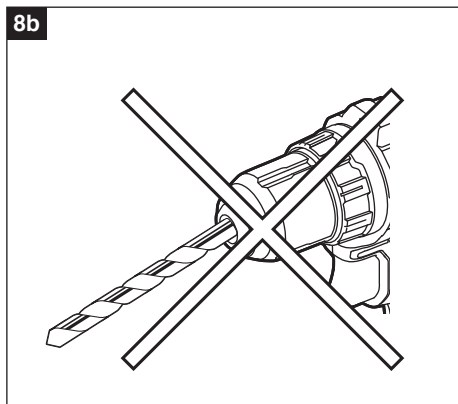

## 可拆卸皮帶夾 (圖9)

工具在發貨時會配有一個可拆卸皮帶夾，它可以放置在工具的任何一側，方便運輸。

在工具上安裝皮帶夾：

- 將電池包從工具上拆除。
- 將皮帶夾上的稜和孔，分別與工具底座上的開口和螺紋孔對齊。
- 插入螺絲，用螺絲刀（發貨中不包括）擰緊螺絲。

在工具上拆卸皮帶夾：

- 將電池包從工具上拆除
- 用螺絲刀（發貨中不包括）擰鬆，將皮帶夾固定在工具上的螺絲。
- 卸下螺絲和皮帶夾。把它們保存在安全的地方，以便將來使用。

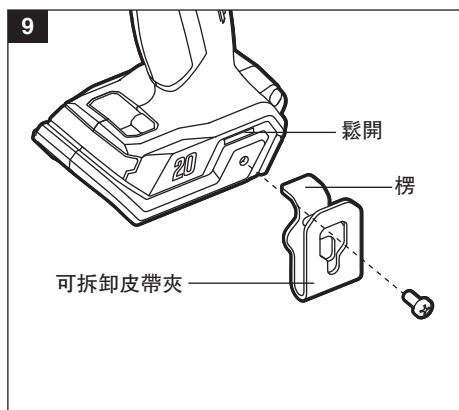

## 鑽頭夾和腕帶固定 (圖10)

工具配備了一個的鑽頭夾，位於工具背面。使用鑽頭夾，可以方便地儲存六角鑽頭。

提供腕帶固定，用於連接腕帶（發貨中不包括），以減少工具的掉落。攜帶工具時，將帶子繞在手上。

### 鑽頭

請經常檢查鑽頭的磨損程度。祇使用鋒利和狀況良好的鑽頭。

麻花鑽頭：為木材和輕型金屬鑽孔的直柄鑽或者縮柄鑽。高速鑽頭在硬質材料上切削速度更快，使用壽命更長。

### 鑽孔 (圖11)

**警告** 使用工具操作或除塵時，請佩戴護目鏡或帶側護罩的安全眼鏡。如果操作過程中灰塵較多，也應佩戴防塵口罩。

- 檢查正逆轉開關是否正確設置（正轉或者反轉）。
- 用老虎鉗或夾鉗固定工件，以防止鑽頭旋轉時工件轉動。
- 握緊工具，將鑽頭放在要鑽孔的位置。
- 按動調速啓停開關，啓動工具。
- 將鑽頭鑽入工件，僅施加足夠的壓力以保持鑽頭“咬合”。不要強行使用工具或施加側壓力。使用工具自身動力來完成工作。
- 當在硬、光滑的表面鑽孔時，使用衝孔標記所需孔的位置。這將防止鑽頭在鑽孔開始時打滑偏心。
- 在鑽金屬時，在鑽頭上抹少許油，以防止鑽頭過熱。油將延長鑽頭的壽命，增加鑽頭效率。
- 如果鑽頭在工件上堵轉或鑽頭失速，應立即停止工具。從工件上取下鑽頭並確定堵轉的原因。

鑽硬質材料有兩條規則。第一，材料越硬，需要施加在工具上的壓力就越大。第二，材料越硬，鑽孔速度應該越慢。如果要鑽的較大孔，先鑽一個較小的孔，然後用更大的鑽頭擴大到所需的尺寸，這通常比從一開始就鑽一個大孔速度更快。

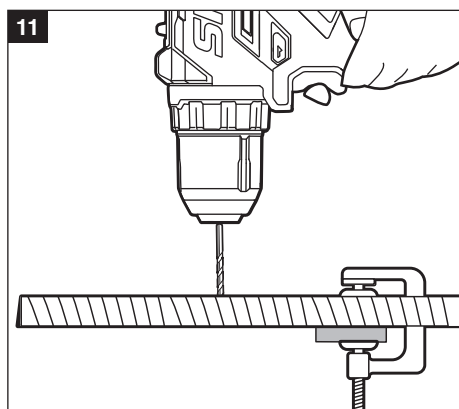
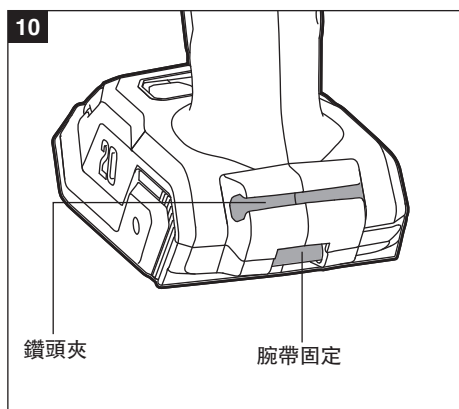

## 木材鑽孔

爲了獲得最佳性能，在木材上鑽孔應使用高速鋼或平頭鑽頭。

- 以非常低的速度開始鑽孔，以防止鑽頭從起點滑落。
- 當鑽頭鑽入材料時，提高速度。
- 當鑽“通”孔時，在工件後面固定一塊木頭，以防止工件背面出現參差不齊或破碎的邊緣(圖12)。

注意：經常倒轉和拔出鑽頭以清除凹槽中的碎屑，否則鑽頭可能過熱。

## 金屬鑽孔

爲了獲得最佳性能，在金屬或鋼材上鑽孔應使用高速鋼鑽頭。

- 在鑽金屬時，抹少許油在鑽頭上，以防止鑽頭過熱。油將延長鑽頭的壽命，增加鑽頭效率。
- 以非常低的速度開始鑽孔，以防止鑽頭從起點滑落。
- 保持切削速度和壓力，使鑽頭不會過熱。

施加太多壓力會：

- 工具過熱。
- 軸承磨損。
- 鑽頭彎曲或灼傷。
- 產生偏心或不規則形狀的孔。

## 驅動螺釘 (圖13)

盡量使用標準型螺絲，以方便控制和提高抓力。

- 安裝正確的鑽頭。
- 確保將扭力調節環調節到最合適的位置。如果不清楚，則從低檔開始設置，必要時逐漸增加。在工具運行時，不要調節扭力環。
- 爲能在工作時使用正確的速度範圍，最初對調速啓停開關施加最小壓力。祇有在能夠完全控制工具的情況下才可增加速度。
- 建議先鑽出一個導向孔。這個孔應略長於要打入的螺絲，並剛好小於螺絲的柄部直徑。導向孔將引導螺絲的打入，也將使傳動螺絲的難度降低。當螺絲的位置靠近材料的邊緣時，導向孔也將有利於防止木材的開裂。
- 使用埋頭鑽頭（單獨出售）使螺絲頭不突出於表面。
- 在鑽頭上施加足夠的壓力，以防鑽頭從螺帽中滑落。
- 要停止鑽頭/起子機，請釋放調速啓停開關，讓工具完全停止。

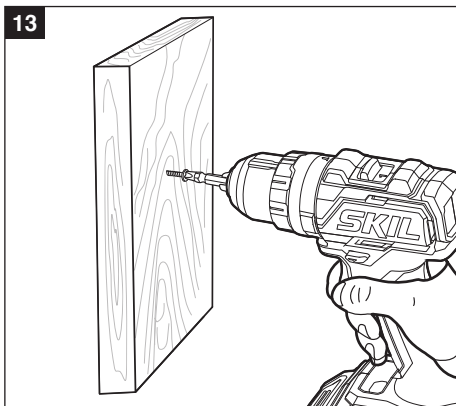
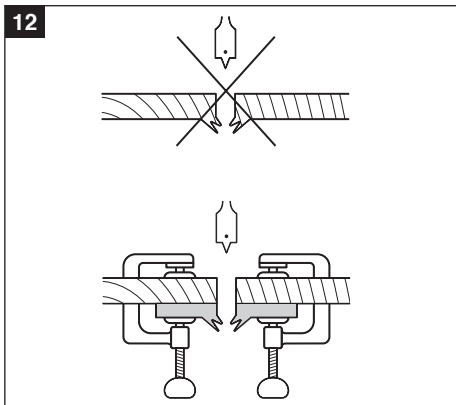

## 自動主軸鎖

自動主軸鎖可以使鑽頭作為手動螺絲刀使用。你可以施加額外的力擰緊螺絲、扭鬆螺絲，或者在電池包電量耗盡後繼續工作。作為手動螺絲刀使用時，工具關閉時，夾頭會自動鎖定。

## 維護保養

**警告** 為避免嚴重的人身傷害，在清潔或進行任何維護時，務必將電池包從工具上取下。

**警告** 未經授權的人員進行預防性維護可能會導致內部電綫和部件錯位，從而造成嚴重危險。我們建議所有工具服務由SKIL工廠服務中心或SKIL授權服務站執行。

## 通用維修

**警告** 維修時，祇能使用相同的更換零件。使用任何其他零件都可能造成危險或導致產品損壞。

定期檢查整個產品是否有損壞、丟失或鬆動的零件，如螺釘、螺母、螺栓、螺帽等。擰緊所有緊固件和螺帽，在更換所有丟失或損壞的零件之前，不要操作本產品。請聯系客戶服務或授權服務中心尋求幫助。

## 清潔

使用壓縮乾燥空氣可以最有效地清潔工具。

**警告** 使用壓縮空氣清潔工具時，務必佩戴護目鏡。防護系統、通風口和開關杆必須保持清潔且無異物。不要試圖通過開口插入尖銳物體進行清潔。

**警告** 某些清潔劑和溶劑會損壞塑料部件。其中一些是：汽油、四氯化碳、氯化清潔溶劑、氨和含有氨的家用洗滌劑。

## 儲存

將工具存放在室內兒童無法進入的地方。遠離腐蝕劑。

## 環境保護



單獨收集。標有此符號的產品不得與普通家庭垃圾一起處理。

產品含有可回收或再循環的材料，減少了对原材料的需求。請按照當地規定回收電器產品。

## 一般故障及排除方法

故障	原因	排除方法
工具不工作。	電池包電量耗盡。	給電池包充電。
	電池包沒有安裝好。	確認電池已被鎖定并固定工具上。
	開關燒壞。	請到專業維修中心更換開關。
鑽頭無法安裝。	夾頭沒鬆。	鬆開夾頭。
	鑽頭與夾頭不匹配。	選擇合適的鑽頭或使用合適的適配器。
發動機過熱。	通風口堵住了。	清潔通風口。在操作過程中，不要用手遮擋通風口。
工作燈頻閃。	該工具已停止工作，以保護內部電子元件。	鬆開調速啓停開關。等到工具冷卻下來後，再次啓動工具。
工作燈閃爍緩慢。	電池電量過低。	給電池包充電。

### 質保服務說明：

- 仅对存在品质缺陷的产品给予免费维修，前提是故障原因是非人为误操作造成的功能失效，而是材料缺陷或者制造缺陷，并处于保修期内。
- 保修不适用以下情况：
  - 1.任何自然磨損以及正常使用時所發生的損耗，如機殼、夾頭、電源綫、插頭、齒輪、軸承，或者轉子（換向器直徑磨損量超過0.1毫米）；
  - 2.由于不遵守操作說明、不適當的操作條件、超負荷、缺乏足够的維護和保養所導致的工具故障；
  - 3.自行拆機的所導致的工具故障；
  - 4.由于使用非原裝配件而引起的缺陷；
  - 5.經過改裝或增加部件的工具；
  - 6.隨機附送的配件或者附件，如鑽頭、鋸片等
- 您的购物收据和机器的序列码是重要的质保凭证，请妥善保管。如当地经销商要求，请出示作为质保凭证。
- 保修期内有问题请谘询当地经销商，当地经销商的特别质保政策或者未列出问题，与此质保条款不衝突，以当地经销商政策为准。

本資料內容如有變更，恕不另行通知

## 제품소개



이 공구는 나사를 조이거나 풀고 목재, 금속, 타일 및 플라스틱 등에 구멍을 뚫기 위한 공구입니다. 사용하기 전에 사용 설명서를 주의 깊게 읽으십시오.

## 제품 알아보기 (그림 1)

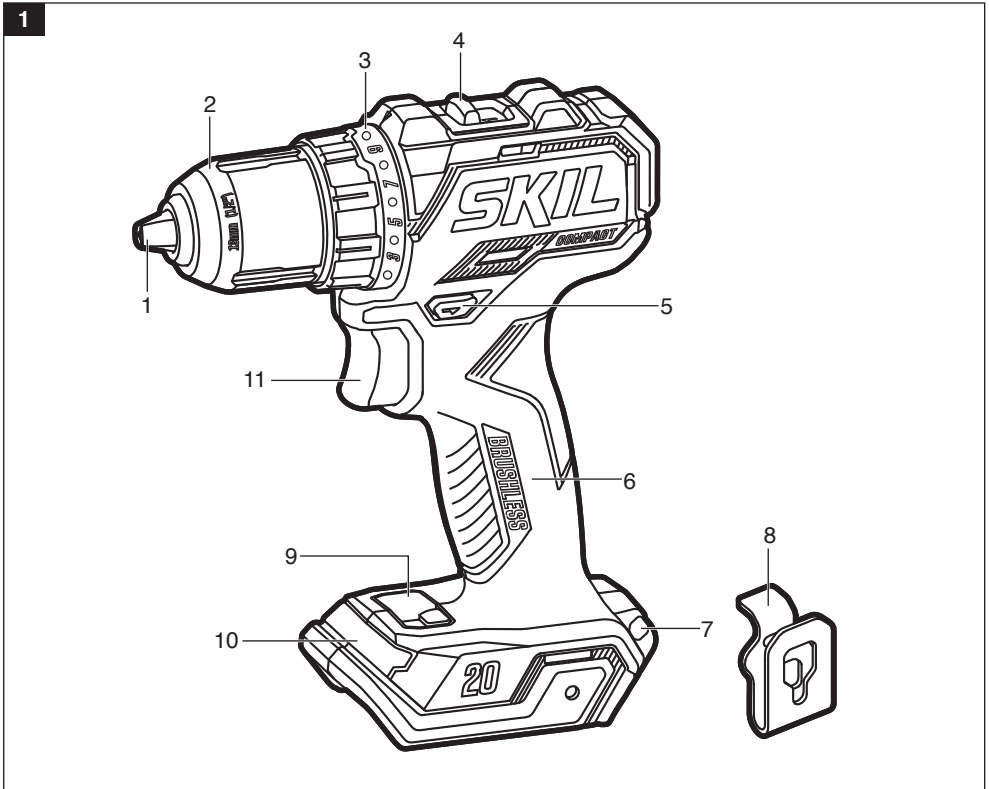

- |             |              |
|-------------|--------------|
| 1. 비트물림     | 8. 반고정 벨트클립  |
| 2. 해머드릴기능선택 | 9. 작업등 스위치   |
| 3. 토크조절 링   | 10. 작업등      |
| 4. 2 단속도조절  | 11. 속도조절 스위치 |
| 5. 회전방향전환   |              |
| 6. 미끄럼방지핸들  |              |
| 7. 비트 보관소   |              |

# 사양

모델	DL6293
사용전압/V	18Vd.c. (20V 최대값)
무부하속도/분당	0-500/0-1800
척 수용크기/mm	13 (1/2" )
조절 클러치	17단+드릴기능
적정사용온도/℃	0-40
권장 충전 온도/℃	5-40
적정보관온도/℃	0-40

## 메모 :

1. 성능 향상을 위해 사전 통지 없이 일부 사양이 변경될 수 있습니다.
2. 기기를 장시간 사용하면 과열되어 고장발생과 수명이 단축됩니다. 과열되지 않도록 기기의 휴식이 절대적으로 필요합니다.
3. 제품의 특정 구성은 판매 지역 또는 생산 배치에 따라 다를 수 있습니다. 상세 사항은 실제 제품을 참조하십시오.

## 안전 수칙

### 전동공구용 일반 안전수칙

**⚠경고!** 안전수칙과 지시 사항을 상세히 읽고 지켜야 합니다.

다음의 안전수칙과 지시 사항을 준수하지 않으면 화재 위험이 있으며 감전 혹은 중상을 입을 수 있습니다.

### 앞으로의 참고를 위해 이 안전수칙과 사용 설명서를 잘 보관하십시오.

다음에서 사용되는 “전동공구” 라는 개념은 전원에 연결하여 사용하는 전동 기기 ( 전선이 있는 ) 나 배터리를 사용하는 전동 기기 ( 전선이 없는 ) 를 의미합니다.

#### 1. 직업장 안전

- a) **작업장을 항상 깨끗이 하고 조명을 밝게 하십시오.** 작업장 환경이 어수선하거나 어두우면 사고를 초래할 수 있습니다.
- b) **가연성 유체, 가스 또는 분진이 있어 폭발 위험이 있는 환경에서 전동공구를 사용하지 마십시오.** 전동공구는 분진이나 증기에 점화하는 스파크를 일으킬 수 있습니다.
- c) **전동공구를 사용할 때 구경꾼이나 어린이 혹은 다른 사람이 작업장에 접근하지 못하게 하십시오.** 다른 사람이 주의를 산만하게 하면 기기에 대한 통제를 잃기 쉽습니다.

#### 2. 전기에 관한 안전

- a) **전동공구의 전원 플러그가 전원 콘센트에 잘 맞아야 합니다.** 플러그를 조금이라도 변경시켜서는 안됩니다. 접지된 전동공구를 사용할 때 어댑터 플러그를 사용하지 마십시오. 변형되지 않은 플러그와 잘 맞는 콘센트를 사용하면 감전의 위험을 감소할 수 있습니다
- b). **파이프 관, 라디에이터, 레인지, 냉장고와 같은 접지표면에 몸이 닿지 않도록 하십시오.** 몸에 닿을 경우 감전될 위험이 높습니다.
- c) **전동공구를 비에 맞지 않게 하고 습기 있는 곳에 두지 마십시오.** 전동공구에 물이 들어가면 감전될 위험이 높습니다.

- d) 전원 코드를 잡고 전동공구를 운반하거나 걸어 놓아서 안되며, 콘센트에서 전원 플러그를 뽑을 때 전원 코드를 잡아 당겨서는 절대 안됩니다. 전원 코드가 열과 오일에 접촉하는 것을 피하고, 날카로운 모서리나 기기의 가동 부위에 닿지 않도록 주의하십시오. 손상되거나 영긴 전원 코드는 감전을 유발할 수 있습니다.
- e) 실외에서 전동공구로 작업할 때는 실외용으로 적당한 연장전원 코드만을 사용하십시오. 실외용 연장전원 코드를 사용하면 감전의 위험을 줄일 수 있습니다.
- f) 전동공구를 습기 찬 곳에서 사용해야 할 경우에는 누전 차단기를 사용하십시오. 누전 차단기를 사용하면 감전 위험을 줄일 수 있습니다.

### 3. 사용자 안전

- a) 신중하게 작업하십시오. 작업을 할 때 주의를 하며 전동공구를 사용할 때 경솔하게 행동하지 마십시오. 피로한 상태이거나 약물 복용 및 음주한 후에는 전동공구를 사용하지 마십시오. 전동공구를 사용할 때 잠시라도 주의가 산만 해지면 중상을 입을 수 있습니다.
- b) 작업자 안전을 위한 장치를 사용 하십시오. 항상 보안경을 착용하십시오. 전동공구의 종류와 사용에 따라 먼지 보호 마스크, 미끄러지지 않는 안전한 신발, 안전모 또는 귀마개 등의 안전한 복장을 하면 상해의 위험을 줄일 수 있습니다.
- c) 실수로 기기가 작동되지 않도록 주의하십시오. 전동공구를 전원에 연결하거나 배터리를 끼우기 전에 혹은 기기를 들거나 운반하기 전에, 전원 스위치가 꺼져 있는지 다시 확인하십시오. 전동공구를 운반할 때 전원 스위치에 손가락을 대거나 전원 스위치가 켜진 상태에서 전원을 연결하면 사고 위험이 높습니다.
- d) 전동공구를 사용하기 전에 조절하는 톨이나 나사 키 등을 빼 놓으십시오. 회전하는 부위에 있는 톨이나 나사 키로 인해 상처를 입을 수 있습니다.
- e) 자신을 과신하지 마십시오. 불안정한 자세를 피하고 항상 평형을 이룬 상태로 작업하십시오. 안정된 자세와 평평한 상태로 작업해야만이 의외의 상황에서도 전동공구를 안전하게 사용할 수 있습니다.
- f) 알맞은 작업복을 입으십시오. 헐렁한 복장을 하거나 장신구를 착용하지 마십시오. 머리카락 또는 장갑이 가동하는 기기 부위에 가까이 닿지 않도록 주의하십시오. 헐렁한 복장, 장신구 혹은 긴 머리는 가동 부위에 말려 사고를 초래할 수 있습니다.
- g) 분진 추출 장치나 수거 장치의 조립이 가능한 경우, 이 장치가 연결되어 있는지, 제대로 작동이 되는지 확인하십시오. 이러한 분진 추출 장치를 사용하면 분진으로 인한 사고 위험을 줄일 수 있습니다.

### 4. 전동공구의 올바른 사용과 취급

- a) 기기를 과부하 상태에서 사용하지 마십시오. 작업할 때 이에 적당한 전동공구를 사용하십시오. 알맞은 전동공구를 사용하면 지정된 성능 한도 내에서 더 효율적으로 안전하게 작업할 수 있습니다.
- b) 전원 스위치가 고장 난 전동공구를 사용하지 마십시오. 전원 스위치가 작동되지 않는 전동공구는 위험하므로, 반드시 수리를 해야 합니다.
- c) 기기에 세팅을 하거나 액세서리 부품을 교환하거나 혹은 기기를 보관할 때, 항상 전원 콘센트에서 플러그를 미리 빼어 놓으십시오. 이러한 조치는 실수로 전동공구가 작동하게 되는 것을 예방합니다.
- d) 사용하지 않는 전동공구는 어린이 손이 닿지 않는 곳에 보관하고, 전동공구 사용에 익숙지 않거나 이 사용 설명서를 읽지 않은 사람은 기기를 사용해서는 안됩니다. 경험이 없는 사람이 전동공구를 사용하면 위험합니다.
- e) 전동공구를 조심스럽게 관리하십시오. 가동 부위가 하자 없이 정상적인 기능을 하는지, 걸리는 부위가 있는지, 혹은 전동공구의 기능에 중요한 부품이 손상되지 않았는지 확인하십시오. 손상된 기기의 부품은 전동공구를 다시 사용하기 전에 반드시 수리를 맡기십시오. 제대로 관리하지 않은 전동공구의 경우 많은 사고를 유발합니다.
- f) 전동공구, 액세서리, 장착하는 공구 등을 사용할 때, 이 지시 사항과 특별히 기종 별로 나와있는 사용 방법을 준수하십시오. 이때 작업 조건과 실시하려는 작업 내용을 고려하십시오. 원래 사용 분야가 아닌 다른 작업에 전동공구를 사용할 경우 위험한 상황을 초래할 수 있습니다.

## 5. 서비스

a) **전동공구 수리는 반드시 전문 인력에게 맡기고, 수리 정비 시 당사 순정 부품만을 사용하십시오.**  
그렇게 함으로써 기기의 안전성을 오래 유지할 수 있습니다.

### 드릴 안전 경고

- a) **임팩트 드릴링 시 귀보호구를 착용하십시오,** 소음에 노출되면 청력 손실이 발생할 수 있습니다.
- b) **공구와 함께 제공된 경우 보조 핸들을 사용하십시오.** 통제력을 상실하면 부상을 입을 수 있습니다.
- c) **항상 2 중 절연된 공구 몸체를 단단히 잡고 작업하십시오.** 절단 작업 시 숨겨진 배선에 "전류가 흐르는" 와이어와 접촉하는 절단 액세서리는 전동 공구의 노출된 금속 부분을 "전류가 흐르는" 상태로 만들고 작업자가 감전될 수 있습니다.

### 추가:

스위치 잠금 장치 ( 있는 경우 ) 는 손가락 영역 외부에 위치하여 왼손 또는 오른손 작동 중에 사용자의 손에 의해 의도하지 않게 잠기지 않도록 설계되어야 합니다. 이 손가락 영역은 양손과 공구 사이의 접촉 영역으로 간주되며 해당 손의 집게 손가락은 공구의 작동스위치에 놓여 있습니다.

규정 준수는 검사 또는 다음 테스트를 통해 확인됩니다.

파지 영역 내에 잠금 장치가 있는 스위치의 경우 잠금 장치는

기구가 장치를 가로질러 어떤 방향으로든 앞으로 통과하도록 만들 때 직선 모서리 기구에 의해 작동됩니다. 직선 모서리 기구는 잠금 장치의 표면 및 잠금 장치에 인접한 임의의 표면을 브리지하기에 충분한 임의의 편리한 길이일 수 있다.

## 긴 드릴 비트 사용시 안전 지침

1. **드릴 비트의 최대 속도 등급보다 높은 속도로 작동하지 마십시오.** 높은 속도에서는 공작물에 닿지 않고 임의로 회전하면서 비트가 구부러져 부상을 입을 수 있습니다.
2. **항상 저속으로 비트 팁이 공작물과 접촉한 상태에서 드릴링을 시작하십시오.** 높은 속도에서는 공작물에 닿지 않고 임의로 회전하면서 비트가 구부러져 부상을 입을 수 있습니다.
3. **비트와 직선으로만 압력을 가하고 과도한 압력을 가하지 마십시오.** 비트가 구부러져 파손되거나 제어력을 상실하여 부상을 입을 수 있습니다.

## 기호

다음 기호 중 일부를 도구에 사용할 수 있습니다. 그들의 의미. 이러한 기호를 올바르게 해석하면 도구를 더 좋고 안전하게 작동할 수 있습니다.

기호	의미
	사용 설명서 참조
	눈 보호장비
	청력 보호장비
	마스크 착용
	환경보호.
	쓰레기통에 버리지 마세요
	직류 전기
	위험경고표시
$n_0$	비어 있는 속도

## 오퍼레이션

**⚠경고!** 화재, 배심원 및 단락으로 인한 제품 손상의 위험을 줄이려면, 배터리 팩 또는 충전기를 액체에 담그거나 내부에 액체가 흐르지 않도록 하십시오. 해수, 특정 산업용 화학 물질, 표백제 또는 표백제 함유 제품 등과 같은 부식성 또는 전도성 유체는 단락을 일으킬 수 있습니다.

**⚠경고!** 이 도구를 수정하거나 이 도구와 함께 사용하도록 권장되지 않는 액세서리를 임의로 만들지 마십시오. 그러한 변경 또는 개조는 오용이며 심각한 부상으로 이어지는 위험한 상태를 초래할 수 있습니다.

**⚠경고!** 이 제품의 제조업체에서 권장하지 않는 부착물이나 액세서리를 사용하지 마십시오. 권장되지 않는 부착물이나 액세서리를 사용하면 심각한 부상을 입을 수 있습니다.

**참고 :** 호환되는 배터리 팩 및 충전기만 사용하십시오. 다른 모델의 배터리 팩이나 충전기를 사용하면 화재가 발생할 수 있습니다.

모델 번호	배터리 팩 번호	충전기 번호
DL6293	BY5197, BY5196	SC5358, QC5360, SC0060

**주의사항 :** 자세한 작동 정보는 배터리 및 충전기 설명서를 참조하십시오.

### 배터리 팩 부착 / 분리하기 (그림. 2)

회전 방향 (전진 / 중앙 잠금 / 후진) 선택기를 중앙에 두고 공구의 작동 스위치를 끕니다.

#### 배터리 팩을 부착하려면 :

배터리 팩의 돌출된 날개를 공구의 홈에 맞춘 다음 배터리 팩을 공구에 밀어 넣습니다.

**주의사항 :** 배터리 팩을 공구 위에 놓을 때 전지 팩의 돌출된 날개가 공구의 홈에 맞춰지고 걸쇠가 제 자리에 제대로 끼워졌는지 확인하십시오. 부적절하게 배터리 팩을 부착하면 내부 부품이 손상될 수 있습니다.

#### 배터리 팩을 분리하려면 :

배터리 팩 전면에 있는 배터리팩 분리 버튼을 누르고 배터리 팩을 당겨 공구에서 제거합니다.

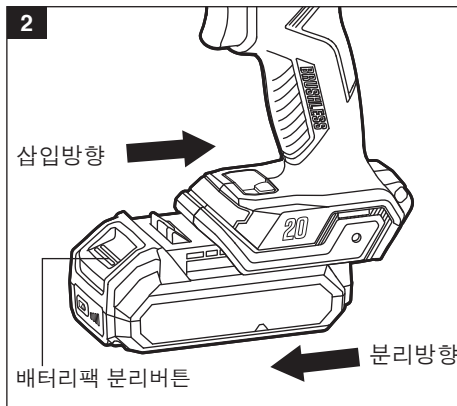

**⚠경고!** 배터리 공구는 항상 작동 상태입니다. 따라서 회전 방향 (전진 / 중앙 잠금 / 후진) 선택기는 공구를 사용하지 않거나 운반할 때 항상 중앙 위치에 고정되어야 합니다.

### 회전 방향 (나사채우는방향 / 회전잠금 / 나사푸는방향) 선택기 (그림 .3)

**⚠경고!** 공구 사용 후에는 회전 방향 선택기를 “OFF” 위치 (회전 잠금) 에 고정하여 우발적인 시동 및 부상을 방지하십시오 .

공구에는 작동 스위치 위에 있는 회전 방향 선택기가 장착되어 있습니다 . 이 선택기는 비트의 회전 방향을 변경하고 트리거를 “OFF”(회전 잠금) 위치에 고정하도록 설계되었습니다 .

- 회전 방향 선택기를 공구의 맨 왼쪽에 배치하여 구멍을 뚫거나 나사를 조입니다.
- 회전 방향 선택기를 공구의 오른쪽 끝에 배치하여 나사를 제거합니다.
- 스위치를 “OFF”(회전 잠금) 위치에 배치하여 공구를 사용하지 않을 때 우발적으로 시동될 가능성을 줄이십시오.

**알림:** 기어 손상을 방지하려면 회전 방향을 변경하기 전에 항상 해머 드릴이 완전히 정지할 때까지 기다리십시오 .

**알림:** 회전 방향 선택기가 왼쪽이나 오른쪽으로 완전히 맞물리지 않으면 해머 드릴이 작동하지 않습니다 .

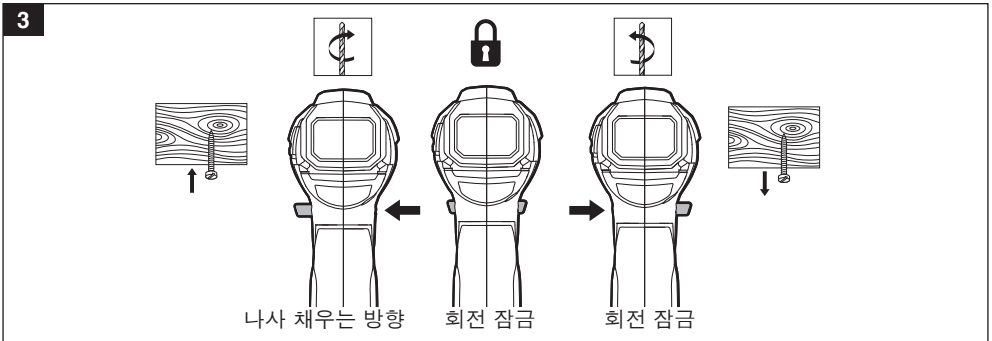

### 가변 속도 트리거 스위치 (그림 .4)

공구에는 가변 속도 트리거 스위치가 장착되어 있습니다 . 도구를 “켜기”또는 가변 속도 트리거 스위치를 누르거나 놓아 “OFF”합니다 .

가변 속도 트리거 스위치는 증가된 트리거 압력으로 더 높은 속도를 제공하고 트리거 압력을 감소시키면 더 낮은 속도를 제공합니다 .

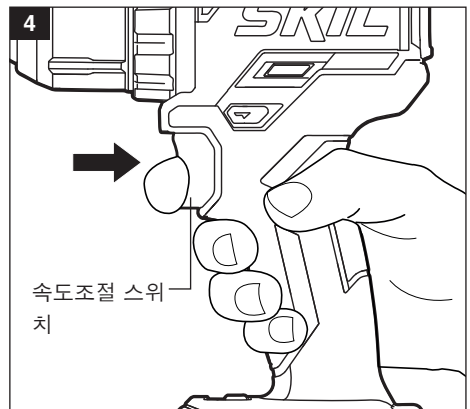

## 2 단 변속기 스위치 ( 그림 .5)

공구에는 저속 또는 고속에서 작동하도록 설계된 2 단 속도변속 기어 박스가 장착되어 있습니다.

슬라이드 스위치는 도구 상단에 있어 낮음 (“1”로 표시) 또는 높음 (“2”로 표시) 을 선택할 수 있습니다.

저속 (1) 은 중부하 작업이나 나사 구동, 대구경 드릴링 또는 나사산 태핑에 더 높은 토크와 더 느린 속도를 제공합니다. 센터 펀치 없이 구멍을 시작하거나, 금속 또는 플라스틱을 드릴링하거나, 세라믹을 드릴링하거나, 더 높은 토크가 필요한 응용 분야에 저속을 사용하십시오.

고속 (2) 은 더 낮은 토크와 더 빠른 속도를 제공하여 더 가벼운 드릴링 작업을 제공합니다. 높은 속도는 목재 및 목재 복합 재료 드릴링 및 연마 및 연마 사용에 더 좋습니다.

액세서리.

**주의사항:** 기어 손상을 방지하려면 항상 공구가 완전히 정지한 후에 저속 (1) 과 고속 (2) 사이를 변경합니다.

## 토크 조정 링 ( 그림 .6)

이 공구에는 17 가지 토크 설정과 1 가지 드릴링 설정이 있습니다. 클러치 링이 1 에서 17 로 회전함에 따라 출력 토크가 증가합니다.

**⚠경고!** 공구가 작동하는 동안 토크를 조정하지 마십시오.

토크 조정 링을 돌려 토크를 조정하십시오. 토크 설정이 높을수록 드릴 / 드라이버가 물체를 회전시키는 힘이 더 많아질수록 사용할 비트, 패스너 및 재료의 유형. 일반적으로 더 큰 나사에는 더 큰 토크를 사용하십시오. 토크가 너무 높으면 나사가 손상되거나 부러질 수 있습니다.

▶▶▶ 드릴링 및 기타 중부하 작업용 드릴을 위한 드릴 모드를 선택합니다.

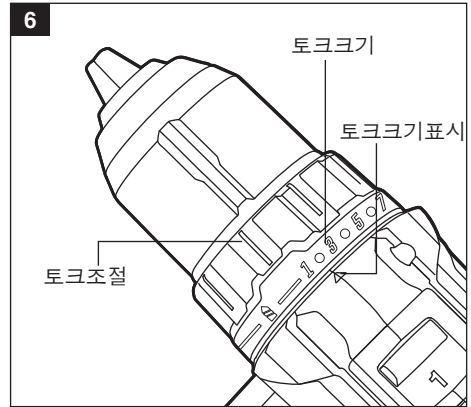
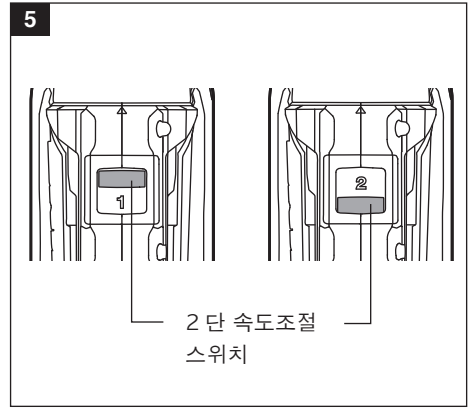

## 작업등 (그림 .7)

공구에는 작업 등이 장착되어 있으며, 공구 바닥에 있습니다. 이것은 공작물 표면에 추가 빛을 제공합니다. 이다저조도 영역에서의 작동을 위해 공구가 켜져 있거나 공구를 켜지 않고 작업등 버튼을 누르면 기본적으로 작업등이 켜집니다.

작업등은 도구가 실행되지 않을 때 작업등 버튼을 눌러 수동으로 끌 수 있습니다.

**NOTE:** 가변 속도 트리거 스위치를 눌러 작업등을 켜면 10 초 동안 사용하지 않으면 작업등이 자동으로 꺼집니다. 작업등은 작업등 버튼을 눌러 작업등을 켜면 10 분 동안 사용하지 않으면 자동으로 꺼집니다.

**NOTE:** 안전상의 이유로 공구가 실행되는 동안에는 작업등 버튼이 비활성화됩니다.

공구 및 / 또는 배터리 팩에 과부하가 걸리거나

너무 뜨거우면 내부 센서가 공구를 끕니다. 너무 잠시 휴식을 취하거나 냉각을 위해 공구와 배터리 팩을 공기 흐름 아래에 별도로 두십시오.

작업등이 더 천천히 깜박이면 배터리 팩 충전량이 부족함을 나타냅니다. 배터리 팩을 충전하십시오.

## 비트 설치 및 제거 (그림 .8a 및 8b)

**⚠경고!** 척을 잡고있는 동안 드릴 드라이버 / 해머 드릴의 힘을 사용하여 비트를 풀거나 조이지 마십시오. 회전하는 척을 잡으려고 하면 마찰 화상이나 손 부상이 발생할 수 있습니다.

**⚠경고!** 생크가 손상된 비트를 사용하지 마십시오.

도구에는 드릴 비트를 조이거나 풀기 위한 키리스 척이 장착되어 있습니다. 척의 화살표는 드릴 비트를 채우거나 ("CLOSE") 풀기 ("OPEN") 위해 척바디를 회전하는 방향을 나타냅니다.

- 회전 방향 선택기를 중앙 위치에 배치하여 공구의 트리거 스위치 "OFF"를 잠급니다.
- 배터리 팩을 제거하고 회전 드릴 위치 선택 "▲▼▼".

### 비트를 체결하려면 :

- 척 끝에서 볼 때 척 본체를 시계 반대 방향으로 돌려 척이 드릴 비트가 들어 갈 수 있도록 엽니다.
- 작은 비트의 경우 드릴 비트 플루트까지 깨끗한 비트를 삽입하거나 큰 비트의 경우 멀리 삽입합니다. 척 본체를 시계 방향으로 돌려 척을 닫고 손으로 단단히 조입니다(그림.8a).

### 비트를 분리하려면 :

- 척 끝에서 볼 때 척 본체를 시계 반대 방향으로 돌려 척을 엽니다.
- 비트를 분리합니다.

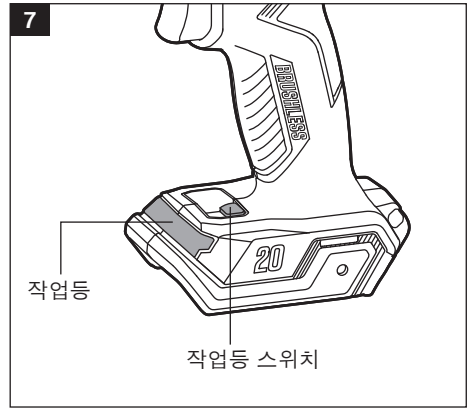

8a



비트 분리할 때



비트 채울 때

**⚠경고!** 드릴 비트를 척 조에 똑바로 삽입하십시오.

드릴 비트를 척에 정 가운데에 적절한 깊이로 삽입한 다음그림과 같이 척을 조입니다. 그렇지 않으면 드릴 비트가 공구에서 벗어나 심각한 부상을 입거나 척이 손상될 수 있습니다.

**⚠경고!** 장기간 사용 후 비트가 뜨거워질 수 있습니다. 공구에서 비트를 제거할 때보호 장갑을 사용하거나 먼저 비트를 식히십시오.

### 탈착식 벨트 클립 (그림.9)

공구는 편리한 운송을 위해 공구의 양쪽에 배치할 수 있는 탈착식 벨트 클립과 함께 배송됩니다.

공구에 벨트 클립을 설치하려면 :

1. 공구에서 배터리 팩을 제거합니다.
2. 벨트 클립의 리브와 구멍을 각각 공구 바닥의 개구부 및 나사 구멍에 맞춥니다
3. 나사를 삽입하고 드라이버로 나사를 단단히 조입니다 (포함되지 않음).

### 공구에서 벨트 클립을 제거하려면 :

1. 공구에서 배터리 팩을 제거합니다.
2. 드라이버(포함되지 않음)를 사용하여 벨트 클립을 공구에 부착하는 나사를 풀니다.
3. 나사와 벨트 클립을 제거합니다. 나중에 사용할 수 있도록 안전한 장소에 보관하십시오.

8b

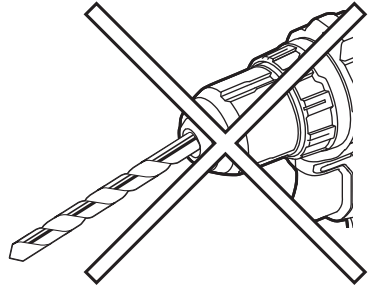

9

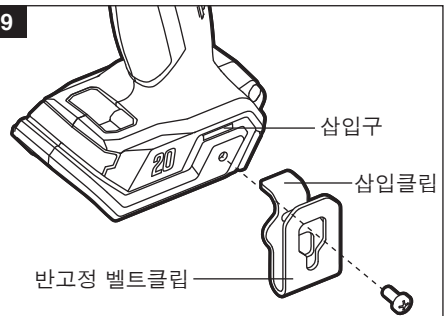

## 통합 비트 클립 및 스트랩 고정 (그림 .10)

도구에는 도구 뒷면에 있는 통합 비트 클립이 장착되어 있습니다. 비트 클립을 사용하여 16 진수 비트를 편리하게 저장합니다.

공구를 떨어뜨릴 가능성을 줄이기 위해 손목 스트랩 (포함되지 않음) 을 부착하기 위해 스트랩 고정 이 제공됩니다. 도구를 운반할 때 스트랩을 감싸십시오.

### 드릴 비트

드릴 비트가 과도하게 마모되었는지 항상 검사하십시오. 날카롭고 상태가 양호한 비트만 사용하십시오.

**트위스트 비트 :** 목재 및 경량 금속 드릴링을 위해 직선 및 축소된 생크와 함께 사용할 수 있습니다. 고속 비트는 단단한 재료를 드릴링 할 때 더 빨리 절단되고 더 오래 지속됩니다.

### 드릴링 (그림 .11)

**⚠경고!** 전동 공구작동을 켜거나 먼지를 날릴 때는 항상 안전고글 또는 측면실드가 있는 보안경을 착용하십시오. 작업에 먼지가 많은 경우 방진마스크도 착용하십시오.

- 회전 방향 선택기가 올바른 설정 (정방향 또는 역방향)에 있는지 확인합니다.
- 드릴 비트가 회전할 때 회전하지 않도록 바이스 또는 클램프로 드릴 할 재료를 고정합니다.
- 드릴을 단단히 잡고 드릴 지점에 비트를 놓습니다.
- 트리거 스위치를 눌러 드릴 드라이버를 시작합니다.
- 드릴 드라이버 비트를 공작물로 옮기고 비트가 “물기”를 유지하기에 충분한 압력만 가합니다. 구멍을 늘리기 위해 드릴에 힘을 가하거나 측면에 압력을 가하지 마십시오. 도구가 작업을 수행하도록하십시오.
- 단단하고 매끄러운 표면을 드릴링 할 때는 먼저 중앙 펀치를 사용하여 구멍의 원하는 위치를 표시하십시오. 이렇게 하면 구멍이 시작될 때 드릴 비트가 중앙에서 미끄러지는 것을 방지할 수 있습니다.
- 금속을 드릴링 할 때 드릴 비트에 경유를 사용하여 과열되지 않도록하십시오. 오일은 비트의 수명을 연장하고 드릴링 작업을 증가시킵니다.
- 비트가 공작물에 걸리거나 드릴이 멈춘 경우 즉시 공구를 중지하십시오. 공작물에서 비트를 제거하고 걸림의 원인을 확인하십시오.

단단한 재료를 드릴링하는 데는 두 가지 규칙이 있습니다. 첫째, 재료가 단단할수록 압력을 높이고 둘째, 재료가 단단할수록 속도를 낮춥니다.

뿔을 구멍이 상당히 큰 경우 먼저 작은 구멍을 뚫은 다음 차츰 큰 비트로 필요한 크기로 작업합니다.; 처음부터 큰 구멍을 뚫는 것보다 결과적으로 더 빠른 작업이 가능합니다.

### 목재 드릴링

최대 성능을 얻으려면 목재 드릴링에 고속 강철 또는 브래드 포인트 비트를 사용하십시오.

- 비트가 시작점에서 미끄러지지 않도록 매우 낮은 속도로 드릴링을 시작하십시오.

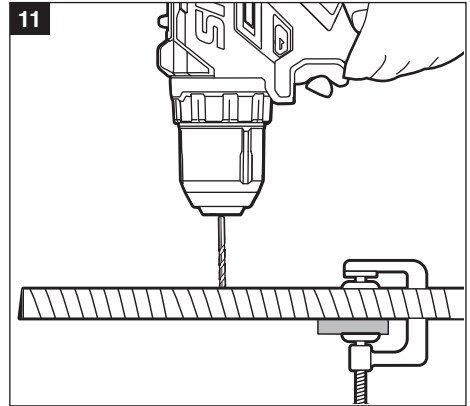
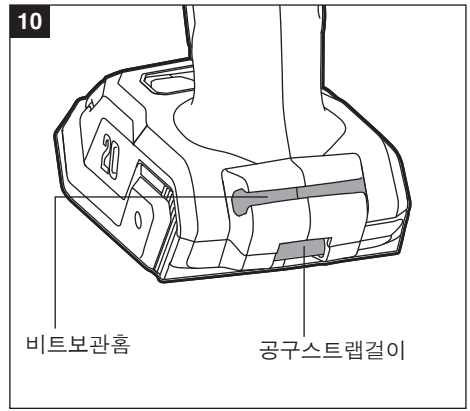

- b. 드릴 비트가 재료에 물릴 때 속도를 높입니다.
- c. “관통” 구멍을 뚫을 때 공작물 뒷면의 울퉁불퉁하거나 찌개진 가장자리를 방지하기 위해 공작물 뒤에 나무 블록을 배치하십시오(그림.12).

**NOTICE:** 비트는 플루트에서 칩을 제거하기 위해 뒤집고 자주 빼내지않는 한 과열될 수 있습니다.

### 금속 드릴링

최대 성능을 위해 금속 또는 강철 드릴링에 고속 강철 비트를 사용하십시오.

- a. 금속을 드릴링 할 때 드릴 비트에 경유를 사용하여 과열되지 않도록하십시오. 오일은 비트의 수명을 연장하고 드릴링 효율을 높입니다.
- b. 비트가 시작점에서 미끄러지지 않도록 매우 낮은 속도로 드릴링을 시작하십시오.
- c. 비트를 과열시키지 않고 절단 할 수 있는 속도와 압력을 유지하십시오.

너무 많은 압력을 가하면 다음과 같습니다.

- 드릴을 과열하십시오.
- 베어링을 착용하십시오.
- 비트를 구부리거나 굽습니다.
- 중심에서 벗어나거나 불규칙한 모양의 구멍을 생성합니다.

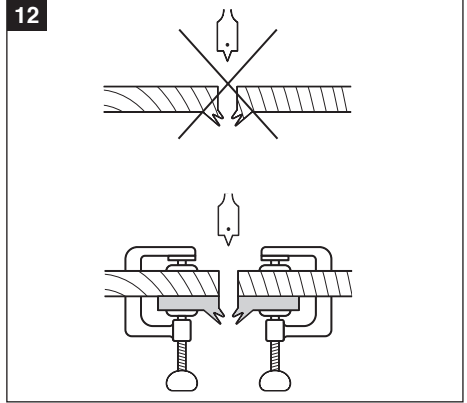

### 나사작업 (그림.13)

쉬운 운전과 향상된 그림을 위해 표준형 나사를 사용하십시오.

- a. 올바른 드라이버 비트를 설치합니다.
- b. 토크 조정 링이 가장 적합한 설정으로 설정되어 있는지 확인하십시오. 확실하지 않은 경우 낮은 설정으로 시작하여 필요에 따라 점차적으로 설정을 늘리십시오. 공구가 작동 중일 때 토크 설정을 변경하지 마십시오.
- c. 작업에 올바른 속도 범위를 사용하고 처음에는 가변 속도 트리거 스위치에 최소 압력을 가하십시오. 완전한 제어를 유지할 수 있는 경우에만 속도를 높이십시오.
- d. 먼저 파일럿 구멍을 뚫는 것이 좋습니다. 이 구멍은 구동할 나사보다 약간 길고 나사의 샹크 직경보다 작아야 합니다. 파일럿 구멍은 나사의 가이드 역할을 하며 나사를 조이는 것을 덜 어렵게 만듭니다. 나사가 재료의 가장자리 가까이 배치되면 파일럿 구멍이 목재가 찌개지는 것을 방지하는 데 도움이됩니다.
- e. 카운터싱킹 비트(별매)를 사용하여 나사 머리가 표면에서 튀어나오지 않도록 나사 머리를 수평하십시오.
- f. 비트가 나사 머리에서 빠지지 않도록 드릴에 충분한 압력을 유지하십시오. 나사 머리가 쉽게 손상되어 나사를 구동하거나 제거하기 어려울 수 있습니다.
- g. 드릴/드라이버를 중지하려면 트리거 스위치를 놓고 공구가 완전히 정지할 때까지 기다립니다.

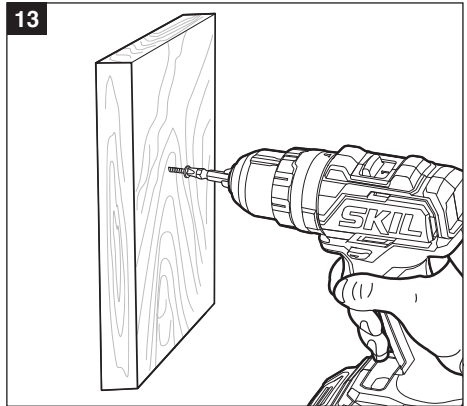

## 자동 스피들 잠금

자동 스피들 잠금 장치를 사용하면 드릴 드라이버를 수동 드라이버로 사용할 수 있습니다. 나사를 단단히 조이거나 매우 단단한 나사를 풀거나 계속하기 위해 추가 비틀기를 줄 수 있습니다.

배터리 충전량이 고갈되면 작동합니다. 수동 드라이버 목적을 위해 적은 공구가 꺼져 있으면 자동으로 잠깁니다.

## 유지보수

**⚠ 경고!** 심각한 부상을 방지하려면 청소하거나 유지 관리를 수행할 때 항상 공구에서 배터리를 제거하십시오.

**⚠ 경고!** 승인되지 않은 사람이 예방 유지 보수를 수행하면 심각한 위험을 초래할 수 있는 내부 무선 장치 및 구성 요소가 잘못 배치될 수 있습니다. 모든 공구 서비스는 SKIL 본사 서비스 센터 또는 공인 SKIL 서비스 스테이션에서 수행하는 것이 좋습니다.

## 일반 유지 보수

**⚠ 경고!** 수리할 때는 승인된 교체 부품만 사용하십시오. 다른 부품을 사용하면 위험이 발생하거나 제품이 손상될 수 있습니다.

제품 전체에 나사, 너트, 볼트, 캡 등과 같은 손상되거나 누락되거나 느슨한 부품이 있는지 주기적으로 검사하십시오. 모든 패스너와 캡을 단단히 조이기 전에는 제품을 작동하지 마십시오.

누락되거나 손상된 모든 부품을 교체할 때까지, 고객 서비스 또는 공인 서비스 센터에 도움을 요청하십시오.

## 청소

공구는 압축 건조 공기로 가장 효과적으로 청소할 수 있습니다.

**⚠ 경고!** 압축 공기로 공구를 청소할 때는 항상 안전 고글을 착용하십시오. 가드 시스템, 환기구 및 스위치 레버는 깨끗하고 이물질이 없어야 합니다. 구멍을 통해 뿜어낸 물체를 튼튼히 막아 청소하지 마십시오.

**⚠ 경고!** 특정 세척제와 용제는 플라스틱 부품을 손상시킵니다. 가솔린, 사염화탄소, 염소화 세정 용제, 암모니아 및 암모니아가 포함 된 가정용 세제중 일부에 해당됩니다.

## 보관

어린이가 접근할 수 없는 장소에 도구를 실내에 보관하십시오. 부식성으로부터 멀리하십시오

## 환경보호



**분리수거.** 이 기호가 표시된 제품 및 배터리는 일반 가정 쓰레기와 함께 폐기해서는 안됩니다.

제품 및 배터리에는 회수 또는 재활용할 수 있는 재료가 포함되어 있어 원자재 수요를 줄입니다. 전기 제품과 배터리는 현지 규정에 따라 재활용하십시오.

## 문제해결

문제점	원인	해결방법
공구가 작동되지 않음.	배터리팩의 방전 .	배터리리 충전 .
	배터리팩을 정위치에 장착하지 않은 경우 .	배터리팩 장착이 올바르게 되었는지 확인 .
	스위치 불량 .	지정된 SKIL 서비스점에서 스위치 교체 .
비트가 장착되지 않음 .	척이 풀어 지지 않았음 .	척을 풀어 비트를 장착 .
	비트가 척에 맞지 않음 .	절절한 비트 사용 혹은 아답터 사용 .
모터과열 .	환기구가 막힌 경우 .	환기구를 깨끗이 하고 사용 중 막히지 않도록 주의 .
작업등이 빠르게 깜박임 .	공구보호를 위한 보호회로 작동 .	충분히 냉각될 때까지 기다린 후 재 동작 .
작업등이 느리게 깜박임 .	배터리가 거의 방전상태 .	배터리 충전 .



### 품질보증서

제품명		모델명	
구입일	20    년    월    일	제조번호	
구입처		보증기간	12개월
고객	주소:		
	전화:		

\* 당사에서 공급한 스킨 제품은 구입처에 상관없이 제품의 품질을 본사에서 보증합니다.  
 \* 구입일로부터 1 년 이내에 제조상의 결함이나 정상 사용 중 고장이 발생한 경우 본사에서 지정한 서비스센터에서 무상으로 수리나 부품교환을 진행합니다.

\* 제조상의 결함인 경우를 제외하고 수리에 필요한 운송비용은 구매자가 부담하여야 하며 보증수리기간이 지났거나 아래와 같은 사유로 수리가 필요한 경우 최소의 비용으로 수리나 부품을 교환해드립니다.

- 하우징, 척, 케이블, 플러그, 기어 박스, 베어링 또는 로터와 같이 정상적인 사용 중에 발생하는 **모든 자연적인 마모** (정류자 직경의 마모가 0.1mm 초과)
- 작동 지침 미 준수, 부적절한 작동 조건, 과부하, 부적절한 유지 보수로 인한 공구 고장
- 공구를 임의로 분해하여 생긴 공구 고장
- 정품이 아닌 부품, 액세서리 사용으로 인한 결함
- 부품을 변형하거나 추가한 공구
- 드릴 비트, 톱날 등과 같은 제공된 액세서리 또는 액세서리
- 지정한 용도 외 사용으로 인한 고장

#### 소비자보상기준

소비자 보상유형	보상내용	
	수리	교환
제조상의 결함	무상수리	
정상사용중 발생한 고장	무상수리	부품교환 (무상)
소비자과실로 발생한 고장	유상수리	부품교환 (유상)

#### 무상수리 / 교환대상

- \* 제품이 분해되었거나 변경되지 않고 출고된 상태로 유지.
- \* 보증기간은 구입시의 영수증 날짜 기준이며 영수증이 없는 경우 제조번호로 확인합니다.

**제품 및 서비스문의 : 1588-0985**

**서울특별시 금천구 시흥대로 481 프로토빌딩 주식회사 프로툴**

**사전 통지 없이 사양을 변경할 수 있습니다.**



1

# DL6293

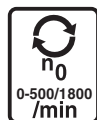
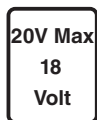

2

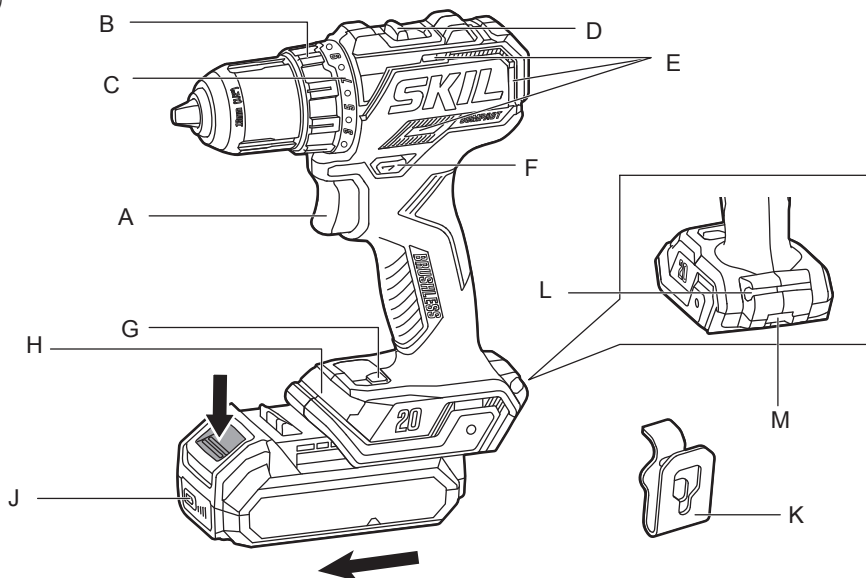

3



4



5



6



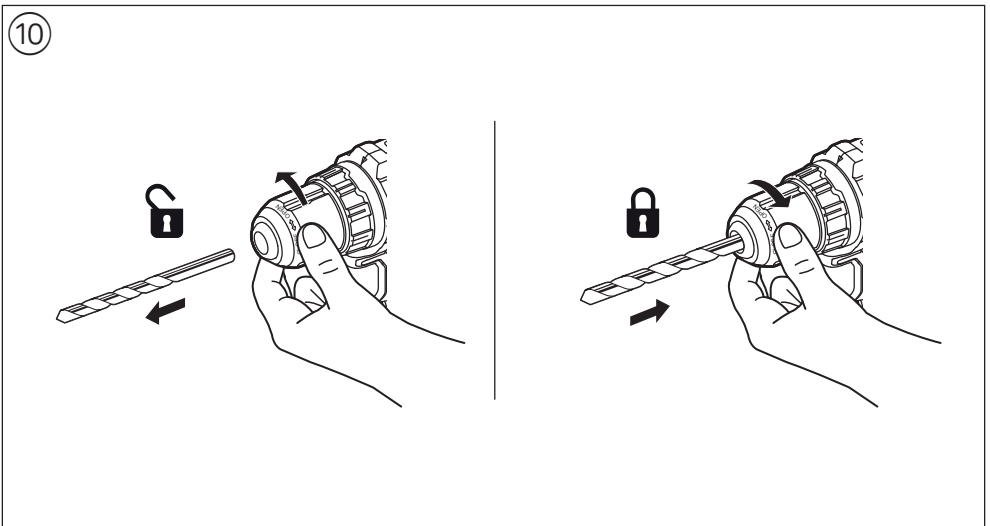
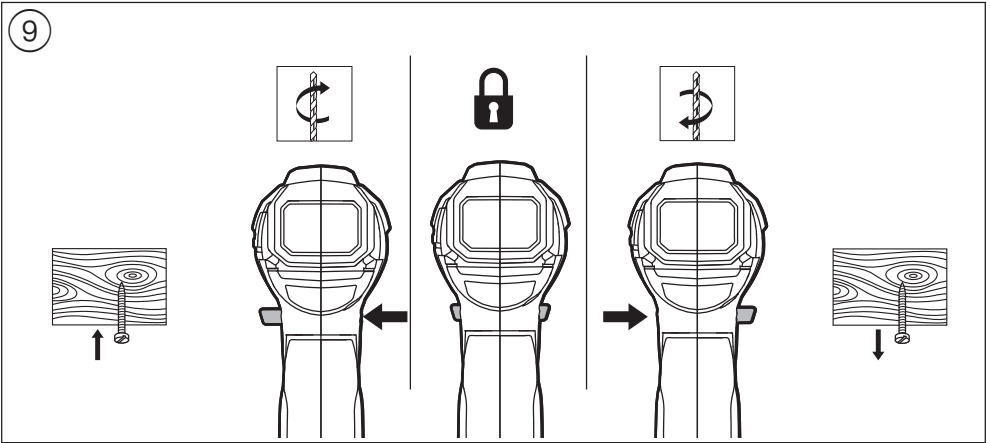
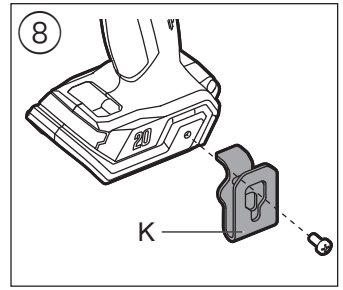
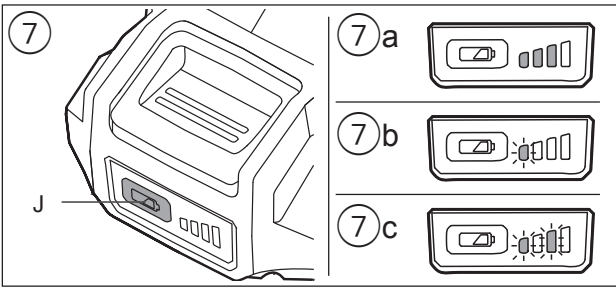

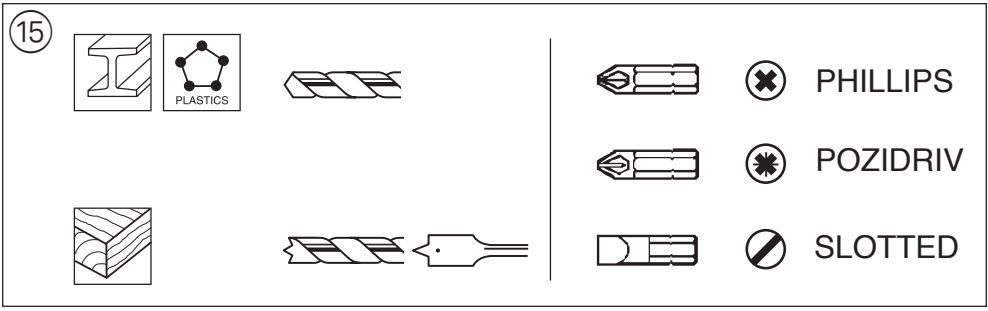
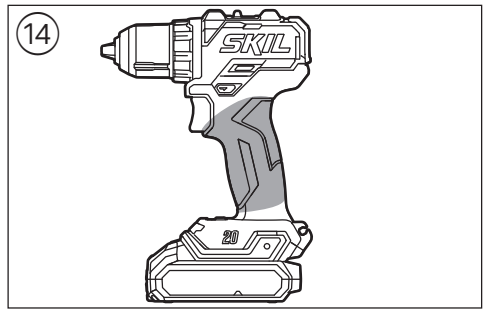
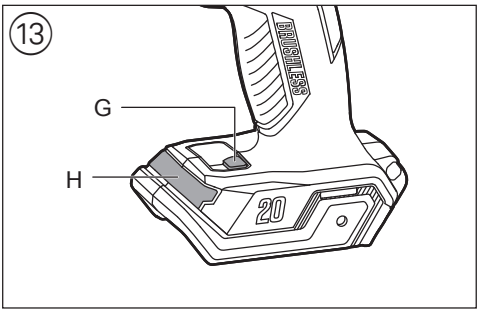
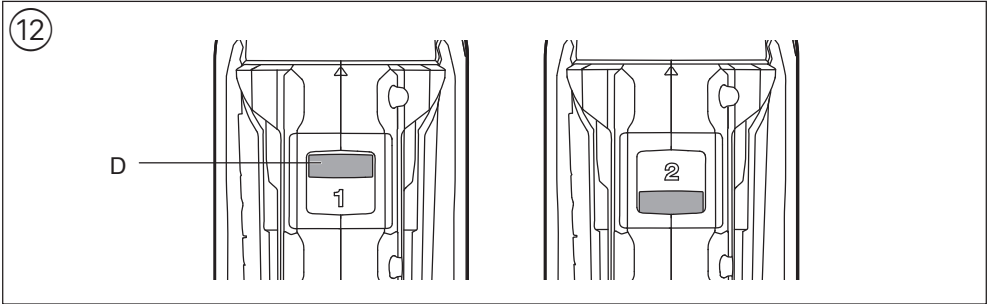
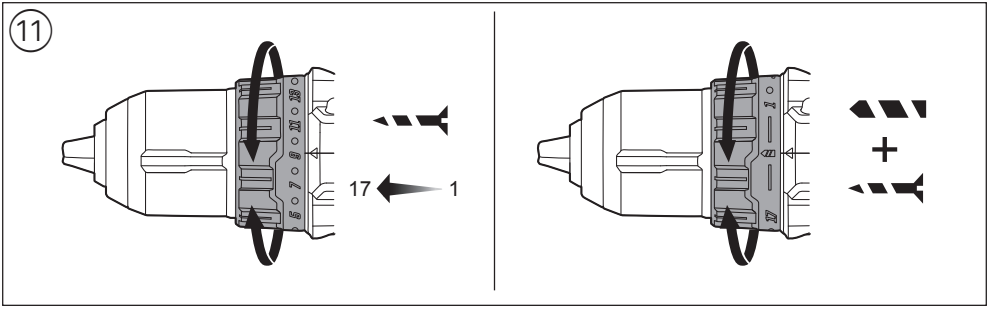

16

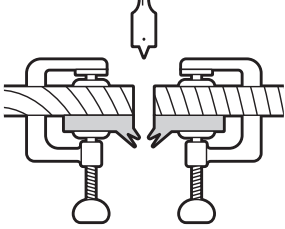

## Бесщеточная компактная дрель-шуруповерт

DL6293

предусмотренных изготовителем для продукции, могут входить настоящее руководство по эксплуатации, а также приложения.

Информация о подтверждении соответствия содержится в приложении.

### Срок службы изделия

Срок службы изделия составляет 7 лет. Не рекомендуется к эксплуатации по истечении 5 лет хранения с даты изготовления без предварительной проверки (дату изготовления см. на этикетке).

**Процедуры критических отказов и ошибочные действия персонала или пользователя**

- не использовать с поврежденной рукояткой или поврежденным защитным кожухом
- не использовать при появлении дыма непосредственно из корпуса изделия
- не использовать с перебитым или оголенным электрическим кабелем
- не использовать на открытом пространстве во время дождя (в распыляемой воде)
- не включать при попадании воды в корпус
- не использовать при сильном искрении
- не использовать при появлении сильной вибрации

### Критерии предельных состояний

- перетёрт или повреждён электрический кабель
- повреждён корпус изделия

### Тип и периодичность технического обслуживания

Рекомендуется очистить инструмент от пыли после каждого использования.

### Хранение

- необходимо хранить в сухом месте
- необходимо хранить вдали от источников повышенных температур и воздействия солнечных лучей
- при хранении необходимо избегать резкого перепада температур
- хранение без упаковки не допускается
- подробные требования к условиям хранения смотрите в ГОСТ 15150 (Условие 1)

### Транспортировка

- категорически не допускается падение и любые механические воздействия на упаковку при транспортировке
- при разгрузке/погрузке не допускается использование любого вида техники, работающей по принципу зажима упаковки
- подробные требования к условиям транспортировки смотрите в ГОСТ 15150 (Условие 5)

### ВНИМАНИЕ!

В случае возникновения перебоя в работе электроинструмента вследствие полного или частичного прекращения энергоснабжения или повреждения цепи управления энергоснабжением установите выключатель в положение Выкл., убедившись, что он не заблокирован (при его наличии) и отключите сетевую вилку от розетки или отсоедините съёмный аккумулятор (этим предотвращается неконтролируемый повторный запуск)

### ВВЕДЕНИЕ

- Этот инструмент предназначен для закручивания и откручивания винтов и шурупов, а также для сверления дерева, металла, керамики и пластика.
- Изучите и сохраните данное руководство по эксплуатации. ③

## ТЕХНИЧЕСКИЕ ХАРАКТЕРИСТИКИ ①

Максимальный крутящий момент для тяжелых условий закручивания согласно ISO 5393: 60 Нм

## СТРАНА ИЗГОТОВЛЕНИЯ

Сделано в Китае

## КОМПОНЕНТЫ УСТРОЙСТВА ②

- A Переключатель для включения/выключения и регулировки скорости
- B Кольцо для контроля крутящего момента
- C Фиксированное положение (муфты)
- D Переключатель скорости
- E Вентиляционные отверстия
- F Переключатель направления вращения
- G Кнопка ПОДСВЕТКИ
- H ПОДСВЕТКА
- J Кнопка индикатора уровня заряда аккумулятора
- K Зажим для крепления к ремню
- L Встроенный зажим для бит
- M Крепление для наручного ремня

## БЕЗОПАСНОСТЬ

### ОБЩИЕ ПРАВИЛА ТЕХНИКИ БЕЗОПАСНОСТИ ПРИ РАБОТЕ С ЭЛЕКТРОИНСТРУМЕНТАМИ

**⚠ ПРЕДУПРЕЖДЕНИЕ.** Прочитайте все правила безопасности, инструкции, иллюстрации и спецификации, прилагаемые к этому электроинструменту. Невыполнение изложенных ниже инструкций может привести к поражению электрическим током, пожару и (или) тяжелым травмам.

**Сохраняйте эти инструкции и указания для использования в будущем.**

Термин «электроинструмент» в предупреждениях означает электрический инструмент с питанием от сети (с кабелем) или электрический инструмент с питанием от аккумулятора (без кабеля).

#### 1) БЕЗОПАСНОСТЬ РАБОЧЕГО МЕСТА

- a) **Обеспечьте чистоту и освещенность рабочего места.** Загроможденные и плохо освещенные места служат причиной несчастных случаев.
- b) **Не используйте электроинструменты во взрывоопасных местах, например вблизи горючих жидкостей, газов или пыли.** Электроинструменты генерируют искры, которые могут воспламенить пыль или испарения.
- c) **Не позволяйте детям и посторонним находиться вблизи работающего электроинструмента.** Отвлекающие факторы могут привести к потере контроля.

#### 2) ЭЛЕКТРОТЕХНИЧЕСКАЯ БЕЗОПАСНОСТЬ

- a) Вилка электроинструмента должна соответствовать розетке. **Ни в коем случае не вносите изменения в вилку. Не используйте переходники для электроинструментов с защитным заземлением. Не используйте никакие переходники для вилок электроинструментов с заземлением.** Использование оригинальных вилок и соответствующих им розеток уменьшает риск поражения электрическим током.
- b) **Избегайте прикосновений к заземленным объектам, таким как трубы, радиаторы, плиты и холодильники.** Риск поражения электрическим током выше, когда тело заземлено.
- c) **Не подвергайте электроинструменты воздействию дождя или влаги.** При попадании

воды в электроинструмент увеличивается риск поражения электрическим током.

- d) **Обращайтесь с кабелем аккуратно. Никогда не переносите, не тяните и не выключайте электроинструмент за кабель. Держите кабель подальше от источников тепла, масла, острых предметов или движущихся частей.** Поврежденные и запутанные кабели повышают риск поражения электрическим током.
- e) **Для работы с электроинструментом вне помещения используйте предназначенный для этого удлинительный кабель.** Использование кабеля, подходящего для использования вне помещения, снижает риск поражения электрическим током.
- f) **Если использование электроинструмента в сыром помещении неизбежно, подключайте его через устройство защитного отключения (УЗО).** Использование УЗО снижает риск поражения электрическим током.

### 3) ЛИЧНАЯ БЕЗОПАСНОСТЬ

- a) **При использовании электроинструмента будьте осторожны, следите за своими действиями и следуйте правилам безопасности. Не пользуйтесь электроинструментом, если вы устали или находитесь под воздействием наркотиков, алкоголя или медикаментов.** Даже кратковременная невнимательность при работе с электроинструментом может привести к тяжелым травмам.
  - b) **Используйте средства индивидуальной защиты. Всегда используйте защитные средства для глаз.** Защитное оборудование, такое как противопылевая маска, нескользкая предохранительная обувь, жесткая каска или устройства защиты органов слуха в соответствующих условиях уменьшают риск травмирования.
  - c) **Не допускайте непредвиденных запусков. Перед подключением инструмента к сети питания (или аккумулятору) и перед его переноской убедитесь, что выключатель находится в выключенном положении.** Не держите палец на выключателе при переноске электроинструментов и не включайте вилку в розетку, если электроинструмент включен. Это может привести к несчастному случаю.
  - d) **Перед включением электроинструмента снимите с него регулировочные инструменты и гаечные ключи.** Регулировочный инструмент или гаечный ключ, оставленный на вращающейся части электроинструмента, может стать причиной травмы.
  - e) **Всегда сохраняйте устойчивое положение и равновесие.** Это позволит лучше контролировать электроинструмент в непредвиденных ситуациях.
  - f) **Одевайтесь надлежащим образом. Не надевайте свободную одежду и Аксессуары.** Держите волосы и одежду подальше от движущихся частей. Свободная одежда, украшения и длинные волосы могут попасть в движущиеся части.
  - g) **При наличии устройств для отвода и сбора пыли убедитесь, что они подключены и правильно работают.** Использование пылеулавливающих устройств снижает вред, наносимый пылью.
  - h) **Хорошее знание электроинструментов, полученное в результате частого их использования, не должно приводить к самоуверенности и игнорированию техники безопасности обращения с электроинструментами.** Одно небрежное действие за долю секунды может привести к серьезным травмам.
- ### 4) ИСПОЛЬЗОВАНИЕ И ОБСЛУЖИВАНИЕ ЭЛЕКТРОИНСТРУМЕНТА
- a) **Не прикладывайте к электроинструменту чрезмерных усилий.** Используйте подходящий для ваших задач электроинструмент. Правильно выбранный электроинструмент более эффективен и безопасен при номинальной нагрузке.
  - b) **Не используйте электроинструмент, если его выключатель неисправен.** Электроинструменты с неисправным выключателем опасны и подлежат ремонту.
  - c) **Перед регулировкой, сменой аксессуаров или хранением отключите электроинструмент от сети питания и/или извлеките аккумулятор, если это возможно.** Такие меры предосторожности уменьшают риск случайного запуска электроинструмента.
  - d) **Храните неиспользуемые электроинструменты в местах, недоступных для детей, и не доверяйте электроинструмент лицам, не знакомым с ним и с этими инструкциями.** Электроинструменты опасны в руках неподготовленных пользователей.

- е) Выполняйте техническое обслуживание электроинструментов и принадлежностей. Проверьте выравнивание и сцепление подвижных деталей, наличие поломок и прочие условия, которые могут повлиять на работу электроинструмента. Если электроинструмент поврежден, перед использованием его необходимо отремонтировать. Недостаточный уход за электроинструментом является причиной многих несчастных случаев.
- ф) Храните режущие инструменты в чистоте и заточенном состоянии. Правильно обслуживаемые и хорошо заточенные режущие инструменты меньше заклинивают и лучше контролируются.
- г) Используйте электроинструмент, аксессуары, насадки и т. п. в соответствии с этими инструкциями, учитывая условия и специфику выполняемой работы. Использование электроинструмента для выполнения непредусмотренных операций может привести к опасным ситуациям.
- h) Следите за тем, чтобы рукоятки и поверхности захвата были сухими и чистыми и на них не было масла или смазочного материала. Скользкие рукоятки и поверхности захвата не позволяют безопасно использовать инструмент и контролировать его в непредвиденных ситуациях.
- 5) ЭКСПЛУАТАЦИЯ И ОБСЛУЖИВАНИЕ ИНСТРУМЕНТА С ПИТАНИЕМ ОТ АККУМУЛЯТОРА**
- а) Заряжайте аккумуляторы только с помощью зарядного устройства, указанного изготовителем. Зарядное устройство, предназначенное для одного типа аккумуляторных батарей, может стать причиной пожара при использовании с другим типом батарей.
- б) Используйте электроинструмент только со специально предназначенными для него аккумуляторами. Использование любого другого вида аккумуляторных батарей может стать причиной несчастных случаев или пожара.
- с) Когда аккумулятор не используется, храните его отдельно от металлических предметов — канцелярских скрепок, монет, ключей, гвоздей, винтов и др. — они могут соединить контакты. Короткое замыкание контактов аккумуляторной батареи может стать причиной ожогов или пожара.
- д) При неблагоприятных обстоятельствах из аккумулятора может потечь электролит. Избегайте контакта с ним. При случайном контакте промойте водой. Если жидкость попала в глаза, обратитесь к врачу. Жидкость из аккумуляторной батареи может вызвать раздражение и ожоги.
- е) Не используйте аккумулятор и инструмент, если они повреждены или подвергались модификациям. Поведение поврежденных или модифицированных аккумуляторов может быть непредсказуемым, что приведет к возгоранию, взрыву и риску получения травм.
- ф) Не подвергайте аккумуляторную батарею и инструмент воздействию огня и высокой температуры. Воздействие огня или температуры выше 130 °C может привести к взрыву.
- г) Следуйте всем инструкциям по зарядке и не заряжайте аккумулятор и инструмент при температуре, выходящей за пределы указанного диапазона. Если зарядка выполняется неправильно или в условиях неподходящей температуры, это может привести к повреждению аккумулятора и возгоранию.
- 6) РЕМОНТ**
- а) Ремонт электроинструмента должен выполняться квалифицированным специалистом с использованием только идентичных запасных частей. Это обеспечит безопасную работу электроинструмента.
- б) Никогда не выполняйте обслуживание поврежденного аккумулятора. Обслуживание аккумуляторов должно выполняться только производителем или в авторизованном сервисном центре.

## УКАЗАНИЯ ПО БЕЗОПАСНОСТИ ДЛЯ АККУМУЛЯТОРНЫХ ДРЕЛЕЙ-ШУРУПОВЕРТОВ

### 1) ИНСТРУКЦИИ ПО ТЕХНИКЕ БЕЗОПАСНОСТИ ДЛЯ ВСЕХ ОПЕРАЦИЙ

- a) При выполнении работ, в ходе которых режущий элемент или крепление может касаться скрытой электропроводки, держите инструмент за изолированные поверхности. Соприкосновение режущей детали и крепления с проводом под напряжением может передать напряжение на металлические части электроинструмента и привести к поражению оператора электрическим током.
- 2) ИНСТРУКЦИИ ПО ТЕХНИКЕ БЕЗОПАСНОСТИ ПРИ ИСПОЛЬЗОВАНИИ ДЛИННЫХ СВЕРЛ
  - a) **Никогда не превышайте максимальную скорость работы сверла.** При вращении с высокой скоростью без контакта с заготовкой сверло может согнуться, что приведет к травме.
  - b) **Всегда начинайте сверление на низкой скорости, при этом конец сверла должен касаться заготовки.** При вращении с высокой скоростью без контакта с заготовкой сверло может согнуться, что приведет к травме.
  - c) **Прикладывайте давление только по прямой линии относительно сверла и не давите слишком сильно.** Сверло может согнуться, что приведет к поломке, потере контроля и травмам.

### ОБЩИЕ ПОЛОЖЕНИЯ

- Пыль от материалов, таких как краска с содержанием свинца, некоторые породы дерева, минералы и металлы, может быть вредна. Контакт с такой пылью или ее вдыхание может вызвать аллергические реакции и (или) болезнь органов дыхания у оператора или находящихся рядом лиц. **Необходимо надевать респиратор и по возможности использовать пылеулавливающее устройство.**
- Некоторые виды пыли классифицируются как канцерогенные (например, дубовая и буковая пыль), особенно в сочетании с добавками для кондиционирования древесины. **Надевайте респиратор и по возможности используйте пылеулавливающие устройства.**
- При работе с различными материалами следуйте национальным нормативным требованиям в отношении пыли.
- **Не обрабатывайте материалы, содержащие асбест.** Асбест считается канцерогенным веществом.
- Убедитесь в том, что переключатель F $\circ$ 2 находится в центральном положении (заблокирован) перед тем, как приступать к настройке инструмента или смене принадлежности, а также перед перемещением и уборкой инструмента на хранение.

### ПРИНАДЛЕЖНОСТИ

- Компания SKIL может гарантировать безупречную работу инструмента только при использовании оригинальных принадлежностей.
- Используйте только такие насадки, допустимая скорость вращения которых по крайней мере равна самой высокой скорости работы устройства без нагрузки.

### ПЕРЕД ИСПОЛЬЗОВАНИЕМ

- Остерегайтесь винтов, гвоздей и прочих предметов в заготовке, уберите их перед началом работы.
- **Закрепите заготовку** (надежнее зафиксировать заготовку в зажимном устройстве или в тисках, чем удерживать ее рукой).
- **Для обнаружения скрытых коммуникаций используйте соответствующие детекторы или обратитесь за помощью в местное коммунальное предприятие.** Контакт с электропроводкой может привести к пожару или поражению электрическим током, повреждение газопровода может привести к взрыву, а повреждение водопровода может повлечь повреждение имущества или поражение электрическим током.

### АККУМУЛЯТОРЫ

- **Аккумулятор (при наличии) поставляется частично заряженным.** (чтобы обеспечить полную емкость аккумулятора, перед первым использованием инструмента полностью зарядите аккумулятор с помощью зарядного устройства).

- Используйте с этим инструментом только указанные далее аккумуляторы и зарядные устройства.
  - Аккумулятор SKIL: BY5196/BY5197
  - Зарядное устройство SKIL: SC0060/QC5360
- Не используйте поврежденный аккумулятор, его необходимо немедленно заменить.
- Не разбирайте аккумулятор.
- Не оставляйте инструмент и аккумулятор под дождем.
- Допустимая температура окружающей среды (инструмент/зарядное устройство/аккумулятор):
  - при зарядке 4...40 °C
  - при эксплуатации -20...+50 °C
  - при хранении -20...+50 °C

## ПОЯСНЕНИЯ К ОБОЗНАЧЕНИЯМ НА ИНСТРУМЕНТЕ И АККУМУЛЯТОРЕ

- ③ Перед использованием ознакомьтесь с инструкциями.
- ④ При попадании в огонь аккумулятор может взорваться. Ни в коем случае не сжигайте аккумуляторы.
- ⑤ Храните инструмент, зарядное устройство и аккумулятор в таких местах, где температура не превышает 50 °C.
- ⑥ Не выбрасывайте электроинструменты и аккумуляторы вместе с бытовыми отходами.

## ИСПОЛЬЗОВАНИЕ

- Комбинированный переключатель для включения/выключения и регулировки скорости А
  - ② - Скорость плавно регулируется от нуля до максимума путем уменьшения или увеличения давления на курок.
- Зарядка аккумулятора
  - ! Ознакомьтесь с предупреждениями и инструкциями по технике безопасности, прилагаемыми к зарядному устройству.
- Извлечение и установка аккумулятора ②
- Индикатор уровня заряда ⑦
  - Нажмите кнопку индикатора уровня заряда аккумулятора J, чтобы увидеть текущий уровень заряда 7a
  - ! Если после нажатия кнопки J ⑦b начинает мигать самый нижний индикатор уровня заряда, то аккумулятор разряжен.
  - ! Если после нажатия кнопки J ⑦c начинают мигать 2 уровня индикатора заряда, температура аккумулятора выходит за пределы допустимого диапазона рабочих температур.
- Установка зажима для крепления к ремню ⑧
  - Прикрепите зажим для крепления к ремню K к инструменту с помощью прилагаемого винта..
- Встроенный зажим для бит L ②
  - Для удобного хранения шестигранных бит.
- Крепление для наручного ремня M ②
  - Прикрепите наручный ремень (не входит в комплект) на руку при переноске инструмента.
- Изменение направления вращения ⑨
  - При неправильной установке в левое или правое положение переключатель А 2 не может быть активирован.
  - ! Изменяйте направление вращения только когда инструмент полностью остановлен.
- Смена бит ⑩
  - ! Не используйте биты с поврежденным хвостовиком.
- Управление крутящим моментом (VariTorque) ⑪
  - Крутящий момент на выходе будет увеличиваться при вращении кольца

муфты от положения 1 до положения 17; в положении С муфта блокируется для обеспечения возможности сверления или выполнения других работ в условиях большой нагрузки.

- При закручивании винтов сначала установите регулировочное кольцо муфты VariTorque в положение 1, а затем увеличивайте крутящий момент, пока не будет достигнута требуемая глубина.

- Механический выбор скорости ⑫

- Установите переключатель D в положение необходимой скорости.

**! Используйте переключать скорости только при низкой скорости работы инструмента.**

1

- Низкая скорость

- Высокий крутящий момент

- Для закручивания шурупов и сверления отверстий большого диаметра

- Для нарезания резьбы

2

- Высокая скорость

- Низкий крутящий момент

- Для сверления отверстий маленького диаметра

- ПОДСВЕТКА H ⑬

- ПОДСВЕТКА H будет по умолчанию светиться в режиме низкой яркости при включении инструмента ИЛИ при нажатии кнопки ПОДСВЕТКИ G без включения инструмента.

Яркость можно включить или переключить с низкой на полную или наоборот с помощью нажатия кнопки ПОДСВЕТКИ G.

- Низкая яркость — выключается примерно через 10 секунд после отпускания переключателя включения/выключения.

- Высокая яркость — выключается примерно через 600 секунд после отпускания переключателя включения/выключения.

- Выкл — если нажать кнопку ПОДСВЕТКИ G, чтобы активно выключить ПОДСВЕТКУ H, то ПОДСВЕТКА H не включится при повторном нажатии переключателя включения/выключения и регулятора скорости A.

**! Кнопка ПОДСВЕТКИ G отключена во время работы инструмента. Яркость регулируется только при выключенном инструменте.**

**! Если ПОДСВЕТКА начинает мигать, активируется защита аккумулятора (см. ниже)**

- Защита аккумулятора

Инструмент внезапно выключается или не включается, когда:

- нагрузка слишком высока --> уменьшите нагрузку и выполните перезапуск;

- температура аккумулятора вышла за пределы допустимого диапазона рабочих температур от -20 до +50 °C --> при нажатии кнопки J<sub>07</sub>с начинают мигать 2 уровня индикатора уровня заряда. Дождитесь, пока температура аккумулятора вернется в допустимый диапазон рабочих температур;

- аккумулятор почти разряжен (для защиты от глубокого разряда) --> нижний уровень заряда аккумулятора или полная разрядка аккумулятора иb отображается индикатором уровня заряда при нажатии кнопки J. Зарядите аккумулятор.

**! В случае автоматического выключения инструмента не пытайтесь включить его снова, поскольку при этом может быть поврежден аккумулятор.**

- Удержание и направление инструмента ⑭

**! Во время работы всегда держите инструмент за места правильного хвата, обозначенные серым цветом.**

- Не закрывайте вентиляционные отверстия E 2.

- Не прилагайте слишком больших усилий к инструменту, работайте спокойно.

## СОВЕТЫ ПО ИСПОЛЬЗОВАНИЮ

- Используйте только надлежащие биты <sup>(15)</sup>  
**! Используйте только хорошо заточенные биты.**
- Сверление черных металлов
  - Если требуется большое отверстие, предварительно просверлите отверстие меньшего диаметра.
  - Смажьте сверло маслом.
- При вкручивании шурупа в торец или край деревянной поверхности предварительно просверлите отверстие, чтобы дерево не треснуло.
- Для обеспечения оптимального режима работы инструмента нажимайте на шуруп с постоянным усилием при закручивании и особенно при откручивании.
- При закручивании в твердое дерево предварительно просверлите отверстие для шурупа.
- Сверление по дереву без расщепления материала <sup>(16)</sup>
- Дополнительную информацию см. на сайте [www.skil.com](http://www.skil.com)

## ТЕХНИЧЕСКОЕ ОБСЛУЖИВАНИЕ И УХОД

- Всегда содержите инструмент в чистоте (особенно вентиляционные отверстия E <sup>(2)</sup>).  
**! Перед очисткой извлеките из инструмента аккумулятор.**
- Если несмотря на тщательность изготовления и испытаний инструмент выйдет из строя, его ремонт должен осуществляться в центре послепродажного обслуживания электроинструментов SKIL.
  - Отправьте инструмент в разобранном виде вместе с документом, подтверждающим покупку, вашему дилеру или в ближайший сервисный центр SKIL. Адреса и сервисная схема инструмента приведены на сайте [www.skil.com](http://www.skil.com).
- Имейте в виду, что на повреждения, вызванные перегрузкой или неправильным обращением с инструментом, гарантия не распространяется (условия гарантии SKIL см. на сайте [www.skil.com](http://www.skil.com) или уточните у дилера).

## ЗАЩИТА ОКРУЖАЮЩЕЙ СРЕДЫ

- Не выбрасывайте электроинструменты, аккумуляторы, принадлежности и упаковку вместе с бытовыми отходами (только для стран ЕС).
  - В соответствии с Европейской директивой 2012/19/ЕС об отходах электрического и электронного оборудования и ее выполнением в соответствии с национальным законодательством электрические инструменты, отслужившие свой срок, должны собираться отдельно и доставляться на перерабатывающее предприятие, не наносящее ущерба окружающей среде.
  - Символ 6 напомним об этом, когда возникнет необходимость в утилизации.
- **! Перед утилизацией аккумулятора защитите его клеммы плотной изоляционной лентой для предотвращения короткого замыкания.**

## УРОВЕНЬ ШУМА И ВИБРАЦИИ

- Измеренный в соответствии со стандартом EN 62841 уровень звукового давления данного инструмента составляет 81 дБ (А), уровень звуковой мощности 89 дБ (А) (погрешность K = 5 дБ), а вибрация < 2,5 м/с<sup>2</sup> (суммарная трехкомпонентная вибрация; погрешность K = 1,5 м/с<sup>2</sup>).
- Уровень вибрации был измерен в соответствии со стандартизированным испытанием, содержащимся в EN 62841, и может использоваться для сравнения одного инструмента с другим, а также для предварительной оценки воздействия вибрации при использовании данного инструмента в указанных целях.
  - При использовании инструмента в других целях или с другими либо неисправными принадлежностями уровень вибрации может значительно повышаться.
  - Когда инструмент отключен или работает вхолостую, уровень вибрации может значительно снижаться.

**! Чтобы защититься от воздействия вибрации, поддерживайте инструмент и его принадлежности в исправном состоянии, держите руки в тепле, а также правильно организуйте рабочий процесс.**

## ГАРАНТИЯ

- Если дефект изделия связан с отказом материала или производственным браком, а не с личной неправильной эксплуатацией, то в течение гарантийного срока изделие будет обслуживаться по гарантии без дополнительной оплаты.
- Гарантия не распространяется на следующие ситуации.
  1. Любой естественный износ, возникающий при нормальной эксплуатации, например корпуса, патрона, кабеля, штекера, редуктора, подшипника или ротора (износ диаметра коммутатора превышает 0,1 мм).
  2. Неисправность инструмента вследствие несоблюдения инструкции по эксплуатации, неправильных условий эксплуатации, перегрузки, отсутствия надлежащего технического обслуживания и ухода.
  3. Неисправность инструмента вследствие самостоятельной разборки корпуса.
  4. Дефекты, вызванные использованием неоригинальных аксессуаров.
  5. На инструменты, в которые были внесены изменения или добавлены детали.
  6. Поставляемые принадлежности или аксессуары, такие как сверла, пильные диски и т. д.
- Товарный чек и серийный номер устройства являются важными гарантийными сертификатами, сохраните их надлежащим образом. Если это потребует местного дилера, предъявите их в качестве гарантийного сертификата.
- При возникновении каких-либо вопросов в течение гарантийного периода обратитесь к местному дилеру. Специальная гарантийная политика местного дилера или проблема, не указанная в списке, не противоречит условиям гарантии, и преимущественную силу имеет политика местного дилера.

Мы оставляем за собой право изменять технические характеристики без предварительного уведомления.



**SKIL®**

Manufacturer: Nanjing Chervon Industry Co.,Ltd  
Made in China

01/2025