

Model: SR2116

EN Random Orbit Sander

ZH 砂光机

ZH 砂光機

RU Эксцентриковая шлифовальная машина



Picture for reference only.

WWW.SKIL.COM

CONTENTS

Random Orbit Sander (SR2116)	3
砂光机 (SR2116)	12
砂光機 (SR2116)	22
Эксцентриковая шлифовальная машина (SR2116)	31

RANDOM ORBIT SANDER INTRODUCTION

 This tool is intended for dry sanding of wood, plastic, metal, filler and painted surfaces. This tool is not intended for sanding gypsum.

Read, understand and follow all safety rules and instructions before using this tool.

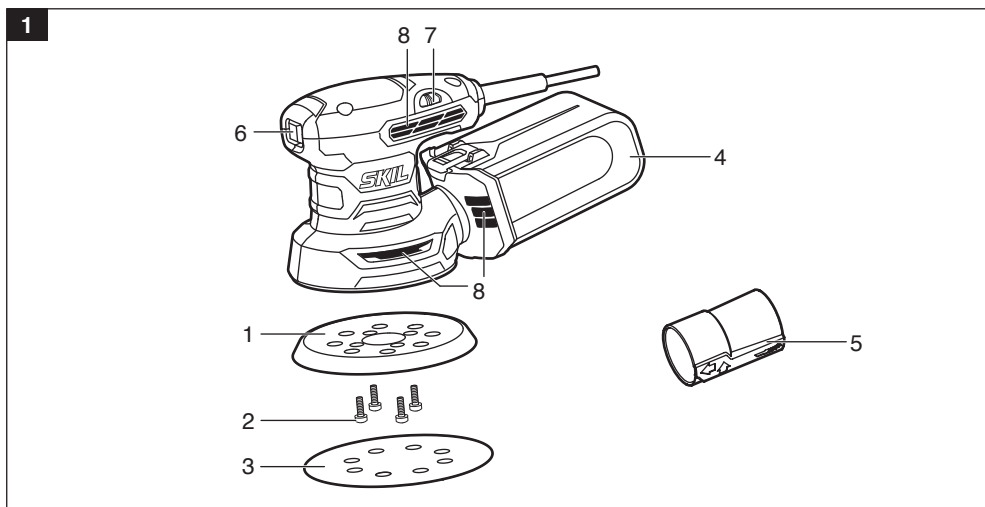

1. Backing pad

2. Pad screw

3. Sanding sheet

4. Dust box

5. Vacuum cleaner adapter
(NOT STANDARD INCLUDED)

6. On/off switch

7. Sanding speed selection wheel

8. Ventilation slots

SPECIFICATIONS

Model	SR2116
Rated voltage (V)	220-240V~, 50-60Hz
Rated Input Power (W)	300
No-load Stroke Per Minute	14000-26000
Sanding Pad Size (mm)	125
Insulation Class	□
Recommended storage temperature (°C)	0-40

NOTE:

1. Due to continuing program of development, the specifications herein are subject of change without prior notice.
2. When the machine is used for a long time, it may overheat. It is necessary to cool the machine to a suitable temperature before use to avoid damage to the machine.
3. The specific configuration of the product may be different due to different sales regions and production batches. Please refer to the actual products for details.

GENERAL POWER TOOL SAFETY WARNINGS

 **WARNING** Read all safety warnings and all instructions. Failure to follow the warnings and instructions may result in electric shock, fire and/or serious injury.

SAVE ALL WARNINGS AND INSTRUCTIONS FOR FUTURE REFERENCE.

The term “power tool” in the warnings refers to your mains-operated (corded) power tool or battery-operated (cordless) power tool.

1. Work area safety

- a) **Keep work area clean and well lit.** Cluttered or dark areas invite accidents.
- b) **Do not operate power tools in explosive atmospheres, such as in the presence of flammable liquids, gases or dust.** Power tools create sparks which may ignite the dust or fumes.
- c) **Keep children and bystanders away while operating a power tool.** Distractions can cause you to lose control.

2. Electrical safety

- a) **Power tool plugs must match the outlet. Never modify the plug in any way. Do not use any adapter plugs with earthed (grounded) power tools.** Unmodified plugs and matching outlets will reduce risk of electric shock.
- b) **Avoid body contact with earthed or grounded surfaces, such as pipes, radiators, ranges and refrigerators.** There is an increased risk of electric shock if your body is earthed or grounded.
- c) **Do not expose power tools to rain or wet conditions.** Water entering a power tool will increase the risk of electric shock.
- d) **Do not abuse the cord. Never use the cord for carrying, pulling or unplugging the power tool. Keep cord away from heat, oil, sharp edges or moving parts.** Damaged or entangled cords increase the risk of electric shock.
- e) **When operating a power tool outdoors, use an extension cord suitable for outdoor use.** Use of a cord suitable for outdoor use reduces the risk of electric shock.
- f) **If operating a power tool in a damp location is unavoidable, use a residual current device (RCD) protected supply.** Use of an RCD reduces the risk of electric shock.

3. Personal safety

- a) **Stay alert, watch what you are doing and use common sense when operating a power tool. Do not use a power tool while you are tired or under the influence of drugs, alcohol or medication.** A moment of inattention while operating power tools may result in serious personal injury.
- b) **Use personal protective equipment. Always wear eye protection.** Protective equipment such as dust mask, non-skid safety shoes, hard hat, or hearing protection used for appropriate conditions will reduce personal injuries.
- c) **Prevent unintentional starting. Ensure the switch is in the off-position before connecting to power source and/or battery pack, picking up or carrying the tool.** Carrying power tools with your finger on the switch or energising power tools that have the switch on invites accidents.
- d) **Remove any adjusting key or wrench before turning the power tool on.** A wrench or a key left attached to a rotating part of the power tool may result in personal injury.
- e) **Do not overreach. Keep proper footing and balance at all times.** This enables better control of the power tool in unexpected situations.

- f) **Dress properly. Do not wear loose clothing or jewellery. Keep your hair, clothing and gloves away from moving parts.** Loose clothes, jewellery or long hair can be caught in moving parts.
- g) **If devices are provided for the connection of dust extraction and collection facilities, ensure these are connected and properly used.** Use of dust collection can reduce dust-related hazards.

4. Power tool use and care

- a) **Do not force the power tool. Use the correct power tool for your application.** The correct power tool will do the job better and safer at the rate for which it was designed.
- b) **Do not use the power tool if the switch does not turn it on and off.** Any power tool that cannot be controlled with the switch is dangerous and must be repaired.
- c) **Disconnect the plug from the power source and/or the battery pack from the power tool before making any adjustments, changing accessories, or storing power tools.** Such preventive safety measures reduce the risk of starting the power tool accidentally.
- d) **Store idle power tools out of the reach of children and do not allow persons unfamiliar with the power tool or these instructions to operate the power tool.** Power tools are dangerous in the hands of untrained users.
- e) **Maintain power tools. Check for misalignment or binding of moving parts and any other condition that may affect the power tool's operation. If damaged, have the power tool repaired before use.** Many accidents are caused by poorly maintained power tools.
- f) **Keep cutting tools sharp and clean.** Properly maintained cutting tools with sharp cutting edges are less likely to bind and are easier to control.
- g) **Use the power tool, accessories and tool bits etc. in accordance with these instructions, taking into account the working conditions and the work to be performed.** Use of the power tool for operations different from those intended could result in a hazardous situation.

5. Service

- a) **Have your power tool serviced by a qualified repair person using only identical replacement parts.** This will ensure that the safety of the power tool is maintained.









ADDITIONAL SAFETY WARNINGS

- **Unplug the sander before changing accessories.** Accidental start-ups may occur if sander is plugged in while changing an accessory.
- **Use clamps or other practical way to secure and support the workpiece to a stable platform.** Holding the work by hand or against your body is unstable and may lead to loss of control.
- **Your tool is equipped with a dust canister, empty it frequently, after completion of sanding and before storing the sander. Be extremely careful of dust disposal, materials in fine particle form may be explosive. Do not throw sanding dust on an open fire.** Combustion from mixture of varnishes, lacquers, polyurethane, oil or water with dust particles can occur if there is a static discharge, spark introduced in the box, or excessive heat.
- **Always wear eye protection and a dust mask for dusty applications and when sanding overhead.** Sanding particles can be absorbed by your eyes and inhaled easily and may cause health complications.
- **Do not wet sand with this sander. Liquids entering the motor housing is an electrical shock hazard.**
- **Do not use sandpaper intended for larger sanding pads. Larger sandpaper will extend beyond the sanding pad causing snagging, tearing of the paper or kick-back.** Extra paper extending beyond the sanding pad can also cause serious lacerations.

- **Keep the cord away from the spinning pad and sandpaper.** The cord can become entangled with the pad.
- **GFCI and personal protection devices like electrician's rubber gloves and footwear will further enhance your personal safety.**
- **Do not use AC only rated tools with a DC power supply.** While the tool may appear to work, the electrical components of the AC rated tool are likely to fail and create a hazard to the operator.
- **Keep handles dry, clean and free from oil and grease.** Slippery hands cannot safely control the power tool.
- **Develop a periodic maintenance schedule for your tool. When cleaning a tool be careful not to disassemble any portion of the tool since internal wires may be misplaced or pinched or safety guard return springs may be improperly mounted.** Certain cleaning agents such as gasoline, carbon tetrachloride, ammonia, etc. may damage plastic parts.
- **Risk of injury to user.** The power cord must only be serviced by a SKIL Factory Service Center or Authorized SKIL Service Station.

SYMBOL

Some of the following symbols may be used on your tool. Please study them and learn their meaning. Proper interpretation of these symbols will allow you to operate the tool better and safer.

SYMBOL	Explanation
	Refer to instruction manual/booklet
	Wear eye protection
	Wear ear protection
	Wear a mask.
	Environment protection.
	Do not drop into the trash.
~	Alternating Current
	Class II tool
	Caution

USE

Backing pads

- Never run the tool without backing pad.

⚠ Replace damaged backing pads immediately (loosen/fasten 4 pad screws).

⚠ Unplug tool before removing/mounting backing pads.

Mounting of sanding sheet (Fig.2)

- Mount VELCRO sanding sheet as illustrated.
- If necessary, clean backing pad first.

⚠ Perforation in sanding sheet should correspond with perforation in sanding foot.

⚠ The dust suction requires the use of perforated sanding sheets.

⚠ Replace worn sanding sheets in time.

Dust suction

⚠ Do not use dust box/vacuum cleaner when sanding metal.

Dust box (Fig.3)

- Empty dust box regularly for optimal dust pick-up performance (Fig.4).
- Mount the dust box as illustrated (Fig.3).

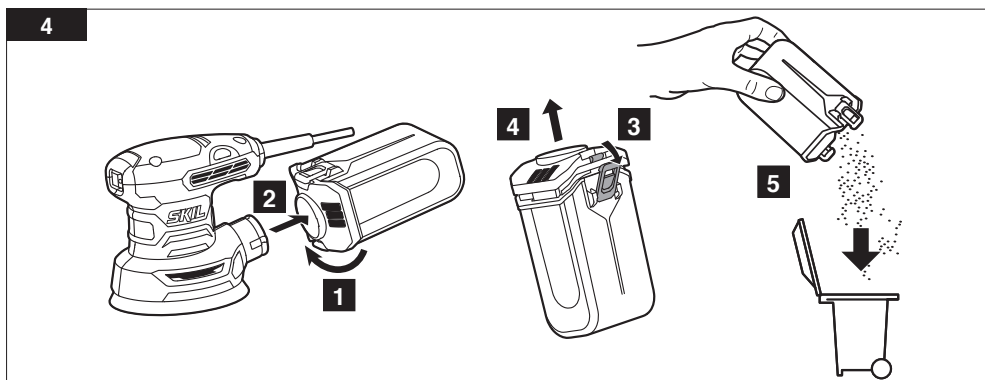
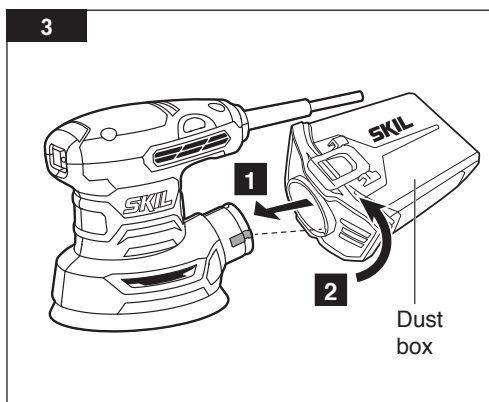
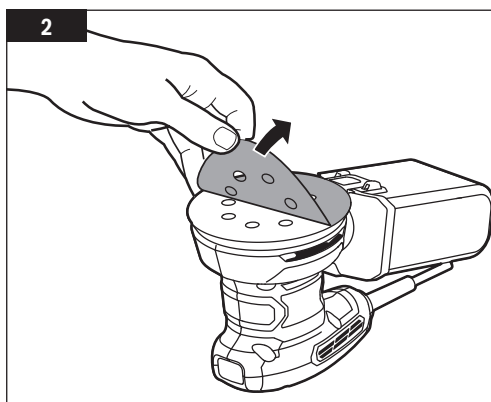

For using vacuum cleaner

- Mount vacuum cleaner adapter as illustrated (Fig.5).
- Connect vacuum cleaner hose to vacuum cleaner adapter (Fig.6).

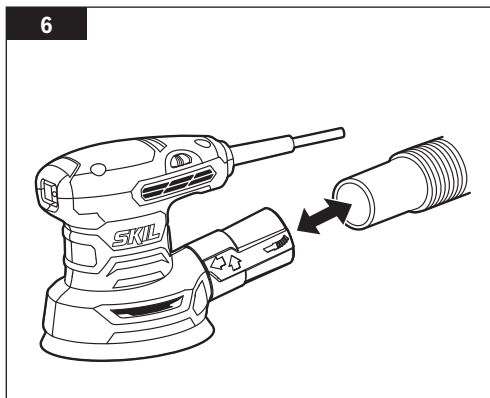
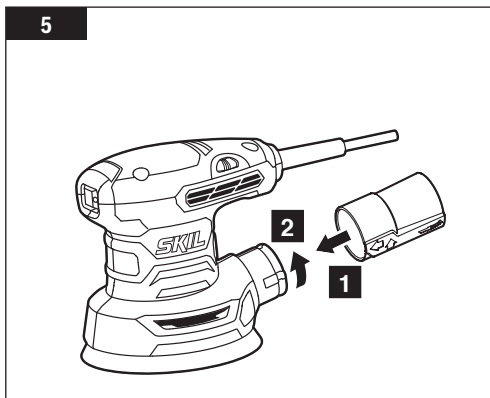

On/off switch

- Switch on/off the tool by pushing switch in/ out.

⚠ Before the sanding surface reaches the workpiece, you should switch on the tool.

⚠ Be aware of the sudden impact when the tool is switched on.

⚠ Before switching off the tool, you should lift it from the workpiece.

Speed control (Fig.7, Fig.8)

For optimal sanding results on different materials

- With wheel you can set the desired sanding speed.
- Adjust speed to grit size used.
- Before starting a job, find the optimal speed and grit by testing out on spare material.

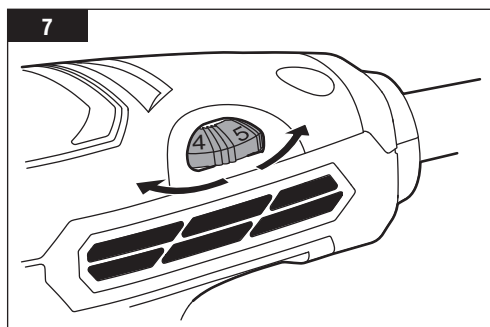

		40 - 60	5
		120 - 240	6
		40 - 60	5
		120 - 240	5
ALU 		80	4
		120 - 240	5

Holding and guiding the tool (Fig.9)

⚠ While working, always hold the tool at the grey-coloured grip area(s).

- Guide the tool parallel to the working surface.
- Do not apply too much pressure on the tool; let the sanding surface do the work for you.
- Do not tilt the tool in order to avoid unwanted sanding marks.
- Keep ventilation slots uncovered.

Sanding

- The amount of material removed is determined by the selection of the sanding sheet, the preselected sanding speed and the applied pressure.

⚠ Intensifying the sanding pressure does not lead to an increase of the sanding capacity, but to increased wear of the tool and the sanding sheet.

⚠ Never use the same sanding sheet for wood and metal.

APPLICATION ADVICE

- For determining the optimal grit (and speed), table 8 can be used as reference.

⚠ Always test out first on a piece of scrap material.

- For more information see www.skil.com.

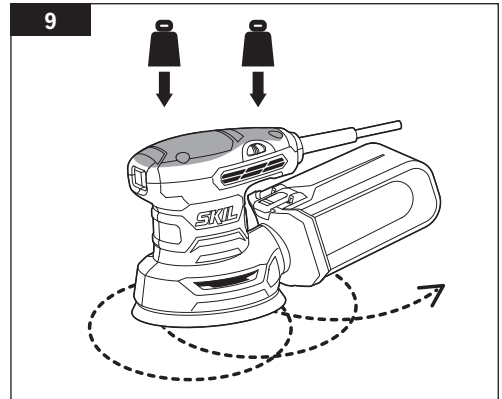

MAINTENANCE

SERVICE

⚠ WARNING Preventive maintenance performed by unauthorized personnel may result in misplacing of internal wires and components, which could cause a serious hazard. We recommend that all tool service be performed by a SKIL Factory Service Center or Authorized SKIL Service Station.

GENERAL MAINTENANCE

⚠ WARNING When servicing, use only identical replacement parts. Use of any other parts could create a hazard or cause product damage.

NOTE: Periodically inspect the entire product for damaged, missing, or loose parts such as screws, nuts, bolts, caps, etc. Tighten all fasteners and caps securely and do not operate this product until all missing or damaged parts are replaced. Please contact customer service or an authorized service center for assistance.

CLEANING

⚠ WARNING Certain cleaning agents and solvents damage plastic parts. Some of these are: gasoline, carbon tetrachloride, chlorinated cleaning solvents, ammonia, and household detergents that contain ammonia.

- Always keep tool and cord clean (especially ventilation slots).
- Remove adhering sanding dust with a brush.

⚠ Disconnect the plug before cleaning.

- If the tool should fail despite the care taken in manufacturing and testing procedures, repair should be carried out by an after-sales service centre for SKIL power tools.
- send the tool undismantled together with proof of purchase to your dealer or the nearest SKIL service station.
- Be aware that damage due to overload or improper handling of the tool will be excluded from the warranty (for the SKIL warranty conditions see www.skil.com or ask your dealer).

STORAGE

Store the tool indoors in a place that is inaccessible to children. Keep it away from corrosive agents.



WARRANTY TERMS:

- If the product is defective for material failure or manufacture failure, not personal improper operation, the product will have warranty service with no extra charge within the warranty period.
- The warranty exclusive following situation:
 - 1 Any natural wear and tear that occurs during normal use, e.g. housing, chuck, cable, plug, gear box, bearing or rotor (the wear of the commutator diameter exceeds 0.1mm);
 - 2 Tool failure due to non-compliance with operating instructions, improper operating conditions, overloading, lack of adequate maintenance and upkeep;
 - 3 Tool failure caused by self-disassembly the housing;
 - 4 Defects caused by the use of non-original accessories
 - 5 Tools that have been modified or added parts;
 - 6 Supplied accessories or accessories, such as drill bits, saw blades, etc.
- Your shopping receipt and the serial code of the machine are important warranty certificates, please keep them properly. If required by your local dealer, please present it as a warranty certificate.
- If you have any questions during the warranty period, please consult the local dealer. The special warranty policy of the local dealer or the problem that is not listed does not conflict with the warranty terms, and the local dealer's policy shall prevail.

We reserve right to change specifications without prior notice..

砂光机简介

 该工具适用于木材、塑料、金属、填料和油漆表面的干式打磨。此工具不适用于打磨石膏。请您在使用前务必仔细阅读说明书，并严格按照说明书指示使用。

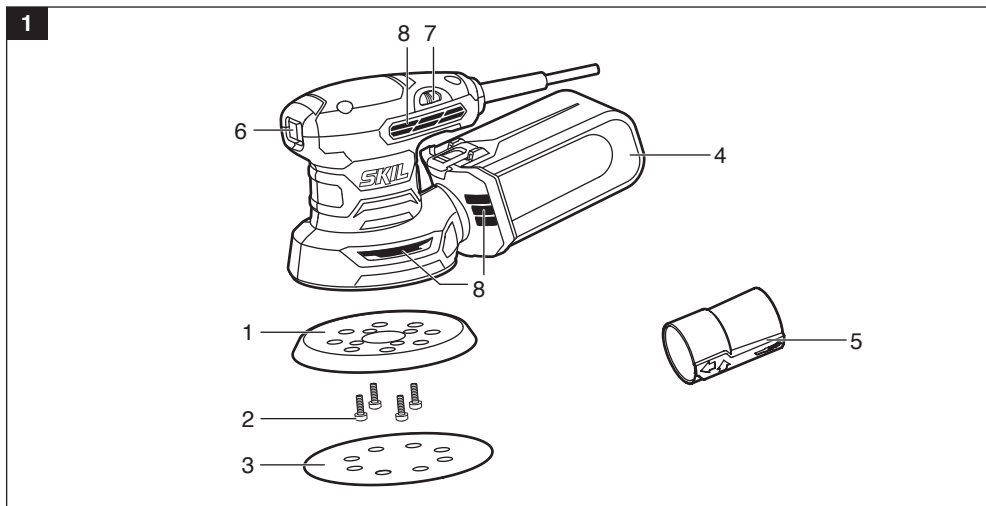

1. 底板
2. 底板螺钉
3. 砂纸
4. 集尘盒
5. 真空吸尘器适配器（需另购）
6. 开关
7. 砂磨速度选择轮
8. 通风槽

工具规格

型号	SR2116
额定电压（伏）	220-240V~，50-60Hz
额定输入功率（瓦）	300
无负载振荡次数（次/分钟）	14000-26000
磨盘尺寸（毫米）	125
绝缘等级	□
推荐存储温度（℃）	0-40

注：

1. 为求改进，本说明书所载规格可能不预先通告而给予更改。
2. 工具长时间使用时，可能会过热。使用前必须将机器冷却至合适的温度，以避免损坏机器。
3. 因销售地区和生产批次的不同，本产品的具体配置可能会有所区别，具体情况请以收到的实物为准。

电动工具通用安全警告

警告 阅读随电动工具提供的所有安全警告、说明、图示和规定。不遵照以下所列说明会导致电机、着火和/或严重伤害。

保存所有警告和说明书以备查阅。

在所有下列的警告中术语“电动工具”是指市电驱动（有线）电动工具或电池驱动（无线）电动工具。

a 工作场地的安全

- 1) 保持工作场地清洁和明亮。杂乱和黑暗的场地会引发事故。
- 2) 不要在易爆环境，如有易燃液体、气体或粉尘的环境下操作电动工具。电动工具产生的火花会点燃粉尘或气体。
- 3) 操作电动工具时，远离儿童和旁观者。注意力不集中会使你失去对工具的控制。

b 电气安全

- 1) 电动工具插头必须与插座相配。绝不能以任何方式改装插头。需接地的电动工具不能使用任何转换插头。未经改装的插头和相配的插座将降低电击风险。
- 2) 避免人体接触接地表面，如管道、散热片和冰箱。如果你身体接触地表面会增加电击危险。
- 3) 不得将电动工具暴露在雨中或潮湿环境中。水进入电动工具将增加电击风险。
- 4) 不得滥用软线。绝不能用软线搬运、拉动电动工具或拔出其插头。让软线远离热源、油、锐边或运动部件。受损或缠绕的软线会增加触电危险。
- 5) 当在户外使用电动工具时，使用适合户外使用的延长线。适合户外使用的电线将降低电击风险。
- 6) 如果无法避免在潮湿环境中操作电动工具，应使用带有剩余电流装置（RCD）保护的电源。RCD 的使用可降低电击风险。

c 人身安全

- 1) 保持警觉，当操作电动工具时关注所从事的操作并保持清醒。当你感到疲倦，或在有药物、酒精或治疗反应时，不要操作电动工具。在操作电动工具时瞬间的疏忽会导致严重人身伤害。
- 2) 使用个人防护装置。始终配戴护目镜。防护装置，诸如适当条件下使用防尘面具、防滑安全鞋、安全帽、听力防护等装置能减少人身伤害。
- 3) 防止意外起动。在连接电源和/或电池盒、拿起或搬运工具前确保开关处于关断位置。手指放在开关上搬运工具或开关处于接通时通电会导致危险。
- 4) 在电动工具接通之前，拿掉所有调节钥匙或扳手。遗留在电动工具旋转零件上的扳手或钥匙会导致人身伤害。
- 5) 手不要过分伸展。时刻注意立足点和身体平衡。这样能在意外情况下能更好地控制住电动工具。
- 6) 着装适当。不要穿宽松衣服或佩戴饰品。让你的头发和衣服远离运动部件。宽松衣服、佩饰或长发可能会卷入运动部件。
- 7) 如果提供了与排屑、集尘设备连接用的装置，要确保其连接完好且使用得当。使用集尘装置可降低尘屑引起的危险。
- 8) 不要因为频繁使用电动工具而产生的熟悉而掉以轻心，忽视工具的安全准则。某个粗心的动作可能在瞬间导致严重的伤害。

d 电动工具使用和注意事项

- 1) 不要勉强使用电动工具，根据用途使用适当的电动工具。选用合适的按照额定值设计的电动工具会使你工作更有效、更安全。
- 2) 如果开关不能接通或关断电源，则不能使用该电动工具。不能用开关来控制的电动工具是危险的且必须进行修理。
- 3) 在进行任何调节、更换附件或贮存电动工具之前，必须从电源上拔掉插头和/或卸下电池包（如可拆卸）。这种防护性的安全措施降低了电动工具意外起动的风险。
- 4) 将闲置电动工具贮存在儿童所及范围之外，并且不允许不熟悉电动工具和不了解这些说明的人操作电

动工具。电动工具在未经培训的使用者手中是危险的。









- 5) 维护电动工具及其附件，检查运动部件是否调整到位或卡住，检查零件破损情况和影响电动工具运行的其他状况。如有损坏，应在使用前修理好电动工具。许多事故是由维护不良的电动工具引发的。
 - 6) 保持切削刀具锋利和清洁。维护良好地有锋利切削刃的刀具不易卡住而且容易控制。
 - 7) 按照使用说明书，并考虑作业条件和要进行的作业来选择电动工具、附件和工具的刀头等。将电动工具用于那些与要求不符的操作可能会导致危险情况。
 - 8) 保持手柄和握持表面干燥、清洁，不得沾有油脂。在意外的情况下，湿滑的手柄不能保证握持的安全和对工具的控制。
- e 维修
- 1) 由专业维修人员使用相同的备件维修电动工具。这将保证所维修的电动工具的安全。

砂光机使用注意事项

- a. 该电动工具是用于实现砂光机功能的，阅读随该电动工具提供的所有安全警告、说明、图解和规定。不了解以下所列所有说明将导致电击、着火和/或严重伤害。
- b. 不推荐使用该电动工具进行诸如刷光或切断等操作。电工工具不控制订的功能去操作，可能会发生危险和引起人身伤害。
- c. 不使用非工具制造商推荐和专门设计的附件。否则该附件可能被装到你的电动工具上，而它不能保证安全操作。
- d. 附件的额定速度必须至少等于电动工具上标出的最大速度。附件以比其额定速度大的速度运转会发生爆裂和飞溅，
- e. 附件的外径和厚度必须在电动工具额定能力范围之内。不正确的附件尺寸不能得到充分防护或控制。
- f. 砂轮、法兰盘、靠背垫或任何其他附件的周孔尺寸必须适合于安装到电动工具的主轴上。带轴孔的、与电动工具安装件不配的附件将会失稳、过渡振动并会引起失控。
- g. 不要使用损坏的附件。在每次使用前要检查附件，例如砂轮是否有碎片和裂缝，靠背垫是否有裂缝、撕裂或过度磨损，钢丝刷是否松动或金属丝是否断裂。如果电动工具附件跌落了。检查是否有损坏或安装没有损坏的附件。检查和安装附件后，让自己和旁观者的位置远离旋转附件的平面，并以电动工具最大空载速度运动1min。损坏的附件通常会在该试验时碎裂。
- h. 戴上防护用品。根据适用情况，适用面罩、安全护目镜或安全眼镜。使用时，戴上防尘面具、听力保护器、手套和能挡小磨料或工件碎片的工作围裙。眼防护罩必须挡住各种操作产生的飞屑。防沉面具或口寨必须能过滤操作产生的颗粒。长期暴露在高强度噪声中会引起失聪。
- i. 让旁观者与工作区域保持一安全距离。任何进入工作区域的人必须戴上防护用品。工件或破损附件的碎片可能会飞出并引起紧靠着操作区域的旁观者的伤害。切割附件触及带电导线会使电动工具外露的金属零件带电，并使操作者触电。
- j. 当在切割附件有可能切割到暗线或自身导线的场所进行操作时，只能通过绝缘握持面来握住电动工具。切割附件碰到一根带电导线可能会使电动工具的外露金属零件带电并使操作者发生电击危险。
- k. 使软线远离旋转的附件。如果控制不当，软线可能被切断或缠绕，并使得你的手或手臂可能被卷入旋转附件中。
- l. 直到附件完全停止运动才放下电动工具。旋转的附件可能会抓住表面并拉动电动工具而让你失去对工具的控制。
- m. 当携带电动工具时不要开动它。意外地触及旋转附件可能会缠绕你的衣服而使附件伤害身体。
- n. 经常清理电动工具的通风口。电动机风扇会将灰尘吸进机壳，过多的金属粉末沉积会导致电气危险。
- o. 不要在易燃材料附近操作电动工具。火星可能会点燃这些材料。
- p. 不要使用需用冷却液的附件。用水或其他冷却液可能会导致电腐蚀或电击。

代表符号

以下符号可以帮助您正确地使用本电动工具。请牢记各符号和他们的代表意思。正确了解各符号的代表意思，可以帮助您更有把握更安全地操作本电动工具。

符号	含义
	阅读说明书
	请佩戴护目镜
	佩戴耳罩。工作噪音会损坏听力。
	请佩戴防尘面具
	环境保护
	不要丢入垃圾桶
~	交流
	II类工具
	警告

使用

底板

- 切勿在没有底板的情况下运行工具。
- ⚠ 损坏的底板须立即更换（松开/紧固4个衬垫螺钉）。
- ⚠ 拆卸/安装底板前拔下工具插头。

安装砂纸（图2）

- 如图所示安装VELCRO砂纸。
- 如有必要，首先清洁底板。
- ⚠ 砂光板上的穿孔应与砂光脚上的穿孔相对应。
- ⚠ 吸尘器需要使用穿孔砂纸。
- ⚠ 及时更换磨损的砂纸。

吸尘

- ⚠ 打磨金属时，不要使用防尘盒/真空吸尘器。

集尘盒（图3）

- 定期清空集尘盒，以获得最佳的集尘性能（图4）。
- 如图所示安装集尘盒（图3）。

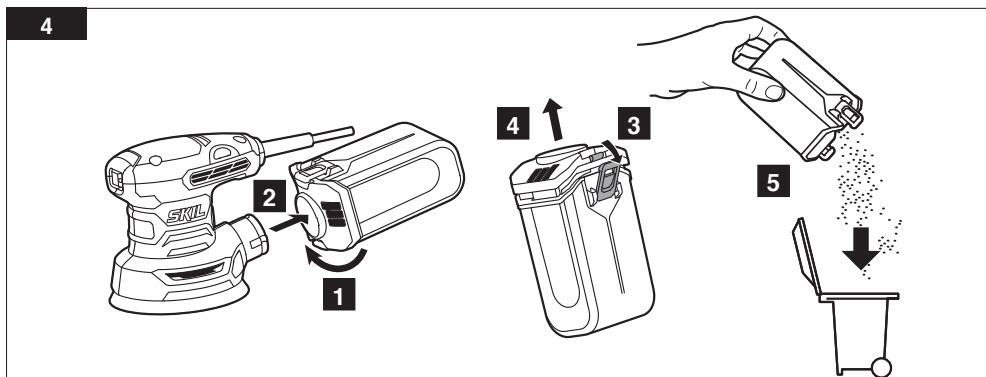
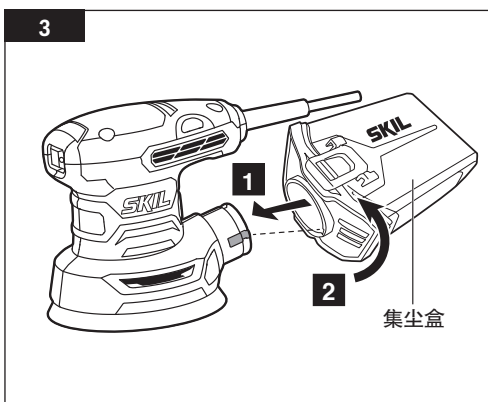
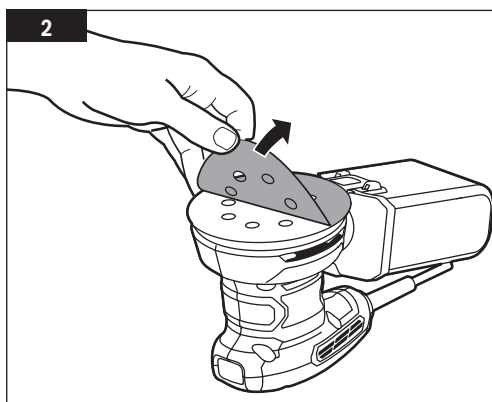

用于使用真空吸尘器

- 如图所示安装真空吸尘器适配器 (图5)。
- 将真空吸尘器软管连接到真空吸尘器适配器上 (图6)。

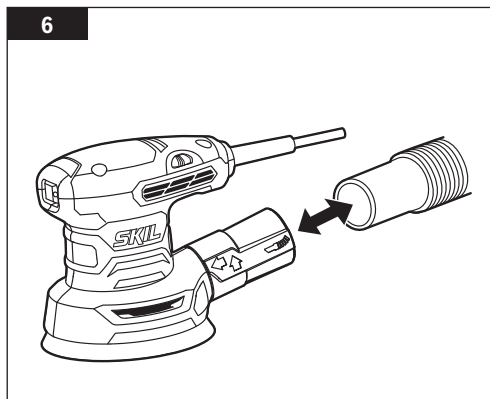
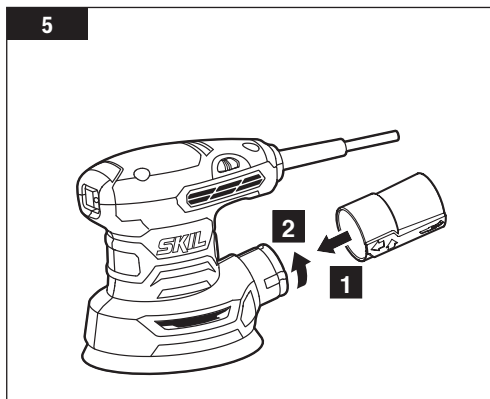

开关

- 按下开关, 打开/关闭工具。
- ⚠ 在接触工件之前, 应打开工具。
- ⚠ 打开工具时要注意突然的冲击。
- ⚠ 在关闭工具之前, 应将其从工件上提起。

速度控制 (图7、图8)

在不同材料上获得最佳打磨效果

- 使用砂磨速度选择轮, 您可以设置所需的打磨速度。
- 根据使用的砂砾尺寸调整速度。
- 在开始工作之前, 通过测试备用材料来找到最佳速度。

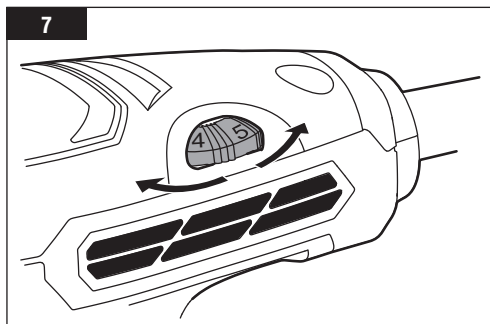

		40 - 60	5
		120 - 240	6
		40 - 60	5
		120 - 240	5
ALU		80	4
		120 - 240	5

固定和引导工具 (图9)

工作时, 请始终将工具固定在灰色握把区域。

- 引导工具与工作面平行。
- 不要对工具施加过大的压力; 让打磨表面为您完成工作。
- 不要倾斜工具, 以免留下不必要的打磨痕迹。
- 保持通风槽未覆盖。

打磨

- 去除的材料量由砂光片的选择、预先选择的砂光速度和施加的压力决定。

⚠ 强化打磨压力不会导致打磨能力的增加, 而是会增加工具和砂纸的磨损。

⚠ 切勿对木材和金属使用相同的砂纸。

应用建议

- 为了确定最佳砂砾 (和速度), 可以使用表 8 作为参考。

⚠ 总是先在一块废料上测试。

- 有关更多信息, 请访问 www.skil.com。

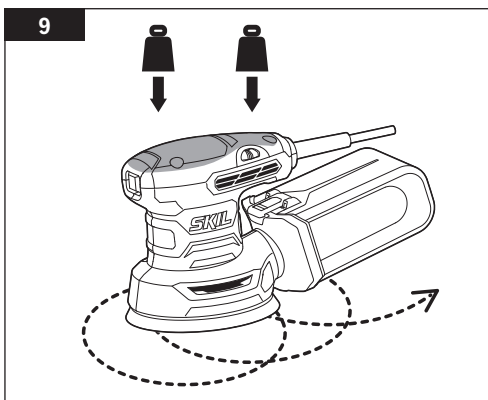

维护保养

服务

警告 未经授权的人员进行预防性维护可能会导致内部电线和部件错位，从而造成严重危险。我们建议所有工具服务由SKIL工厂服务中心或SKIL授权服务站执行。

一般维护

警告 维修时，只能使用相同的更换零件。使用任何其他零件都可能造成危险或导致产品损坏。

注意：定期检查整个产品是否有损坏、缺失或松动的零件，如螺钉、螺母、螺栓、螺帽等。拧紧所有紧固件和螺帽，在更换所有缺失或损坏的零件之前，不要操作本产品。请联系客户服务或授权服务中心寻求帮助。

清洁

警告 某些清洁剂和溶剂会损坏塑料部件。其中一些是：汽油、四氯化碳、氯化清洁溶剂、氨和含有氨的家用洗涤剂。

- 始终保持工具和电线清洁（尤其是通风槽）。

- 用刷子清除附着的砂屑。

警告 清洁前断开插头。

- 进行定期检查，以确保下部防护装置正常工作。用湿布清洁下护罩上积聚的木屑。

- 清洁前断开插头。

- 尽管在制造和测试程序中采取了谨慎措施，但如果工具出现故障，则应由 SKIL 电动工具的售后服务中心进行维修。

- 将未修理的工具连同购买证明一起发送给您的经销商或最近的SKIL服务站。

- 请注意，由于工具过载或操作不当造成的损坏将不在保修范围内（有关 SKIL 保修条件，请访问 www.SKIL.com 或询问经销商）。

储存

将工具存放在室内儿童无法进入的地方。远离腐蚀剂。

保修卡

Warranty Card

合格证	
PRODUCT CERTIFICATION	
泉峰(中国)工具销售有限公司 地 址: 中国南京市江宁区天元西路 99 号	检验员

全国统一售后服务电话
400-828-9076

重要提示 机身铭牌上的编码是厂家判断机器真伪及提供售后服务的重要凭证，如您购买了编码无法辨识的机器，可能无法得到厂家正常的保修服务

保修服务说明：

- 需要维修时，请送至或寄至 泉峰（中国）工具销售有限公司的售后服务部；产品保修起始日期以购机发票的开票日期为准，或者以能有效证明该产品具体购买日期其他凭据为准；
- 仅对存在质量缺陷的产品给予免费维修，前提为故障原因是材料缺陷或制造缺陷，并处于保修期内。

保修期及保修条款根据工具的类别以及使用者的情况而定：

- 针对家庭用户 / 非商业用途客户
 1. 交流工具：自购买之日起保修 12 个月或者转子换向器直径磨损量在 0.1 毫米以内，以先到为准；
 2. 直流工具：主机、电池、充电器自购买之日起保修 12 个月；
 3. 光电工具：激光测距仪自购买之日起保修 24 个月；其他光电产品自购买之日起保修 12 个月。
- 针对专业用户 / 商业用途客户
 1. 交流工具：自购买之日起保修 3 个月或者转子换向器直径磨损量在 0.1 毫米以内，以先到为准；
 2. 直流工具：主机、电池、充电器自购买之日起保修 6 个月；
 3. 光电工具：激光测距仪自购买之日起保修 12 个月；其他光电产品自购买之日起保修 6 个月。
- 保修不包括：
 1. 任何自然磨损以及正常使用时所发生损耗，如机壳、转子换向器直径磨损量超过 0.1 毫米、碳刷、电源线等；
 2. 由于不遵守操作说明、不适当的操作条件、超负荷、缺乏足够的维护和保养所导致的工具故障；
 3. 自行或非 SKIL 授权维修点拆修的所导致的工具故障；
 4. 由于使用非原装 SKIL 配件而引起的缺陷；
 5. 经过改装或增加部件的工具；
 6. 随机附送的配件或者附件。

如有 **SKIL** 牌电动工具产品需要维修、保养和咨询服务，
请您与 **SKIL** 特约维修中心联系。

售后服务官方QQ：3051884030

售后服务咨询电话：025-84994598

售后服务地址：江苏省南京市江宁区将军大道159号，
泉峰售后服务部

售后件寄回收件人：客服1号



扫描并关注 SKIL 官方微信，
输入“售后”二字，即可
查询售后服务信息



本资料内容如有变更，恕不另行通知。

版次：2201

砂光機簡介

 該工具適用於木材、塑料、金屬、填料和油漆表面的幹式打磨。此工具不適用於打磨石膏。請您在使用前務必仔細閱讀說明書，並嚴格按照說明書指示使用。

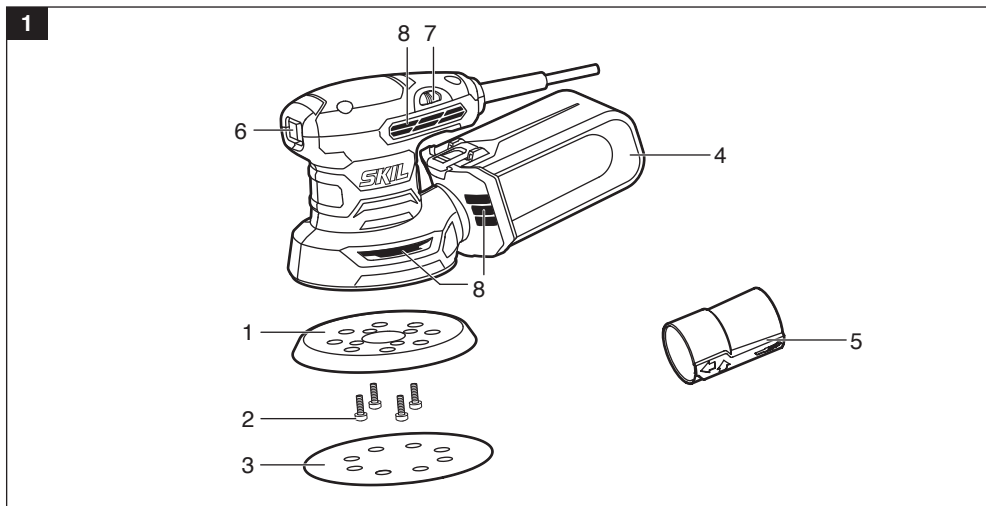

1. 底板
2. 底板螺釘
3. 砂紙
4. 集塵盒
5. 真空吸塵器適配器 (需另購)
6. 開關
7. 砂磨速度選擇輪
8. 通風槽

工具規格

型號	SR2116
額定電壓 (伏)	220-240V~, 50-60Hz
額定輸入功率 (瓦)	300
無負載振蕩次數 (次/分鐘)	14000-26000
磨盤尺寸 (毫米)	125
絕緣等級	□
推薦存儲溫度 (°C)	0-40

注:

1. 為求改進，本說明書所載規格可能不預先通告而給予更改。
2. 工具長時間使用時，可能會過熱。使用前必須將機器冷卻至合適的溫度，以避免損壞機器。
3. 因銷售地區和生產批次的不同，本產品的具體配置可能會有所區別，具體情況請以收到的實物為準。

電動工具通用安全警告

警告 閱讀隨電動工具提供的所有安全警告、說明、圖示和規定。不遵照以下所列說明會導致電機、着火和/或嚴重傷害。

保存所有警告和說明書以備查閱。

在所有下列的警告中術語“電動工具”是指市電驅動（有線）電動工具或電池驅動（無線）電動工具。

a 工作場地的安全

- 1) 保持工作場地清潔和明亮。雜亂和黑暗的場地會引發事故。
- 2) 不要在易爆環境，如有易燃液體、氣體或粉塵的環境下操作電動工具。電動工具產生的火花會點燃粉塵或氣體。
- 3) 操作電動工具時，遠離兒童和旁觀者。注意力不集中會使你失去對工具的控制。

b 電氣安全

- 1) 電動工具插頭必須與插座相配。絕不能以任何方式改裝插頭。需接地的電動工具不能使用任何轉換插頭。未經改裝的插頭和相配的插座將降低電擊風險。
- 2) 避免人體接觸接地表面，如管道、散熱片和冰箱。如果你身體接觸地面會增加電擊危險。
- 3) 不得將電動工具暴露在雨中或潮濕環境中。水進入電動工具將增加電擊風險。
- 4) 不得濫用軟綫。絕不能用軟綫搬運、拉動電動工具或拔出其插頭。讓軟綫遠離熱源、油、銳邊或運動部件。受損或纏繞的軟綫會增加觸電危險。
- 5) 當在戶外使用電動工具時，使用適合戶外使用的延長綫。適合戶外使用的電綫將降低電擊風險。
- 6) 如果無法避免在潮濕環境中操作電動工具，應使用帶有剩餘電流裝置（RCD）保護的電源。RCD 的使用可降低電擊風險。

c 人身安全

- 1) 保持警覺，當操作電動工具時關注所從事的操作并保持清醒。當你感到疲倦，或在有藥物、酒精或治療反應時，不要操作電動工具。在操作電動工具時瞬間的疏忽會導致嚴重人身傷害。
- 2) 使用個人防護裝置。始終配戴護目鏡。防護裝置，諸如適當條件下使用防塵面具、防滑安全鞋、安全帽、聽力防護等裝置能減少人身傷害。
- 3) 防止意外起動。在連接電源和/或電池盒、拿起或搬運工具前確保開關處於關斷位置。手指放在開關上搬運工具或開關處於接通時通電會導致危險。
- 4) 在電動工具接通之前，拿掉所有調節鑰匙或扳手。遺留在電動工具旋轉零件上的扳手或鑰匙會導致人身傷害。
- 5) 手不要過分伸展。時刻注意立足點和身體平衡。這樣能在意外情況下能更好地控制住電動工具。
- 6) 着裝適當。不要穿寬鬆衣服或佩戴飾品。讓你的頭髮和衣服遠離運動部件。寬鬆衣服、佩飾或長發可能會卷入運動部件。
- 7) 如果提供了與排屑、集塵設備連接用的裝置，要確保其連接完好且使用得當。使用集塵裝置可降低塵屑引起的危險。
- 8) 不要因為頻繁使用電動工具而產生的熟悉而掉以輕心，忽視工具的安全準則。某個粗心的動作可能在瞬間導致嚴重的傷害。

d 電動工具使用和注意事項

- 1) 不要勉強使用電動工具，根據用途使用適當的電動工具。選用合適的按照額定值設計的電動工具會使你工作更有效、更安全。
- 2) 如果開關不能接通或關斷電源，則不能使用該電動工具。不能用開關來控制的電動工具是危險的且必須進行修理。
- 3) 在進行任何調節、更換附件或貯存電動工具之前，必須從電源上拔掉插頭和/或卸下電池包（如可拆卸）。這種防護性的安全措施降低了電動工具意外起動的風險。









- 4) 將閒置電動工具貯存在兒童所及範圍之外，並且不允許不熟悉電動工具和不了解這些說明的人操作電動工具。電動工具在未經培訓的使用者手中是危險的。
 - 5) 維護電動工具及其附件，檢查運動部件是否調整到位或卡住，檢查零件破損情況和影響電動工具運行的其他狀況。如有損壞，應在使用前修理好電動工具。許多事故是由維護不良的電動工具引發的。
 - 6) 保持切削刀具鋒利和清潔。維護良好地有鋒利切削刃的刀具不易卡住而且容易控制。
 - 7) 按照使用說明書，並考慮作業條件和要進行的作業來選擇電動工具、附件和工具的刀頭等。將電動工具用于那些與要求不符的操作可能會導致危險情況。
 - 8) 保持手柄和握持表面乾燥、清潔，不得沾有油脂。在意外的情況下，濕滑的手柄不能保證握持的安全和對工具的控制。
- e 維修
- 1) 由專業維修人員使用相同的備件維修電動工具。這將保證所維修的電動工具的安全。

砂光機使用注意事項

- a. 該電動工具是用于實現砂光機功能的，閱讀隨該電動工具提供的所有安全警告、說明、圖解和規定。不了解以下所列所有說明將導致電擊、着火和/或嚴重傷害。
- b. 不推薦使用該電動工具進行諸如刷光或切斷等操作。電工工具不控制訂的功能去操作，可能會發生危險和引起人身傷害。
- c. 不使用非工具制造商推薦和專門設計的附件。否則該附件可能被裝到你的電動工具上，而它不能保證安全操作。
- d. 附件的額定速度必須至少等於電動工具上標出的最大速度。附件以比其額定速度大的速度運轉會發生爆裂和飛濺，
- e. 附件的外徑和厚度必須在電動工具額定能力範圍之內。不正確的附件尺寸不能得到充分防護或控制。
- f. 砂輪、法蘭盤、靠背墊或任何其他附件的周孔尺寸必須適合于安裝到電動工具的主軸上。帶軸孔的、與電動工具安裝件不配的附件將會失穩、過渡振動並會引起失控。
- g. 不要使用損壞的附件。在每次使用前要檢查附件，例如砂輪是否有碎片和裂縫，靠背墊是否有裂縫、撕裂或過度磨損，鋼絲刷是否鬆動或金屬絲是否斷裂。如果電動工具附件跌落了。檢查是否有損壞或安裝沒有損壞的附件。檢查和安裝附件後，讓自己和旁觀者的位置遠離旋轉附件的平面，並以電動工具最大空載速度運動1min。損壞的附件通常會在該試驗時碎裂。
- h. 戴上防護用品。根據適用情況，適用面罩、安全護目鏡或安全眼鏡。使用時，戴上防塵面具、聽力保護器、手套和能擋小磨料或工件碎片的工作圍裙。眼防護罩必須擋住各種操作產生的飛屑。防沉面具或口塞必須能過濾操作產生的顆粒。長期暴露在高強度噪聲中會引起失聰。
- i. 讓旁觀者與工作區域保持一安全距離。任何進入工作區域的人必須戴上防護用品。工件或破損附件的碎片可能會飛出並引起緊靠着操作區域的旁觀者的傷害。切割附件觸及帶電導線會使電動工具外露的金屬零件帶電，并使操作者觸電。
- j. 當在切割附件有可能切割到暗線或自身導線的場所進行操作時，祇能通過絕緣握持面來握住電動工具。切割附件碰到一根帶電導線可能會使電動工具的外露金屬零件帶電并使操作者發生電擊危險。
- k. 使軟綫遠離旋轉的附件。如果控制不當，軟綫可能被切斷或纏繞，并使你的手或手臂可能被卷入旋轉附件中。
- l. 直到附件完全停止運動才放下電動工具。旋轉的附件可能會抓住表面並拉動電動工具而讓你失去對工具的控制。
- m. 當攜帶電動工具時不要開動它。意外地觸及旋轉附件可能會纏繞你的衣服而使附件傷害身體。
- n. 經常清理電動工具的通風口。電動機風扇會將灰塵吸進機殼，過多的金屬粉末沉積會導致電氣危險。
- o. 不要在易燃材料附近操作電動工具。火星可能會點燃這些材料。
- p. 不要使用需用冷却液的附件。用水或其他冷却液可能會導致電腐蝕或電擊。

代表符號

以下符號可以幫助您正確地使用本電動工具。請牢記各符號和他們的代表意思。正確了解各符號的代表意思，可以幫助您更有把握更安全地操作本電動工具。

符號	含義
	閱讀說明書
	請佩戴護目鏡
	佩戴耳罩。工作噪音會損壞聽力。
	請佩戴防塵面具
	環境保護
	不要丟入垃圾桶
~	交流
	II類工具
	警告

使用

底板

- 切勿在沒有底板的情況下運行工具。

⚠ 損壞的底板須立即更換（鬆開/緊固4個襯墊螺釘）。

⚠ 拆卸/安裝底板前拔下工具插頭。

安裝砂紙（圖2）

- 如圖所示安裝VELCRO砂紙。

- 如有必要，首先清潔底板。

⚠ 砂光板上的穿孔應與砂光腳上的穿孔相對應。

⚠ 吸塵器需要使用穿孔砂紙。

⚠ 及時更換磨損的砂紙。

吸塵

⚠ 打磨金屬時，不要使用防塵盒/真空吸塵器。

集塵盒（圖3）

- 定期清收集塵盒，以獲得最佳的集塵性能（圖4）。

- 如圖所示安裝集塵盒（圖3）。

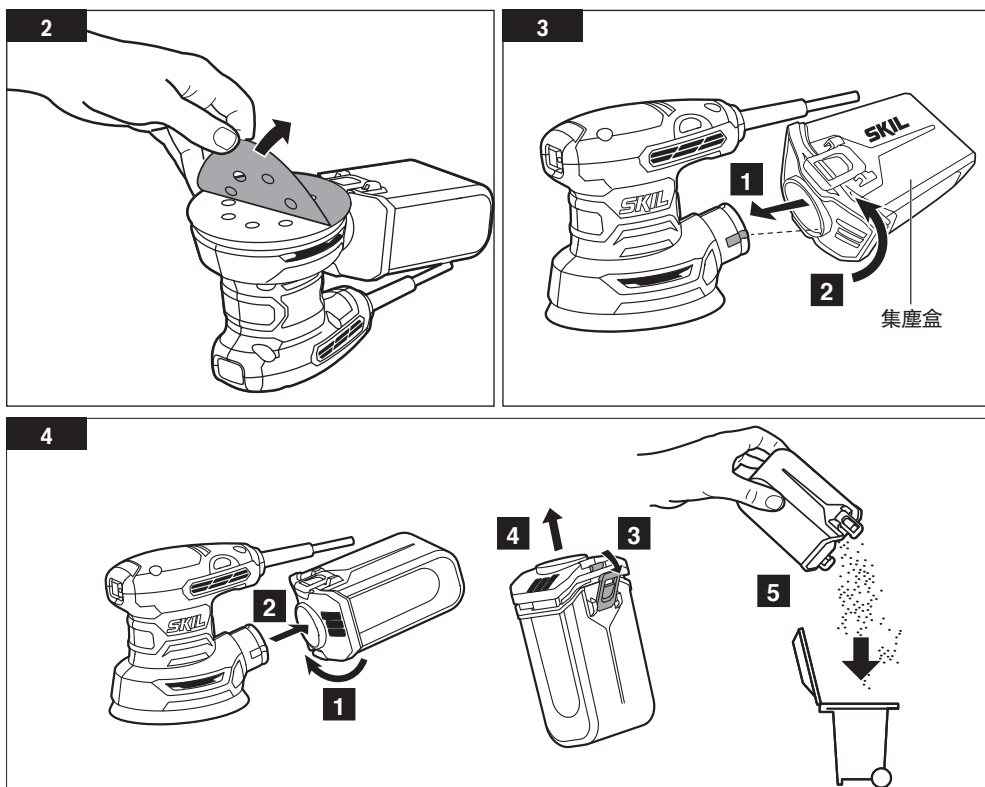

用于使用真空吸塵器

- 如圖所示安裝真空吸塵器適配器（圖5）。
- 將真空吸塵器軟管連接到真空吸塵器適配器上（圖6）。

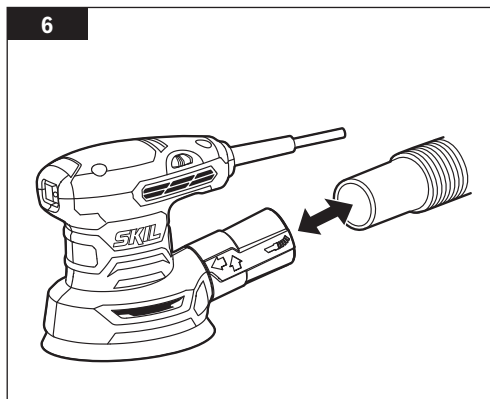
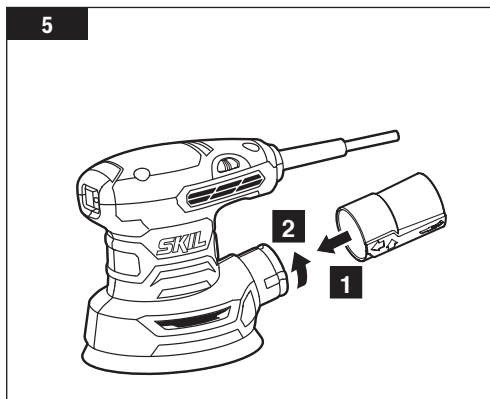

開關

- 按下開關，打開/關閉工具。
- ⚠ 在接觸工件之前，應打開工具。
- ⚠ 打開工具時要注意突然的衝擊。
- ⚠ 在關閉工具之前，應將其從工件上提起。

速度控制（圖7、圖8）

在不同材料上獲得最佳打磨效果

- 使用砂磨速度選擇輪，您可以設置所需的打磨速度。
- 根據使用的砂礫尺寸調整速度。
- 在開始工作之前，通過測試備用材料來找到最佳速度。

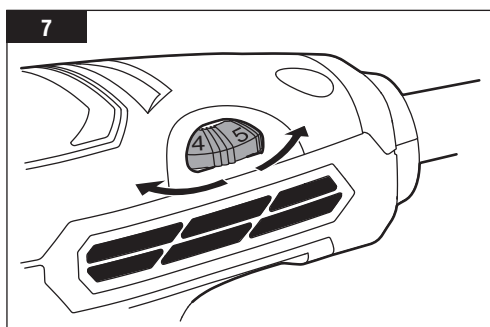

		40 - 60	5
		120 - 240	6
		40 - 60	5
		120 - 240	5
ALU		80	4
		120 - 240	5

固定和引導工具 (圖9)

工作時，請始終將工具固定在灰色握把區域。

- 引導工具與工作面平行。
- 不要對工具施加過大的壓力；讓打磨表面為您完成工作。
- 不要傾斜工具，以免留下不必要的打磨痕迹。
- 保持通風槽未覆蓋。

打磨

- 去除的材料量由砂光片的選擇、預先選擇的砂光速度和施加的壓力決定。

⚠ 強化打磨壓力不會導致打磨能力的增加，而是會增加工具和砂紙的磨損。

⚠ 切勿對木材和金屬使用相同的砂紙。

應用建議

- 爲了確定最佳砂礫（和速度），可以使用表 8 作爲參考。

⚠ 總是先在一塊廢料上測試。

- 有關更多信息，請訪問 www.skil.com。

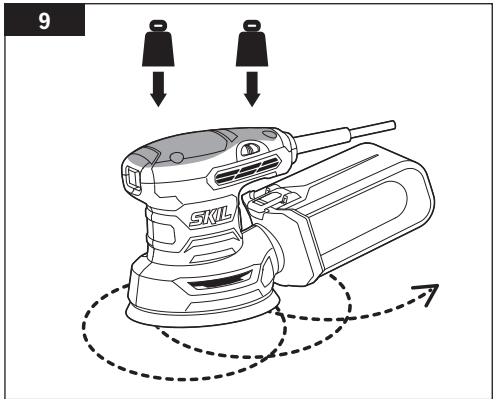

維護保養

服務

警告 未經授權的人員進行預防性維護可能會導致內部電綫和部件錯位，從而造成嚴重危險。我們建議所有工具服務由SKIL工廠服務中心或SKIL授權服務站執行。

一般維護

警告 維修時，祇能使用相同的更換零件。使用任何其他零件都可能造成危險或導致產品損壞。

注意：定期檢查整個產品是否有損壞、缺失或鬆動的零件，如螺釘、螺母、螺栓、螺帽等。擰緊所有緊固件和螺帽，在更換所有缺失或損壞的零件之前，不要操作本產品。請聯系客戶服務或授權服務中心尋求幫助。

清潔

警告 某些清潔劑和溶劑會損壞塑料部件。其中一些是：汽油、四氯化碳、氯化清潔溶劑、氨和含有氨的家用洗滌劑。

- 始終保持工具和電綫清潔（尤其是通風槽）。

- 用刷子清除附着的砂屑。

警告 清潔前斷開插頭。

- 進行定期檢查，以確保下部防護裝置正常工作。用濕布清潔下護罩上積聚的木屑。

- 清潔前斷開插頭。

- 盡管在製造和測試程序中采取了謹慎措施，但如果工具出現故障，則應由 SKIL 電動工具的售後服務中心進行維修。

- 將未修理的工具連同購買證明一起發送給您的經銷商或最近的SKIL服務站。

- 請注意，由于工具過載或操作不當造成的損壞將不在保修範圍內（有關 SKIL 保修條件，請訪問 www.SKIL.com 或詢問經銷商）。

儲存

將工具存放在室內兒童無法進入的地方。遠離腐蝕劑。



質保服務說明：

- 僅對存在品質缺陷的產品給予免費維修，前提是故障原因是非人為誤操作造成的功能失效，而是材料缺陷或者制造缺陷，并處於保修期內。
- 保修不適用以下情況：
 - 1.任何自然磨損以及正常使用時所發生的損耗，如機殼、夾頭、電源綫、插頭、齒輪、軸承，或者轉子（換向器直徑磨損量超過0.1毫米）；
 - 2.由于不遵守操作說明、不適當的操作條件、超負荷、缺乏足够的維護和保養所導致的工具故障；
 - 3.自行拆機的所導致的工具故障；
 - 4.由于使用非原裝配件而引起的缺陷；
 - 5.經過改裝或增加部件的工具；
 - 6.隨機附送的配件或者附件，如鑽頭、鋸片等
- 您的購物收據和機器的序列碼是重要的質保憑證，請妥善保管。如當地經銷商要求，請出示作為質保憑證。
- 保修期內有問題請諮詢當地經銷商，當地經銷商的特別質保政策或者未列出問題，與此質保條款不衝突，以當地經銷商政策為準。

本資料內容如有變更，恕不另行通知

1 **SR2116**

300
Watt

1,6 kg

14000-26000
P/MIN

125mm

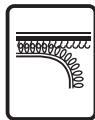

220
-
240
V~
50-60 Hz



2

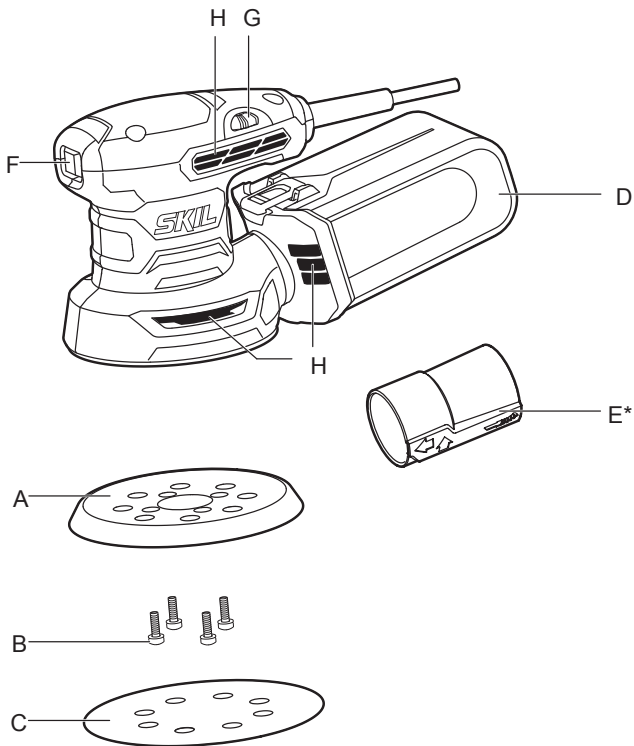

* NOT STANDARD INCLUDED

3



4

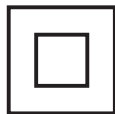

5



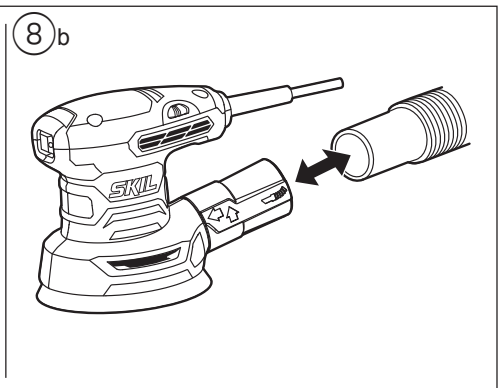
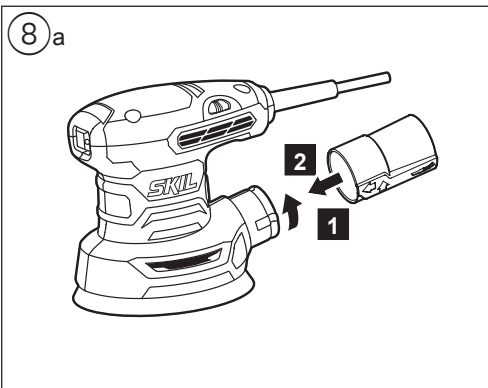
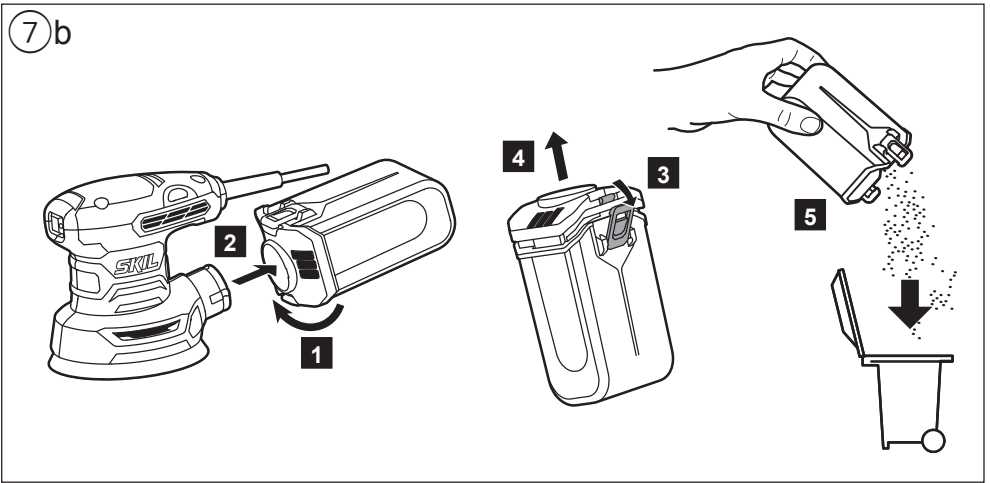
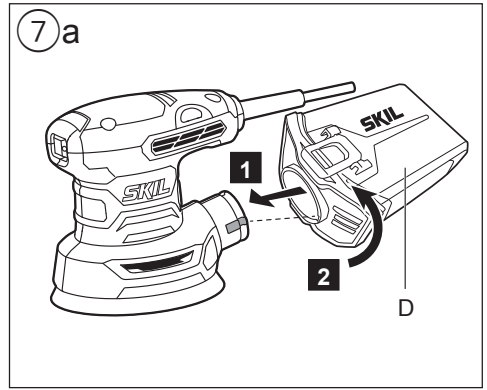
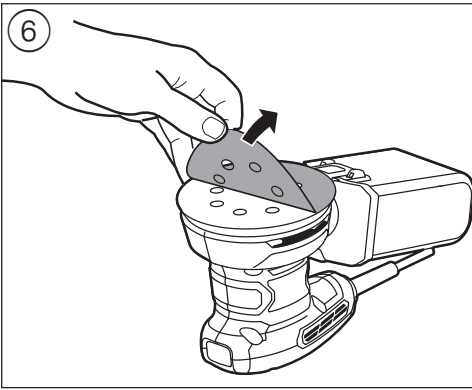

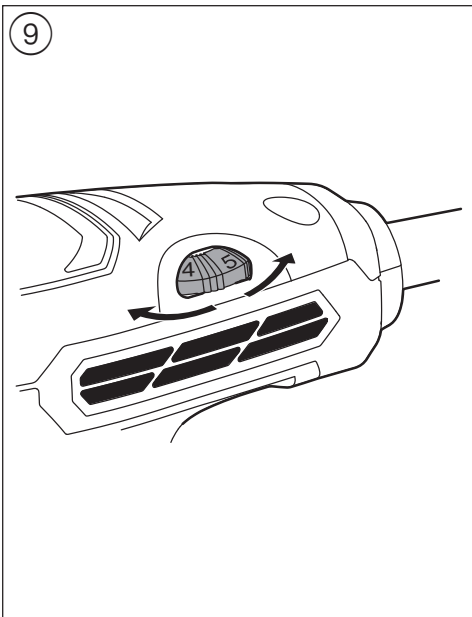

10

		40 - 60	5
		120 - 240	6
		40 - 60	5
		120 - 240	5
		80	4
		120 - 240	5

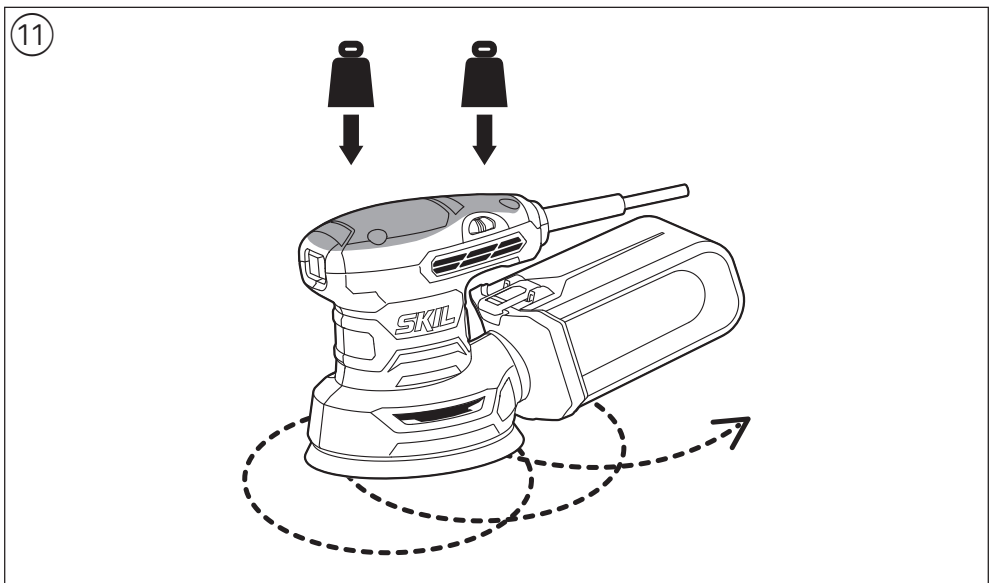

В состав эксплуатационных документов, предусмотренных изготовителем для продукции, могут входить настоящее руководство по эксплуатации, а также приложения.

Информация о подтверждении соответствия содержится в приложении.

Срок службы изделия

Срок службы изделия составляет 7 лет. Не рекомендуется к эксплуатации по истечении 5 лет хранения с даты изготовления без предварительной проверки (дату изготовления см. на этикетке).

Перечень критических отказов и ошибочные действия персонала или пользователя

- не использовать с поврежденной рукояткой или поврежденным защитным кожухом
- не использовать при появлении дыма непосредственно из корпуса изделия
- не использовать с перебитым или оголенным электрическим кабелем
- не использовать на открытом пространстве во время дождя (в распыляемой воде)
- не включать при попадании воды в корпус
- не использовать при сильном искрении
- не использовать при появлении сильной вибрации

Критерии предельных состояний

- перетёрт или повреждён электрический кабель
- поврежден корпус изделия

Тип и периодичность технического обслуживания

Рекомендуется очистить инструмент от пыли после каждого использования.

Хранение

- необходимо хранить в сухом месте
- необходимо хранить вдали от источников повышенных температур и воздействия солнечных лучей
- при хранении необходимо избегать резкого перепада температур
- хранение без упаковки не допускается
- подробные требования к условиям хранения смотрите в ГОСТ 15150 (Условие 1)

Транспортировка

- категорически не допускается падение и любые механические воздействия на упаковку при транспортировке
- при разгрузке/погрузке не допускается использование любого вида техники, работающей по принципу зажима упаковки
- подробные требования к условиям транспортировки смотрите в ГОСТ 15150 (Условие 5)

ВНИМАНИЕ!

В случае возникновения перебоя в работе электроинструмента вследствие полного или частичного прекращения энергоснабжения или повреждения цепи управления энергоснабжением установите выключатель в положение Выкл., убедившись, что он не заблокирован (при его наличии) и отключите сетевую вилку от розетки или отсоедините съёмный аккумулятор (этим предотвращается неконтролируемый повторный запуск)

ВВЕДЕНИЕ

- Этот инструмент предназначен для сухой шлифовки обработки древесины, пластмасс, металлов, шпаклевки и окрашенных поверхностей
- Этот инструмент не предназначен для шлифовки гипса
- Прочитайте и сохраните с данной инструкцией ③

ТЕХНИЧЕСКИЕ ДАННЫЕ ①

СТРАНА ИЗГОТОВЛЕНИЯ

Сделано в Китае

ДЕТАЛИ ИНСТРУМЕНТА ②

- A Опорная колодка
 - B Винт для опорного колодка
 - C Шлифовальный лист
 - D Пылеприёмник
 - E Адаптер пылесоса*
 - F Выключатель вкл/выкл
 - G Регулирующее колесико для выбора скорости
 - H Вентиляционные отверстия
- * СТАНДАРТНО В КОМПЛЕКТ НЕ ВКЛЮЧАЕТСЯ

БЕЗОПАСНОСТЬ

ОБЩИЕ УКАЗАНИЯ ПО ТЕХНИКЕ БЕЗОПАСНОСТИ ОБ- РАЩЕНИЯ С ЭЛЕКТРОИНСТРУМЕНТАМИ

ВНИМАНИЕ! Следует ознакомиться со всеми правилами техники безопасности, инструкциями, иллюстрациями и техническими данными, содержащимися в прилагаемых к этому электроинструменту материалах. Несоблюдение нижеперечисленных инструкций в полном объеме может повлечь поражение электрическим током, пожар и/или серьезную травму.

Сохраняйте эти инструкции и указания для использования в будущем.

Термин «электроинструмент» в предупреждениях означает электрический инструмент с питанием от сети (с кабелем) или электрический инструмент с питанием от аккумулятора (без кабеля).

1) БЕЗОПАСНОСТЬ РАБОЧЕГО МЕСТА

- a) **Обеспечьте чистоту и освещенность рабочего места.** Загроможденные и плохо освещенные места служат причиной несчастных случаев.
- b) **Не используйте электроинструменты во взрывоопасных местах, например вблизи горючих жидкостей, газов или пыли.** Электроинструменты генерируют искры, которые могут воспламенить пыль или испарения.
- c) **Не позволяйте детям и посторонним находиться вблизи работающего электроинструмента.** Отвлекающие факторы могут привести к потере контроля.

2) ЭЛЕКТРОТЕХНИЧЕСКАЯ БЕЗОПАСНОСТЬ

- a) **Вилка электроинструмента должна соответствовать розетке. Ни в коем случае не вносите изменения в вилок. Не используйте переходники для электроинструментов с защитным заземлением. Не используйте никакие переходники для вилок электроинструментов с заземлением.** Использование оригинальных вилок и соответствующих им розеток уменьшает риск поражения электрическим током.
- b) **Избегайте прикосновений к заземленным объектам, таким как трубы, радиаторы, плиты и холодильники.** Риск поражения электрическим током выше, когда тело заземлено.
- c) **Не подвергайте электроинструменты воздействию дождя или влаги.** При попадании воды в электроинструмент увеличивается риск поражения электрическим током.
- d) **Обращайтесь с кабелем аккуратно. Никогда не переносите, не тяните и не выключайте электроинструмент за кабель. Держите кабель подальше от источников тепла, масла, острых предметов или движущихся частей.**

- Поврежденные и запутанные кабели повышают риск поражения электрическим током.
- e) Для работы с электроинструментом вне помещения используйте предназначенный для этого удлинительный кабель. Использование кабеля, подходящего для использования вне помещения, снижает риск поражения электрическим током.
 - f) Если использование электроинструмента в сыром помещении неизбежно, подключайте его через устройство защитного отключения (УЗО). Использование УЗО снижает риск поражения электрическим током.
- ### 3) ЛИЧНАЯ БЕЗОПАСНОСТЬ
- a) При использовании электроинструмента будьте **осторожны**, следите за своими действиями и следуйте **правилам безопасности**. Не пользуйтесь электроинструментом, если вы устали или находитесь под воздействием наркотиков, алкоголя или медикаментов. Даже кратковременная невнимательность при работе с электроинструментом может привести к тяжелым травмам.
 - b) Используйте средства индивидуальной защиты. Всегда используйте защитные средства для глаз. Защитное оборудование, такое как противопылевая маска, нескользкая предохранительная обувь, жесткая каска или устройства защиты органов слуха в соответствующих условиях уменьшает риск травмирования.
 - c) Не допускайте непредвиденных запусков. Перед подключением инструмента к сети питания (или аккумулятору) и перед его переноской убедитесь, что выключатель находится в выключенном положении. Не держите палец на выключателе при переноске электроинструментов и не включайте вилку в розетку, если электроинструмент включен. Это может привести к несчастному случаю.
 - d) Перед включением электроинструмента снимите с него регулировочные инструменты и гаечные ключи. Регулировочный инструмент или гаечный ключ, оставленный на вращающейся части электроинструмента, может стать причиной травмы.
 - e) Всегда сохраняйте устойчивое положение и равновесие. Это позволит лучше контролировать электроинструмент в непредвиденных ситуациях.
 - f) Одевайтесь надлежащим образом. Не надевайте свободную одежду и **Аксессуары**. Держите волосы и одежду подальше от движущихся частей. Свободная одежда, украшения и длинные волосы могут попасть в движущиеся части.
 - g) При наличии устройств для отвода и сбора пыли убедитесь, что они подключены и правильно работают. Использование пылеулавливающих устройств снижает вред, наносимый пылью.
 - h) Хорошее знание электроинструментов, полученное в результате частого их использования, не должно приводить к самоуверенности и игнорированию техники безопасности обращения с электроинструментами. Одно небрежное действие за долю секунды может привести к серьезным травмам.
- ### 4) ИСПОЛЬЗОВАНИЕ И ОБСЛУЖИВАНИЕ ЭЛЕКТРОИНСТРУМЕНТА
- a) Не прикладывайте к электроинструменту чрезмерных усилий. Используйте подходящий для ваших задач электроинструмент. Правильно выбранный электроинструмент более эффективен и безопасен при номинальной нагрузке.
 - b) Не используйте электроинструмент, если его выключатель неисправен. Электроинструменты с неисправным выключателем опасны и подлежат ремонту.
 - c) Перед регулировкой, сменой аксессуаров или хранением отключите электроинструмент от сети питания и/или извлеките аккумулятор, если это возможно. Такие меры предосторожности уменьшают риск случайного запуска электроинструмента.
 - d) Храните неиспользуемые электроинструменты в местах, недоступных для детей, и не доверяйте электроинструмент лицам, не знакомым с ним и с этими инструкциями. Электроинструменты опасны в руках неподготовленных пользователей.
 - e) Выполняйте техническое обслуживание электроинструментов и принадлежностей. Проверьте выравнивание и сцепление подвижных деталей, наличие поломок и прочие условия, которые могут повлиять на работу электроинструмента. Если электроинструмент поврежден, перед использованием его необходимо

отремонтировать. Недостаточный уход за электроинструментом является причиной многих несчастных случаев.

- f) **Храните режущие инструменты в чистоте и заточенном состоянии.** Правильно обслуживаемые и хорошо заточенные режущие инструменты меньше заклинивают и лучше контролируются.
 - g) **Используйте электроинструмент, аксессуары, насадки и т. п. в соответствии с этими инструкциями, учитывая условия и специфику выполняемой работы.** Использование электроинструмента для выполнения непредусмотренных операций может привести к опасным ситуациям.
 - h) **Следите за тем, чтобы рукоятки и поверхности захвата были сухими и чистыми и на них не было масла или смазочного материала.** Скользкие рукоятки и поверхности захвата не позволяют безопасно использовать инструмент и контролировать его в непредвиденных ситуациях.
- 5) ЭКСПЛУАТАЦИЯ И ОБСЛУЖИВАНИЕ ИНСТРУМЕНТА С ПИТАНИЕМ ОТ АККУМУЛЯТОРА**
- a) **Заряжайте аккумуляторы только с помощью зарядного устройства, указанного изготовителем.** Зарядное устройство, предназначенное для одного типа аккумуляторных батарей, может стать причиной пожара при использовании с другим типом батарей.
 - b) **Используйте электроинструмент только со специально предназначенными для него аккумуляторами.** Использование любого другого вида аккумуляторных батарей может стать причиной несчастных случаев или пожара.
 - c) **Когда аккумулятор не используется, храните его отдельно от металлических предметов — канцелярских скрепок, монет, ключей, гвоздей, винтов и др. — они могут соединить контакты.** Короткое замыкание контактов аккумуляторной батареи может стать причиной ожогов или пожара.
 - d) **При неблагоприятных обстоятельствах из аккумулятора может потечь электролит. Избегайте контакта с ним. При случайном контакте промойте водой. Если жидкость попала в глаза, обратитесь к врачу.** Жидкость из аккумуляторной батареи может вызвать раздражение и ожоги.
 - e) **Не используйте аккумулятор и инструмент, если они повреждены или подвергались модификациям.** Поведение поврежденных или модифицированных аккумуляторов может быть непредсказуемым, что приведет к возгоранию, взрыву и риску получения травм.
 - f) **Не подвержайте аккумуляторную батарею и инструмент воздействию огня и высокой температуры.** Воздействие огня или температуры выше 130 °C может привести к взрыву.
 - g) **Следуйте всем инструкциям по зарядке и не заряжайте аккумулятор и инструмент при температуре, выходящей за пределы указанного диапазона.** Если зарядка выполняется неправильно или в условиях неподходящей температуры, это может привести к повреждению аккумулятора и возгоранию.
- 6) РЕМОНТ**
- a) **Ремонт электроинструмента должен выполняться квалифицированным специалистом с использованием только идентичных запасных частей.** Это обеспечит безопасную работу электроинструмента.
 - b) **Никогда не выполняйте обслуживание поврежденного аккумулятора.** Обслуживание аккумуляторов должно выполняться только производителем или в авторизованном сервисном центре.

УКАЗАНИЯ ПО БЕЗОПАСНОСТИ ДЛЯ ШЛИФОВАЛЬНЫХ МАШИН

ОБЩЕЕ

- Инструмент нельзя использовать лицам в возрасте до 16 лет
- Данный инструмент не подходит для шлифования влажных поверхностей
- Никогда не пользуйтесь инструментом с поврежденным кабелем питания; его

необходимо заменить специальным кабелем питания, обратившись в сервисную организацию.

- **Не обрабатывайте материалы с содержанием асбеста** (асбест считается канцерогеном)
- **Перед регулировкой или сменой принадлежностей обязательно выньте вилку из сетевой розетки**

ПРИНАДЛЕЖНОСТИ

- SKIL обеспечивает надёжную работу инструмента только при использовании соответствующих приспособлений
- Не следует использовать изношенную, порванную или сильно загрязнённую шлифовальную ленту

ПЕРЕД ИСПОЛЬЗОВАНИЕМ

- Обязательно убедитесь, что напряжение питания соответствует напряжению, указанному на фирменном штемпеле инструмента
- Избегайте повреждений, которые могут быть вызваны винтами, гвоздями и прочими элементами, находящимися в обрабатываемом предмете; перед началом работы их нужно удалить
- Используйте полностью размотанные и безопасные удлинители, рассчитанные на ток не менее 16 А
- Поскольку уровень шума при работе данного инструмента может превышать 80 dB(A); всегда используйте защиту для ушей
- Пыль от таких материалов, как свинцовосодержащая краска, некоторые породы дерева, минералы и металл, может быть вредна (контакт с такой пылью или ее вдыхание может стать причиной возникновения у оператора или находящихся рядом лиц аллергических реакций и/или респираторных заболеваний); **надевайте респиратор и работайте с пылеудаляющим устройством при включении инструмента**
- Некоторые виды пыли классифицируются как канцерогенные (например, дубовая или буковая пыль), особенно в сочетании с добавками для кондиционирования древесины; **надевайте респиратор и работайте с пылеудаляющим устройством при включении инструмента**
- Следуйте принятым в вашей стране требованиям/нормативам относительно пыли для тех материалов, с которыми вы собираетесь работать
- Необходимо носить защитные перчатки, защитные очки, плотно прилегающую одежду и защиту для волос (для длинных волос)
- **Закрепите обрабатываемую деталь** (обрабатываемая деталь, зафиксированная посредством зажимных устройств или тисков, закрепляется лучше, нежели при помощи рук)
- При обработке металлической поверхности наблюдается искрение; не следует использовать пылеприёмник, а также нельзя приёмник допускать в рабочую зону посторонних людей и воспламеняемые материалы

ВО ВРЕМЯ ИСПОЛЬЗОВАНИЯ

- Следите за тем, чтобы сетевой шнур не находился рядом с движущимися деталями инструмента; нужно всегда направлять электрический шнур к задней части инструмента, исключая его захват инструментом
- Не следует прикасаться к движущейся шлифовальной ленте
- В случае любой электрической или механической неисправности немедленно выключите инструмент и выньте вилку из розетки
- При повреждении или разрезании сетевого шнура во время работы не прикасайтесь к нему, и немедленно выньте вилку из розетки

ПОСЛЕ ИСПОЛЬЗОВАНИЯ

- Перед тем как положить инструмент, выключите двигатель и убедитесь в том, что все движущиеся детали полностью остановились

ПОЯСНЕНИЕ К УСЛОВНЫМ ОБОЗНАЧЕНИЯМ НА ИНСТРУМЕНТЕ

- ③ Перед использованием ознакомьтесь с руководством по эксплуатации

- ④ Двойная изоляция (заземляющий провод не требуется)
- ⑤ Не выкидывайте инструмент вместе с бытовым мусором

ИСПОЛЬЗОВАНИЕ

- Опорный круг
 - пользование инструментом без опорной колодки А не допускается
 - ! немедленно заменяйте поврежденные опорные круги (отпустить/затянуть 4 винт колодки В)
 - ! перед снятием и установкой опорного круга выньте вилку из розетки
- Установка шлифовочного листа ⑥
 - установите наждачный лист VELCRO С как показано
 - в случае необходимости предварительно очистите опорный круг
 - ! перфорация в шлифовочных листах должна соответствовать перфорации в основании шлифмашины
 - ! система отсасывания пыли требует использования перфорированных шлифовочных листов
 - ! меняйте стертые шлифовочные листы вовремя
- Отсасывание пыли
 - ! не используйте пылеприёмник/пылесос при шлифовке металла
 - Пылеприёмник ⑦
 - опустошайте пылеприёмник D регулярно для обеспечения оптимального отсоса пыли 7b
 - Установите пылесборник D, как показано на Рис. 7a.
 - Для использования пылесоса
 - установите адаптер для подсоединения пылесоса E как показано 8a
 - подсоедините шланг пылесоса к переходнику пылесоса E 8b
- Выключатель вкл/выкл
 - включите / выключите инструмент кнопкой F 2
 - ! инструмент следует включить до того момента, когда шлифовальная поверхность достигнет обрабатываемого изделия
 - ! остерегайтесь внезапного удара при включении инструмента
 - ! перед тем как выключить инструмент, его следует поднять над обрабатываемым изделием
- Регулятор скорости ⑨
 - Для получения оптимального результата после шлифовки различных материалов
 - с помощью колесика G 2 Вы можете установить желаемую скорость шлифования
 - согласуйте скорость с размером используемого зерна
 - перед началом работы определите оптимальную скорость и зернистость, проверяя работу на запасных кусках материала
- Удерживание и направление инструмента ⑩
 - ! во время работы, всегда держите инструмент за места правильного хвата, которые обозначены серым цветом
 - вести инструмент параллельно рабочей поверхности
 - не прикладывайте излишнего давления на инструмент; позволить шлифовальной поверхности работать за вас
 - не наклоняйте инструмент во избежание появления нежелательных глубоких царапин
 - содержите вентиляционные отверстия H 2 не закрытыми
- Шлифование
 - количество материала, удаленного за единицу времени, зависит от зернистости шлифовального листа, предварительно установленной скорости вращения и подаваемое давление
 - ! излишнее нажатие на шлифовальную подошву приведет не только к снижению не только к снижению производительности, но к более быстрому износу

инструмента и шлифовальной шкурки
! никогда не следует использовать одни и те же шлифовальные листы для обработки металлической и деревянной поверхностей

СОВЕТЫ ПО ИСПОЛЬЗОВАНИЮ

- Для определения оптимальной зернистости (и скорости), пользуйтесь таблицей ⑩
! всегда сначала тестируйте на образце металлолома
- Подробнее на сайте www.skil.com

ТЕХОБСЛУЖИВАНИЕ / СЕРВИС

- Всегда содержите инструмент и его шнур в чистоте (особенно вентиляционные отверстия Н ②)
 - **счистить прилипший материал обработки с инструмента с помощью щётки**
 - ! перед чисткой инструмента выньте вилку из розетки**
- Если инструмент, несмотря на тщательные методы изготовления и испытания, выйдет из строя, то ремонт следует производить силами авторизованной сервисной мастерской для электроинструментов фирмы SKIL
 - **отправьте неразобранный инструмент со свидетельством покупки Вашему дилеру или в ближайшую станцию обслуживания фирмы SKIL (адреса и схема обслуживания инструмента приведены в вебсайте www.skil.com)**
- Примите к сведению, что повреждения вследствие перегрузки или ненадлежащего обращения с инструментом не будут включены в гарантию (условия гарантии SKIL см. на сайте www.skil.com или узнайте у дилера в Вашем регионе)

ОХРАНА ОКРУЖАЮЩЕЙ СРЕДЫ

- **Не выкидывайте электроинструмент, принадлежности и упаковку вместе с бытовым мусором (только для стран ЕС)**
 - **во исполнение европейской директивы 2012/19/ЕС об утилизации отслужившего свой срок электрического и электронного оборудования и в соответствии с действующим законодательством, утилизация электроинструментов производится отдельно от других отходов на предприятиях, соответствующих условиям экологической безопасности**
 - **значок 5 напомнит Вам об этом, когда появится необходимость сдать электроинструмент на утилизацию**

ШУМ / ВИБРАЦИЯ

- Согласно измерениям в соответствии с EN 62841 уровень звукового давления этого инструмента составляет 85,0 дБ(А), уровень звуковой мощности — 96,0 дБ(А) (погрешность K = 3 дБ), а вибрация 4,7 м/с² (векторная сумма по трем осям; погрешность K = 1,5 м/с²)
- Уровень вибрации был измерен в соответствии со стандартизированным испытанием, содержащимся в EN 62841; данная характеристика может использоваться для сравнения одного инструмента с другим, а также для предварительной оценки воздействия вибрации при использовании данного инструмента для указанных целей
 - **при использовании инструмента в других целях или с другими/неисправными вспомогательными приспособлениями уровень воздействия вибрации может значительно повышаться**
 - **в периоды, когда инструмент отключен или функционирует без фактического выполнения работы, уровень воздействия вибрации может значительно снижаться**
- ! защищайте себя от воздействия вибрации, поддерживая инструмент и его вспомогательные приспособления в исправном состоянии, поддерживая руки в тепле, а также правильно организуя свой рабочий процесс**

ГАРАНТИЯ

- Если дефект изделия связан с отказом материала или производственным браком, а не с личной неправильной эксплуатацией, то в течение гарантийного срока изделие будет обслуживаться по гарантии без дополнительной оплаты.
- Гарантия не распространяется на следующие ситуации.
 1. Любой естественный износ, возникающий при нормальной эксплуатации, например корпуса, патрона, кабеля, штекера, редуктора, подшипника или ротора (износ диаметра коммутатора превышает 0,1 мм).
 2. Неисправность инструмента вследствие несоблюдения инструкции по эксплуатации, неправильных условий эксплуатации, перегрузки, отсутствия надлежащего технического обслуживания и ухода.
 3. Неисправность инструмента вследствие самостоятельной разборки корпуса.
 4. Дефекты, вызванные использованием неоригинальных аксессуаров.
 5. На инструменты, в которые были внесены изменения или добавлены детали.
 6. Поставляемые принадлежности или аксессуары, такие как сверла, пильные диски и т. д.
- Товарный чек и серийный номер устройства являются важными гарантийными сертификатами, сохраните их надлежащим образом. Если это потребуется местному дилеру, предъявите их в качестве гарантийного сертификата.
- При возникновении каких-либо вопросов в течение гарантийного периода обратитесь к местному дилеру. Специальная гарантийная политика местного дилера или проблема, не указанная в списке, не противоречит условиям гарантии, и преимущественную силу имеет политика местного дилера.

Мы оставляем за собой право изменять технические характеристики без предварительного уведомления.



SKIL®

Manufacturer: Nanjing Chervon Industry Co.,Ltd
Made in China

01/2025