

Стол серии «Арбат» изготавливается с возможностью регулировки столешницы по высоте, что позволяет создавать рабочие места под индивидуальные требования заказчика. Стол выпускается с возможностью установки верхних конструкций.

Изделие должно эксплуатироваться в отапливаемом сухом помещении.

1. Технические характеристики

Стол серии «Арбат» представляет собой сборно-разборную конструкцию. Все несущие элементы выполнены из стали с порошковым покрытием. Столешницы изготовлены из ЛДСП с покрытием из износостойкого пластика. Элементы стола в исполнении «ESD» имеют антистатическое покрытие.

Таблица 1

	Наименование показателя	Величина	Примечание
1	Высота столешницы	650...950 мм	Регулируется
2	Максимальная нагрузка на стол	300 кг	
3	Температурная стойкость покрытия столешницы	до 300°C	
4	Поверхностное сопротивление	<1,0×10E9 Ом	Исполнение ESD

Промышленная мебель изготавливается ООО "НПО ДиОД".

Условия эксплуатации промышленной мебели УХЛ 4.2 по ГОСТ 15150.

2. Комплект поставки

Стеллаж поставляется потребителю в разобранном виде. Состав и комплект поставки изделия перечислены в таблице 2 и показаны на рисунках 1.

Таблица 2

	Наименование деталей	Кол
1	Опора стола	2
2	Опора столешницы	1
3	Опора столешницы зеркальная	1
4	Столешница	1
5	Заглушка 35 ×35	4
6	Заглушка 40×40	2
7	Заглушка 40×80	2
8	Усилитель 30×100 (с резьбой М10)	4
9	Винт М10×20 внутр.шестигранник	8
10	Саморез для дерева 4,2×55	6

3. Указания мер безопасности

К работам по монтажу и сборке стола допускаются лица, изучившие паспорт. Во избежание повреждений поверхностей изделия, сборку производить в чистом, подготовленном и освещенном помещении.

ВНИМАНИЕ! При эксплуатации соблюдайте требования по ограничению нагрузок на столешницу. Соблюдайте нагрузочные характеристики.

4. Порядок сборки

Подготовьте необходимый инструмент для сборочных работ: отвертка крестовая (PH2), карандаш, резиновый молоток и ключ для винтов с внутренним шестигранником 8мм.

Сборку стола производите на ровном полу, используйте прокладочный материал, например картон, чтобы избежать возникновения на деталях царапин. Собрать металлокаркас стола согласно рисунку 1, саморезами прикрутить столешницы и полки, и установить пластиковые заглушки. Порядок сборки праведен на рис.1.



Рис.1

5. Транспортирование и хранение

Стол в разобранном виде транспортируют и хранят в упаковке завода-изготовителя. Транспортировка допускается всеми видами транспорта без ограничений по расстоянию. В процессе транспортировки изделия должны быть надежно закреплены на транспортном средстве и защищены от попадания грязи, влаги и атмосферных осадков.

Изделия следует хранить в упаковке Изготовителя на складах, не ближе 1м от отопительных приборов, избегать воздействия прямых солнечных лучей. Хранить при температуре 15-20 °С и относительной влажности 60-75 %.

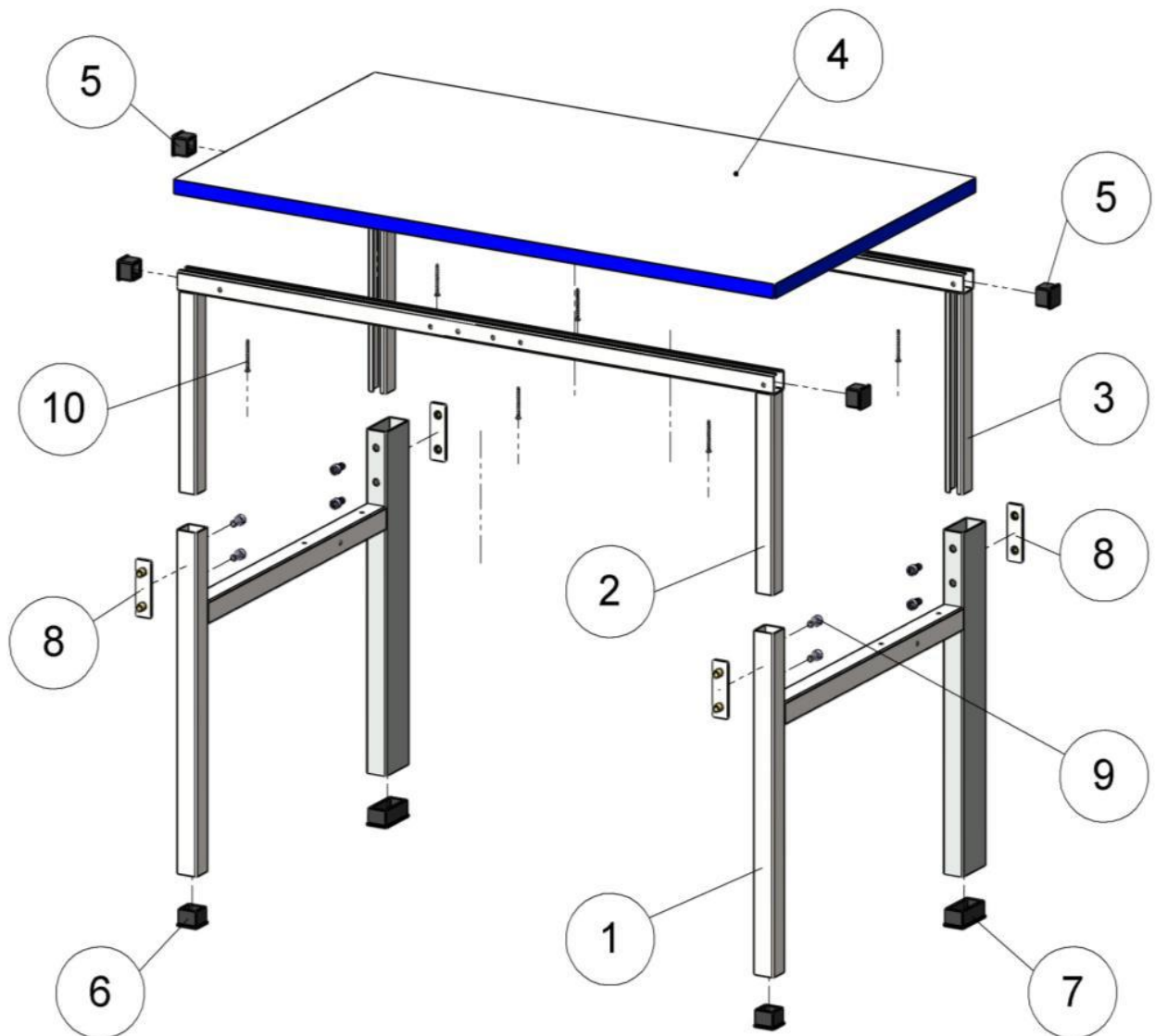
Срок хранения стеллажей в упаковке не более 2х лет при соблюдении условий хранения.

6. Гарантийные обязательства и условия гарантийного обслуживания

Изготовитель гарантирует прочность изделия при соблюдении потребителем условий эксплуатации, транспортированию и хранению в течение 12 месяцев, но не более 18 месяцев со дня отгрузки потребителю.

При обнаружении потребителем изделий с несоответствиями материалов или фурнитуры, а также с несоответствиями комплектности поставки, выявленными Потребителем при приемке изделия, Изготовитель устраняет обнаруженные несоответствия или осуществляет замену изделий в установленном порядке.

Если в течение гарантийного срока изделие окажется дефектным или несоответствующим условиям Договора. Поставщик (изготовитель) обязан устранить или заменить дефектные части за свой счет.

Гарантийное обслуживание не производится в случаях:

- истечения гарантийного срока;
- нарушения условий хранения изделий на складах до выдачи из (в) эксплуатацию, а также в случаях нарушения условий эксплуатации;
- наличия механических повреждений поверхностей и фурнитуры;
- нанесение ущерба изделию или его утери по обстоятельствам непреодолимой силы (стихия, пожар, наводнение и др.);
- если изделие приобретено не у компании ООО «НПО ДиОД» или у уполномоченных ее дилеров.

Рекламации на оборудование принимаются по телефонам компании ООО «НПО ДиОД» +7-495-150-53-17 или на e-mail diod@npo-diod.com. Рекламации принимаются при наличии копии документа, подтверждающего покупку и дату поставки. Доставка изделия в ремонт и обратно осуществляется силами и за счет Поставщика, если иное не указано в Договоре поставки.

7.Свидетельствоо приемке

Стол серии «Арбат» _____ изготовлен и принят в соответствии с обязательными требованиями государственных стандартов, действующей технической документацией и признан годным для эксплуатации.

Начальник ОТК

М.П.

личная подпись

расшифровка подписи

год, месяц, число

Изготовитель: ООО «НПО ДиОД»

127576, г. Москва, ул. Новгородская,

д. 1, пом. А606

Тел. +7 495-150-53-17

Эл. почта: diod@npo-diod.com

<https://npo-diod.com>

Произведено в России.

Стол серии «Арбат»

Паспорт

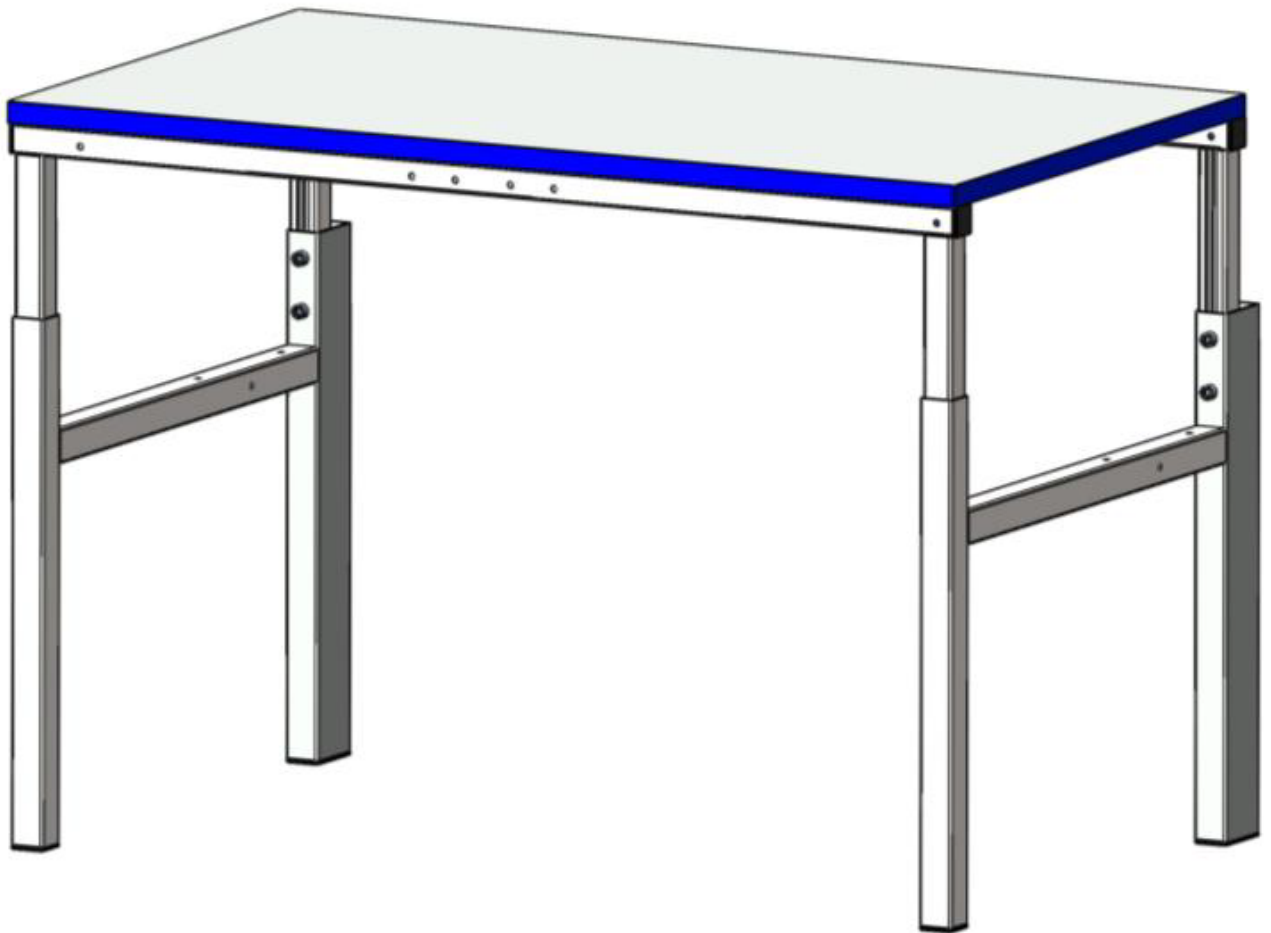

Модификация (модель)

Общепромышленный

ESD

A-10/7

A-12/5

A-12/7

A-12/9

A-15/7

A-15/8

A-15/9

A-15/11

A-17/8

A-18/7

A-18/9