

УНИЧТОЖИТЕЛЬ ДОКУМЕНТОВ PS-4090s

ҚҰЖАТТАРДЫ ҰФАҚТАЙТҚЫШ PS-4090s

арт. 532596

ПРОДОЛЬНАЯ РЕЗКА / БОЙЛЫҚ КЕСУ

Уважаемый покупатель!

Благодарим Вас за выбор продукции BRAUBERG®!

Перед началом эксплуатации устройства внимательно прочитайте данное руководство, в котором содержится важная информация и рекомендации по правильному использованию устройства. Сохраните данное руководство для обращения к нему в дальнейшем.

Функциональные части уничтожителя документов (шредера)

1. Переключатель питания.
2. Панель управления и индикаторов.
3. Приемный отсек для бумаги.
4. Приемный отсек для дисков и кредитных карт.
5. Корзина.

Панель управления

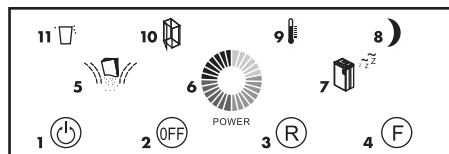

1. Кнопка **ВКЛ** – включает шредер в режиме автоматической резки.
2. Кнопка **ВЫКЛ** – выключает шредер.



ВНИМАНИЕ! В этом режиме лезвия шредера не работают, но прикасаться к ним и выполнять обслуживание машины можно **ТОЛЬКО** переведя переключатель питания (1) на задней части корпуса машины в положение **ВЫКЛ**, после чего обесточив устройство.

3. Кнопка **РЕВЕРС** – запускает принудительное вращение лезвий шредера в обратном направлении, чтобы избавиться от застрявшей бумаги.
4. Кнопка **ВПЕРЕД** – запускает принудительно вращение лезвий, чтобы дорезать остатки застрявшей бумаги и очистить лезвия.
5. Индикатор состояния резки. Зеленый свет означает готовность к резке бумаги. Красный свет – в лезвиях застряла бумага либо включен реверс.
6. Индикатор работы шредера. Цветовой градиент отражает степень загрузки шредера: от зеленого (низкая) к красному (высокая).
7. Индикатор спящего режима – включен по умолчанию, погаснет по истечении 60 минут работы или при продолжительном бездействии. В этом случае загорится индикатор 8, означающий переход шредера в спящий режим.
8. Индикатор спящего режима – отключен по умолчанию. Включается, если шредер перешел в спящий режим.
9. Индикатор перегрева – если он горит, аппарат нуждается в охлаждении. Отключите его и дождитесь остывания (15-30 минут).
10. Индикатор открытой корзины – если он горит, корзина открыта. Закройте, чтобы продолжить работу.
11. Индикатор заполненной корзины – если он горит, корзина заполнена. Очистите, чтобы продолжить работу.

Меры предосторожности

	ПРИБОР НЕ ПРЕДНАЗНАЧЕН ДЛЯ ИСПОЛЬЗОВАНИЯ ЛИЦАМИ (ВКЛЮЧАЯ ДЕТЕЙ) С ПОНИЖЕННЫМИ ФИЗИЧЕСКИМИ, СЕНСОРНЫМИ ИЛИ УМСТВЕННЫМИ СПОСОБНОСТЯМИ ИЛИ ПРИ ОТСУТСТВИИ У НИХ ЖИЗНЕННОГО ОПЫТА ИЛИ ЗНАНИЙ, ЕСЛИ ОНИ НЕ НАХОДЯТСЯ ПОД ПРИСМОТРОМ ИЛИ НЕ ПРОИНСТРУКТИРОВАНЫ ОБ ИСПОЛЬЗОВАНИИ ПРИБОРА ЛИЦОМ, ОТВЕТСТВЕННЫМ ЗА ИХ БЕЗОПАСНОСТЬ.
	ДЕТИ ДОЛЖНЫ НАХОДИТЬСЯ ПОД ПРИСМОТРОМ ДЛЯ НЕДОПУЩЕНИЯ ИГР С ПРИБОРОМ.
	НЕ ДОПУСКАЙТЕ ДЕТЕЙ И ДОМАШНИХ ЖИВОТНЫХ К ШРЕДЕРУ ВО ИЗБЕЖАНИЕ ПОЛУЧЕНИЯ ТРАВМ.
	Избегайте контакта рук с входом для бумаги и для пластиковой карты. При работе со шредером следите, чтобы во вход для бумаги (пластиковой карты) не попадали украшения, волосы и галстуки.
	Прежде чем приступить к работе с аппаратом, убедитесь, что вместе с бумагой, которая будет уничтожена, не попали пленки, бумага с клейкой поверхностью.
	Не используйте аппарат более 60 минут подряд при максимальной нагрузке.
	Корпус аппарата можно протирать влажной тканью. Не используйте растворители, обезжиривающие средства или любые другие химические средства. Отключайте аппарат перед чисткой!
	Рекомендуется периодическое смазывание режущих ножей аппарата. Используйте для смазки специальные чистящие средства для шреддеров. Не используйте аэрозоли или другие легковоспламеняющиеся продукты.

2. Жұмыс барысында ұсақтағыш шаң немесе қағаз сынықтарымен бітеліп қалады. Нәтижесінде құрылыс қағазды қабылдауды тоқтата алады, қағазсыз жұмысын жалғастыра алады немесе жоюды аяқтамай жабысып қалуы мүмкін. Сипатталған проблемаларды болдырмау үшін құрылысқағыштың функционалды элементтерін жойылған қағаз бен пластиктің қалдықтарынан үнемі тазалаңыз.



НАЗАР АУДАРЫҢЫЗ! ҰСАҚТАҒЫШТЫ ТАЗАЛАУДЫ ТЕК ҚҰАТ ӨШІРІЛГЕНІНЕ КӨЗ ЖЕТКІЗУ КЕРЕК (РЕЖИМ ҚОСҚЫШЫ "ӨШІРУ" КҮЙІНДЕ) ЖӘНЕ ҚҰАТ СЫМЫ РОЗЕТКАДАН АЛЫНАДЫ.

- 2.1. Пышақ пышақтарының арасына жабысып қалған қағаз бөліктерін пинцетпен немесе қысқышпен алуға болады. Осылайша, дискілер мен несие карталарының қалдықтарынан құтылуға болады. Дегенмен, пышақтарды зақымдамау өте маңызды, өйткені олардың сынуы қымбат жөндеуді қажет етуі мүмкін. Құрылыс элементтеріне жабыспаған ұсақ фрагменттерді қатты емес щеткамен немесе мақта тампонымен алып тастауға болады.
- 2.2. Жойылатын құжаттардың рұқсат етілген санынан асып кету қағаздың тұрпы қалуына және пышақтардың тоқтап қалуына әкелуі мүмкін. Қағазды шығармас бұрын, ұсақтағышты ажыратуды ұмытпаңыз ("өшіру" күйіндегі режим қосқышы), розеткадан қуат сымын алыңыз. Содан кейін қайшымен кептелген қағазды екі жағынан (қабылдау бөлімінде және кесу блогының төменгі жағында) ұсақтауға тырысыңыз, Содан кейін қағаздың қалдықтарын ұқыпты, бірақ өткір қозғалыстармен алыңыз. Сипатталған әрекеттерді орындағаннан кейін, себетті жабыңыз. Саусақтардың, құралдардың немесе басқа бөгде заттардың пышақтармен жанаспайтынына көз жеткізіңіз, содан кейін ұсақтағышты **READY** немесе **REV** режимінде қосыңыз.



қабылдау бөлімінде май жағылған қағаз парағы қойылады



қабылдау бөлімі щеткамен немесе таяқшамен тазаланады

Көдеге жарату



НАЗАР АУДАРЫҢЫЗ! СЫЗЫЛҒАН ҚОҚЫСҚА АРНАЛҒАН КОНТЕЙНЕРІ БАР ТАҢБА ЭЛЕКТРЛІК АСПАПТАРДЫ ҚАРАПАЙЫМ ҚАЛДЫҚТАРМЕН БІРГЕ КӨДЕГЕ ЖАРАТУҒА БОЛМАЙТЫНДЫҒЫН БІЛДІРЕДІ. ӨТІНЕМІЗ, ОСЫ АСПАПТЫ ЭКОЛОГИЯЛЫҚ ҚАУІПСІЗ ЖОЛМЕН КӨДЕГЕ ЖАРАТУ ҮШІН, ОНЫ ЕКІНШІЛІК ШИКІЗАТТЫ ЖИНАЙТЫН РЕСМИ АККРЕДИТТЕЛГЕН БЕКЕТІНЕ ТАПСЫРЫҢЫЗ.

Техникалық сипаттамалары

Үлгі	532596
Қағазды бір уақытта қайта өңдеу	40 парақ А4 (80 г/м ²)
Кесу түрі	Бойлық кесу
Жолақтардың мөлшері	4 мм
DIN 66399 сәйкес қауіпсіздік деңгейі	P-2
Себет көлемі	90 литр
Жою жылдамдығы (максималды жүктеме кезінде)	4,5 м/мин
Шу деңгейі	≤ 60 дБ
Вольтаж	220-240 В / 50 Гц
Кіру ені	310 мм
Рұқсат етілген үздіксіз жұмыс уақыты	60 минут (ең жоғары жүктеме кезінде)
Кесу циклдері арасындағы қажетті үзіліс уақыты	15 минут
Бұзады	Қағаз, компакт-дискілер, несие карталары

Өндіруші өнімділік қасиеттерін жақсарту үшін алдын ала ескертусіз осы үлгінің техникалық сипаттамаларына, конфигурациясына және дизайнына өзгерістер енгізу құқығын өзіне қалдырады.

Сапа бойынша сұрақтар бойынша мына мекен-жайға хабарласу керек: ООО «Офис-импэкс» (импортер и дистрибьютор), 364026, Россия, г. Воронеж, ул. 45 Стрелковой Дивизии, 261а. **KZ:** Құжаттарды жоюға арналған. Сақтау мен тасымалдаудың ерекше шарттары қажет емес. Мақсаты бойынша пайдалану кезінде қауіпсіз. Өндіріс күні өнімде көрсетілген. Кепілдік мерзімі-12 ай. Қызмет ету мерзімі-10 жыл. Сайттағы уәкілетті қызмет көрсету орталықтарының тізімі: www.brauberg.com. Өндіруші: Джиангсу Голден Хай-Тэк Диджитал Ко., ЛТД. Адрес: 1.8 км, Кинюе Роад, Яогун таун, Вуджин Дистрикт, Чангжоу Сити, Джиангсу провинс, Қытай. (Jiangsu Golden Hi-Tech Digital Co., Ltd. Адрес: 1.8 km, Qiyue Road, Yaoguan town, Wujin District, Changzhou City, Jiangsu province, China).



	Пломбалардың тұтастығын бұзбаңыз және аппарат корпусын аспаңыз, аппаратты өздігінен жөндеуге тырыспаңыз, бұл жарақаттың алынуына және кепілдіктің жоғалтуына алып келуі мүмкін.
	Шредер жанында жеңіл тұтанатын заттарды және аэрозольдарды пайдаланбаңыз және сақтамаңыз.
	Қоректену сымның зақымдалмағандығын қадағалаңыз. Қоректену сымын оны іліп кетуі мүмкін болатын жерде өткізбеңіз. Егер сым зақымдалған болса, аппаратпен жұмыс жасаудан дереу бас тарту керек.
	Аппаратпен жұмыс жасаған кезде оны еңкейтпеңіз.
	Аппаратты тек құрғақ бөлмеде және жылу және ылғал көзінен қашықтықта орнатыңыз.
	Әрқашан аппаратты тазарту немесе жылжыту алдында, қызмет көрсету алдында немесе қарапайым әрекет етуден өзгеше кез келген басқа әрекет алдында оны сөндіріңіз.
	Қоректену көзі аппарат таңбаламасында және нұсқаулықта көрсетілген көрсеткіштерге сәйкес келуі керек. Егер Сіз сенімді болмасаңыз, өз жеткізушіңізбен кеңесіңіз. Сонымен қатар қоректену көзі жеңіл қол жетімді болуы керек және аппарат жанында орналасуы керек.
	Себетті қалдықтардан уақытылы тазартыңыз. Егер кескіш блок себетте қиғаш орналса, аппарат әрекет етпейді.
	Жою кезінде қағаздың, пластик карталардың, ұсынылатын мөлшерін асырмаңыз.
	Аппарат корпусынан ескерту жазбаларын алып тастамаңыз.
	Тұрғын үй, коммерциялық және өндірістік аймақтарда пайдалану үшін арналған.
	Кез келген ақаулық анықталған кезде құрылғыны пайдалануды тоқтатып, сервис орталығына жүгініңіз.

Аппаратпен жұмыс жасауға дайындық

1. Ұсақтағышты 220-230 В / 50 Гц розеткаға қосыңыз, қуат қосқышын **ON** күйіне қойыңыз және басқару тақтасындағы қосу түймесін басыңыз.
2. Құрылғы қағазды/пластикалық картаны/дискіні жою басталған кезде автоматты түрде қосылады және кесу аяқталғаннан кейін автоматты түрде тоқтайды.
3. Егер сіз құрылғыны ұзақ уақыт пайдаланбауыңыз керек болса, оны ажыратыңыз: қосу түймесін басыңыз, қуат қосқышын **OFF** күйіне қойыңыз және құрылғыны розеткадан алыңыз.

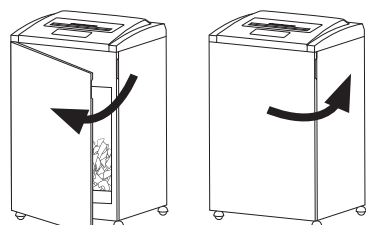

Аппаратпен жұмыс жасау:

1. Аппаратпен жұмыс жасауға кіріспес бұрын, жойылатын, қабықшалардың, заттаңбалардың, жабысқақ беті бар қағаздың және кескіш механизмді зақымдай алатын кез келген басқа материалдың түспегендігіне көз жеткізіңіз.
2. Шредердің сынуына жол бермеу үшін қағазды, компакт-дискілерді, пластик карталарды жою алдында пайдаланушының осы нұсқаулығындағы техникалық сипаттамалармен танысыңыз.
3. **REV** режимдерін ауыстыру (кері, кері) / **FWD** (мәжбүрлі кесу) / **AUTO** (автоматты кесу):
 - **REV:** қағаз қыстырылып қалған кезде аппаратты осы режимге ауыстырыңыз – қағаздың қайтарылуы орын алады, артық қағазды алып шығыңыз. Қағазды шығармас бұрын, осы Нұсқаулықтың аппараттық күтімі бөлімінің 2-тармағын қараңыз.

! НАЗАР АУДАРЫҢЫЗ! ҚАҒАЗҒА АРНАЛҒАН КІРІСТІ ҚОЛМЕН ТАЗARTY AЛДЫНДА ӘРҚАШАН ШРЕДЕРДІ РОЗЕТКАДАН СӨНДІРІҢІЗ!

- **FWD:** қыстырылып қалған қағазды қайтарғаннан кейін аппаратты осы режимге ауыстырыңыз және шредер механизмде қалған қағазды жоюды.
4. Себетті қалдықтардан уақытылы тазартыңыз.

ЕСКЕРТПЕЛЕР.

1. Егер жойылатын қағаз ені қағазға арналған кіріс өлшемінен асса, және қағаз бүгілген болса, өтінеміз, ұсынылатын жою параметрлерінің асырылмағандығына көз жеткізіңіз.
3. Шамадан тыс қызған кезде аппарат тоқтатылады. Аппарат салқындалғаннан кейін (шамамен 15-30 минуттан соң), жұмысты жандандыруға болады. Аппаратты **REV** (реверс) режиміне ауыстырып, қағазды қағазға арналған кірістен алып шығыңыз. Содан кейін құрылғыны **AUTO** режиміне ауыстырып, жұмысын жалғастырыңыз.

Аппаратты күту

1. Қызмет ету мерзімін ұзарту үшін, сондай-ақ құрылғының өнімділігінің төмендеуіне жол бермеу үшін ұсақтағыш пышақтарды үнемі майлаңыз. Ұсақтағыш пышақтарды майлау қажет екендігінің көрсеткіші-бұл шудың жоғарылауы, өнімділіктің төмендеуі. Дегенмен, біз жоғарыда сипатталған әсерлерді күтпеуге кеңес береміз, бірақ себетті тазалаған сайын пышақтарды майлаңыз. Майлау үшін тек арнайы аэрозольді емес ұсақтағыш майды қолданыңыз. Майды А4 қағазының 1-2 парағына жағыңыз, содан кейін парактарды әдеттегі **AUTO** режимінде ұсақтағышта кезекпен жойыңыз.

	Не нарушайте сохранность пломб и не вскрывайте корпус аппарата, не пытайтесь самостоятельно отремонтировать аппарат, это может привести к получению травм и потере гарантии.
	Не используйте и не храните рядом со шредером легковоспламеняющиеся вещества и аэрозоли.
	Следите за тем, чтобы шнур питания не был поврежден. Не прокладывайте шнур питания там, где его могут задеть. Если шнур поврежден, от работы с аппаратом следует немедленно отказаться.
	При работе с аппаратом не наклоняйте его.
	Устанавливайте аппарат только в сухом помещении и на расстоянии от источников тепла и влаги.
	Всегда выключайте аппарат перед тем, как почистить или переставить его, перед обслуживанием или любым другим действием, кроме обычного функционирования.
	Источник питания должен соответствовать показателям, указанным на маркировке аппарата и в инструкции. Если Вы не уверены, проконсультируйтесь со своим поставщиком. Также источник питания должен быть легко доступным и находиться поблизости от аппарата.
	Своевременно очищайте корзину от отходов. Аппарат не будет функционировать, если режущий блок будет размещен в корзине с перекосом.
	При уничтожении не превышайте рекомендованного количества бумаги, пластиковых карт.
	Не удаляйте предупреждающие наклейки с корпуса аппарата.
	Предназначен для использования в жилых, коммерческих и производственных зонах.
	При обнаружении любой неисправности прекратить использование устройства и обратиться в сервисный центр.

Подготовка к работе с аппаратом

1. Включите шредер в розетку с напряжением 220-230 В / 50 Гц, переведите переключатель питания в положение **ВКЛ** и нажмите на кнопку **ВКЛ** на панели управления.
2. Аппарат включится автоматически в момент начала уничтожения бумаги/пластиковой карты/компакт-диска и автоматически остановится после того, как закончит резку.
3. Если предполагается не использовать аппарат в течение продолжительного времени, отключите его: нажмите на кнопку **ВКЛ**, переведите переключатель питания в положение **ВЫКЛ** и извлеките аппарат из розетки.

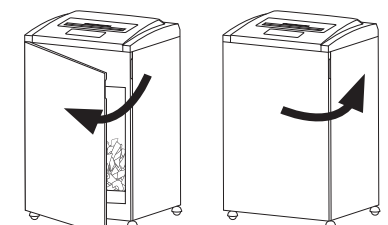

Работа с аппаратом

1. Прежде чем приступить к работе с аппаратом, убедитесь, что вместе с бумагой, которая будет уничтожена, не попали пленки, этикетки, бумага с клейкой поверхностью и любой другой материал, который может повредить режущий механизм.
2. Во избежание поломки шредера перед уничтожением бумаги, компакт-дисков, пластиковых карт ознакомьтесь с техническими характеристиками в данном руководстве пользователя.
3. Переключение режимов **REV** (реверс, обратный ход) / **FWD** (принудительная резка):
 - **REV:** при застревании бумаги переключите аппарат в этот режим — произойдет возврат бумаги, извлеките лишнюю бумагу. Прежде, чем извлекать бумагу, ознакомьтесь с п.2 раздела **УХОД ЗА АППАРАТОМ** данного руководства.

! ВНИМАНИЕ! ВСЕГДА ВЫКЛЮЧАЙТЕ ШРЕДЕР ИЗ РОЗЕТКИ ПЕРЕД ТЕМ, КАК ОЧИСТИТЬ ВХОД ДЛЯ БУМАГИ ВРУЧНЮЮ!

- **FWD:** после возврата застрявшей бумаги переключите аппарат в этот режим и шредер уничтожит оставшуюся в механизме бумагу.
4. Своевременно очищайте корзину от отходов.

ПРИМЕЧАНИЕ.

1. Если ширина уничтожаемой бумаги превышает размер входа для бумаги, и бумага была согнута, пожалуйста, проследите, чтобы рекомендуемые параметры уничтожения не были превышены.
3. При перегреве аппарат будет остановлен. После того, как аппарат остынет (примерно через 15-30 минут), можно будет возобновить работу. Переключите аппарат в режим **REV** (реверс) и извлеките бумагу из входа для бумаги. Затем переключите аппарат в режим **AUTO** и продолжите работу.

Уход за аппаратом

1. Для продления срока службы, а также для недопущения снижения производительности устройства, регулярно смазывайте ножи уничтожителя. Показанием к тому, что ножи уничтожителя необходимо смазать, является повышенный шум, падение производительности. Однако мы рекомендуем не дожидаться вышеописанных эффектов, а смазывать ножи каждый раз, когда осуществляется очистка корзины. Для смазки используйте только специальное неаэрозольное масло для шредеров. Нанесите масло на 1-2 листа бумаги А4, после чего поочередно уничтожьте листы в шредере в обычном режиме **AUTO**.
2. В ходе работы уничтожитель будет засоряться пылью или фрагментами бумаги. Вследствие этого аппарат может перестать принимать бумагу, продолжать работать без бумаги, либо заедать, не закончив уничтожение. Во избежание описанных проблем, регулярно очищайте функциональные элементы аппарата от остатков уничтоженной бумаги и пластика.

ВНИМАНИЕ! ОЧИСТКУ УНИЧТОЖИТЕЛЯ НУЖНО ПРОВОДИТЬ ТОЛЬКО УБЕДИВШИСЬ, ЧТО ПИТАНИЕ ОТКЛЮЧЕНО (ПЕРЕКЛЮЧАТЕЛЬ РЕЖИМОВ В ПОЛОЖЕНИИ OFF), А ШНУР ПИТАНИЯ ИЗВЛЕЧЕН ИЗ РОЗЕТКИ.

2.1. Застраивание между лезвий ножей кусочки бумаги, которые не выпадают самостоятельно, можно достать пинцетом или щипцами. Таким образом также можно избавиться от остатков дисков и кредитных карт. Однако очень важно не повредить лезвия, поскольку их поломка может потребовать дорогостоящего ремонта. Мелкие фрагменты, не застрявшие в элементах конструкции, можно убрать нетвердой щёткой или ватной палочкой.

2.2. Превышение допустимого количества уничтожаемых документов может привести к застреванию бумаги и остановке ножей. Прежде, чем извлекать бумагу, **ОБЯЗАТЕЛЬНО** отключите уничтожитель (переключатель режимов в положении **OFF**), извлеките из розетки шнур питания. Затем постарайтесь измельчить ножницами застрявшую бумагу с обеих сторон (в приемном отсеке и с нижней части режущего блока), после чего аккуратно, но резкими движениями извлеките поддающиеся остатки бумаги. Произведя описанные действия, закройте корзину. Убедитесь, что с ножами не соприкасаются пальцы, инструменты или другие посторонние объекты, после чего включите уничтожитель в режиме **AUTO** или **REV**.

Утилизация

ВНИМАНИЕ! СИМВОЛ С ПЕРЕЧЕРКНУТЫМ КОНТЕЙНЕРОМ ДЛЯ МУСОРА УКАЗЫВАЕТ НА ТО, ЧТО ЭЛЕКТРОПРИБОРЫ НЕЛЬЗЯ УТИЛИЗИРОВАТЬ ВМЕСТЕ С ОБЫЧНЫМИ ОТХОДАМИ. ПОЖАЛУЙСТА, ДЛЯ ЭКОЛОГИЧЕСКИ БЕЗВРЕДНОЙ УТИЛИЗАЦИИ ЭТОГО ПРИБОРА, ОТВЕЗИТЕ ЕГО НА ОФИЦИАЛЬНО АККРЕДИТОВАННЫЙ ПУНКТ СБОРА ВТОРСЫРЬЯ!

Технические характеристики

Модель	532596
Одновременная переработка бумаги	40 листов А4 (80 г/м ²)
Тип резки	Продольная резка
Размер полосок	4 мм
Уровень секретности по стандарту DIN 66399	P-2
Объем корзины	90 литров
Скорость уничтожения (при максимальной нагрузке)	4,5 м/мин
Уровень шума	≤ 60 дБ
Напряжение	220-240 В / 50 Гц
Ширина входа	310 мм
Допустимое время непрерывной работы	60 минут (при максимальной нагрузке)
Необходимое время перерыва между циклами резки	15 минут
Уничтожает	Бумагу, CD-диски, кредитные карты

Производитель сохраняет за собой право на внесение изменений в технические характеристики, комплектацию и конструкцию данной модели для улучшения эксплуатационных свойств без предварительного уведомления.

Вопросы по качеству направлять: ООО «Офис-импэкс» (импортер и дистрибьютор), 364026, Россия, г. Воронеж, ул. 45 Стрелковой Дивизии, 261а. **RU/BY:** Предназначен для уничтожения документов. Особых условий хранения и транспортировки не требует. Безопасен при использовании по назначению. Дата производства указана на товаре. Гарантийный срок – 12 месяцев. Срок службы – 10 лет. Список авторизованных сервисных центров на сайте: www.brauberg.com. Производитель: Джинангсу Голден Хай-Тэк Диджитал Ко., ЛТД. Адрес: 1.8 км, Киюе Роад, Яогуан таун, Вуджин Дистрикт, Чангжоу Сити, Джинангсу провинс, Китай. (Jiangsu Golden Hi-Tech Digital Co., Ltd. Адрес: 1.8 km, Qiyue Road, Yaoguan town, Wujin District, Changzhou City, Jiangsu province, China).



Сделано под контролем Брауберг Брендс ГмбХ, Турн-унд-Таксис-Плац, 6, 60313, Франкфурт-на-Майне, Германия. Controlled by Brauberg Brands GmbH, Thurn-und-Taxis-Platz, 6, 60313, Frankfurt am Main, GERMANY.



в приемный отсек помещается промасленный лист бумаги



по приемному отсеку проходят щетка или палочкой

BRAUBERG® ҚҰЖАТТАРДЫ ҰҒАҚТАЙТҚЫШ PS-4090s

БОЙЛЫҚ КЕСҮ

Құрметті сатып алушы!
BRAUBERG® өнімін таңдағаныңыз үшін Сізге алғыс айтамыз!
Құрылғыны пайдаланар алдында оны дұрыс пайдалану бойынша маңызды ақпарат пен ұсыныстар жазылған аталған нұсқаулықты мұқият оқып шығыңыз. Аталған нұсқаулыққа бұдан әрі де жүгіну үшін оны сақтап қойыңыз.

Құжаттар жойғышының (шредерінің) функционалдық бөліктері

1. Қуат қосқышы.
2. Басқару панелі және индикаторлар.
3. Қағазды қабылдау бөлімі.
4. Дискілер мен несие карталарын қабылдау бөлімі.
5. Себет.

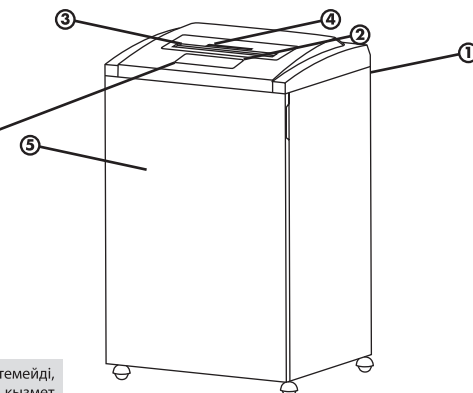

Басқару тақтасы

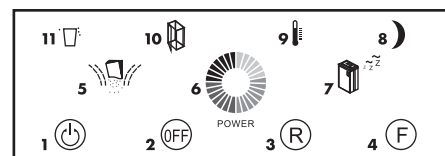

1. Қосу түймесі-автоматты кесу режимінде ұсақтағышты қосады.
2. Ұсақтағышты өшіру – өшіру түймесі.

ВНИМАНИЕ! Бұл режимде ұсақтағыш пышақтар жұмыс істемейді, бірақ сіз оларға қол тигізіп, машинаға техникалық қызмет көрсетуді машинаның артқы жағындағы қуат қосқышын (2) 0 күйіне ауыстырғаннан кейін ғана жасай аласыз, содан кейін құрылғыны тоқтат ажыратасыз.

3. Кері түйме-келтілген қағаздан құтылу үшін ұсақтағыш пышақтарын кері бағытта мәжбүрлеп айналдыруды бастайды.
4. Алға батырмасы-қалған қағазды кесіп, пышақтарды тазарту үшін пышақтарды мәжбүрлеп айналдыруды бастайды.
5. Кесу күйінің индикаторы. Жасыл жарық қағазды кесуге дайын болуды білдіреді. Қызыл жарық - пышақтарда тұрып қалды қағаз немесе реверс қосылған.
6. Шредер жұмысының индикаторы. Түс градиенті дәрежені көрсетеді Шредер жүктемелері: жасылдан (төмен) қызылға дейін (жоғары).
7. Ұйқы режимінің индикаторы-әдепкі бойынша қосылады, 60 минуттық жұмыс аяқталғаннан кейін немесе ұзақ уақыт жұмыс істемей тұрғанда сөнеді. Бұл жағдайда 8 шамы жанады, бұл ұсақтағыштың ұйқы режиміне өтуін білдіреді.
8. Ұйқы шамы-әдепкі бойынша өшірілген. Егер ұсақтағыш ұйқы режиміне өтсе, қосылады.
9. Қызып кету индикаторы-егер ол жанып тұрса, құрылғыны салқындату қажет. Оны өшіріп, суығанша күтіңіз (15-30 минут)
10. Ашық себет шамы-егер ол жанып тұрса, себет ашық. Жұмысты жалғастыру үшін жабыңыз.
11. Толтырылған себеттің индикаторы-егер ол жанып тұрса, себет толтырылады. Жұмысты жалғастыру үшін тазалаңыз.

Қауіпсіздік шаралары

	АСПАП ФИЗИКАЛЫҚ, СЕНСОРЛЫҚ НЕМЕСЕ АҚЫЛ-ОЙ ҚАБИЛЕТТЕРІ ТӨМЕНДЕГЕН НЕМЕСЕ ӨМІРЛІК ТӘЖІРИБЕСІ НЕМЕСЕ БІЛІМІ ЖОҚ АДАМДАР (БАЛАЛАРДЫ ҚОСА АЛҒАНДА), ЕГЕР ОЛАР БАҚЫЛАУДА БОЛМАСА НЕМЕСЕ ОЛАРДЫҢ ҚАУІПСІЗДІГІНЕ ЖАУАПТЫ АДАМНЫҢ АСПАПТЫ ПАЙДАЛАНУЫ ТУРАЛЫ НҰСҚАУ БЕРІЛМЕСЕ, ПАЙДАЛАНУҒА АРНАЛМАҒАН.
	ҚҰРАЛМЕН ОЙЫН ОЙНАУҒА ЖОЛ БЕРМЕУҮШІН БАЛАЛАР БАҚЫЛАУДА БОЛУЫ КЕРЕК.
	ЖАРАҚАТ АЛМАУҮШІН БАЛАЛАР МЕН ҮЙ ЖАҢУАРЛАРЫН ҰСАҚТАҒЫШҚА ЖІБЕРМЕҢІЗ.
	Қолдың қағазға арналған және пластик картаға арналған кіріспен жанасуына жол бермеңіз. Шредермен жұмыс жасаған кезде қағазға (пластик картаға) арналған кіріске өшекейлердің, шаштың және галстуктардың түспейтінін қадағалаңыз.
	Аппаратпен жұмыс жасауға кіріспес бұрын, жойылатын, қабықшалардың, жабысқақ беті бар қағаздың түспегендігіне көз жеткізіңіз.
	Аппаратты максималды жүктеме кезінде 60 минуттан астам пайдаланбаңыз.
	Аппарат корпусын дымқыл матамен сүрту керек. Еріткіштерді, майсыздандырығыш құралдарды немесе кез келген басқа химиялық құралдарды пайдаланбаңыз. Тазарту алдында аппаратты сөндіріңіз!
	Аппараттық кескіш пышақтарын жүйелі майлау ұсынылады. Майлау үшін шредерлерге арналған арнайы тазартқыш құралдарды пайдаланыңыз. Аэрозольдарды немесе басқа жеңіл тұтанатын өнімдерді пайдаланбаңыз.