

Руководство  
по эксплуатации

**Redbo**  
redbo.ru

# ДРЕЛЬ-ШУРУПОВЕРТ АККУМУЛЯТОРНАЯ БЕСЩЕТОЧНАЯ

## OAD-18UNBL



**EAC**



**Внимание!** В целях Вашей безопасности, перед использованием аккумуляторного инструмента, прочтите и ознакомьтесь с руководством по эксплуатации, а также сохраните данное руководство и используйте в качестве справочного материала.



## УВАЖАЕМЫЙ ПОКУПАТЕЛЬ!

Благодарим Вас за выбор дрели-шурупверта аккумуляторной бесщеточной **REDBO**.

Перед первым использованием дрели-шурупверта внимательно ознакомьтесь с руководством по эксплуатации. В данном руководстве Вы найдете все указания, выполнение которых обеспечит безопасную эксплуатацию и длительный срок службы дрели-шурупверта. В процессе эксплуатации соблюдайте требования настоящего руководства по эксплуатации, чтобы обеспечить оптимальное функционирование дрели-шурупверта аккумуляторной бесщеточной и продлить срок ее службы.

Информация, содержащаяся в руководстве, основана на технических характеристиках, имеющихся на момент выпуска руководства. Мы постоянно стремимся повышать качество нашей продукции, поэтому изделия под торговой маркой **REDBO** постоянно совершенствуются, в связи с этим технические характеристики и внешний вид могут быть изменены без предварительного уведомления, что не повлияет на надёжность и безопасность эксплуатации.

При покупке дрели-шурупверта аккумуляторной бесщеточной **OAD-18UNBL** требуйте проверки ее работоспособности пробным запуском. Убедитесь, что в талоне на гарантийный ремонт проставлены штамп магазина, дата продажи и подпись Продавца, а также указана модель и серийный номер дрели-шурупверта аккумуляторной бесщеточной.



**Внимание!** Прочтите все рекомендации. Несоблюдение предупреждений и инструкций может привести к поражению электрическим током, возгоранию и/или серьезной травме. Храните руководство по эксплуатации в течение всего срока службы инструмента.

Термин «электроинструмент» относится к электроинструменту с питанием от электросети (проводной) или электроинструменту с питанием от аккумулятора (беспроводной).

## ОБЛАСТЬ ПРИМЕНЕНИЯ

1. Аккумуляторная дрель с функцией шуруповёрта (сверлильная машина, далее по тексту – дрель), предназначена для сверления отверстий в цветных и чёрных металлах, пластмассах, дереве и других строительных материалах (при установке сверла). Кроме того инструмент можно использовать для завинчивания и отвинчивания винтов, шурупов, саморезов при монтажных и строительных работах, как в производственных, так и бытовых условиях (при установке соответствующих бит).

Дрель рассчитана на повторно-кратковременный режим работы с номинальным периодом времени: работа/перерыв – 15мин/5 мин.

Рабочим инструментом дрели являются свёрла по металлу или дереву, а также биты и насадки для завинчивания/отвинчивания винтов, шурупов, саморезов.

2. Вид климатического исполнения данной модели УХЛ3.1 по ГОСТ 15150-69 (п 3.2), то есть предназначена для работы в условиях умеренного климата с диапазоном рабочих температур от -10 до +40 °С и относительной влажности не более 80%, отсутствием прямого воздействия атмосферных осадков и чрезмерной запыленности воздуха.

3. Габаритные размеры и вес представлены в таблице ниже:

Габаритные размеры в упаковке, мм:	
- длина	220
- ширина	85
- высота	185
Вес (брутто/нетто), кг	1,55/1,35

4. Дрель поставляется в продажу в следующей комплектации\*:

Дрель	1
Аккумуляторная батарея	1
Зарядное устройство	1
Руководство по эксплуатации	1
Упаковка	1

\*В зависимости от поставки комплектация может изменяться

Дата изготовления указана на серийном номере изделия.

5. Основные технические характеристики представлены в таблице:

Напряжение питания, В	18
Частота вращения шпинделя на холостом ходу (I/II скорость), об/мин	0-450/0-1450
Макс.диаметр зажимаемого сверла, мм	10
Регулировка момента	18+1
Макс.крутящий момент, Нм	40
<b>Батарея аккумуляторная (АКБ):</b>	
Напряжение, В	18
Тип	Li-Ion
Емкость, Ач	2,0
<b>Зарядное устройство:</b>	
Напряжение питания, В	220-240
Частота, Гц	~50
Ток зарядки, А	1,0

6. Общий вид дрели представлен на рис. 1

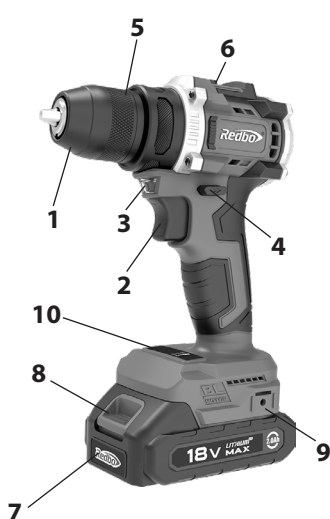

- 1) быстрозажимной патрон;
- 2) клавиша выключателя;
- 3) светодиод подсветки рабочего места;
- 4) переключатель направления вращения (реверс);
- 5) двухскоростной редуктор в сборе с переключателем режима работы и регулятором крутящего момента;
- 6) переключатель скорости;
- 7) аккумуляторная батарея;
- 8) клавиша отсоединения аккумуляторной батареи;
- 9) платформа под аккумуляторную батарею;
- 10) уровень заряда аккумуляторной батареи

рис. 1



**Внимание!** Схемы и рисунки в данном руководстве по эксплуатации носят информативный характер и могут отличаться от конструкции Вашей модели. Производитель оставляет за собой право изменять конструкцию и технические параметры без предупреждения.

7. Механизм дрели расположен в пластиковом корпусе, который состоит из двух частей: правой и левой с платформой под установку аккумулятора. Крутящий момент с якоря электродвигателя передаётся на редуктор в сборе с регулятором крутящего момента, соосный с двигателем. На резьбу шпинделя крепится быстрозажимной сверлильный патрон (рис.1 поз.1).

Особенность редуктора дрели в том, что он имеет фрикцион (трещотку). В режиме шуруповёрта, при закручивании саморезов (шурупов, винтов), фрикцион срабатывает тогда, когда усилие достигло выбранного. Саморез закручен до шляпки, сработал фрикцион, который предотвращает дальнейшее закручивание. Вы слышите, как работает трещотка – двигатель продолжает работать, однако бита не крутится.

Плюсы наличия фрикциона в машине: трещотка даёт сигнал на отключение двигателя; биты не изнашиваются; шлицы саморезов не повреждаются.

Клавиша выключателя (рис.1 поз.2) расположена в передней части рукоятки. На редукторе дрели расположен кольцевой переключатель режимов работы (рис.1 поз.5). Поворотом переключателя устанавливается необходимый режим: «сверление» или один из выбранных моментов затяжки, при работе дрелью, как шуруповёртом.

Над клавишей выключателя (рис.1 поз.2) находится переключатель реверса (рис.1 поз.4) для изменения направления вращения шпинделя. В нейтральном положении он выполняет функцию блокиратора клавиши от случайного включения. Символами, на переключателе реверса, указывается направление вращения патрона.



**Внимание!** Изменять направление вращения возможно только после полной остановки двигателя.

Включение дрели осуществляется нажатием на клавишу выключателя (рис.1 поз.2) указательным пальцем. Дрель обладает возможностью изменения значения скорости (рис.1 поз.6).

Для удобства пользователя на корпусе установлен светодиод подсветки рабочей зоны.

Преимущество бесщеточного двигателя: большая износостойкость инструмента. Отсутствие щеток снижает пожароопасность инструмента. Бесщеточный двигатель может в считанные секунды развить максимальную скорость за счет своего строения. В работе не подвержен перегреву.

## УКАЗАНИЯ МЕР БЕЗОПАСНОСТИ

### 1. Применение и обслуживание аккумуляторного инструмента

Применение аккумуляторного инструмента допускается только в соответствии с назначением и требованиями указанными в руководстве по эксплуатации. Перед началом работы необходимо изучить руководство по эксплуатации.



**Внимание!** Не допускаются к работе с аккумуляторным инструментом лица в состоянии алкогольного, наркотического либо иного опьянения или под воздействием лекарственных препаратов, снижающих внимание и быстроту реакции.

Заряжайте аккумуляторы только в зарядных устройствах, рекомендуемых изготовителем. Зарядное устройство, предусмотренное для определенного вида аккумуляторов, может привести к пожарной опасности при использовании его с другими аккумуляторами.

Применяйте в аккумуляторном инструменте только предусмотренные для этого аккумуляторы. Использование других аккумуляторов может привести к травмам и пожарной опасности.

Защищайте неиспользуемый аккумулятор от канцелярских скрепок, монет, ключей, гвоздей, винтов и других маленьких металлических предметов, которые могут замкнуть полюса. Короткое замыкание полюсов аккумулятора может привести к ожогам или пожару.

При неправильном использовании из аккумулятора может потечь жидкость. Избегайте соприкосновения с ней. При случайном контакте промойте соответствующее место водой. Если эта жидкость попадет в глаза, то дополнительно обратитесь за помощью к врачу. Вытекающая аккумуляторная жидкость может привести к раздражению кожи или ожогам.

Не используйте поврежденные или измененные аккумуляторы, или инструменты. Поврежденные или измененные аккумуляторы могут повести себя непредсказуемо, что может привести к возгоранию, взрыву или риску получения травмы.

Не кладите аккумулятор или инструмент в огонь и не подвергайте их воздействию высоких температур. Огонь или высокая температура могут привести к взрыву.

Ремонт Вашего аккумуляторного инструмента поручайте только квалифицированному персоналу и только с применением оригинальных запасных частей. Этим обеспечивается безопасность электроинструмента.

Никогда не обслуживайте поврежденные аккумуляторы. Обслуживать аккумуляторы разрешается только в авторизированной сервисной организации.



**Внимание!** Всегда извлекайте аккумуляторную батарею перед выполнением технического обслуживания, заменой принадлежностей, длительном хранении.

## **2. Общие правила мер безопасности при работе с электроинструментом в Приложении 1 данного руководства**

## ИСПОЛЬЗОВАНИЕ ПО НАЗНАЧЕНИЮ



**Внимание!** Перед регулировкой или проверкой работы, всегда отключайте инструмент и извлекайте аккумуляторную батарею.

### 1. Подготовка инструмента к использованию

**1.1** Перед началом работы, при извлеченном аккумуляторе необходимо проверить: надёжность соединения частей корпуса и отсутствие их повреждений, затяжку всех резьбовых соединений, исправность редуктора (вращение патрона от руки без заеданий); чистоту и хорошее освещение рабочего места.

**1.2** После транспортировки дрели в зимних условиях, при необходимости её включения в помещении, следует выдержать инструмент при комнатной температуре не менее двух часов до полного высыхания влаги.

### 2. Использование по назначению

**2.1** Перед началом работы необходимо: надёжно закрепить заготовку, используя зажимные устройства или тиски; проверить работу переключателя реверса; опробовать работу дрели на холостом ходу.

**2.2** Режим сверления: выбрать сверло, для предполагаемого вида работы и зафиксировать его в патроне; установить необходимую скорость вращения; нажатием на клавишу включите электродвигатель и начинайте сверление; не допускайте перекашивания сверла относительно оси отверстия; при сверлении отверстий большого диаметра (в металле - свыше 5 мм, в дереве - свыше 10 мм), рекомендуется вначале просверлить его сверлом меньшего диаметра, а затем рассверлить до нужного диаметра; для удаления сверлильной пыли или стружки, рекомендуется чаще выводить сверло из отверстия; усилие подачи в начале сверления должно быть небольшим, после заглубления сверла, его можно увеличить; перед сверлением твёрдого материала (алюминий, сталь), рекомендуется кёрном наметить центр отверстия, для облегчения входа сверла; при просверливании сквозных отверстий, перед выходом сверла из заготовки, усилие подачи необходимо уменьшить.

**2.3** Режим шуруповёрта: в зависимости от головки шурупа (винта), выбрать необходимую битку (шлиц, крест, шестигранник) и закрепить её в патроне; при закручивании шурупов момент затяжки выставляется: от меньшего в начале до большего в конце закручивания; при выкручивании шурупа (винта), выставление крутящего момента происходит в обратном порядке: от большего к меньшему; будьте осторожны при завинчивании длинных шурупов – инструмент может сорваться.

#### 2.4 Функция установки значения крутящего момента

Означает срабатывание фрикциона, когда усилие крутящего момента достигло выставленного значения, в этот момент двигатель работает, но рабочий инструмент не крутится. Эта функция позволяет исключить возможность повреждения шлицев у саморезов, а также сократить износ бит.

#### 2.5 Установка скорости

С помощью переключателя скоростей (рис.2) можно выбрать оптимальное соотношение количества оборотов и крутящего момента.

I скорость: 0-450 об/мин - при низком числе оборотов/высокое значение крутящего момента, больше подходит для закручивания/откручивания саморезов, винтов, шурупов;

II скорость: 0-1450 об/мин - при высоком числе оборотов/меньшее значение крутящего момента, больше подходит для режима сверления и откручивания/закручивания небольшого крепежа.



рис.2



**Внимание!** Чтобы исключить возможность поломки редуктора, при переключении скоростей следите, чтобы переключатель оставался в одном из двух положений (не оставляйте переключатель скоростей в промежуточном положении).

**2.6** При работе с дрелью необходимо соблюдать следующие правила: переключать направление вращения (реверс), только после отключения дрели клавишей выключателя и полной остановки патрона; использовать индивидуальные защитные средства: работать в спецодежде, перчатках и защитных очках, чтобы избежать попадания на открытые участки тела раскалённых и абразивных частиц; включайте электродвигатель, держа инструмент в руках так, чтобы сверло не соприкасалось с обрабатываемой поверхностью, что предотвратит дрель от сильного толчка; пользоваться только исправными, хорошо заточенными свёрлами; включать дрель только перед началом работы; извлекать аккумуляторную батарею: при замене сверла (биты), при переносе с одного места на другое, во время перерыва, по окончании работы; отключать дрель выключателем при внезапной остановке (заклинивание сверла, перегреве и перегрузке двигателя); замену сверла производить после его остывания; использовать противозумные наушники.

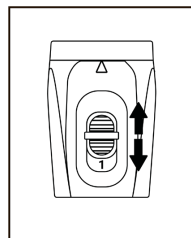
**2.7** Дополнительные указания мер безопасности



**Внимание!** При эксплуатации дрели ЗАПРЕЩАЕТСЯ:

Использовать свёрла не соответствующие размерам, указанным на патроне; использовать в помещениях с высоким содержанием в воздухе паров кислот, воды или легковоспламеняющихся газов; работать вблизи легковоспламеняющихся и горючих жидкостей или материалов; работать на открытой площадке во время снегопада или дождя; использовать при появлении дыма или запаха, характерного для горящей изоляции; работать инструментом при появлении повышенного шума, стука или вибрации.

### Перед включением дрели

Установить аккумулятор в нижнюю часть рукоятки и сместить немного по направляющим до характерного щелчка (после чего аккумулятор должен надежно закрепиться на инструменте).

Для отсоединения аккумулятора нажмите на кнопку отсоединения аккумулятора.

### Зарядка аккумуляторной батареи



**Внимание!** Аккумуляторные батареи поставляются в частично заряженном состоянии. Перед началом работы их необходимо полностью зарядить. Максимальную емкость аккумулятор получает после 4-5 циклов разряд/заряд.

В процессе зарядки необходимо поддерживать температурный режим от -5 до +25 °С. Перед подключением зарядного устройства к питающей сети убедитесь, что данные питающей сети соответствуют техническим данным зарядного устройства. Плотнo вставьте аккумулятор в зарядное устройство.

При подключении к питающей сети, на корпусе зарядного устройства загорится индикатор зарядки: - красный светодиод выключен, зеленый светодиод горит - зарядное устройство включено в сеть;

- красный светодиод горит, зеленый выключен - батарея заряжается;
- красный светодиод выключен, зеленый горит - зарядка окончена.

Неиспользуемый аккумулятор следует хранить при температуре от +5 до 25°С, полностью заряженным во избежание повреждения.

По окончании зарядки отключите зарядное устройство от сети, снимите аккумуляторную батарею с зарядного устройства и установите в изделие.



**Внимание!** Используйте аккумуляторные батареи и зарядные устройства только рекомендованные производителем, соответствующие техническим параметрам и рекомендациям описанным в руководстве по эксплуатации.

Если время работы от аккумулятора после полной его зарядки постоянно сокращается, это может свидетельствовать о выработке ресурса аккумулятора и необходимости его замены на новый.

## ТЕХНИЧЕСКОЕ ОБСЛУЖИВАНИЕ

1. Комплексное полное техническое обслуживание и ремонт в объеме, превышающем перечисленные данным руководством операции, должны производиться квалифицированным персоналом в специализированных сервисных центрах. Установка и необходимое техническое обслуживание производится пользователем и допускается только после изучения данного руководства по эксплуатации.



**Внимание!** Запрещается начинать работу дрелью, не ознакомившись с требованиями по технике безопасности, указанными в данном руководстве.

2. Продолжительность срока службы дрели и её безотказная работа зависит от правильного обслуживания, своевременного устранения неисправностей, тщательной подготовке к работе, соблюдения правил хранения.
3. По окончании работы очистите от пыли и грязи сверлильный патрон, аккумуляторную батарею, корпус двигателя и вентиляционные отверстия. Для очистки внутренних полостей можно воспользоваться пылесосом.

## **СРОК СЛУЖБЫ, ХРАНЕНИЕ И УТИЛИЗАЦИЯ**

1. Срок службы дрели 3 года.
2. ГОСТ 15150 (таблица 13) предписывает для дрелей условия хранения - 1 (хранить в упаковке предприятия – изготовителя в складских помещениях при температуре окружающей среды от +5 до +40°С). Относительная влажность воздуха (для климатического исполнения УХЛ4) не должно превышать 80%.
3. Указанный срок службы действителен при соблюдении потребителем требований настоящего руководства.
4. При полной выработке ресурса дрели необходимо ее утилизировать с соблюдением всех норм и правил. Для этого необходимо обратиться в специализированную компанию, которая, соблюдая все законодательные требования, занимается профессиональной утилизацией электрооборудования.

## **ГАРАНТИЯ ИЗГОТОВИТЕЛЯ (ПОСТАВЩИКА)**

1. Гарантийный срок эксплуатации дрели – 12 календарных месяцев со дня продажи.
  2. В случае выхода дрели из строя в течение гарантийного срока эксплуатации по вине изготовителя, владелец имеет право на бесплатный гарантийный ремонт, при соблюдении следующих условий: отсутствие механических повреждений; отсутствие признаков нарушения требований руководства по эксплуатации; наличие в руководстве по эксплуатации отметки Продавца о продаже и подписи Покупателя; соответствие серийного номера дрели серийному номеру в гарантийном талоне; отсутствие следов некавалифицированного ремонта.
- Удовлетворение претензий потребителя с недостатками по вине изготовителя производится в соответствии с законом РФ «О защите прав потребителей».
- Адрес ближайшего к Вам сервисного центра можно найти на нашем сайте:

**redbo.ru**

3. Безвозмездный ремонт, или замена дрели в течение гарантийного срока эксплуатации производится при условии соблюдения потребителем правил эксплуатации, технического обслуживания, хранения и транспортировки.
4. При обнаружении Покупателем каких-либо неисправностей дрели, в течение срока, указанного в п.1 Гарантии изготовителя (поставщика), он должен проин-

формировать об этом Продавца и предоставить инструмент Продавцу для проверки. Максимальный срок проверки – в соответствии с законом РФ «О защите прав потребителей». В случае обоснованности претензий, Продавец обязуется за свой счёт осуществить ремонт дрели или ее замену. Транспортировка дрели для экспертизы, гарантийного ремонта или замены производится за счёт Покупателя.

5. В том случае, если неисправность дрели вызвана нарушением условий ее эксплуатации, Продавец с согласия Покупателя вправе осуществить ремонт за отдельную плату.

6. На Продавца не могут быть возложены иные, не предусмотренные настоящим руководством, обязательства.

7. Гарантия не распространяется на: любые поломки, связанные с форс-мажорными обстоятельствами; нормальный износ: дрель-шуруповерт, также, как и все электрические устройства, нуждается в должном техническом обслуживании. Гарантией не покрывается ремонт, потребность в котором возникает вследствие нормального износа, сокращающего срок службы таких частей инструмента, как соединительные контакты, провода, и т.п.; естественный износ (полная выработка ресурса); оборудование и его части, выход из строя которых стал следствием неправильной установки, несанкционированной модификации, неправильного применения, нарушение правил обслуживания или хранения; неисправности, возникшие в результате перегрузки дрели (как механической, так и электрической), повлекшие выход из строя электродвигателя или одновременно двух и более других узлов и деталей (таких как: ротор, статор, обмотки статора, ведомая и ведущая шестерня редуктора или другие узлы и детали). К безусловным признакам перегрузки инструмента относятся: появление цвета побежалости, деформация или оплавление деталей и узлов дрели, потемнение или обугливание изоляции проводов электродвигателя под действием высокой температуры.

Инструмент принимается в гарантийный ремонт в чистом виде.

## ИНСТРУКЦИЯ ПО БЕЗОПАСНОСТИ (для ручных электрических машин сверлильных)

### 1. ОБЩИЕ УКАЗАНИЯ МЕР БЕЗОПАСНОСТИ ЭЛЕКТРИЧЕСКИХ МАШИН



**Внимание!** Прочтите все предупреждения и указания мер безопасности и все инструкции. Невыполнение предупреждений и инструкций может привести к поражению электрическим током, пожару или другим повреждениям.

Сохраните все предупреждения и инструкции, для того, чтобы можно было обращаться к ним в дальнейшем.

Употребляемый в инструкции термин «электрическая машина» используется в ГОСТах 60745-1-2011 и 60745-2-1-2011 для обозначения вашей машины с электрическим приводом, работающим от сети.

#### 1.1 Безопасность рабочего места

1.1.1 Содержите рабочее место в чистоте и обеспечьте его хорошее освещение. Если рабочее место загромождено или плохо освещено, это может привести к несчастным случаям.

1.1.2 Не следует эксплуатировать машину во взрывоопасной среде (например, в присутствии воспламеняющихся жидкостей, газов или пыли). Сверление по металлу: коллектор электродвигателя являются источником искр, которые могут привести к возгоранию пыли или паров.

1.1.3 Не подпускайте детей или посторонних лиц к электрической машине в процессе её работы. Отвлечение внимания может привести к потере контроля.

#### 1.2 Электрическая безопасность

1.2.1 Штепсельные вилки электрических машин должны подходить под розетки. Никогда не изменяйте конструкцию штепсельной вилки каким-либо образом.

Использование неизменных вилок и соответствующих розеток, уменьшит риск поражения электрическим током.

1.2.2 Не подвергайте электрическую машину воздействию дождя и не держите её во влажных условиях. Влага, попадая в электрическую машину, увеличивает риск поражения электрическим током.

1.2.3 Обращайтесь аккуратно со шнуром питания. Никогда не используйте шнур для переноса, перетаскивания электрической машины и вытаскивания вилки из розетки. Исключите воздействие тепла, масла, острых кромок или движущихся частей. Повреждённый или перекрученный шнур увеличивает риск поражения электрическим током.

1.2.4 При эксплуатации электрической машины на открытом воздухе пользуйтесь удлинителем, пригодным для использования на открытом воздухе.

### **1.3 Личная безопасность**

1.3.1 Будьте бдительны, следите за своими действиями и руководствуйтесь здравым смыслом при эксплуатации машины. Не приступайте к работе, если Вы устали или находитесь под действием лекарственных препаратов. Кратковременная потеря концентрации внимания может привести к серьёзным последствиям.

1.3.2 Пользуйтесь индивидуальными защитными средствами. Всегда пользуйтесь средствами для защиты глаз. Защитные средства – такие, как очки, маски, предохраняющие от пыли, обувь, предохраняющая от скольжения, каска или наушники, используемые в соответствующих условиях, уменьшают опасность получения повреждений.

1.3.3 Не допускайте случайного включения машины. Блокируйте клавишу выключателя перед подключением к сети.

1.3.4 Перед включением электрической машины удалите все регулировочные или гаечные ключи.

1.3.5 При работе не пытайтесь дотянуться до чего-либо, всегда сохраняйте устойчивое положение. Это позволит обеспечить наилучший контроль над электрической машиной в экстремальных ситуациях.

1.3.6 Одевайтесь надлежащим образом. Не носите свободной одежды или ювелирных изделий. Не приближайте свои волосы, одежду и перчатки к движущимся частям электрической машины.

### **1.4 Эксплуатация и уход за электрической машиной**

1.4.1 Не перегружайте электрическую машину. Используйте инструмент соответствующего назначения для выполнения необходимой Вам работы.

Безопаснее выполнять с помощью электрической машины ту работу, на которую она рассчитана.

1.4.2 Не используйте электрическую машину, если её выключатель неисправен (не включает или не выключает). Любая машина, которая не может управляться выключателем, представляет опасность и подлежит ремонту.

1.4.3 Отсоедините вилку от источника питания перед выполнением каких-либо регулировок, замене сверла или перемещением её на хранение.

1.4.4 Храните неработающую электрическую машину в месте, недоступном для детей, и не разрешайте лицам, не знакомым с инструментом или настоящей инструкцией, пользоваться электрической машиной. Электрические машины представляют опасность в руках неквалифицированных пользователей.

1.4.5 Обеспечьте техническое обслуживание электрической машины. Проверьте машину на предмет правильности соединения и закрепления движущихся частей, полочки деталей и иных несоответствий, которые могут повлиять на работу. В случае неисправности, отремонтируйте электрическую машину перед использованием.

1.4.6 Храните рабочие инструменты в чистом состоянии. Рабочий инструмент, обслуживаемый надлежащим образом, реже заклинивает, им легче управлять.

1.4.7 Используйте электрические машины, приспособления, инструмент и пр. в

соответствии с настоящей инструкцией с учётом условий и характера выполняемой работы. Использование электрической машины для выполнения операций, на которые она не рассчитана, может создать опасную ситуацию.

### **1.5 Обслуживание**

1.5.1 Ваша электрическая машина должна обслуживаться квалифицированным персоналом, использующим только оригинальные запасные части. Это обеспечит безопасность машины.

## **2. УКАЗАНИЯ МЕР БЕЗОПАСНОСТИ ДЛЯ МАШИН СВЕРЛИЛЬНЫХ**

2.1 Данная ручная машина предназначена для применения в качестве сверлильной машины. Ознакомьтесь со всеми предупреждениями по безопасности, инструкциями, иллюстрациями и техническими характеристиками, предоставленными с данной ручной машиной. Невыполнение всех приведённых ниже указаний может привести к поражению электрическим током, пожару или к тяжёлому телесному повреждению.

2.2 Не производите данной ручной машиной такие работы, как шлифование, зачистку и полирование.

2.3 Не пользуйтесь рабочим инструментом и другими вспомогательными устройствами, которые не предназначены специально для этой машины и не рекомендованы изготовителем.

2.4 Максимальный диаметр рабочего инструмента должен соответствовать функциональным возможностям машины.

2.5 Не применяйте повреждённый рабочий инструмент. Перед каждым использованием осматривайте свёрла. После падения машины или рабочего инструмента производите осмотр на наличие повреждений. Если сомневаетесь в исправности, установите новый рабочий инструмент.

2.6 Применяйте средства индивидуальной защиты. В зависимости от выполняемой работы пользуйтесь защитным лицевым щитком или защитными очками. По мере необходимости пользуйтесь пылезащитной маской, средствами защиты органов слуха, перчатками и защитным фартуком, способным задерживать мелкие абразивные частицы и частицы обрабатываемого материала.

Средства защиты должны быть способны задерживать разлетающиеся частицы, образующиеся при производстве различных работ.

2.7 Не допускайте посторонних непосредственно близко к рабочей зоне.

2.8 Располагайте кабель питания на расстоянии от вращающегося рабочего инструмента.

2.9 Никогда не кладите ручную машину до полной остановки рабочего инструмента. Вращающееся сверло может зацепиться за поверхность, и Вы не удержите машину в руках.

2.10 Не включайте ручную машину во время её переноски.

2.11 Регулярно производите очистку вентиляционных отверстий ручной машины. Вентилятор электродвигателя затягивает пыль внутрь корпуса, чрезмерное скоп-

ление металлизированной пыли может привести к опасности поражения электрическим током.

2.12 Не работайте ручной машиной рядом с воспламеняемыми материалами. Они могут воспламениться от искр, при сверлении металлических заготовок.

### **3. ДОПОЛНИТЕЛЬНЫЕ УКАЗАНИЯ МЕР БЕЗОПАСНОСТИ ДЛЯ ВСЕХ ВИДОВ РАБОТ**

3.1 Отскок и соответствующие предупреждения.

Отскок – это реакция машины на внезапное заедание или заклинивание вращающегося рабочего инструмента. Заклинивание вызывает резкое торможение рабочего инструмента, что приводит к возникновению силы отдачи, воздействующей на ручную машину, направленной противоположно направлению вращения рабочего инструмента.

Отскока можно избежать, принимая приведённые ниже меры предосторожности.

3.2 Надёжно удерживайте ручную машину. Ваше тело и руки должны находиться в состоянии готовности в любой момент погасить силу отдачи, возникающую при отскоке.

3.3 Никогда не приближайте руки к вращающемуся рабочему инструменту.

3.4 Не располагайтесь в зоне предполагаемого движения рабочего инструмента в случае отскока. При отскоке рабочий инструмент отбрасывается в направлении, противоположном направлению вращения сверла в месте заклинивания.

3.5 Будьте особо осторожны при работе в углах, на острых кромках и т.п. Избегайте вибрации и заедания рабочего инструмента.

### **4. ДОПОЛНИТЕЛЬНЫЕ УКАЗАНИЯ МЕР БЕЗОПАСНОСТИ ДЛЯ СВЕРЛИЛЬНЫХ РАБОТ**

4.1 Пользуйтесь только теми свёрлами, которые рекомендованы для данной ручной машины.

4.2 При необходимости просверливания в древесине отверстия большого диаметра, воспользуйтесь сначала более тонким сверлом. Это облегчит выполнение данной работы и не приведёт к перегрузке машины.

4.3 При сверлении не прилагайте чрезмерных осевых усилий. Это может привести к перегрузке двигателя и повышенному нагреву инструмента.

4.4 Будьте особо осторожны при работе в нишах, имеющихся в стенах, и в других затенённых зонах. Выступающее вперёд сверло может встретить непредвиденное препятствие, что может привести к отскоку машины.

## Гарантийный талон

	Модель изделия	Наименование торговой организации
	Дата продажи	Ф.И.О. и подпись продавца
	Серийный номер	Печать торговой организации
	Подпись покупателя	
<p>Изделие получено в технически исправном состоянии, без механических повреждений и в полной комплектности. Инструкция по эксплуатации на русском языке получена. Работоспособность изделия проверена в моем присутствии, претензий по качеству не имею.</p>		

Наименование сервисного центра, М.П.	
Дата приема изделия в ремонт	
Дата выдачи	
Наименование и серийный номер изделия	
Подпись исполнителя	Подпись владельца

Наименование сервисного центра, М.П.	
Дата приема изделия в ремонт	
Дата выдачи	
Наименование и серийный номер изделия	
Подпись исполнителя	Подпись владельца

Наименование сервисного центра, М.П.	
Дата приема изделия в ремонт	
Дата выдачи	
Наименование и серийный номер изделия	
Подпись исполнителя	Подпись владельца



## ВОЗМОЖНЫЕ НЕИСПРАВНОСТИ И МЕТОДЫ ИХ УСТРАНЕНИЯ

Внешнее проявление неисправностей	Вероятная причина	Метод устранения
Дрель-шуруповерт не работает	Разряжена аккумуляторная батарея	Произведите зарядку аккумуляторной батареи
Саморезующий шуруп не вворачивается в материал	Диаметр саморезующего шурупа большой, материал имеет высокую твердость	Увеличьте величину крутящего момента с помощью регулятора
Отверточная насадка входит в шлицы винта, но не заворачивает его	Износ головки отверточной насадки	Замените отверточную насадку

## Приложение 2

Применяемые предписывающие и предупреждающие знаки по ГОСТ Р 12.4.026-2001

<b>Предписывающие знаки</b>		
	Изучить внимательно руководство по эксплуатации	Выполнение требований и рекомендаций руководства по эксплуатации предотвратит возможные ошибочные действия и обеспечит оптимальное функционирование и продление срока службы инструмента
	Работать в защитных очках	На рабочих местах и участках, где требуется защита органов зрения
	Работать в защитных наушниках	На рабочих местах и участках с повышенным уровнем шума
	Работать в средствах индивидуальной защиты органов дыхания	На рабочих местах и участках, где требуется защита органов дыхания
	Работать в защитных перчатках	На рабочих местах и участках, где требуется защита рук от воздействия вредных или агрессивных сред, защита от возможного поражения электрическим током
<b>Предупреждающие знаки</b>		
	Внимание! Опасность (прочие опасности)	Применять для привлечения внимания к прочим видам опасности, не обозначенной настоящим стандартом. Знак необходимо использовать вместе с дополнительным знаком безопасности с поясняющей надписью
	Осторожно! Аккумуляторные батареи	В помещениях и на участках изготовления, хранения и применения аккумуляторных батарей

**Дата изготовления:** указана на серийном номере изделия.  
Вторая и третья цифра слева направо указывают год выпуска,  
четвертая и пятая цифра указывают на месяц производства.

**Изготовитель:** «ZHEJIANG YIDUN MECHANICAL &  
ELECTRICAL CO., LTD», CHINA

**Адрес изготовителя:** - NO.10, FIFTH STREET, EAST  
DISTRICT, WENLING, ZHEJIANG, КИТАЙ  
(№10, ПЯТАЯ УЛИЦА, ВОСТОЧНЫЙ РАЙОН, ВЭНЬЛИН,  
ЧЖЭЦЗЯН, КИТАЙ)

redbo.ru

VIN

