

Руководство  
по эксплуатации

**Шкаф  
инструментальный  
6-1-2**

**CL-95**

**ГИГАНТ**

# Содержание

Назначение .....	3
Комплектность.....	3
Сборочные детали .....	4
Технические характеристики.....	5
Меры предосторожности .....	5
Сборка шкафа.....	6
Техническое обслуживание.....	13
Сведения о квалификации обслуживающего персонала.....	13
Транспортировка, хранение, утилизация .....	13
Гарантийные обязательства.....	14
Особые отметки.....	15
Адреса сервисных центров .....	16

Благодарим вас за приобретение продукции торговой марки Gigant.

В данном руководстве по эксплуатации приводятся основные сведения об изделии и указания, необходимые для правильной и безопасной эксплуатации изделия.

Внимательно ознакомьтесь с руководством по эксплуатации перед началом эксплуатации изделия. Не допускайте людей, не ознакомившихся с данным руководством, к эксплуатации устройства.

Срок службы — 5 лет.

Назначенный срок хранения — 5 лет.

Декларация о соответствии \_\_\_\_\_

## Назначение

Шкаф инструментальный предназначен для хранения инструмента и оснастки.











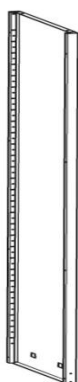
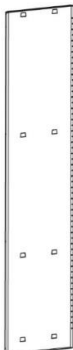
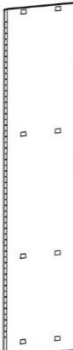

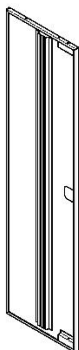

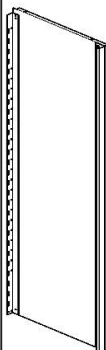
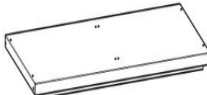
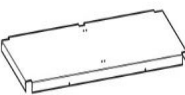

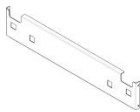

Изделие представляет собой сборную конструкцию с распашными дверьми и специальным ригельным замком.

Шкаф изготовлен из листовой стали и окрашен качественной порошковой краской.

## Комплектность

1. Шкаф инструментальный – 1 шт.
2. Руководство по эксплуатации – 1 шт.

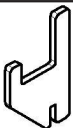
# Сборочные детали

							
1. Стенка боковая	2. Стенка задняя левая	3. Стенка задняя правая	4. Дверь левая	5. Дверь правая	6. Порог	7. Панель	8. Перегородка
							
9. Крыша	10. Дно	11. Полка	12. Ящик				
							
13. Задняя стенка ящика	14. Кронштейн ящика	15. Направляющая	16. Дверь ящика				
							
17. Гайка М5 бар	18. Винт М5 × 12	19. Саморез 4,8 × 13	20. Замок ригельный				
							
21. Ригель	22. Петля (комплект)	23. Полкодержатель	24. Паспорт-инструкция				

# Технические характеристики

Артикул	CL-95
Тип	инструментальный
Материал	металл
Тип замка	ригельный
Тип установки	напольный
Количество полок	6
Количество отделений	1
Количество дверей	2

## Меры предосторожности

- Внимательно прочтите настоящее руководство по эксплуатации. Обязательно сохраните его для использования в дальнейшем.
- Соблюдайте предписания по мерам безопасности, эксплуатации и техническому обслуживанию.
- Запрещается использовать шкаф, собранный с отступлениями от инструкции по сборке.
- Запрещается использовать шкаф в горизонтальном положении.
- Шкаф должен устанавливаться на ровной горизонтальной поверхности.

# Сборка шкафа

Сборка должна производиться на ровной твердой поверхности с применением качественного и исправного инструмента. Для сборки шкафа потребуются шуруповерт, крестовая отвертка, плоская отвертка под широкий шлиц.

1. Прикрепите задние стенки друг к другу при помощи четырех саморезов.

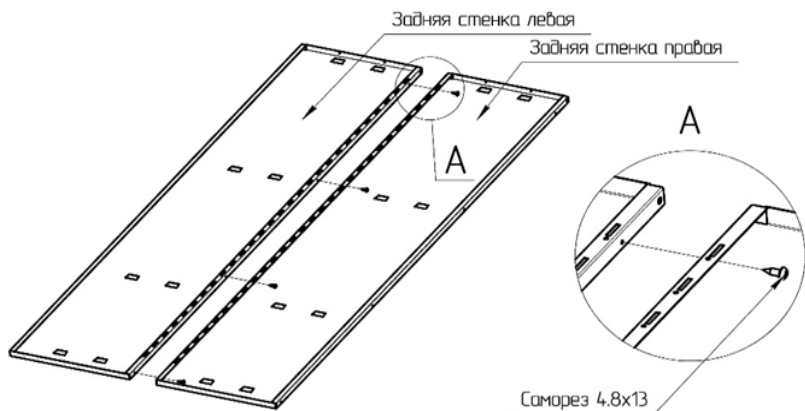

2. Прикрепите каждую из боковин к задним стенкам при помощи четырех саморезов.

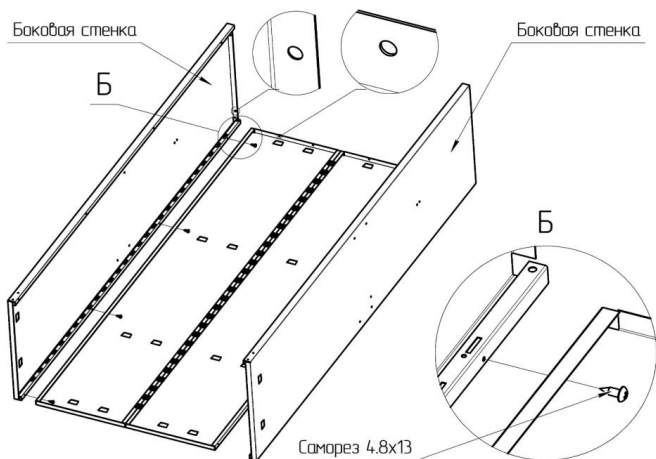

3. Установите дно на зацепы боковых и задних стенок. Прикрепите порог к боковинам и дну при помощи шести саморезов.

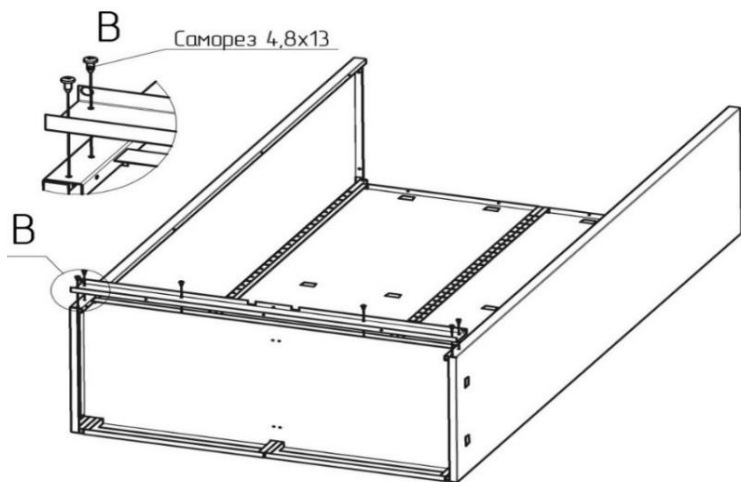

4. Установите фальшпанель на порог и закрепите с помощью четырех саморезов. Установите два пластиковых шипа из комплекта петель в отверстия на фальшпанели. При этом шипы должны быть направлены большим диаметром вниз.

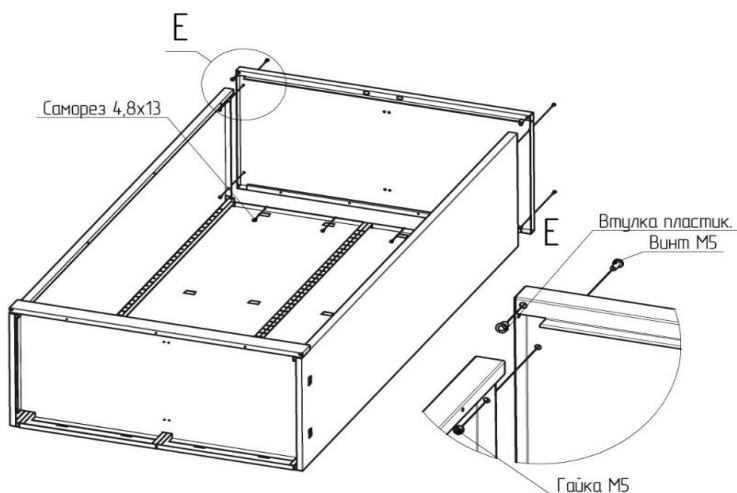

5. Установите крышу шкафа. Прикрепите к боковинам при помощи четырех винтов и гаек. Прикрепите к задним стенкам при помощи четырех саморезов. В отверстия крышки установите пластиковые втулки из комплекта петель.

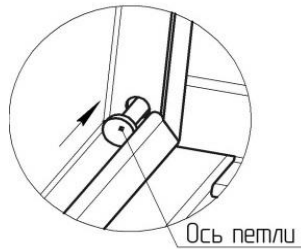

6. Нижней частью навесьте дверь на пластиковый шип, а в верхней части закрепите на ось петли, вставив ее во втулку.

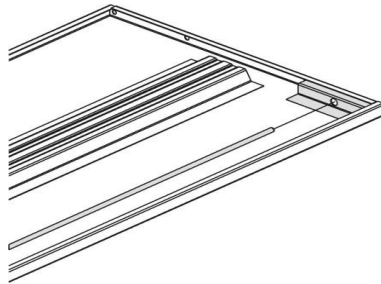

7. Установите в правую дверь ригельный замок. Вставьте поочередно оба ригеля конусом в отверстия направляющих. При установке замка в посадочное отверстие все четыре пластиковые защелки корпуса должны войти в надежное зацепление с полотном двери. Выкрутите центральный винт замка и соберите как показано на рисунке, вставив 2 ригеля в замок.

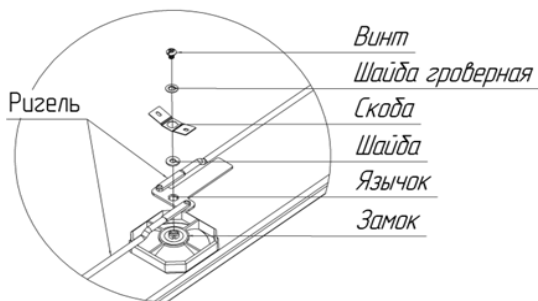

8. Установите шкаф вертикально. Убедитесь в правильной работе замка.
9. Установите перегородку, закрепив ее к задней стенке и дну восемью саморезами, а к крыше — двумя винтами с гайками. Допускается фиксация средней части перегородки к задним стенкам после установки полок.

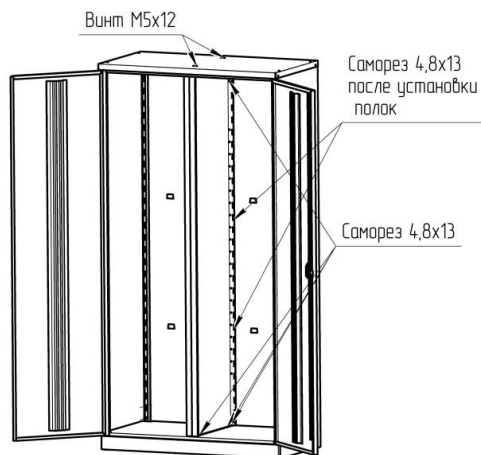

10. Установите кронштейны для ящиков на желаемой высоте, закрепите сначала нижнюю часть кронштейна, затем поверните и закрепите верх при помощи саморезов 4,8х13, к боковинам и перегородке (по 2 кронштейна на каждый ящик).

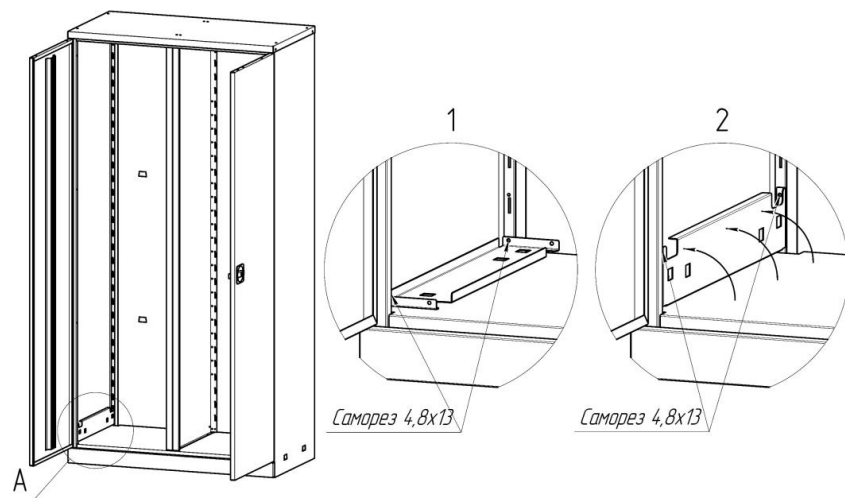

11. Соберите ящики. Согните ящик по перфорации.

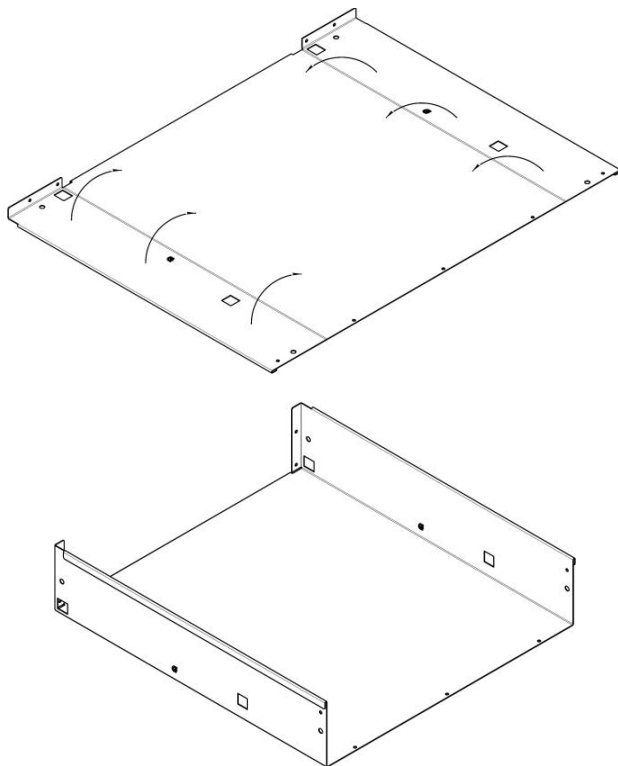

12. Прикрепите переднюю стенку к ящику при помощи семи саморезов.

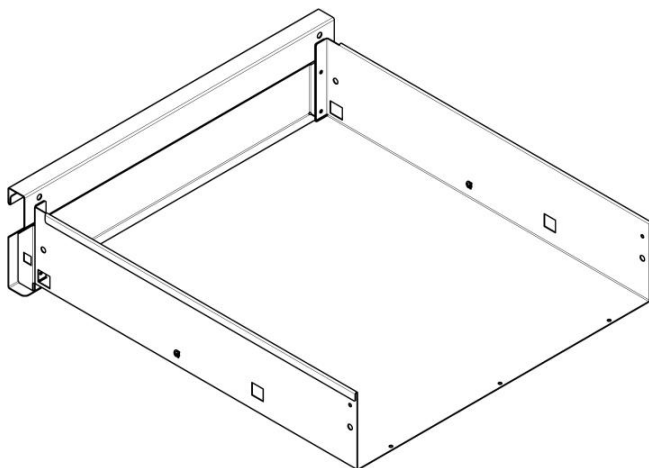

13. Установите заднюю стенку. Прикрепите пятой саморезами к ящику.

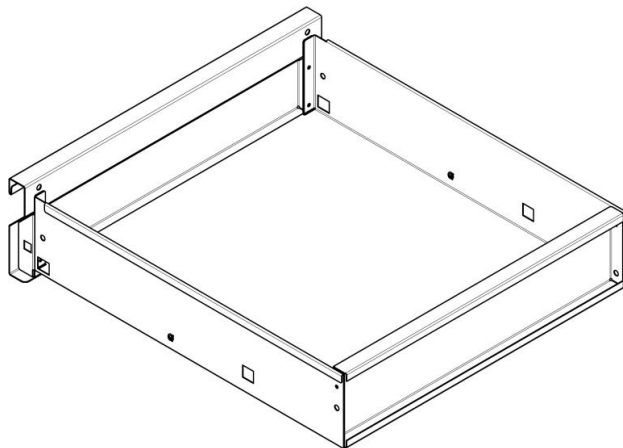

14. Разделите шариковые направляющие, и внутренние их части установите на ящик с помощью зацепов.

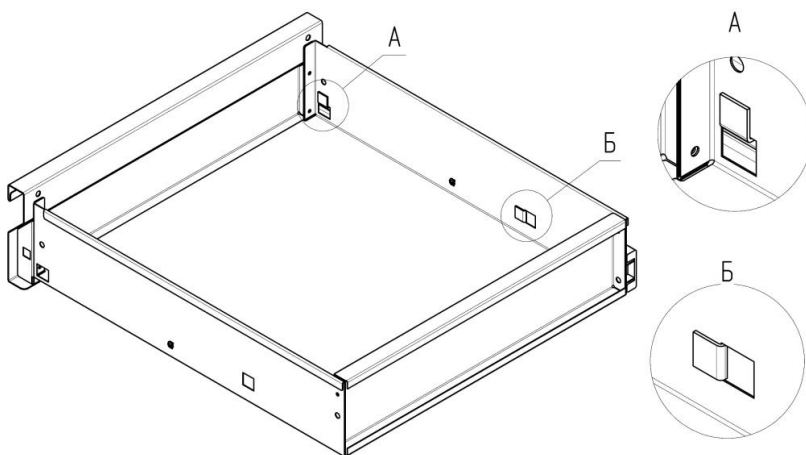

15. Для установки ящика в шкаф нужно внешние части шариковых направляющих закрепить на кронштейнах при помощи зацепов, а затем установить ящик, соединив внешние и внутренние части.

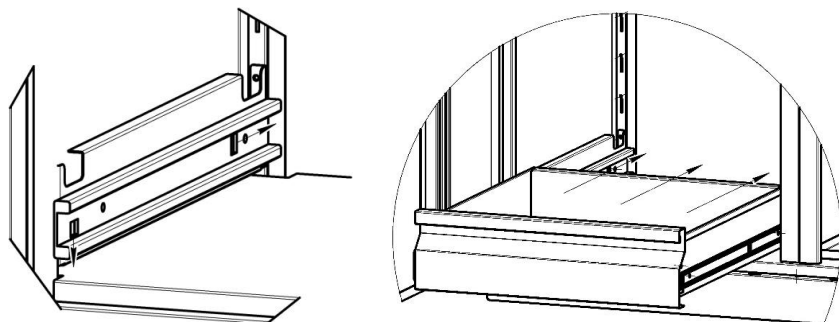

16. Установите полки. Вставьте полкодержатели в прорези боковых и задних стенок на одном уровне, как показано на рисунке, и далее навесьте на них полки. Шаг регулировки полок: 60 мм.

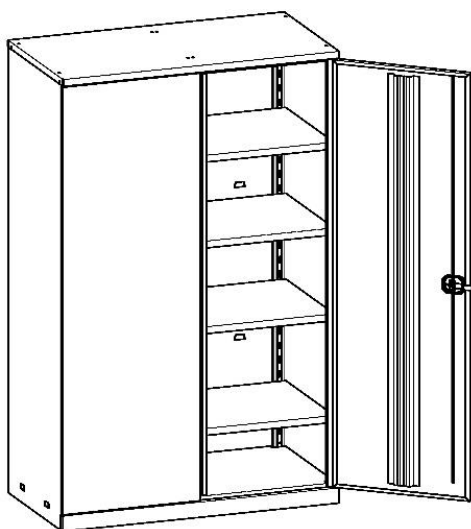
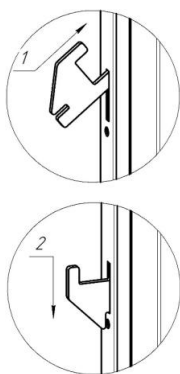

# Техническое обслуживание

- Порошковое покрытие изделия допускает проведение влажной уборки.
- Не допускается для уборки применять моющие средства, содержащие абразивы.
- Изделие не требует технического обслуживания в процессе эксплуатации.

## Сведения о квалификации обслуживающего персонала

Установка, эксплуатация, техническое обслуживание и ремонт изделия должны выполняться профессионалами или лицами, обладающими соответствующими знаниями и навыками.

## Транспортировка, хранение, утилизация

### Транспортировка

Допускается транспортировать продукцию любым видом закрытого транспорта в упаковке производителя или без нее, с сохранением изделия от механических повреждений, атмосферных осадков, воздействия химически активных веществ.

### Хранение

Изделие хранить в упакованном виде при температуре от  $-40^{\circ}\text{C}$  до  $+40^{\circ}\text{C}$  и относительной влажности не более 70%.

### Утилизация

Отслужившее срок изделие утилизировать в соответствии с правилами и требованиями распоряжения «Об утверждении перечней товаров, упаковки товаров, подлежащих утилизации после утраты ими потребительских свойств» своего региона.

# Гарантийные обязательства

- Продавец гарантирует работу устройства на протяжении одного года со дня продажи.
- Гарантийный ремонт производится только при наличии печати фирмы, даты продажи, подписи продавца и подписи покупателя в гарантийном талоне.
- Если что-то из вышеперечисленного отсутствует, гарантийный ремонт не производится.
- Гарантийный ремонт не производится при нарушении требований, изложенных в руководстве.
- Гарантийный ремонт не производится при нарушении целостности конструкции, наличии механических повреждений (трещины, сколы, следы ударов и падений и любые деформации корпуса), являющихся результатом неправильной или небрежной эксплуатации, транспортировки, хранения.
- Гарантийный ремонт не производится при наличии на изделии следов разбора или других не предусмотренных документацией вмешательств в его конструкцию, а также при нарушении заводских регулировок.
- Гарантийный ремонт не производится при сильном внутреннем загрязнении изделия, повреждении внутренних устройств и деталей посторонними предметами.
- Гарантия не распространяется на части, подверженные естественному износу.
- Условия гарантии не предусматривают профилактику и чистку изделия, регулировку рабочих параметров, а также выезд мастера к месту эксплуатации изделия с целью его настройки, ремонта или консультаций.
- Транспортные расходы не входят в объем гарантийного обслуживания.
- Гарантийный ремонт производится при наличии и полном совпадении серийных номеров на устройстве и в паспорте. Данный документ не ограничивает определенные законом права потребителя, но дополняет и уточняет оговоренные законом обязательства, предполагающие соглашения сторон.



## Адреса сервисных центров

### Москва

- Московская область, г. Домодедово  
п. Госплемзавода Константиново  
Объездное шоссе, с. 2А  
+7 (800) 550-37-87, доб. 404
- Ближайший розничный магазин  
[ВсеИнструменты.ру](http://ВсеИнструменты.ру)

# Гарантийный талон

# GIGANT

№ \_\_\_\_\_

Гарантийный талон является документом, дающим право на гарантийное обслуживание приобретенного инструмента. Гарантия на проданное изделие подразумевает под собой его бесплатный ремонт либо замену на аналогичное изделие в случае невозможности ремонта в течение гарантийного срока. Гарантия покрывает расходы на работу по гарантийному ремонту и на стоимость запасных частей. Стоимость почтовых отправок, страховки и отгрузки изделий для ремонта не входит в гарантийные обязательства. В случае утери гарантийного талона владелец лишается права на гарантийное обслуживание. Условия гарантии не предусматривают профилактику и чистку изделия, а также выезд мастера к месту установки изделия с целью его подключения, настройки, ремонта или консультации.

На данное изделие распространяется гарантийный срок 12 месяцев со дня продажи через сеть фирменных магазинов.

В целях определения причин отказа и/или характера повреждений изделия производится техническая экспертиза в сроки, установленные законодательством. По результатам экспертизы принимается решение о возможности восстановления изделия или необходимости его замены.

Гарантия распространяется на все поломки, которые делают невозможным дальнейшее использование изделия и вызваны дефектами изготовителя, материала или конструкции.

Гарантийный ремонт осуществляется при соблюдении следующих условий.

1. Имеется в наличии товарный или кассовый чек и гарантийный талон с указанием в нем даты продажи, подписи покупателя, штампа торгового предприятия.
2. Предоставление неисправного изделия в чистом виде.
3. Гарантийный ремонт производится только в течение срока, указанного в данном гарантийном талоне.

Гарантия не распространяется на следующие случаи:

- Естественный износ.
- Несоблюдение мер безопасности.
- Несоблюдение рекомендаций по техническому обслуживанию.
- Неправильное использование или грубое обращение.
- Наличие внутри изделия пыли, мелкодисперсных веществ, жидкостей, насекомых, посторонних предметов.

Гарантия не распространяется также на изделия со следами несанкционированного вмешательства в конструкцию, осуществленного лицами без специального разрешения на проведение ремонтных работ.

С правилами эксплуатации и условиями гарантии ознакомлен. Претензий к комплектации и внешнему виду не имею.  
Изготовитель оставляет за собой право на внесение изменений в конструкцию, дизайн и комплектацию изделия.

.....  
Ф. И. О. покупателя

.....  
Подпись покупателя

Штамп торговой организации

Без штампа или печати торговой организации гарантийный талон не действителен!

ОТРЫВНОЙ ТАЛОН № \_\_\_\_\_

Дата приема \_\_\_\_\_  
Дата выдачи \_\_\_\_\_

Номер заказа-наряда \_\_\_\_\_

Мастер \_\_\_\_\_

ОТРЫВНОЙ ТАЛОН № \_\_\_\_\_

Дата приема \_\_\_\_\_  
Дата выдачи \_\_\_\_\_

Номер заказа-наряда \_\_\_\_\_

Мастер \_\_\_\_\_

ОТРЫВНОЙ ТАЛОН № \_\_\_\_\_

Дата приема \_\_\_\_\_  
Дата выдачи \_\_\_\_\_

Номер заказа-наряда \_\_\_\_\_

Мастер \_\_\_\_\_

Вы можете заказать  
инструмент марки  
GIGANT на сайте  
[vseinstrumenti.ru](http://vseinstrumenti.ru)



**Правообладатель ТМ GIGANT**

ООО «ВсеИнструменты.ру», 109451, Россия, г. Москва  
ул. Братиславская, д. 16, корп. 1, пом. 3, 8-800-550-37-70

Произведено в России

