



Формат / Пішім



Время прогрева /
Жылыту уақыты



Скорость
ламинирования /
Ламинаттау
жылдамдығы

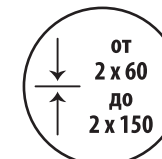

Толщина пакета
для ламинирования /
Пакеттің қалыңдығы
ламинаттау



ЛАМИНАТОР JET 230W A4

BRAUBERG JET 230W A4 ЛАМИНАТОРЫ

ПАКЕТНЫЙ / ПАКЕТТІ

арт. 532859

Уважаемый покупатель!

Благодарим Вас за выбор продукции BRAUBERG®!

Перед началом эксплуатации устройства внимательно прочитайте данное руководство, в котором содержится важная информация и рекомендации по правильному использованию устройства. Сохраните данное руководство для обращения к нему в дальнейшем.

Функциональные части ламинатора

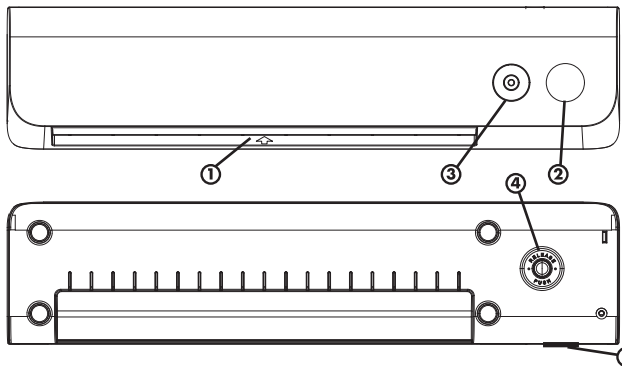

1. Приемный отсек
2. Кнопка POWER (ВКЛ / ВЫКЛ)
3. Индикатор готовности / READY
4. Кнопка разжима валов ABS
5. Шнур питания

Меры предосторожности

1	ПРИБОР НЕ ПРЕДНАЗНАЧЕН ДЛЯ ИСПОЛЬЗОВАНИЯ ЛИЦАМИ (ВКЛЮЧАЯ ДЕТЕЙ) С ПОНИЖЕННЫМИ ФИЗИЧЕСКИМИ, СЕНСОРНЫМИ ИЛИ УМСТВЕННЫМИ СПОСОБНОСТЯМИ ИЛИ ПРИ ОТСУТСТВИИ У НИХ ЖИЗНЕННОГО ОПЫТА ИЛИ ЗНАНИЙ, ЕСЛИ ОНИ НЕ НАХОДЯТСЯ ПОД ПРИСМОТРОМ ИЛИ НЕ ПРОИНСТРУКТИРОВАНЫ ОБ ИСПОЛЬЗОВАНИИ ПРИБОРА ЛИЦОМ, ОТВЕТСТВЕННЫМ ЗА ИХ БЕЗОПАСНОСТЬ.
2	ДЕТИ ДОЛЖНЫ НАХОДИТЬСЯ ПОД ПРИСМОТРОМ ДЛЯ НЕДОПУЩЕНИЯ ИГР С ПРИБОРОМ.
3	НЕ ДОПУСКАЙТЕ ДЕТЕЙ И ДОМАШНИХ ЖИВОТНЫХ К ЛАМИНАТОРУ ВО ИЗБЕЖАНИЕ ПОЛУЧЕНИЯ ТРАВМ.
4	Использовать устройство только по прямому назначению — для ламинирования документов, рисунков, фотографий, а так же для фольгирования.
5	Не дотрагивайтесь до корпуса ламинатора, когда он включен, чтобы не обжечься.
6	Не вводите в устройство пакет без документа. Не производить ламинирование только одной стороны документа это приведет к поломке ламинатора.
7	Убедитесь в отсутствии пакета с документом в устройстве прежде, чем помещать туда следующий пакет.
8	Регулярно очищайте ролики ламинатора.
9	Не используйте и не храните рядом с ламинатором легковоспламеняющиеся вещества и аэрозоли.
10	Не блокировать вентиляционные прорези и ничем не накрывать аппарат, это вызовет перегрев ламинатора, возможно пожар.
11	Следите за тем, чтобы шнур питания не был поврежден. Не прокладываете шнур питания там, где его могут задеть. Если шнур питания поврежден, от работы с аппаратом следует немедленно отказаться.
12	Устанавливайте аппарат только в сухом помещении и на расстоянии от источников тепла и влаги.
13	Всегда выключайте аппарат перед тем, как почистить или переставить его, перед обслуживанием или любым другим действием, кроме обычного функционирования.
14	Источник питания должен соответствовать показателям, указанным на маркировке аппарата и в инструкции. Если Вы не уверены, проконсультируйтесь со своим поставщиком. Также источник питания должен быть легко доступным и находиться поблизости от аппарата.
15	Не удаляйте предупреждающие наклейки с корпуса аппарата.
16	Не нарушайте сохранность пломб и не вскрывайте корпус аппарата, не пытайтесь самостоятельно отремонтировать аппарат. Несоблюдение этой и всех вышеуказанных мер предосторожности может привести к получению травм, повреждению аппарата и аннулированию гарантии.
17	Слишком тонкие документы (например, факс-бумага, которая тоньше, чем 30 мкм) или слишком мягкие материалы не могут быть использованы в аппарате, так как они могут накручиваться на валы и блокировать машину.
18	ЛАМИНАТОР ПРОЧНО ПРИКЛЕИВАЕТ ЛАМИНИРУЮЩУЮ ПЛЕНКУ К ЛАМИНИРУЕМОМУ ОБЪЕКТУ. ВПОСЛЕДСТВИИ, ЛАМИНИРУЮЩУЮ ПЛЕНКУ НЕЛЬЗЯ БУДЕТ УДАЛИТЬ!
19	Предназначен для использования в жилых, коммерческих и производственных зонах.
20	При обнаружении любой неисправности прекратить использование устройства и обратиться в сервисный центр.

Технические характеристики

Үлгі	532859
Ламинация түрі	Пакет
Максималды формат	A4 / 230 мм
Жылыту жүйесі	2 ыстық білік
Макс. ламинатталған құжаттың қалыңдығы	0,6 мм
Ламинация жылдамдығы	25 см/мин
Қаптың/ламинация пленкасының қалыңдығы	2x60 – 2x150
Фольгалау	Жоқ
Фото ламинация	Иә
Кептелуге қарсы	ABS түймесі
Аудио дайын сигнал	Жоқ
Автоматты түрде өшіру	Иә, 60 минут әрекетсіздіктен кейін
Ағымдағы күш	Қызу кезінде 0,57 А / күту режимінде 0,02
Вольтаж	230 +/- 10% V / 50 Гц
Қуатты тұтыну	130 Вт қыздыру / күту режимі 1 Вт

Өндіруші өнімділік қасиеттерін жақсарту үшін алдын ала ескертусіз осы үлгінің техникалық сипаттамаларына, конфигурациясына және дизайнына өзгерістер енгізу құқығын өзіне қалдырады.

Сапа бойынша сұрақтар бойынша мына мекен-жайға хабарласу керек: ООО «Офис-импэкс» (импортер и дистрибьютор), 364026, Россия, г. Воронеж, ул. 45 Стрелковой Дивизии, 261а. KZ: Құжаттарды, суреттерді, фотосуреттерді ламинаттауға арналған. Сақтау мен тасымалдаудың ерекше шарттары қажет емес. Мақсаты бойынша пайдалану кезінде қауіпсіз. Өндіріс күні өнімде көрсетілген. Кепілдік мерзімі-12 ай. Қызмет ету мерзімі-10 жыл. Сайттағы уәкілетті қызмет көрсету орталықтарының тізімі: www.brauberg.com. Өндіруші: Нинбо Офитек Бизнес Машинс Ко., ЛТД. Адрес: Кай Фат Групп, №599, Киминг Роуд, Иньчжоу Инвестмент энд Бизнес Инкубэйшн, Нинбо, Қытай. (Ningbo Ofitech Business Machines CO., LTD. Kai Fat Group, NO.599, Qiming Road, Yinzhou Investment And Business Incubation, Ningbo, China).



Ламинаттау

1. Аппаратпен жұмысты бастаудың алдында ламинаттау затымен бірге ламинаттау қабыршағына қыстырғыштар, степлер қапсырмалары және басқа бөгде заттар, сонымен қатар құрамында метал бар немесе тоқ өткізетін кез келген заттардың болмауына көз жеткізіңіз.
2. Электр қуат беру айырын пайдаланылатын үстелдің жанында орналасқан тиісті қуат беру көзінің розеткасына тығыңыз.
3. POWER (2) түймесін басыңыз. Қуат индикаторы жасыл болып жыпылықтайды, ламинатор қызға бастайды.
4. 3-5 минуттан кейін машина дұрыс Жұмыс температурасына жеткенде дайындық шамы жасыл болып жанады. Құрылғы жұмыс істеуге дайын.
5. Ламинаторға ламинаттау заты бар пакетті дәнекерленген жиегін алдыға қаратып орнатыңыз. Ламинатор пакетті алып, біліктер арасымен өткізеді.
6. Құжаттардың шығу бөлімінен шыққан құжатқа қол тигізбейсіз, себебі ол әлі ыстық. Оған қол тигізу оның тегістігіне әсер етуі мүмкін және сіз өзіңізді күйдіріп алуыңыз мүмкін.
7. Ламинатталған сөмкелерді тегіс ету үшін суық, тегіс бетке қойыңыз.

ЕСКЕРТУ. Егер ламинатталған құжат құрылғының артқы жағында пайда болмаса, сондай-ақ ламинаттау пакетін құжатпен ламинаторға дұрыс орнатпаған жағдайда, дереу ABS білігін босату тұтқасын (4) басып, ұстап тұру керек. Рычаг біліктерді ашады және құжатты өзіңізге ақырын тарту арқылы оны құрылғыдан шығаруға болады.

Ламинаторды өшіру

1. Ламинаттау процесінің толық аяқталуын күтіңіз.
2. ӨШІРУ түймесін басыңыз (2).
3. Қуат сымның ашасын розеткадан ажыратыңыз.

ЕСКЕРТУ. Пайдалану алдында жаңа ламинатордан жеңіл иіс шығуы мүмкін. Бұл қалыпты құбылыс. Бірнеше сағат жұмыс жасағаннан кейін иіс әлсірейді. Бұл ламинатор үшін бір жағының қалыңдығы 60 мкм-нен 150 мкм дейінгі пакеттерді қолданыңыз.

Ламинирлеуге арналған пакетке құжатты салу

Ламинирлеу керек болатын құжатты сәйкес өлшемдегі ламинирлеуге арналған пакетке салыңыз. Оның пакеттің дәнекерленген жиегіне тығыз басылып тұрғанына көзіңізді жеткізіңіз. Бұл ламинирлеудің оңтайлы сапасын қамтамасыз етуге көмектеседі.

ЕСКЕРТУ. Пакеттерді ламинирлеуге дейін кеспейсіз!

Маңызды құжаттарды немесе жалғыз нұсқадағы құжаттарды ламинирлеу процесі басталғанға дейін үнемі ламинатор арқылы құжаттардың ұқсас түрлерінің пакетін өткізіп алу керек.

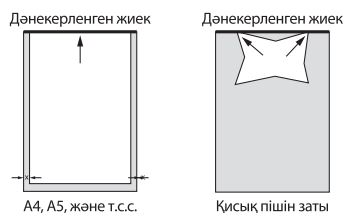

Тазалау

ЕСКЕРТУ. СЫРТҚЫ БЕТІН ТАЗАЛАП АЛДЫНДА ҚҰРЫЛҒЫНЫ ЭЛЕКТР ҚУАТЫ КӨЗІНІҢ РОЗЕТКАСЫНАН АЖЫРАТЫҢЫЗ. СЫРТҚЫ БЕТІН ЫЛҒАЛ МАТАМЕН ҒАНА СУРТИҢІЗ. БҮЛ МАҚСАТ ҮШІН ЖУУ ҚҰРАЛДАРЫ МЕН ЕРІТКІШТЕРДІ ПАЙДАЛАНУҒА ТЫЙЫМ САЛЫНАДЫ.

Ламинатор арқылы тазалағыш парақты немесе қағаз парағын өткізу арқылы біліктерді жүйелі түрде тазалап отырыңыз.

Ламинаттау кезінде орын алатын мәселелер

ЛАМИНАТТАЛҒАН ҚҰЖАТ ТОЛЫҒЫМЕН МӨЛДІР ЕМЕС ЖӘНЕ / НЕМЕСЕ ШЕТТЕРІ НАШАР ЖАБЫЛҒАН.	<ul style="list-style-type: none">• Таңдалған режим ламинаттау пленкасының қалыңдығына сәйкес келетініне көз жеткізіңіз.• Ламинаттау пленкасының ішінде орналасқан құжаттың шеттерінде кішкене шегініс бар екеніне көз жеткізіңіз.
ПЛАСТМАССАДАН ҚАТТЫ ИІС ШЫҒАДЫ, СӨМКЕ ҮНЕМІ КЕПТЕЛІП ҚАЛАДЫ.	<ul style="list-style-type: none">• Машинаны алғаш қолданған кезде пластиктің иісі немесе аз мөлшерде түтін пайда болуы мүмкін. Бірнеше сағат жұмыс істегеннен кейін иіс әлсіреп, түтін жоғалады.• Ламинатордың ішінде ламинаттау пленкасы тұрып қалған болуы мүмкін немесе біліктердің бетінде жабысқақ желім қалуы мүмкін. Құрылғыны арнайы тазалау парақтарымен немесе кәдімгі бос қағаз парақтарымен үнемі тазалап отыру керек.

Әрқашан нұсқауларды орындаңыз. Неғұрлым күрделі ақаулар болған жағдайда, құрылғыны қуат көзінен ажыратып, қызмет көрсету орталығына хабарласыңыз.

Кәдеге жарату

Сызылып тасталған қоқысқа арналған контейнері бар нышан электр аспаптарды қалыпты қалдықтармен бірге кәдеге жаратуға болмайтынын көрсетеді. Өтініш, бұл аспапты экологиялық залалсыз түрде кәдеге жарату үшін оны қайталама шикізат жинаудың ресми аккредиттелген пунктіне апарыңыз!

Подготовка к ламинированию

1. Прежде, чем приступить к работе с аппаратом, убедитесь, что вместе с объектом ламинирования в пленку для ламинирования не попали скрепки, скобы от степлера и другие посторонние предметы, в том числе любые предметы, содержащие металл либо проводящие ток.
2. Установите вилку электропитания в соответствующую розетку источника питания, расположенную рядом со столом, который будет использоваться.
3. Нажмите на кнопку POWER (2). Индикатор питания замигает зеленым, ламинатор начнет нагреваться.
4. Через 3-5 минут, Индикатор готовности загорится зеленым, когда машина достигнет нужной рабочей температуры. Устройство готово к работе.
5. Установите пакет с ламинируемым объектом в ламинатор запаянной кромкой вперед. Ламинатор захватит пакет и пропустит его через валы.
6. Не прикасайтесь к документу, который только что вышел из отсека для выхода документов, потому что он еще горячий. Прикосновение к нему может повлиять на его ровность, а вы можете обжечься.
7. Положите ламинированные пакеты на холодную плоскую поверхность, чтобы они стали более плоскими.

ПРИМЕЧАНИЕ. Если заламинированный документ не появился в задней части устройства, а также в случае неправильной установки пакета для ламинирования с документом в ламинатор, необходимо немедленно нажать на рычаг разжима валов ABS (4) и удерживать его. Рычаг разожмет валы, и, аккуратно потянув документ на себя, вы сможете извлечь его из устройства.

Выключение ламинатора

1. Подождите полного окончания процесса ламинирования.
2. Нажмите на кнопку POWER (2).
3. Отсоедините вилку шнура питания от сетевой розетки.

ПРИМЕЧАНИЕ. В начале эксплуатации новый ламинатор может распространять легкий запах. Это нормальное явление. После нескольких часов работы запах ослабевает. Используйте для этого ламинатора только пакеты с толщиной одной стороны от 60 до 150 мкм.

Помещение документа в пакет для ламинирования

Поместите документ, который необходимо ламинировать, в пакет для ламинирования подходящего размера. Убедитесь, что он плотно прижат к запаянной кромке пакета. Это поможет обеспечить оптимальное качество ламинирования.

ПРИМЕЧАНИЕ. Не обрезайте пакеты до ламинирования!

До начала процесса ламинирования важных документов или документов в единственном экземпляре следует всегда прогонять через ламинатор пробный пакет аналогичного типа документов.

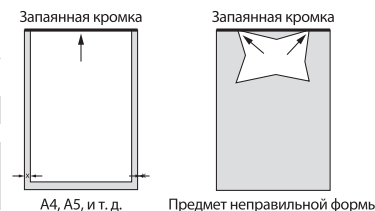

Чистка

ПРЕДУПРЕЖДЕНИЕ. ПЕРЕД ЧИСТКОЙ ВНЕШНЕЙ ПОВЕРХНОСТИ ОТСОЕДИНИТЕ УСТРОЙСТВО ОТ РОЗЕТКИ ЭЛЕКТРОПИТАНИЯ. ПРОТИРАЙТЕ ВНЕШНЮЮ ПОВЕРХНОСТЬ ТОЛЬКО ВЛАЖНОЙ ТКАНЬЮ. ЗАПРЕЩАЕТСЯ ИСПОЛЬЗОВАТЬ ДЛЯ ЭТОЙ ЦЕЛИ МОЮЩИЕ СРЕДСТВА ИЛИ РАСТВОРИТЕЛИ.

Регулярно очищайте ролики, прогоняя через ламинатор чистящий лист или лист бумаги.

Возможные проблемы при ламинировании

ЗАЛАМИНИРОВАННЫЙ ДОКУМЕНТ НЕ ПОЛНОСТЬЮ ПРОЗРАЧЕН, И/ИЛИ КРАЯ ПЛОХО ЗАПЕЧАТАНЫ.	<ul style="list-style-type: none">• Убедитесь, что выбранная пленка для ламинирования соответствует характеристикам ламинатора.• Убедитесь, что по краям документа, расположенного внутри пленки для ламинирования, имеется небольшой отступ.
СИЛЬНО ПАХНЕТ ПЛАСТИКОМ, ПОСТОЯННО ЗАСТРЕВАЕТ ПАКЕТ.	<ul style="list-style-type: none">• При первом использовании машины может появиться запах пластика или небольшое количество дыма. После нескольких часов работы запах ослабевает, и дым исчезнет.• Возможно, внутри ламинатора застряла пленка для ламинирования или на поверхности валов остался липкий клей. Устройство необходимо регулярно очищать с помощью специальных чистящих листов или обычных чистых листов бумаги.

Всегда следуйте инструкции. В случае более серьезных неисправностей, отключите устройство от питания и обратитесь в сервисный центр.

Утилизация

Символ с перечеркнутым контейнером для мусора указывает на то, что электроприборы нельзя утилизировать вместе с обычными отходами. Пожалуйста, для экологически безвредной утилизации этого прибора, отвезите его на официально аккредитованный пункт сбора вторсырья!

Технические характеристики

Модель	532859
Тип ламинирования	Пакетный
Максимальный формат	A4 / 230 мм
Система нагрева	2 горячих вала
Макс. толщина ламинируемого документа	0,6 мм
Скорость ламинирования	25 см/мин
Толщина пакета/пленки для ламинирования	2x60 – 2x150
Фольгирование	Нет
Ламинирование фото	Да
Антизамятие	Кнопка ABS
Аудиосигнал готовности	Нет
Автоотключение	Да, после 60 минут бездействия
Сила тока	0,57 А при прогреве / 0,02 в режиме ожидания
Напряжение	230 +/- 10% В / 50 Гц
Потребляемая мощность	130 Вт при прогреве / 1 Вт в режиме ожидания

Производитель сохраняет за собой право на внесение изменений в технические характеристики, комплектацию и конструкцию данной модели для улучшения эксплуатационных свойств без предварительного уведомления.

Вопросы по качеству направлять: ООО «Офис-импэкс» (импортер и дистрибьютор), 364026, Россия, г. Воронеж, ул. 45 Стрелковой Дивизии, 261а. RU/RY: Предназначен для ламинирования документов, рисунков, фотографий. Особых условий хранения и транспортировки не требует. Безопасен при использовании по назначению. Дата производства указана на товаре. Гарантийный срок – 12 месяцев. Срок службы – 10 лет. Список авторизованных сервисных центров на сайте: www.brauberg.com. Производитель: Нинбо Офитек Бизнес Машинс Ко., ЛТД. Адрес: Кай Фат Групп, №599, Киминг Роуд, Иньчжоу Инвестмент энд Бизнес Инкубэйшн, Нинбо, Китай. (Ningbo Ofitech Business Machines CO., LTD. Kai Fat Group, NO.599, Qiming Road, Yinzhou Investment And Business Incubation, Ningbo, China).



Сделано под контролем Брауберг Брендс ГмбХ, Турн-унд-Таксис-Плац, 6, 60313, Франкфурт-на-Майне, Германия.
Controlled by Brauberg Brands GmbH, Thurn-und-Taxis-Platz, 6, 60313, Frankfurt am Main, GERMANY.

BRAUBERG®

ПАКЕТТИ
ЛАМИНАТОР JET 230W

Құрметті сатып алушы!

BRAUBERG® өнімін таңдағаныңыз үшін Сізге алғыс айтамыз!

Құрылғыны пайдаланар алдында оны дұрыс пайдалану бойынша маңызды ақпарат пен ұсыныстар жазылған аталған нұсқаулықты мұқият оқып шығыңыз. Аталған нұсқаулыққа бұдан әрі де жүгіну үшін оны сақтап қойыңыз.

Ламинатордың функционалды бөліктері

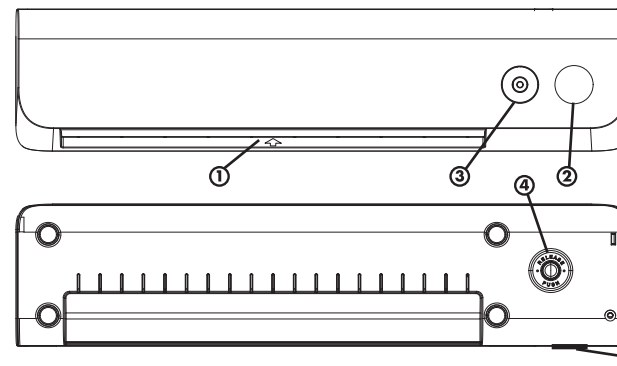

1. Қабылдау бөлімі
2. Қуат түймесі (ҚОСУ / ӨШІРУ)
3. Дайындық индикаторы / READY
4. ABS біліктерін босату түймесі
5. Қуат сымы

Қауіпсіздік шаралары

1	АСПАП ФИЗИКАЛЫҚ, СЕНСОРЛЫҚ НЕМЕСЕ АҚЫЛ-ОЙ ҚАБІЛЕТТЕРІ ТӨМЕНДЕГЕН НЕМЕСЕ ӨМІРЛІК ТӘЖІРИБЕСІ НЕМЕСЕ БІЛІМІ ЖОҚ АДАМДАР (БАЛАЛАРДЫ ҚОСА АЛҒАНДА), ЕГЕР ОЛАР БАҚЫЛАУДА БОЛМАСА НЕМЕСЕ ОЛАРДЫҢ ҚАУІПСІЗДІГІНЕ ЖАУАПТЫ АДАМНЫҢ АСПАПТЫ ПАЙДАЛАНУЫ ТУРАЛЫ НҰСҚАУ БЕРІЛМЕСЕ, ПАЙДАЛАНУҒА АРНАЛМАҒАН.
2	ҚҰРАЛМЕН ОЙЫН ОЙНАУҒА ЖОЛ БЕРМЕУ ҮШІН БАЛАЛАР БАҚЫЛАУДА БОЛУЫ КЕРЕК.
3	ЖАРАҚАТ АЛУДЫ БОЛДЫРМАС ҮШІН БАЛАЛАР МЕН ҮЙ ЖАНУАРЛАРЫН ЛАМИНАТОРҒА ЖАҚЫНДАТПАҢЫЗ.
4	Құжаттар, сурет пен фотосуреттерді ламинаттау және қақтамалау үшін қолданылады.
5	Күйіп қалмас үшін ламинатор қосылып тұрғанда оның корпусына тиіп кетпеңіз.
6	Құрылғыға құжаттары жоқ пакетті енгізбеңіз. Ламинирлеуді құжаттың бір жағынан ғана жүргізбеңіз, бұл ламинатордың бұзылуына әкеледі.
7	Құрылғыға келесі пакетті салар алдында онда құжаттары бар пакеттің жоқ екеніне көзіңізді жеткізіңіз.
8	Ламинатор шығыршықтарын жүйелі түрде тазалап отырыңыз.
9	Ламинатордың жанында тез жанғыш заттарды және аэрозольдерді пайдаланбаңыз және сақтамаңыз.
10	Вентиляциялық ойықтарды құрсауламаңыз және аппаратты жаппаңыз, бұл ламинатордың қызып кетуін туғызады, өрт болуы мүмкін.
11	Қуат көзі баусымының зақымдалмауын қадағалап отырыңыз. Қуат көзінің баусымын шалынысып қалу мүмкін болатын жерлерге тартпаңыз. Егер қуат көзінің баусымы зақымдалған болса аппаратпен жұмыс жасаудан жедел бас тарту керек.
12	Аппаратты тек қана құрғақ үй-жайда және жылу мен ылғал көздерінен шалғай орнатыңыз.
13	Қалыпты жұмыс жасаудан басқа аппаратты тазалау немесе орнын ауыстыру алдында, қызмет көрсету немесе кез-келген басқа іс-әрекеттерден бұрын оны үнемі өшіріп отырыңыз.
14	Қуат көзі аппарат таңбасында және нұсқаулықта көрсетілген көрсеткіштерге сәйкес болуы керек. Егер Сіз сенімсіз болсаңыз өзіңіздің жеткізушіңізбен кеңесіңіз. Сонымен қатар қуат көзі оңай қолжетімді болуы керек және аппаратқа жақын орналасуы керек.
15	Аппарат корпусынан сақтандыру жапсырмаларын алып тастамаңыз.
16	Пломбаның түгелдігін бұзбаңыз және аппарат корпусын ашпаңыз, аппаратты өздігіңізше жөндеу тырыспаңыз. Осы және жоғарыда көрсетілген шараларды сақтамау жарақат алуға, аппараттың бұзылуы мен кепілдемесінің күшінің жойылуына әкелуі мүмкін.
17	Тым жұқа құжаттар (мысалы, 30 мкм-нан да жұқа факс қағазы) немесе өте жұмсақ материалдар аппаратта пайдаланылмайды, өйткені олар білікке бұралып қалуы мүмкін және машинаны бұғаттап тастауы мүмкін.
18	ЛАМИНАТОР ЛАМИНИРЛЕУШІ ПЛЕНКАНЫ НЫСАНҒА ҚАТТЫ ЖАПСЫРАДЫ. СОҢЫНДА ЛАМИНИРЛЕУШІ ПЛЕНКАНЫ АЛЫП ТАСТАУ МҮМКІН БОЛМАЙДЫ!
19	Тұрғын үй, коммерциялық және өндірістік аймақтарда пайдалануға арналған.
20	Кез-келген ақаулық байқалған жағдайда құрылғыны пайдалануды тоқтатып, сервистік орталыққа жүгіну керек.