

////// TITAN ////

ИНСТРУКЦИЯ ПО
ЭКСПЛУАТАЦИИ



Внимательно ознакомьтесь с инструкцией
для получения максимально положительного
и безопасного опыта эксплуатации

**ENERGO
KRAFT**

Введение.....	2
Меры безопасности	3
Технические характеристики	5
Комплектация	5
Общий вид устройства	6
Подготовка к работе	8
Порядок работы	10
Техническое обслуживание	12
Хранение и транспортировка	14
Неисправности и способы устранения	15
Срок службы и утилизация	16
Информация о гарантии	16
Гарантийный талон	17

УВАЖАЕМЫЙ ПОКУПАТЕЛЬ!

Благодарим Вас за выбор продукции компании ENERGOKRAFT. Вы приобрели надежный и эффективный компрессор серии Titan, идеально подходящий для бытовых и профессиональных задач.

Внимательно ознакомьтесь с инструкцией перед началом эксплуатации. Чёткое соблюдение рекомендаций обеспечит долговечность, безопасность и надежную работу компрессора. Сохраните данную инструкцию, чтобы при необходимости Вы могли обратиться к ней в дальнейшем. При передаче компрессора другому лицу обязательно передайте ему и инструкцию.

Желаем приятного использования и максимальной эффективности в работе!

С уважением,
команда ENERGOKRAFT

Компрессоры серии Titan предназначены для производства и подачи сжатого воздуха под рабочим давлением до 10 бар (в зависимости от модели). Эти компрессоры подходят для выполнения следующих видов работ:

- окраска и лакировка;
- продувка и очистка;
- накачивание автомобильных и велосипедных шин;
- подключение и работа пневматического инструмента;
- другие бытовые и профессиональные задачи.

Принцип работы компрессора заключается в заборе воздуха из окружающей среды, его сжатии в компрессорной головке и подаче под давлением в воздушный ресивер, откуда воздух поступает к подключённому оборудованию.

Компрессоры серии Titan используют масляную технологию, обеспечивающую более высокую производительность, эффективное охлаждение и долговечность при интенсивной эксплуатации. Необходимо регулярно контролировать уровень и состояние масла, а также производить его замену в соответствии с регламентом технического обслуживания.

В зависимости от модели, компрессоры могут быть оснащены прямым или ременным приводом. Все устройства укомплектованы асинхронными двигателями, имеют воздушное охлаждение.

Режим работы компрессоров Titan — повторно-кратковременный.

ВАЖНО

Компрессор предназначен для эксплуатации при температуре окружающей среды от +5 до +35 °C в сухих, чистых, неагрессивных условиях.

Производитель постоянно стремится к улучшению выпускаемой продукции, поэтому в конструкцию и комплектацию компрессоров могут быть внесены незначительные изменения, не отраженные в инструкции, которые не влияют на правила и условия эксплуатации.

Компрессор является оборудованием повышенной опасности, поэтому очень важно внимательно ознакомиться с данным разделом перед началом эксплуатации и строго соблюдать указанные правила техники безопасности.

Перед каждым запуском проверяйте уровень масла в картере. Недостаток масла может привести к серьезной поломке.

Общие требования безопасности:

- Используйте компрессор по инструкции.
- Монтаж и обслуживание проводите специалисты.
- Перед работой проверьте исправность компрессора.
- Не используйте при запахе горячей изоляции.
- Запрещено использовать при повреждениях.
- Регулярно проверяйте манометр и клапан.
- Не модифицируйте компрессор.
- Храните в недоступном для детей месте.
- Проверяйте элементы на износ и повреждения.
- Избегайте утечек масла.
- Проводите регулярное техобслуживание.

Индивидуальная защита и поведение при работе:

- Используйте защитную одежду и средства.
- Не работайте в свободной одежде и с украшениями.
- Не очищайте одежду сжатым воздухом.
- Запрещено работать в состоянии опьянения или утомления.
- Не перегружайте компрессор.
- Выбирайте компрессор, соответствующий задаче.

Электробезопасность:

- Проверяйте заземление перед запуском.
- Подключайте к сети 220 В $\pm 10\%$, 50 Гц $\pm 5\%$.
- Используйте промышленный удлинитель с заземлением.
- Располагайте шнур питания безопасно.
- Не останавливайте компрессор выдергиванием вилки.
- Не тяните за кабель питания.
- Не используйте при неисправной клавише вкл/выкл.

Требования к рабочему месту:

- Обеспечьте хорошее освещение и чистоту.
- Работайте в проветриваемых помещениях.
- Устанавливайте на ровную поверхность, не менее 1 м от стен.
- Избегайте влаги и открытого огня.
- Не эксплуатируйте во взрывоопасной или химически активной среде.
- Избегайте контакта с заземленными поверхностями.

Эксплуатация и обслуживание:

- Не превышайте максимальное давление.
- Избегайте перегиба шланга.
- Не переносите во включенном состоянии.
- Отключайте и сбрасывайте давление перед обслуживанием.
- Ремонт шнура проводите в сервисном центре.
- Не используйте агрессивные средства.
- Соблюдайте меры предосторожности с маслом.
- Избегайте попадания масла на горячие поверхности.

ВАЖНО

Чёткое соблюдение мер безопасности является залогом долгой, эффективной и безопасной работы компрессора.

Использование компрессора должно происходить строго в рамках указанных характеристик.

Характеристика	Titan 24/300	Titan 50/320	Titan 50/460	Titan 50/600	Titan 100/600	Titan 100/720
Производительность (л/мин)	300	320	460	600	600	720
Мощность (кВт)	1,8	2	2,3	3,2	3,2	3,5
Объем ресивера (л)	24	50	50	50	100	100
Количество цилиндров	1	1	2	2	2	3
Компрессорные группы	1	1	1	1	1	1
Рабочее давление (бар)	8	8	8	10	10	10
Тип привода	Прямой	Прямой	Прямой	Ременной	Ременной	Ременной
Питание (В / Гц)	220 / 50					
Рапид (EURO) (дюйма)	1/4					
Тип двигателя	Асинхронный					
Система охлаждения	Воздушная					
Тип компрессора	Масляный					

КОМПЛЕКТАЦИЯ

Общая комплектация:

- Компрессор
- Воздушные фильтры
- Масло для первого запуска (в некоторых моделях уже залито)
- Комплект крепежа
- Колеса и/или опорные ножки
- Руководство по эксплуатации (инструкция)

ВАЖНО

Комплектация может быть изменена производителем без предварительного уведомления.

ОБЩИЙ ВИД УСТРОЙСТВА

6

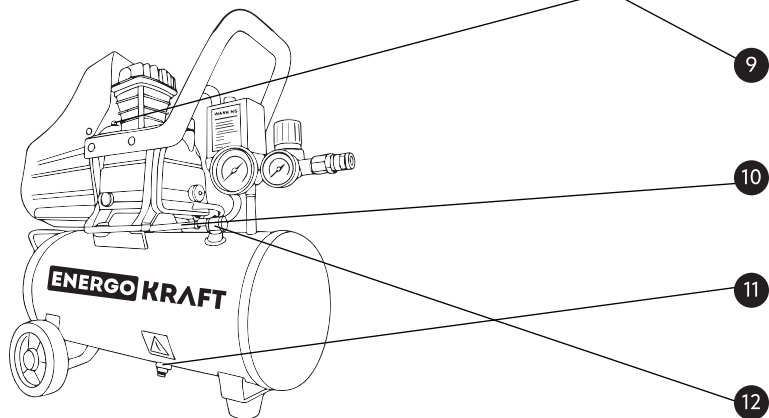
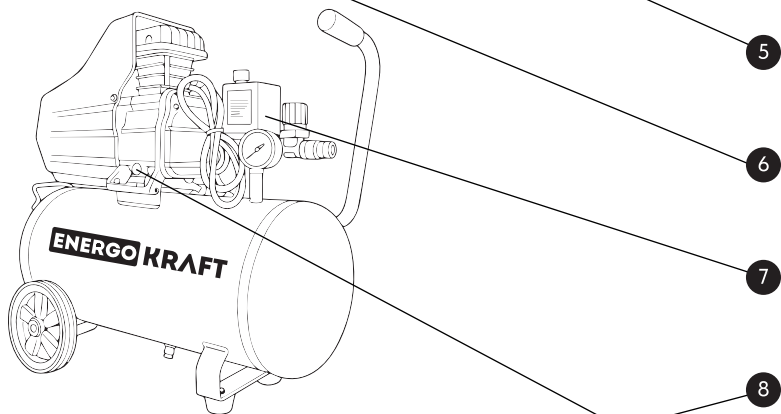
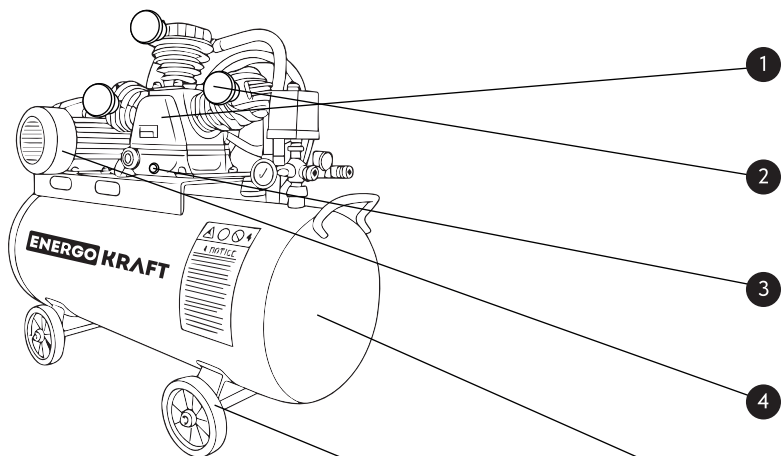

Основные элементы устройства:

1. Блок поршневой – осуществляет сжатие воздуха.
2. Воздушный фильтр – очищает воздух от пыли и загрязнений.
3. Маслосливной болт – для замены масла.
4. Электродвигатель - служит источником энергии и приводит в движение поршневой блок.
5. Ресивер — бак для накопления сжатого воздуха.
6. Колеса или ножки — для удобного перемещения.
7. Узел системы контроля давления — для подключения инструмента и регулировки давления.
8. Сапун – предотвращает избыточное давление внутри картера компрессора.
9. Окно контроля уровня масла – используется для проверки уровня масла в картере.
10. Воздухопровод — соединяет поршневой блок с ресивером.
11. Сливной клапан — предназначен для слива конденсата из ресивера.
12. Обратный клапан — предотвращает обратный поток сжатого воздуха.

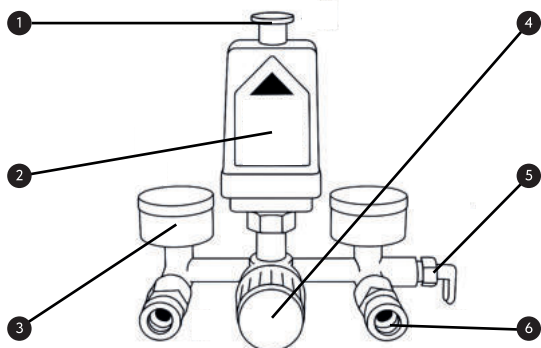

1. Кнопка вкл/выкл
2. Прессостат
3. Манометр
4. Регулятор
5. Предохранительный клапан
6. Быстроръемное соединение

Распаковка и проверка комплектности:

- Осторожно извлеките компрессор и комплектующие из упаковки.
- Проверьте целостность и отсутствие повреждений компрессора и комплектующих элементов.
- Убедитесь, что комплектация соответствует указанной в разделе «Комплектация» данной инструкции.

Сборка компрессора:

1. Установите колеса (если предусмотрены конструкцией):
 - Вставьте ось колес в предназначенные отверстия на ресивере.
 - Наденьте колеса на ось и зафиксируйте их при помощи комплекта крепежа.
2. Установите резиновые ножки (если предусмотрены конструкцией).
3. Установите воздушный фильтр (если не встроенный):
 - Закрутите воздушный фильтр на предназначенное отверстие компрессорного блока.
4. Проверьте правильность и надежность крепления всех элементов конструкции.

Установка и размещение компрессора:

- Установите компрессор на прочную, ровную и горизонтальную поверхность.
- Размещайте компрессор только в сухом, чистом и хорошо проветриваемом помещении.

Заправка масла:

- Проверьте уровень масла в смотровом окне, он должен быть в пределах специальной метки.
- При необходимости добавьте масло: если уровень масла недостаточен, добавьте рекомендованное масло через маслозаливную горловину. Используйте масло, соответствующее рекомендациям производителя.
- Не используйте автомобильные масла или другие масла, которые не предназначены для компрессоров, так как они могут повредить механизмы и снизить эффективность работы устройства.

Примечание: Рекомендуется использовать компрессорное масло с вязкостью SAE-30 или L-DAB 100 при температурах выше 10°C и использовать масло с вязкостью SAE10 или L-DAB68 при температурах ниже 10°C

Подключение к электросети:

- Перед подключением убедитесь, что выключатель компрессора находится в положении «выключено».
- Подключите компрессор к электросети напряжением 220 В, частотой 50 Гц, убедившись, что параметры сети соответствуют требованиям, указанным в разделе «Технические характеристики».
- При использовании удлинителя убедитесь, что он соответствует требованиям безопасности (заземление, допустимая длина, сечение провода).

Перед первым включением компрессора убедитесь, что ресивер пуст (давление равно нулю).

- Включите компрессор кнопкой включения и дайте ему проработать некоторое время для проверки стабильности работы.
- Убедитесь в отсутствии посторонних шумов и вибраций.
- Проверьте герметичность соединений и отсутствие утечек воздуха.
- Отключите компрессор и стравите давление.

ВАЖНО

Соблюдение указанной последовательности подготовки гарантирует безопасную и эффективную работу компрессора

Запуск компрессора

- Проверьте уровень масла через смотровое окошко — он должен быть в пределах специальной метки.
- В начале убедитесь, что выключатель находится в положении "выключено".
- Подключите кабель к источнику питания и проверьте надежность соединения.
- Убедитесь, что все органы управления и элементы конструкции находятся в рабочем состоянии.
- Включите компрессор при помощи красной кнопки реле давления, потянув ее вверх.
- Ожидайте набора давления до установленного значения — компрессор остановится автоматически.
- Прессостат автоматически включает электродвигатель компрессора, когда происходит отбор сжатого воздуха и давление в ресивере падает ниже установленного значения. Диапазон регулирования давления $\Delta P = (0,25 \pm 0,05)$ МПа.

ВАЖНО

Прессостат отрегулирован изготовителем и не должен подвергаться регулировкам со стороны пользователя.

Настройка и контроль давления

- Давление в ресивере отображается на манометре, установленном с правой стороны. Манометр, расположенный слева, показывает выходное давление, которое регулируется при помощи редуктора давления. Один из выходных штуцеров подает воздух с полным давлением из ресивера, второй — с давлением, отрегулированным вручную.

Для настройки давления:

1. Подсоедините к регулятору давления пневматический инструмент.
 2. Разблокируйте рукоятку регулятора давления.
 3. При открытом кране установите желаемое давление, вращая рукоятку по часовой стрелке для увеличения давления или против часовой стрелки для уменьшения.
 4. После проверки давления по манометру, зафиксируйте рукоятку.
- Контролируйте давление по манометру.

Подключение и использование пневмоинструмента

- Подключите пневматический инструмент к быстросъему.
- Убедитесь, что соединение герметично.
- В процессе работы следите за давлением и корректной работой оборудования.

Остановка компрессора

- Отключите компрессор, нажав на красную кнопку реле давления.
- После остановки стравите давление из системы.
- Слейте конденсат через сливной клапан в нижней части ресивера.

Рекомендации по эксплуатации

- При срабатывании тепловой защиты компрессор автоматически отключается. Отключите питание и дайте компрессору остыть в течение 30 мин.
- Внимание! Головка, цилиндр и воздухопровод могут достигать высоких температур. Соблюдайте осторожность и не прикасайтесь к этим элементам.
- Внимание! Несмотря на наличие встроенной системы защиты от перегрева, электродвигатель компрессора рассчитан на периодическую эксплуатацию. Рекомендуется не превышать 15 минут непрерывной работы, после чего необходимо обеспечить компрессору паузу для охлаждения. Соблюдайте режим повторно-кратковременной работы.
- Рекомендуется периодически останавливать компрессор для проверки состояния оборудования.

ВАЖНО

Соблюдение правильного порядка работы продлевает срок службы компрессора и повышает безопасность эксплуатации.

Регулярные операции:

- Визуальный осмотр оборудования — регулярно проверяйте компрессор на наличие повреждений, трещин, ослабленных креплений и других признаков неисправности, которые могут повлиять на его безопасную работу.
- Проверка уровня масла через смотровое окошко — он должен быть в пределах специальной метки.
- Слив конденсата из ресивера — выполняется ежедневно или после каждой смены, через сливной клапан при выключенном компрессоре и сброшенном давлении.
- Проверка воздушного фильтра — ежедневно осматривайте фильтр. При необходимости очищайте или заменяйте элемент. Фильтр можно промыть в теплой мыльной воде, после чего тщательно просушить и установить обратно.
- Осмотр кабеля питания, шлангов и соединений — обращайтесь внимание на износ, повреждения, утечки.
- Очистка компрессора от пыли и загрязнений — особенно в области охлаждающих ребер и вентиляционных отверстий. В качестве обтирочного материала следует применять только хлопчатобумажную и льняную ветошь.

Периодическое обслуживание:

- Замена масла — через 100 часов работы после первого запуска, далее каждые 300 часов работы или раз в год. Для замены масла отвинтите сливную пробку на крышке картера, слейте все масло из картера и закрутите пробку. Затем влить масло через маслоналивную горловину, до уровня не ниже середины окошка.
- Замена воздушного фильтра — каждые 100 часов работы или чаще при явных признаках загрязнения (изменение цвета, загрязнение внутренней поверхности).
- Очистка нагнетательного клапана — каждые 500 часов работы: снимите клапан, очистите седло и элементы от загрязнений, установите обратно.
- Проверка крепления поршневого блока — каждые 300 часов работы или не реже одного раза в три месяца подтягивайте болты крепления блока при необходимости.
- Обслуживание обратного клапана — каждые 1200 часов работы или один раз в год очистите седло и клапан от загрязнений (после полной остановки и сброса давления в системе).

- Очистка сапуна — каждые 1000 часов работы: при загрязнении сапун может ухудшить вентиляцию картера. Аккуратно извлеките, промойте в тёплой воде с мылом, высушите и установите обратно.
- Замена поршневого кольца — каждые 5000 часов эксплуатации. Работы выполняются только в авторизованном сервисном центре квалифицированным специалистом.

Общие рекомендации:

- Все ремонтные и сервисные работы должны выполняться исключительно квалифицированным персоналом в авторизованных сервисных центрах. Обслуживание, выполненное неподготовленными лицами, может привести к повреждению оборудования и риску травм.
- Перед выполнением любых работ по техническому обслуживанию обязательно отключите компрессор от электросети, стравите воздух из системы и дождитесь его полного остывания.
- Не используйте бензин, растворители и абразивные материалы для очистки.
- При необходимости ремонта, замены комплектующих или выявлении неисправностей — обращайтесь только в авторизованный сервисный центр.

ВАЖНО

Регулярное техническое обслуживание продлевает срок службы оборудования и предотвращает преждевременные поломки.

Условия хранения:

- Храните компрессор в сухом, чистом и хорошо проветриваемом помещении при температуре от +5°C до +35°C.
- Избегайте попадания прямых солнечных лучей, воздействия влаги, пыли, агрессивных и химически активных веществ.
- Не оставляйте компрессор в местах с повышенной вибрацией и резкими температурными колебаниями.

Подготовка к хранению:

- При необходимости замените или долейте масло до требуемого уровня, чтобы внутренние детали компрессора были защищены от коррозии.
- Отключите компрессор от электросети.
- Полностью сбросьте давление и слейте конденсат из ресивера.
- Отсоедините шланги и другие аксессуары.
- Храните компрессор в защищенном месте, исключающем доступ влаги и пыли.

Транспортировка:

- Отключите компрессор от электросети и воздушной сети.
- Снизьте давление в ресивере до атмосферного.
- Перед транспортировкой убедитесь в герметичности масляной системы. Проверьте, чтобы маслозаливная пробка и сапун были плотно закрыты и надёжно зафиксированы во избежание утечек масла при перемещении компрессора.
- Закрепите все подвижные части и свободные концы шлангов или проводов.
- Перемещайте компрессор только в горизонтальном положении.
- Для длительной транспортировки используйте заводскую упаковку или другой способ надёжной фиксации.
- При подъеме и перемещении соблюдайте маркировку на упаковке и правила техники безопасности.
- Транспортировка компрессора в упаковке должна осуществляться в закрытых транспортных средствах (автомобили, контейнеры, железнодорожные вагоны).
- Перемещайте компрессор только в горизонтальном положении, чтобы предотвратить вытекание масла и повреждение внутренних элементов компрессора.

ВОЗМОЖНЫЕ НЕИСПРАВНОСТИ И СПОСОБЫ ИХ УСТРАНЕНИЯ

Любые работы, не описанные в данной инструкции, должны проводиться только в авторизованном сервисном центре!

1. Компрессор не включается	<ol style="list-style-type: none"> 1. Нет питания (сработал автомат, отключён кабель). 2. Выключатель неисправен. 3. Низкое напряжение в сети. 	<ul style="list-style-type: none"> - Проверьте наличие напряжения, исправность вилки и кабеля. - Проверьте выключатель. - Проверьте напряжение.
2. Кнопка/выключатель неисправны.	<ol style="list-style-type: none"> 1. Сработала тепловая защита. 2. Перегрев из-за загрязнения или нехватки притока воздуха. 	<ul style="list-style-type: none"> - Дайте компрессору остыть (20–30 мин). - Проверьте систему вентиляции, очистите поверхности, обеспечьте доступ к воздуху.
3. Компрессор включается, но двигатель не набирает обороты	<ol style="list-style-type: none"> 1. Низкое напряжение в сети. 	<ul style="list-style-type: none"> - Проверьте напряжение в сети. При необходимости используйте стабилизатор напряжения.
4. Давление не набирается или падает быстро	<ol style="list-style-type: none"> 1. Утечки воздуха. 2. Неисправен клапан. 3. Засорен воздушный фильтр. 	<ul style="list-style-type: none"> - Проверьте соединения мыльным раствором, подтяните неплотные участки. - Очистите или замените неисправные клапаны. - Очистите/замените фильтр.
5. Недостаточное давление на выходе	<ol style="list-style-type: none"> 1. Слишком низкое установленное давление на редукторе. 2. Потери в шланге или пневмоинструменте. 	<ul style="list-style-type: none"> - Увеличьте давление редуктором до требуемого. - Используйте шланг и инструменты, соответствующие пропускной способности компрессора.
6. Из компрессора исходит необычный шум или вибрация	<ol style="list-style-type: none"> 1. Ослабленные крепления. 2. Износ подшипников или других деталей. 	<ul style="list-style-type: none"> - Остановите компрессор, затяните крепежные элементы. - При подозрении на износ обратитесь в сервисный центр.
7. Компрессор работает непрерывно и не отключается при достижении рабочего давления	<ol style="list-style-type: none"> 1. Нарушена настройка прессостата. 2. Утечки воздуха, неисправен клапан. 	<ul style="list-style-type: none"> - Не пытайтесь самостоятельно регулировать прессостат, обратитесь в сервис. - Проверьте соединения, убедитесь в исправности клапанов.

При соблюдении требований, указанных в данной инструкции и в гарантийном талоне, срок службы товара составляет 3 года.

Не выбрасывайте компрессор вместе с бытовыми отходами. Устройство подлежит отдельному сбору как электрическое и электронное оборудование. По окончании срока службы утилизируйте компрессор в соответствии с действующими нормами и правилами утилизации отходов. Упаковочные материалы рекомендуется сдавать в переработку. Для безопасной и экологичной утилизации обратитесь в специализированные организации или на пункты приёма электрооборудования.

ИНФОРМАЦИЯ О ГАРАНТИИ

Гарантия сроком 1 год, начиная с даты продажи прибора конечному пользователю. Ремонт или замена деталей, преждевременно вышедших из строя по вине предприятия изготовителя, осуществляется бесплатно при условии соблюдения требований по монтажу, эксплуатации и периодическому техническому обслуживанию. Прием изделия в гарантийную мастерскую производится при наличии всех комплектующих. Претензии от третьих лиц не принимаются. Гарантийные обязательства не распространяются на расходные материалы.

Производитель: Zhejiang Saike Import and Export Co., Ltd.
Адрес: NEW TAIZHOU BUILDING 8D, BAIYUN STREET, JIAOJIANG DISTRICT, TAIZHOU CITY, ZHEJIANG PROVINCE, CHINA
Страна производителя: Китай

Импортер: ИП Потапов Семен Александрович,
ИНН 615401618910
344022, Ростовская обл., Ростов-на-Дону г., Береговая ул. дом № 73,
строение 2, кв. 437
Тел.: 8 (8634) 388-100

Адрес центральной гарантийной мастерской:
Ростовская обл., г. Таганрог, ул. Александровская 145
Тел.: 8 (8634) 388-100

Название
товара

Серийный
номер

Дата
покупки

Подпись

М.П.

Гарантийные обязательства не распространяются на устройства:

- имеющие повреждения, вызванные различными внешними воздействиями, а также проникновением внутрь изделия посторонних предметов или жидкостей;
- подвергавшиеся вскрытию, ремонту или модификации;
- с поврежденными или удаленными пломбами (наклейки);
- использовавшиеся не по назначению;
- подключенные к сети с несоответствующими параметрами.

Покупателю может быть отказано в гарантийном ремонте если:

- гарантийный талон утерян или в него были внесены несанкционированные дополнения, исправления;
- невозможно идентифицировать серийный номер оборудования, печать или дату продажи на гарантийном талоне.
- неисправность возникла при подключении к генератору, имеющему нестабильные выходные характеристики.

