



Изготовитель: ЗАО «ПОЖТЕХНИКА» Беларусь,  
210602, Витебск, ул. Горького, 145, ptc01.com

(RU) ptc01.ru

(BY) fire.by

РУКОВОДСТВО ПО ЭКСПЛУАТАЦИИ ПБАК.634233.021 РЗ

# ОГНЕТУШИТЕЛИ ПОРОШКОВЫЕ ПЕРЕДВИЖНЫЕ ЗАКАЧНЫЕ МИГ



ГАРАНТИЯ  
**4 ГОДА**

СРОК СЛУЖБЫ  
ОГНЕТУШИТЕЛЯ  
**15 ЛЕТ**

ПЕРЕЗАРЯДКА  
ЧЕРЕЗ  
**5 ЛЕТ**

ОДНА БЕСПЛАТНАЯ ПЕРЕЗАРЯДКА ОГНЕТУШИТЕЛЯ **МИГ**  
В ТЕЧЕНИЕ ГАРАНТИЙНОГО СРОКА

## БЛАГОДАРИМ ВАС ЗА ПОКУПКУ ПЕРЕДВИЖНОГО ОГNETУШИТЕЛЯ ТОРГОВОЙ МАРКИ МИГ®

Передвижные огнетушители **МИГ®** производятся в соответствии с белорусскими и российскими стандартами безопасности и качества и удовлетворяют самым жестким требованиям для средств противопожарной защиты. Все передвижные огнетушители **МИГ®** производятся из надежных комплектующих и заряжаются высококачественными огнетушащими составами под непрерывным наблюдением квалифицированных специалистов.

Вы приобрели передвижной огнетушитель профессионального назначения, предназначенный для подавления и локализации очагов возгораний на нефтеперерабатывающих, нефтегазодобывающих и химических предприятиях, аэропортах, на транспорте и военных объектах.

Огнетушитель **МИГ®** отлично подойдет для защиты Вашего дома или хозяйственных построек на Вашем участке, т. к. обладает набором важных функциональных характеристик:

**ЭФФЕКТИВНЫЙ** – тушит и твердые и жидкие горючие вещества, а также установки под напряжением до 1000 В;

**ВСЕПОГОДНЫЙ** - может храниться и применяться в уличных условиях круглогодично при температуре от -40 до +50 °С;

**ВСЕГДА ГОТОВ К РАБОТЕ** - корпус огнетушителя всегда находится под давлением, контроль работоспособности осуществляется по показанию индикатора давления;

**МОБИЛЬНЫЙ** - благодаря эргономичной тележке перекачивается без усилий на большие расстояния и легко справляется с преодолением препятствий;



**ВНИМАТЕЛЬНО ПРОЧТИТЕ РУКОВОДСТВО ПО ЭКСПЛУАТАЦИИ ПЕРЕД ИСПОЛЬЗОВАНИЕМ ПЕРЕДВИЖНОГО ОГNETУШИТЕЛЯ. ПОЖАЛУЙСТА, СОХРАНИТЕ РУКОВОДСТВО НА ВСЕ ВРЕМЯ ЭКСПЛУАТАЦИИ.**

Ремонт и перезарядка огнетушителей должны проводиться только в специализированных организациях, имеющих соответствующие лицензии и разрешения, по технической документации предприятия-изготовителя.

**ВНИМАНИЕ!** ВСКРЫТИЕ ИЛИ РАЗБОРКА ПЕРЕДВИЖНЫХ ОГNETУШИТЕЛЕЙ ЛИЦАМИ, НЕ ИМЕЮЩИХ СООТВЕТСТВУЮЩИХ ЛИЦЕНЗИЙ И РАЗРЕШЕНИЙ, СТРОГО ЗАПРЕЩЕНА.

Настоящее руководство по эксплуатации предназначено для изучения устройства и принципа работы огнетушителей порошковых передвижных закачных МИГ, а также для руководства при их использовании по прямому назначению.

Пример записи условного обозначения огнетушителя при заказе: огнетушитель порошковый передвижной закачной ОП-40(э)-АВСЕ МИГ О2 или ОП-40(э)-АВСЕ МИГ ОМ2 (исполнение с повышенной коррозионной стойкостью).

## 1. НАЗНАЧЕНИЕ

1.1 Огнетушители порошковые передвижные закачные МИГ предназначены для оснащения органов и подразделений по чрезвычайным ситуациям, защиты объектов народного хозяйства, транспортных средств, а также для применения в бытовых условиях в качестве первичного средства тушения пожаров классов А (твердых тлеющих материалов, В (горючих жидкостей), С (горючих газов) и Е (электростановок, находящихся под напряжением до 1000 В).

1.2 Огнетушители не предназначены для тушения загораний щелочных, щелочно-земельных металлов и других материалов, горение которых может происходить без доступа воздуха.

## 2. ТЕХНИЧЕСКИЕ ХАРАКТЕРИСТИКИ

2.1 Технические характеристики отображены в таблице 1

Таблица 1 – Технические характеристики

| Наименование показателя/значение                                   | ОП-12(э)               | ОП-25(э)      | ОП-40(э)    | ОП-50(э)    | ОП-80(э)      | ОП-100(э)     |
|--|------------------------|---------------|-------------|-------------|---------------|---------------|
| 1. Масса ОТВ, кг   | 12±0,6                 | 25±1,25       | 40±2        | 50±2,5      | 80±4          | 100±5         |
| 2. Длина струи, м, не менее  | 6,0                    |               |             |             |               |               |
| 3. Продолжительность подачи ОТВ, с, не менее                       | 20                     |               |             |             | 30            |               |
| 4. Огнетушащая способность класс А класс В                         | 6А<br>233В             | 10А<br>233В   |             |             | 10А<br>233В-2 | 20А<br>233В-2 |
| 5. Рабочее давление, МПа   | 1,5±0,1                | 1,2±0,1       |             |             |               |               |
| 6. Диапазон температур эксплуатации и хранения, °С                 | От минус 40 до плюс 50 |               |             |             |               |               |
| 7. Дата следующей перезарядки, лет, не более*                      | 5                      |               |             |             |               |               |
| 8. Срок службы, лет  | 15                     |               |             |             |               |               |
| 9. Масса огнетушителя в снаряженном состоянии, кг                  | 20,7±2,3               | 45±5          | 63±7        | 72±8        | 108±12        | 135±15        |
| 10. Габаритные размеры, мм, не более:<br>высота<br>диаметр корпуса | 900<br>185             | 1070<br>295   | 1070<br>295 | 1210<br>295 | 1250<br>375   | 1460<br>375   |
| 11. Вместимость (объем) корпуса огнетушителя, л                    | 14,8±0,7               | 32±1,6        | 50±2,5      | 62±3,1      | 100±5         | 125±5         |
| 12. Марка огнетушащего порошка                                     | VEKSON-ABC50 EN615     | Вексон ABC 25 |             |             |               |               |

## 3. КОМПЛЕКТ ПОСТАВКИ

3.1 Комплект поставки указан в таблице 2.

Таблица 2 - Комплектность

| Наименование                                 | ОП-12(э) | ОП-25(э) | ОП-40(э) | ОП-50(э) | ОП-80(э) | ОП-100(э) | Кол. |
|--|----------|----------|----------|----------|----------|-----------|------|
| огнетушитель                                 | +        | +        | +        | +        | +        | +         | 1    |
| гибкий шланг с насадком-распылителем в сборе | +        | +        | +        | +        | +        | +         | 1    |
| руководство по эксплуатации                  | +        | +        | +        | +        | +        | +         | 1    |
| тележка                                      | +        | +        | +        | +        | +        | +         | 1    |

3.2 При получении огнетушителя в разобранном виде гибкий шланг подсоединить к запорно-пусковому устройству (ЗПУ) огнетушителя.

3.3 Рекомендуется позиционировать щелевой насадок параллельно плоскости земли.

#### 4. УСТРОЙСТВО

4.1 Конструкция огнетушителей на рис. 2. Огнетушитель состоит из корпуса 2, в горловину которого ввернуто ЗПУ 1 с предохранительным клапаном и сифонной трубкой 3. К выходному отверстию ЗПУ огнетушителя подсоединяется гибкий шланг 4.

Индикатор давления на ЗПУ оснащен фильтрующим элементом, который обеспечивает изоляцию огнетушащего вещества (ОВТ) от индикатора.

Огнетушители заряжены осушенным азотом с содержанием водяных паров не выше 0,006% масс. 4.2 Огнетушитель снимается с тележки (например для ее ремонта) путем отворачивания болтов и гаек, крепящих хомуты (см. рис. 1)

4.3 Производитель оставляет за собой право вносить изменения в конструкцию изделия, не отражающиеся на основных технических характеристиках.



Рисунок 1



Рисунок 2

- 1 - запорно-пусковое устройство,  
2 - корпус, 3 - сифонная трубка,  
4 - гибкий шланг с  
пистолетом-распылителем,  
5 - съемная тележка.

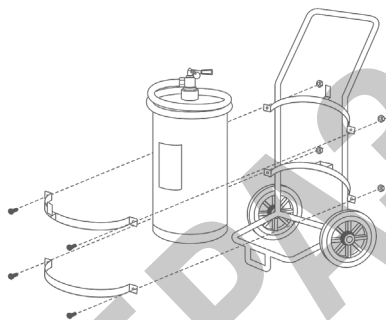
#### 5. ПРИНЦИП РАБОТЫ

5.1 После удаления чеки, поднятия кистью руки ручки ЗПУ, нажатия на курок пистолета-распылителя (при его наличии) огнетушащее вещество, находящееся в огнетушителе под избыточным давлением, через сифонную трубку, ЗПУ и распылитель подается на очаг пожара. Для прекращения подачи огнетушащего порошка, курок пистолета-распылителя (при его наличии) или ручку ЗПУ следует вернуть в исходное положение.

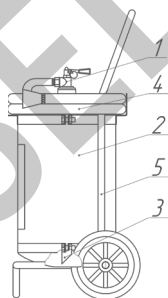
5.2 Рекомендуется начать тушение с расстояния 4-6 м.

**ВНИМАНИЕ:** при работе огнетушителя возможна сильная отдача.



## **6. ПОРЯДОК РАБОТЫ ВО ВРЕМЯ ТУШЕНИЯ ПОЖАРА.**

6.1 Тушение очагов пожара на открытых площадках производить с наветренной стороны.

6.2 При тушении струю ОТВ направлять в основание пламени и при этом оперировать гибким шлангом таким образом, чтобы обеспечивалось покрытие порошком всей горячей поверхности и создавалась наибольшая концентрация порошка в зоне горения.

6.3 Тушение электроустановок под напряжением до 1000 В производить с расстояния не менее 1 м от сопла распылителя огнетушителей до токоведущих частей.

## **7. УКАЗАНИЕ О МЕРАХ БЕЗОПАСНОСТИ**

7.1 Лица работающие с ОТВ при зарядке огнетушителей, должны соблюдать требования безопасности и личной гигиены, изложенные в НД на огнетушащие вещества.

7.2 Помещения, в которых проводятся работы по зарядке ОТВ, должны быть оборудованы приточно-вытяжной вентиляцией по ГОСТ 12.4.021, освещением по СНБ 2.04.05-98 и отоплением по СНБ 4.02.01-03.

7.3 Не допускается применение огнетушителей для защиты оборудования, которое может выйти из строя при попадании порошка (ЗВМ, электронное оборудование и т.п.).

7.4 Огнетушители пригодны для тушения пожаров электрооборудования под напряжением 1000 В с расстояния не менее 1 м.

### **7.5 ЗАПРЕЩАЕТСЯ:**

- эксплуатировать огнетушители при появлении вмятин, вздутий или трещин на корпусе огнетушителя, на запорно-пусковом устройстве, а также при нарушении герметичности ЗПУ и корпуса; при не исправном индикаторе давления;

- производить любые работы, если корпус огнетушителя находится под давлением рабочего газа;

- наносить удары по огнетушителю;

- направлять струю ОТВ при работе огнетушителя в сторону близко стоящих людей.

## **8. ПОРЯДОК ЭКСПЛУАТАЦИИ**

8.1 Правила приведения огнетушителей в действие указаны на этикетке.

8.2 Лица, эксплуатирующие огнетушители, должны быть ознакомлены с правилами эксплуатации и использования огнетушителей.

8.3 Диапазон температур эксплуатации указан в таблице 1

8.4 Размещение и эксплуатацию огнетушителей на объектах необходимо осуществлять строго в соответствии с требованиями ТКП 295-2011, ГОСТ 12.4.009, ГОСТ-Р 59641-2021, «Правил промышленной безопасности опасных производственных объектов, на которых используется оборудование, работающее под избыточным давлением» (РФ), «Правил по обеспечению промышленной безопасности оборудования, работающего под избыточным давлением» (РБ) и указаниями настоящего руководства.

8.5 Огнетушители следует располагать на защищаемом объекте таким образом, чтобы они были защищены от воздействия прямых солнечных лучей, тепловых потоков, механических воздействий и других неблагоприятных факторов – вибрации, агрессивная среда, повышенная влажность и т.д.

8.6 Огнетушители должны быть хорошо видны и легкодоступны в случае пожара.

8.7 Огнетушители не должны устанавливаться в таких местах, где значения температуры выходят за температурный диапазон, указанный на огнетушителях.

8.8 На каждый огнетушитель, установленный на объекте (принятый в эксплуатацию), заводят карточку учёта огнетушителя и вносят в него соответствующую отметку.

Огнетушителю присваивают порядковый номер, который наносят на огнетушитель, и делают запись о вводе в эксплуатацию огнетушителя в Журнале эксплуатации систем противопожарной защиты объекта.

8.9 Огнетушители должны подвергаться периодическим проверкам.

8.10 Периодические проверки необходимы для контроля состояния огнетушителей, контроля места установки огнетушителей и надежности их крепления, возможности свободного подхода к ним, наличия, расположения и читаемости инструкций по работе с огнетушителями.

8.11 Проверки (контроль состояния) огнетушителей должны проводиться в соответствии с данным руководством по эксплуатации и нормативными документами юридическими лицами или индивидуальными предпринимателями, имеющими специальное разрешение на проведение данного вида работ в соответствии с действующим законодательством. Периодичность данных операций 1 раз в год.

8.12 Проверки огнетушителей включают в себя: внешний осмотр и контроль утечки вытесняющего газа. По результатам проверки делают необходимые отметки в Журнале эксплуатации систем противопожарной защиты.

В случае, если при проведении проверок установлено: наличие вмятин, сколов, глубоких царапин на корпусе, ЗПУ огнетушителя; значительное нарушение защитных и лакокрасочных покрытий; отсутствие четкой и понятной маркировки; пломбы или чеки; неудовлетворительное состояние распылителя ОТВ; наличие механических повреждений, следов коррозии, литейного облоя или других предметов, препятствующих свободному выходу ОТВ из огнетушителя; утечка вытесняющего газа, то огнетушители должны быть выведены из эксплуатации и отправлены для проведения технического обслуживания (ремонта, перезарядки) в специализированные организации.

Контроль утечки вытесняющего газа из огнетушителя допускается контролировать положением стрелки индикатора давления, которая должна находиться в зеленом секторе шкалы.

8.13 При повышенной пожарной опасности объекта (помещения категории А) или при воздействии на огнетушители таких неблагоприятных факторов, как близкая к предельному значению положительная (свыше 40 °С) или отрицательная (ниже минус 35 °С) температура окружающей среды, влажность воздуха более 90% (при 25 °С), коррозионно-активная среда, воздействие вибрации и т.д., проверка огнетушителей и контроль ОТВ должны проводиться не реже одного раза в 6 месяцев.

## 9. ПЕРЕЗАРЯДКА

9.1 Огнетушители должны перезаряжаться после полного или частичного применения, при наличии замечаний, выявленных при проведении внешнего осмотра (см. п.8.12) и если выявлена утечка вытесняющего газа.

9.2 Огнетушители должны перезаряжаться не реже одного раза в 5 лет с момента выпуска.

9.3 Огнетушители, подвергающиеся воздействию неблагоприятных климатических и (или) физических факторов (см п.8.13), должны перезаряжаться не реже раза в 2 года.

9.4 Огнетушители должны быть заряжены порошком, указанным в п. 12 таблицы 1. Применяемый огнетушащий порошок в случае выполнения работ по требованиям Регистра должен быть одобрен Регистром и быть безопасным для человека.

9.5 Огнетушители должны быть заряжены осушенным азотом, точка росы которого не выше минус 45 °С

9.6 Необходимо не реже 1 раза в 5 лет проводить испытания, в том числе гидравлические, корпуса и деталей огнетушителя

9.7 О проведенной перезарядке огнетушителей делается соответствующая отметка в Журнале эксплуатации систем противопожарной защиты объекта.

**ВНИМАНИЕ!** Ремонт и перезарядка огнетушителей должны проводиться только в специализированных организациях, имеющих соответствующие лицензии и разрешения, по технической документации предприятия-изготовителя.

## 10. ПОРЯДОК ТРАНСПОРТИРОВАНИЯ И ХРАНЕНИЯ

10.1 Условия транспортирования и хранения должны соответствовать условиям их эксплуатации и требованиям ГОСТ 15150. Огнетушители, упакованные в соответствии с требованиями технических условий и конструкторской документации, могут транспортироваться всеми видами транспорта согласно правилам, утвержденным в установленном порядке.

10.2 При транспортировании и хранении огнетушителей должны быть обеспечены условия, предохраняющие огнетушитель от механических повреждений, нагрева свыше 50 °С, попадания на них прямых солнечных лучей, атмосферных осадков, воздействия влаги и агрессивных сред.

## 11. ОБРАЗЦЫ ДОКУМЕНТОВ ПО ТЕХНИЧЕСКОМУ ОБСЛУЖИВАНИЮ

11.1 Таблица 3 (рекомендуемая) - Форма карточки учета огнетушителя

|   |  |  |
|---|--|--|
| 1. Номер, присвоенный огнетушителю                | 6. Заводской номер                         |  |
| 2. Дата размещения огнетушителя на объекте защиты | 7. Дата изготовления огнетушителя          |  |
| 3. Место установки огнетушителя                   | 8. Дата очередной перезарядки огнетушителя |  |
| 4. Тип и марка огнетушителя                       | 9. Срок службы огнетушителя                |  |
| 5. Завод — изготовитель огнетушителя              | 10. Ответственное лицо и его подпись       |  |

11.2 Таблица 4 (рекомендуемая) - Форма Журнала эксплуатации систем противопожарной защиты объекта при проведении технического обслуживания и ремонта огнетушителей

|  |  |  |
|--|--|--|
| Номер и марка огнетушителя   | Дата проведения перезарядки огнетушителя                   |  |
| Дата проведения испытания, перезарядки, ремонта; организация, проводившая техобслуживание или ремонт | Марка (концентрация) заряженного ОТВ                       |  |
|  | Результат осмотра после перезарядки                        |  |
| Результаты осмотра и испытания на прочность  | Дата следующей плановой перезарядки                        |  |
| Срок следующего планового испытания  | Должность, фамилия, инициалы и подпись ответственного лица |  |

## 12. СВЕДЕНИЯ О СЕРТИФИКАЦИИ

12.1 Сведения о сертификации указаны в таблице 5.

Таблица 5 – Сведения о сертификации

| Огнетушитель   | Орган, выдавший сертификат соответствия:<br>«Пожтест» ФГУ ВНИИПО МЧС России,<br>г. Балашиха | Орган, выдавший свидетельство :<br>Российский морской регистр<br>судоходства, г. Осиповичи |
|--|---|--|
| ОП-12(э)-АВСЕ МИГ  | Сертификат соответствия<br>№ ЕАЭС RU C-BY.4C13.B.00877/24<br>(действует до 19.02.2029 г.)   | -  |
| ОП-25(э)-АВСЕ МИГ<br>ОП-40(э)-АВСЕ МИГ<br>ОП-50(э)-АВСЕ МИГ<br>ОП-80(э)-АВСЕ МИГ<br>ОП-100(э)-АВСЕ МИГ | Сертификат соответствия<br>№ ЕАЭС RU C-BY.4C13.B.00070/21<br>(действует до 04.02.2026 г.)   | СТО № 25.44.01.00032.125<br>(действует до 05.09.2030 г.)                                   |

## 13. СВИДЕТЕЛЬСТВО О ПРИЕМКЕ

Огнетушители соответствуют техническим условиям ТУ ВУ 300376711.029-2010

(ТУ ВУ 300376711.058-2017 для ОП-12(э)) и ТР ЕАЭС 043/2017 отмечены штампом о приемке и признаны годными к эксплуатации. Месяц и год изготовления указаны на этикетке, размещенной в верхней части корпуса.

Номер огнетушителя

Дата выпуска

Дата продажи \_\_\_\_\_

Штамп о приемке \_\_\_\_\_

## 14. ГАРАНТИИ ИЗГОТОВИТЕЛЯ

14.1 Гарантийный срок эксплуатации огнетушителей 36 месяцев со дня продажи, но не более 48 месяцев с даты выпуска.

14.2 Предприятие гарантирует устранение неисправностей, выявленных потребителем во время гарантийного срока эксплуатации, в течение месяца с момента получения сообщения.

14.3 Предприятие-изготовитель гарантирует соответствие огнетушителя техническим условиям ТУ ВУ 300376711.029-2010 (ТУ ВУ 300376711.058-2017 для ОП-12(э)) и ТР ЕАЭС 043/2017 при соблюдении потребителем правил эксплуатации, транспортирования и хранения.

14.4 Предприятие-изготовитель не несет ответственности в следующих случаях:

- несоблюдения владельцем правил эксплуатации;
- отсутствия заводской пломбы;
- наличия механических повреждений;
- повреждения защитно-декоративных покрытий.

14.5 Наступление срока перезарядки огнетушителя не является гарантийным случаем.

## 15. УТИЛИЗАЦИЯ

15.1 По окончании срока службы огнетушители подлежат утилизации.

15.2 Утилизация огнетушителей производится предприятиями, прошедшими специальную аттестацию и имеющими соответствующую лицензию на проведение таких работ (пункты по техническому обслуживанию огнетушителей).

**СВИДЕТЕЛЬСТВО ИЗГОТОВИТЕЛЯ О СООТВЕТСТВИИ ПРОДУКЦИИ ТРЕБОВАНИЯМ РС  
MANUFACTURER'S CERTIFICATE (MC) OF PRODUCT COMPLIANCE WITH THE RS REQUIREMENTS**

Место освидетельствования:  
Place of survey: ПБАК.634233.045МС  
Витебск, Республика Беларусь  
Vitebsk, Republic of Belarus

Изготовитель/ Manufacturer: ЗАО «Пожтехника»/ JSC «Pozhtehnika»

**Настоящим удостоверяется, что ниже перечисленные изделия изготовлены, освидетельствованы и испытаны в соответствии с правилами Российского морского регистра судоходства.  
This is to certify that the products listed below have been manufactured, surveyed and tested in accordance with rules of Russian Maritime Register of Shipping.**

Изделие / Product: **Огнетушители порошковые передвижные закачные: см.п.13/  
Mobile stored pressure dry powder fire extinguishers: see item 13**

Сведения об испытаниях/  
Test information: **акт/ test report №.YOTK0000000  
(Приемо-сдаточные испытания продукции /  
Acceptance testing of products)**

Зав.№: см.п.13/ Serial №: see item 13  
Дата изготовления см.п.13 / Date of Manufacture: see item 13

Техническая документация и дата ее одобрения Российским морским регистром судоходства: **технические условия ТУ ВУ 300376711.029-2010(изм.8); Сборочные чертежи: ПБАК.634233.021СБ, ПБАК.634233.034 СБ, ПБАК.635164.041 СБ, ПБАК.634233.045 СБ, ПБАК.634233.047 СБ, ПБАК.634233.047-01 (-02,-03) СБ, ПБАК.634233.047-04 СБ; Руководство по эксплуатации ПБАК.634233.021Р3; Программа испытаний - одобрены письмом РС №125-318-2-176534 от 22.07.2020**  
Technical specification: **TU VU 300376711.029-2010 (am.8); General arrangement drawings: ПБАК.634233.021СБ, ПБАК.634233.034СБ, ПБАК.635164.041СБ, ПБАК.634233.045 СБ, ПБАК.634233.047 СБ, ПБАК.634233.047-01(-02, -03) СБ, ПБАК.634233.047-04 СБ; Operation manual: ПБАК.634233.021 Р3; Testing program – were approved by RS letter №125-318-2-176534 of 22.07.2020**  
Изделие соответствует: **п.5.1.11 Части VI Правил классификации и постройки морских судов (2020); п.4.3 Части IV Правил технического наблюдения за постройкой судов и изготовлением материалов и изделий для судов (2020); пп.2.1 Главы 4 Международного кодекса по системам противопожарной безопасности (Резолюция MSC.98(73)); Техническому регламенту о безопасности объектов морского транспорта**  
The product complies: **P.5.1.11 of Part VI of Rules for the Classification and Construction of Sea-Going Ships (2020); s.4.3 of Part IV of Rules for the Technical Supervision During Construction of Ships and Manufacture of Materials and Products for Ships (2020); ps.2.1 Chapter 4 of International Code for Fire Safety Systems (Resolution MSC.98(73)); Technical Regulation Concerning the Safety of Sea Transport Items**

Свидетельство о типовом одобрении/Type Approval Certificate: 25.44.01.00032.125

Срок действия Свидетельства о типовом одобрении/  
Validity Type Approval Certificate: 05.09.2025 – 05.09.2030

Клеймо РС: не требуется/ RS brand: not required

Объект маркируется знаком обращения на рынке:  
The items is labeled with a conformity mark:



Настоящее Свидетельство оформлено на основании Свидетельства о соответствии системы контроля качества изготовителя СКК 2 /  
This Certificate is issued on the basis of the Manufacturer's quality control system certificate № 26.44.01.00002.125 (12.01.2026 г. - 12.01.2031 г.)

От имени изготовителя: см.п.13/On behalf of Manufactured: see item 13