

Руководство  
по эксплуатации

# Измельчитель

GSVER-02 | GSVER-03  
GSVER-04 | GSVER-05

# GI GIGANT

# ГІГАНТ

- ▶ С 2015 года на рынке инструментов
- ▶ Собственный бренд ВсеИнструменты.ру
- ▶ Создан для бытового применения
- ▶ Разработан на основе пожеланий пользователей
- ▶ Яркий, узнаваемый дизайн
- ▶ Эргономичная и надежная конструкция
- ▶ Гарантийное обслуживание в сервисе ВсеИнструменты.ру

## 5 этапов контроля качества Gigant

**Старт** Аудит завода и заказ тестовых образцов

**1**

Контроль качества тестовых образцов инженерами лаборатории Gigant. Если результат положительный – заказ партии товара

**2**

Контроль на производстве: пооперационный контроль, контроль качества серийных образцов, выборочное тестирование

**3**

Контроль на испытательных стендах завода: проверка образцов на соответствие заявленным техническим характеристикам

# АМТ

## Инструмент, доступный каждому мастеру

Для производства выбраны ведущие заводы отрасли, где размещают заказы всемирно известные инструментальные компании.

Прежде чем начать выпуск продукции, специалисты ВсеИнструменты.ру проводят строгий отбор и аудит предприятий. Только после этого заказывают тестовую партию изделий.

**ФИНИШ**



Товар отправляется на продажу

**4**

Выходной контроль на заводе: полноценное испытание серийных образцов при приемке партии. Проводится специалистами завода под контролем инженера лаборатории Gigant

**5**

Входной контроль при поступлении на склад: полное исследование качества товара, проверка на соответствие ведущим аналогам отрасли. Проводится инженерами лаборатории Gigant

# Предисловие

Уважаемый покупатель!

Благодарим вас за выбор продукции GIGANT.

В данном руководстве по эксплуатации приводятся:

– сведения о конструкции, принципе действия, характеристиках изделия;

– указания, необходимые для правильной и безопасной эксплуатации изделия: для использования по назначению, технического обслуживания, текущего ремонта, хранения и

транспортирования, оценок технического состояния при определении необходимости отправки его в ремонт;

– сведения по утилизации изделия.

Руководство по эксплуатации предназначено для пользователей, эксплуатирующих изделие, а также для специалистов, осуществляющих его техническое обслуживание.

Руководство по эксплуатации является неотъемлемой частью изделия и должно сопровождать его в течение всего срока службы. В случае передачи изделия другому лицу руководство должно быть передано новому владельцу вместе с изделием.

Руководство по эксплуатации следует хранить в доступном месте и беречь от воздействия факторов, способных вызвать порчу документа.

Руководство следует внимательно изучить перед эксплуатацией изделия, а также обращаться к нему всякий раз, когда возникают сомнения в отношении функционирования изделия.

## 1. Назначение

Электрический садовый измельчитель предназначен для измельчения отходов растительного происхождения: веток, листьев, скошенной травы. Работает от электрической сети с напряжением 220 – 230 В и частоте 50 Гц.

Предназначен для бытового использования в условиях умеренного климата с диапазоном рабочих температур от -10 до +40 °С и относительной влажности не более 80%.

## Общий вид

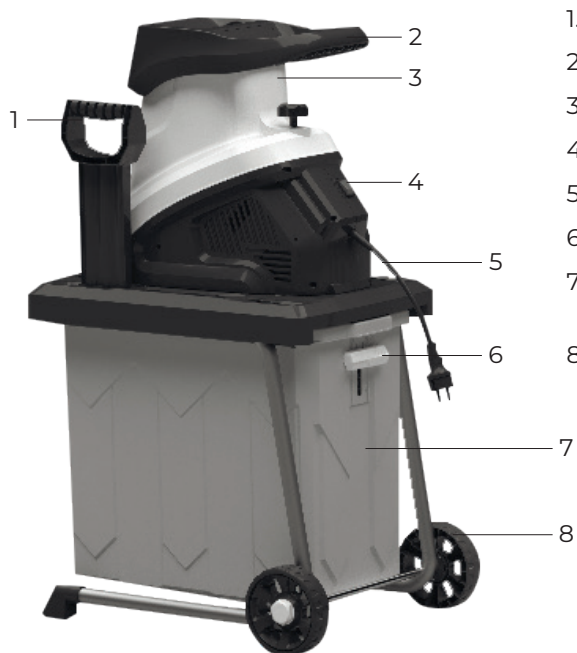

1. Толкатель
2. Рукоять
3. Корпус
4. Кнопка питания
5. Сетевой шнур
6. Фиксатор контейнера
7. Контейнер для сбора отходов
8. Колеса

Внешний вид устройства может отличаться от представленного на рисунке.

## 2. Комплектность

После вскрытия упаковки необходимо проверить комплектность изделия.

Измельчитель – 1 шт.

Опора – 1 шт.

Колесо – 2 шт.

Толкатель – 1 шт.

Контейнер для сбора мусора – 1 шт.

Руководство по эксплуатации – 1 шт.

При обнаружении каких-либо повреждений или нехватки каких-либо компонентов изделие не следует использовать, а необходимо вернуть продавцу.

# 3. Инструкции по мерам безопасности

## Рекомендации по применению удлинителя

При работе устройством вне помещения для подключения используйте удлинитель, предназначенный для наружных работ.

При подключении всегда учитывайте длину и сечение провода удлинителя. При длине кабеля удлинителя до 50 м минимальное сечение медного провода должно быть не менее 1,5 кв. мм. При длине кабеля удлинителя более 50 м минимальное сечение медного провода должно быть не менее 2,5 кв. мм.

Удлинитель должен быть оборудован температурным выключателем.

При применении удлинителя барабанного типа кабель должен быть размотан с барабана полностью.

## Предупреждение

При применении удлинителя с очень большой длиной или слишком маленьким сечением проводов возникают большие потери подаваемого напряжения, что приводит к перегрузке и выходу из строя электродвигателя.

## Пожарная безопасность

Для очистки деталей не используйте бензин или другой воспламеняющийся растворитель.

## Электрическая безопасность

Для предотвращения поражения электрическим током не работайте устройством во время дождя, а также в сыром или влажном помещении.

Перед включением в электросеть проверьте розетки, вилку и кабель на отсутствие повреждений. Если повреждение обнаружено, немедленно дайте специалисту устранить его.

Никогда не носите и не перемещайте устройство за кабель. Не дергайте за кабель, чтобы выдернуть вилку из розетки. Защищайте кабель от горячих поверхностей, масел и острых предметов.

Необходимо избегать контакта тела с заземленными поверхностям: трубами, системой отопления и т.п. Если тело заземлено, возникает риск получить удар электрическим током.

## **Общая безопасность (травмы)**

Всегда твердо стойте на земле, не теряйте равновесия. Перед началом работы осмотритесь, нет ли на участке препятствий, о которые вы можете споткнуться и упасть. Во время работы выбирайте удобное, устойчивое, постоянно контролируемое вами положение.

Устанавливайте измельчитель на твердом, ровном основании в устойчивом положении.

Следите, чтобы ноги и руки не располагались вблизи рабочих органов и вращающихся частей.

Перед включением измельчителя убедитесь, что загрузочный желоб и полость измельчителя пусты. Не допускайте, чтобы в измельчителе оставался измельчаемый материал. Измельчаемый материал может быть выброшен, что может стать причиной травм.

При включении измельчителя и во время работы нельзя находиться перед разгрузочным желобом.

Для загрузки материала всегда стойте позади измельчителя – рабочее положение на стороне с выключателем.

При работе никогда не стойте на более высоком уровне, чем основание измельчителя.

Во время работы измельчителя не приближайте лицо и другие части тела к загрузочному и разгрузочному желобам. Существует опасность травматизма для глаз, лица и пальцев.

## **Внимание!**

Касаться руками или другими частями тела, а также одеждой загрузочного желоба, разгрузочного желоба или вращающихся узлов запрещено.

При загрузке измельчителя с особой осторожностью следите за тем, чтобы посторонние предметы, например, металлические детали, камни, пластмасса и т.п., не попали в полость измельчителя. Это может привести к повреждениям рабочих органов и выбросу материала через загрузочный желоб.

Ни в коем случае не пытайтесь залезть рукой в загрузочный желоб. Если вы хотите протолкнуть материал внутрь загрузочного желоба, воспользуйтесь толкателем, поставляемым в комплекте с устройством.

Всегда сохраняйте безопасную дистанцию относительно других людей, которые работают вместе с вами.

Соблюдайте особую осторожность при выполнении работ в стесненных условиях (в ограниченном пространстве).

Выключите измельчитель перед перемещением с одного места на другое.

Все работы по техническому обслуживанию и ремонту проводите при выключенном измельчителе и отключении его от сети.

## Описание обозначений

Для безопасной эксплуатации необходимо внимательно изучить все предупреждения, указанные на табличках, прикрепленных к корпусу оборудования.



Прочитайте инструкцию перед использованием изделия

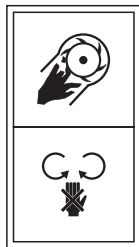

Не прикасайтесь к работающим лопастям



Прибор может выбрасывать камни и другие предметы. Держите людей и домашних животных на безопасном расстоянии



Прибор может выбрасывать камни и другие предметы. Держите людей и домашних животных на безопасном расстоянии



Не используйте это устройство под дождем и не оставляйте на улице во время дождя



Если кабель повредился, немедленно извлеките его из розетки предварительно обесточив ее



При работе используйте защиту органов зрения



При работе используйте защиту органов дыхания

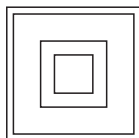

Второй класс электробезопасности



## 4. Подготовка к работе и эксплуатация

Перед началом работы необходимо выполнить следующее.

1. Установить измельчитель на твердом, ровном основании в устойчивом положении.
2. Проверить затяжку резьбовых соединений крепежных элементов.
3. Протянуть электрический кабель удлинителя к измельчителю. Подключить удлинитель к сети.
4. Проверить исправность органов управления и предохранительных элементов.
5. Подготовить контейнер или место для сбора продуктов измельчения.
6. Сложить в одном месте измельчаемый материал, подготовить его к измельчению. Очистить корни и ветки от земли и других инородных материалов, таких как камни, стекло, металл, ткань или пленка. В противном случае это может повредить режущий механизм.

### Примечание

На устройство с механическими повреждениями, полученными в результате попадания в режущий механизм измельчителя твердых частиц неорганического происхождения, гарантийные обязательства не распространяются.

7. При наличии возможности произведите ограждение зоны, в которой будет проводиться работа, и установите предупреждающие таблички в соответствии с разделом.

### Включение измельчителя

#### Внимание!

При включении измельчителя в загрузочном желобе и полости измельчителя не должно быть измельчаемого материала. В противном случае при включении может произойти выброс измельчаемого материала либо блокировка диска с ножами.

1. Убедитесь в том, что винт крепления корпуса надежно затянут.
2. Вставьте вилку кабеля включения измельчителя в розетку удлинительного кабеля.

3. Установите нажатием на клавишу электромагнитный выключатель в положение «I» (ВКЛ.), электродвигатель включится.
4. Двигатель должен достичь максимальной частоты вращения (частота вращения без нагрузки) до того, как начнется подача измельчаемого материала.
5. Стойте лицом к выключателю при загрузке измельчаемого материала.
6. При отключении электроснабжения происходит отключение измельчителя, электромагнитный выключатель переключается в положение «0» (ВЫКЛ.). При возобновлении питания от сети электроснабжения измельчитель не сможет включиться самостоятельно. Чтобы включить измельчитель, необходимо еще раз нажать на клавишу выключателя и установить его в положение «I» (ВКЛ.).

## **Выключение измельчителя**

### **Внимание!**

После выключения ножи продолжают вращаться еще несколько секунд.

Выключайте электродвигатель, только если измельчитель совершенно пуст. В противном случае при повторном включении может произойти блокировка диска с ножами.

Для выключения измельчителя нажатием установите клавишу электромагнитного выключателя в положение «0» (ВЫКЛ.).

## **5. Техническое обслуживание**

### **Очистка измельчителя**

Очистку измельчителя необходимо производить после каждого применения. Правильный уход за устройством защищает его от повреждений и увеличивает срок службы.

Протирайте корпус мягкой тканью каждый раз после использования.

Содержите в чистоте вентиляционные отверстия.

Стойкие загрязнения удаляйте мягкой тканью, смоченной в мыльном растворе. Не применяйте такие растворители, как бензин, спирт, нашатырный спирт: эти вещества могут повредить пластиковые детали.

Чистку рабочих органов измельчения, включая полость измельчителя, производите только щеткой.

Никогда не направляйте струи воды на узлы двигателя, уплотнения и опорные места, а также на электрооборудование, например, выключатели. При несоблюдении вышеуказанного следствием может стать дорогостоящий ремонт.

## **Замена ножей**

### **Внимание!**

Режущие ножи являются расходным материалом и поэтому не подлежат замене по гарантии.

Затупившиеся ножи вызывают перегрузку электродвигателя и ухудшают качество работы.

Каждый нож измельчителя (поворотный нож) можно использовать двукратно. При затуплении лезвий ножей с одной стороны ножи легко переустанавливаются (поворачиваются), и измельчитель снова готов к работе.

Поворотный нож, тупой с обеих сторон, подлежит только замене. Заточка ножей запрещается! В противном случае возможен выход измельчителя из строя из-за разного угла заточки ножей и разницы в массе (появление дисбаланса).

### **Внимание!**

Всегда выключайте устройство, отсоединяйте разъем свечи зажигания и дайте оборудованию остыть перед выполнением работ по осмотру, обслуживанию и очистке.

Чтобы устройство работало надежно, затягивайте все гайки, болты и винты до упора.

Из соображений безопасности своевременно заменяйте изношенные или поврежденные детали.

После каждого использования удаляйте с измельчителя грязь и траву.

Перед длительным хранением для предотвращения коррозии покройте все металлические части смазкой.

Регулярно очищайте вентиляционные отверстия и подвижные детали от пыли и грязи.

Удаляйте стойкие загрязнения с помощью воздуха высокого давления (макс. 3 бар).

Проверяйте наличие изношенных или поврежденных деталей. При необходимости замените изношенные детали или обратитесь в авторизованный сервисный центр для ремонта перед повторным использованием изделия.

## **Смазка**

Все зубчатые передачи поставляются с заводской смазкой. Один раз в год необходимо проводить смазку редуктора в авторизованном сервисном центре.

## **Фрезы**

Если фрезы изношены или сломаны, их необходимо заменить в авторизованном сервисном центре. Отсутствие должного ухода за фрезами приводит к снижению эффективности культивации или перегрузке двигателя.

## Внимание!

Надевайте защитные перчатки при обслуживании оборудования. Никогда не работайте голыми руками. Используйте правильные инструменты и средства для очистки оборудования.

## Внимание!

Выполняйте ремонт и техническое обслуживание только в соответствии с этими инструкциями. Все дальнейшие работы должны выполняться квалифицированным специалистом.

# 6. Неисправности и способы устранения

Неисправность	Возможная причина	Устранение
Электродвигатель не включается	Нет напряжения в сети питания	Проверьте наличие напряжения в сети
	Поврежден кабель включения	Обратитесь в сервисный центр
	Диск с ножами заблокирован	Произведите чистку
Двигатель не развивает максимальные обороты и не работает на полную мощность	Низкое напряжение	Проверьте напряжение в сети
	Перегрузка устройства из-за слишком большого количества измельчаемого материала или тупых ножей измельчителя	Уменьшите количество измельчаемого материала, ножи измельчителя повернуть или заменить
Низкая производительность измельчения	Режущие лезвия ножей тупые	Замените или переверните ножи
Двигатель работает – диск с ножами не вращается	Порван приводной ремень	Обратитесь в сервисный центр
Сильная вибрация / посторонний шум	Ослаблены винты крепления ножей	Проверьте и затяните винты
	Попадание в режущий механизм посторонних предметов (твердых частиц)	Проверьте режущий механизм на наличие повреждений, произведите замену поврежденных деталей. Обратитесь в сервисный центр

## 7. Технические характеристики

Модель	GSVER-02	GSVER-03	GSVER-04	GSVER-05
Номинальное напряжение, В/Гц	230 – 240 / 50			
Номинальная мощность, Вт	2500	2800	3000	3000
Скорость вращения, об/мин	3900	42	42	4500
Максимальный диаметр резки, мм	45	45	45	45
Объем мешка, л	60	60	60	50
Вес, кг	24,5	22	28,5	11,7

## 8. Хранение и транспортировка

### Хранение

Помещение для хранения должно быть сухим и непыльным.

Устройство следует хранить в недоступном для детей месте.

Возможные неисправности на устройстве следует устранять перед установкой машины на хранение, чтобы она находилась всегда в состоянии готовности к эксплуатации.

### Хранение в зимний период (консервация)

При длительном простое устройства необходимо соблюдать следующие условия.

Все наружные части двигателя и устройства, особенно ребра охлаждения, надо тщательно очистить.

Все движущиеся детали следует хорошо смазать маслом или смазкой.

### Транспортировка

Устройство должно транспортироваться в положении, указанном на коробке.

При погрузочно-разгрузочных работах не допускается подвергать устройство ударным нагрузкам.

Устройство должно быть надежно закреплено, чтобы не допускать его перемещения внутри транспортного средства.

## 9. Срок службы и утилизация

### Срок службы

При выполнении требований руководства по эксплуатации срок службы изделия составляет 5 лет с даты продажи. Если дата продажи не указана, срок службы исчисляется с даты выпуска. Назначенный срок службы – 5 лет.

### Утилизация

Упаковка, принадлежности и устройство изготовлены из материалов, пригодных для вторичного использования. Следует иметь это в виду при утилизации изделия или его упаковки.

Данное устройство и комплектующие узлы изготовлены из безопасных для окружающей среды и здоровья человека материалов и веществ. Тем не менее для предотвращения негативного воздействия на окружающую среду по окончании использования устройства либо по истечении срока его службы или его непригодности к дальнейшей эксплуатации устройство подлежит сдаче в приемные пункты по переработке металлолома и пластмасс.

Утилизация устройства и комплектующих узлов заключается в его полной разборке и последующей сортировке по видам материалов и веществ для последующей переплавки или использования для вторичной переработки.

По истечении срока службы устройство должно быть утилизировано в соответствии с нормами, правилами и способами, действующими в месте утилизации бытовых приборов.

Утилизация устройства должна быть произведена без нанесения экологического ущерба окружающей среде, в соответствии с нормами и правилами, действующими на территории Таможенного союза.

По окончании срока службы не выбрасывать оборудование вместе с бытовыми отходами! Отслужившее срок оборудование утилизировать в соответствии с правилами и требованиями своего региона «Об утверждении перечней товаров, упаковки товаров, подлежащих утилизации после утраты ими потребительских свойств».

### Критерии предельного состояния

Критериями предельного состояния изделия являются состояния, при которых его дальнейшая эксплуатация недопустима или экономически нецелесообразна. Например, чрезмерный износ, коррозия, деформация, старение или разрушение узлов и деталей или их совокупность при невозможности их устранения в условиях авторизованных сервисных центров оригинальными деталями или экономическая нецелесообразность проведения ремонта.

## Для заметок

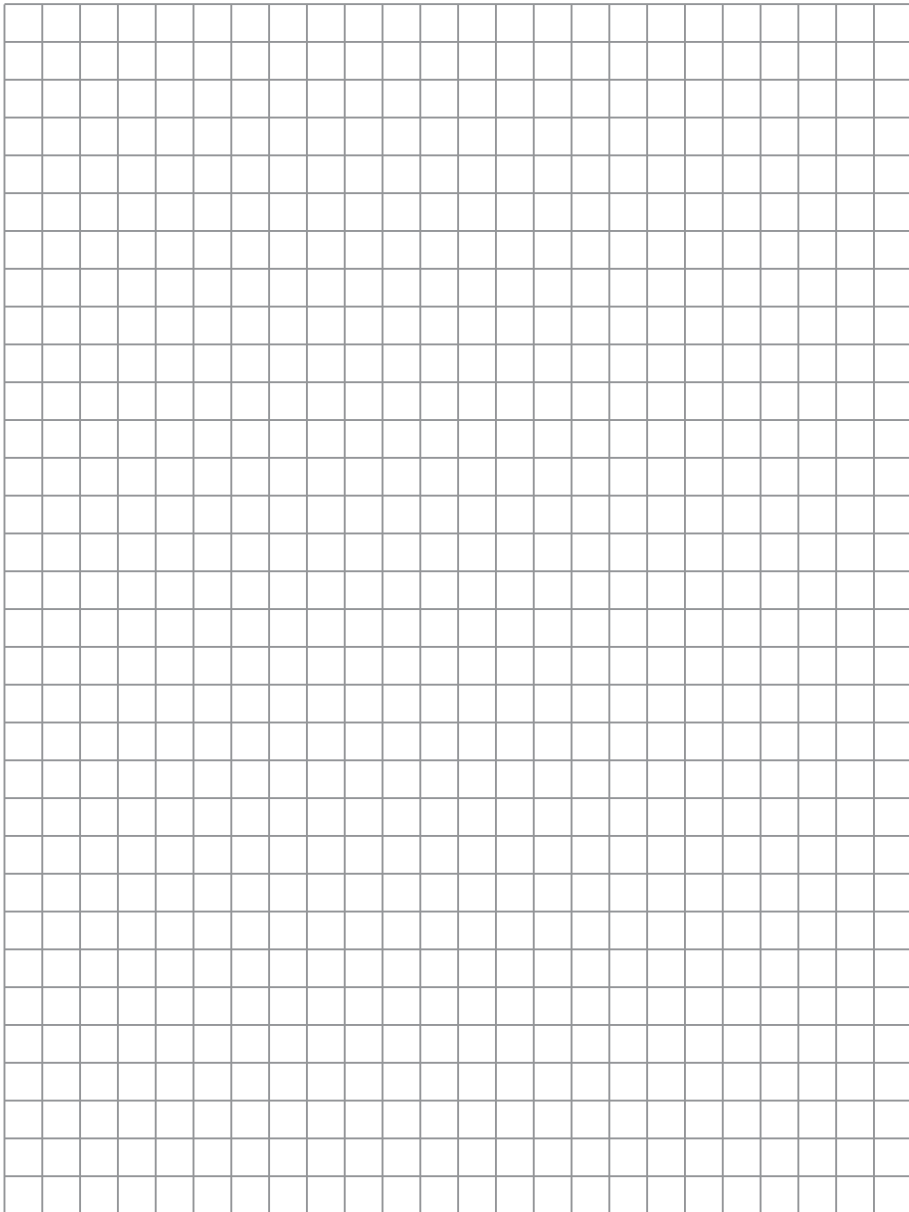

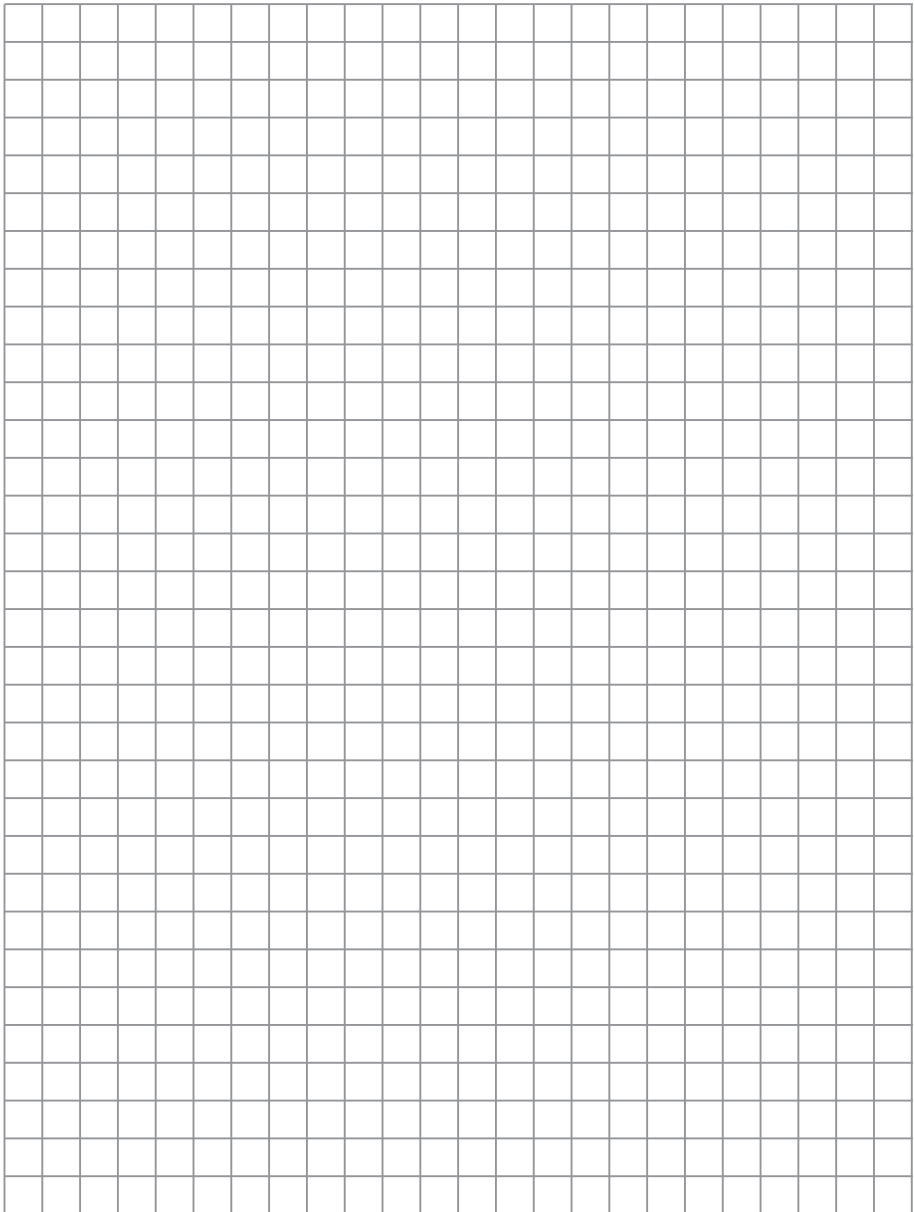



# Адреса сервисных центров

Московская область, г. Домодедово

п. Госплемзавода Константиново

Объездное шоссе, с. 2А

+7 (800) 550-37-87, доб. 404

# Гарантийный талон

# GIGANT

№

Гарантийный талон является документом, дающим право на гарантийное обслуживание приобретенного инструмента. Гарантия на проданное изделие подразумевает под собой его бесплатный ремонт либо замену на аналогичное изделие в случае невозможности ремонта в течение гарантийного срока. Гарантия покрывает расходы на работу по гарантийному ремонту и на стоимость запасных частей. Стоимость почтовых отправлений, страховки и отгрузки изделий для ремонта не входит в гарантийные обязательства. В случае утери гарантийного талона владелец лишается права на гарантийное обслуживание. Условия гарантии не предусматривают профилактику и чистку изделия, а также выезд мастера к месту установки изделия с целью его подключения, настройки, ремонта или консультаций.

На данное изделие распространяется гарантийный срок 12 месяцев со дня продажи через сеть фирменных магазинов. В целях определения причин отказа и/или характера повреждений изделия производится техническая экспертиза в сроки, установленные законодательством. По результатам экспертизы принимается решение о возможности восстановления изделия или необходимости его замены. Гарантия распространяется на все поломки, которые делают невозможным дальнейшее использование изделия и вызваны дефектами изготовителя, материала или конструкции.

Гарантийный ремонт осуществляется при соблюдении следующих условий.

1. Имеется в наличии товарный или кассовый чек и гарантийный талон с указанием в нем даты продажи, подписи покупателя, штампа торгового предприятия.
2. Предоставление неисправного изделия в чистом виде.
3. Гарантийный ремонт производится только в течение срока, указанного в данном гарантийном талоне.

Гарантия не распространяется на следующие случаи.

- Естественный износ.
- Несоблюдение мер безопасности.
- Несоблюдение рекомендаций по техническому обслуживанию.
- Неправильное использование или грубое обращение.
- Наличие внутри изделия пыли, мелкодисперсных веществ, жидкостей, насекомых, посторонних предметов.

Гарантия не распространяется также на изделия со следами несанкционированного вмешательства в конструкцию, осуществленного лицами без специального разрешения на проведение ремонтных работ.

**С правилами эксплуатации и условиями гарантии ознакомлен. Претензий к комплектации и внешнему виду не имею.**

**Изготовитель оставляет за собой право на внесение изменений в конструкцию, дизайн и комплектацию изделия**

.....  
Ф. И. О. покупателя

.....  
Подпись покупателя

Штамп торговой организации

**Без штампа или печати торговой организации гарантийный талон не действителен!**

ОТРЫВНОЙ ТАЛОН № 1 \_\_\_\_\_ 1  
Дата приема \_\_\_\_\_  
Дата выдачи \_\_\_\_\_  
Номер заказа-наряда \_\_\_\_\_  
Мастер \_\_\_\_\_

ОТРЫВНОЙ ТАЛОН № 2 \_\_\_\_\_ 2  
Дата приема \_\_\_\_\_  
Дата выдачи \_\_\_\_\_  
Номер заказа-наряда \_\_\_\_\_  
Мастер \_\_\_\_\_

ОТРЫВНОЙ ТАЛОН № 3 \_\_\_\_\_ 3  
Дата приема \_\_\_\_\_  
Дата выдачи \_\_\_\_\_  
Номер заказа-наряда \_\_\_\_\_  
Мастер \_\_\_\_\_

**Вы можете заказать  
инструмент марки  
Gigant на сайте  
[vseinstrumenti.ru](http://vseinstrumenti.ru)**

**8 800 333-83-28**



**Правообладатель и импортер ТМ GIGANT**

ООО «ВсеИнструменты.ру», 109451, Россия  
г. Москва, ул. Братиславская, д. 16, корп. 1, пом. 3  
8-800-550-37-70  
Произведено в Китае

