

LMA17S02, LMA17P02, LMA17P02S, LMB18S02, LMB20S03, LMB21S03

**ПЕРЕВОД ОРИГИНАЛЬНОГО РУКОВОДСТВА ПО ЭКСПЛУАТАЦИИ, ПОСТАВЛЯЕМОГО
НА АНГЛИЙСКОМ ЯЗЫКЕ**

ВАЖНО. Данные инструкции предназначены для вашей безопасности. Внимательно ознакомьтесь с ними до начала работы с устройством и сохраните их для дальнейшего использования.

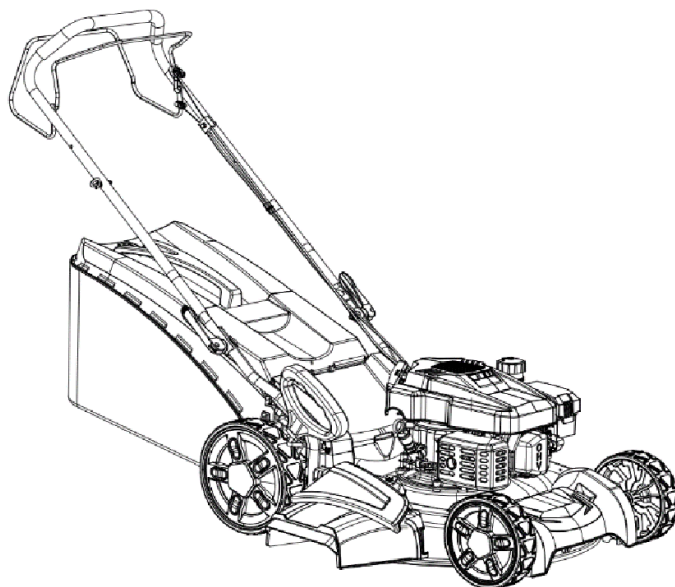



Содержание

Описание и комплект поставки	3
Техника безопасности	7
Хранение	12
Условные обозначения	17
Технические характеристики	20
Сборка	21
Назначение и эксплуатация устройства	26
Техническое обслуживание	39
Диагностика и устранение неисправностей	48
Утилизация	49
Информация о гарантии	50

Описание и комплект поставки

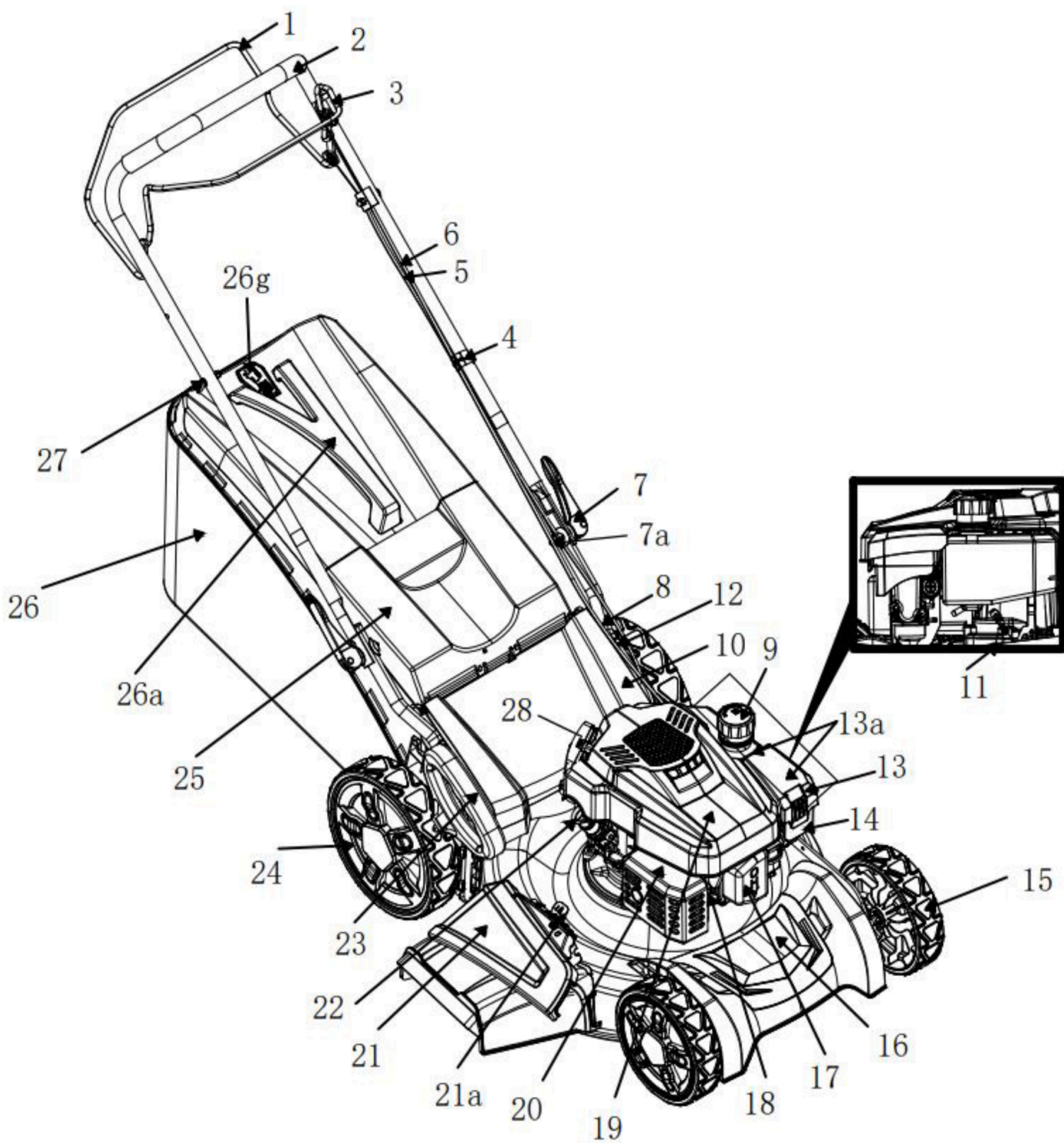

Описание и комплект поставки

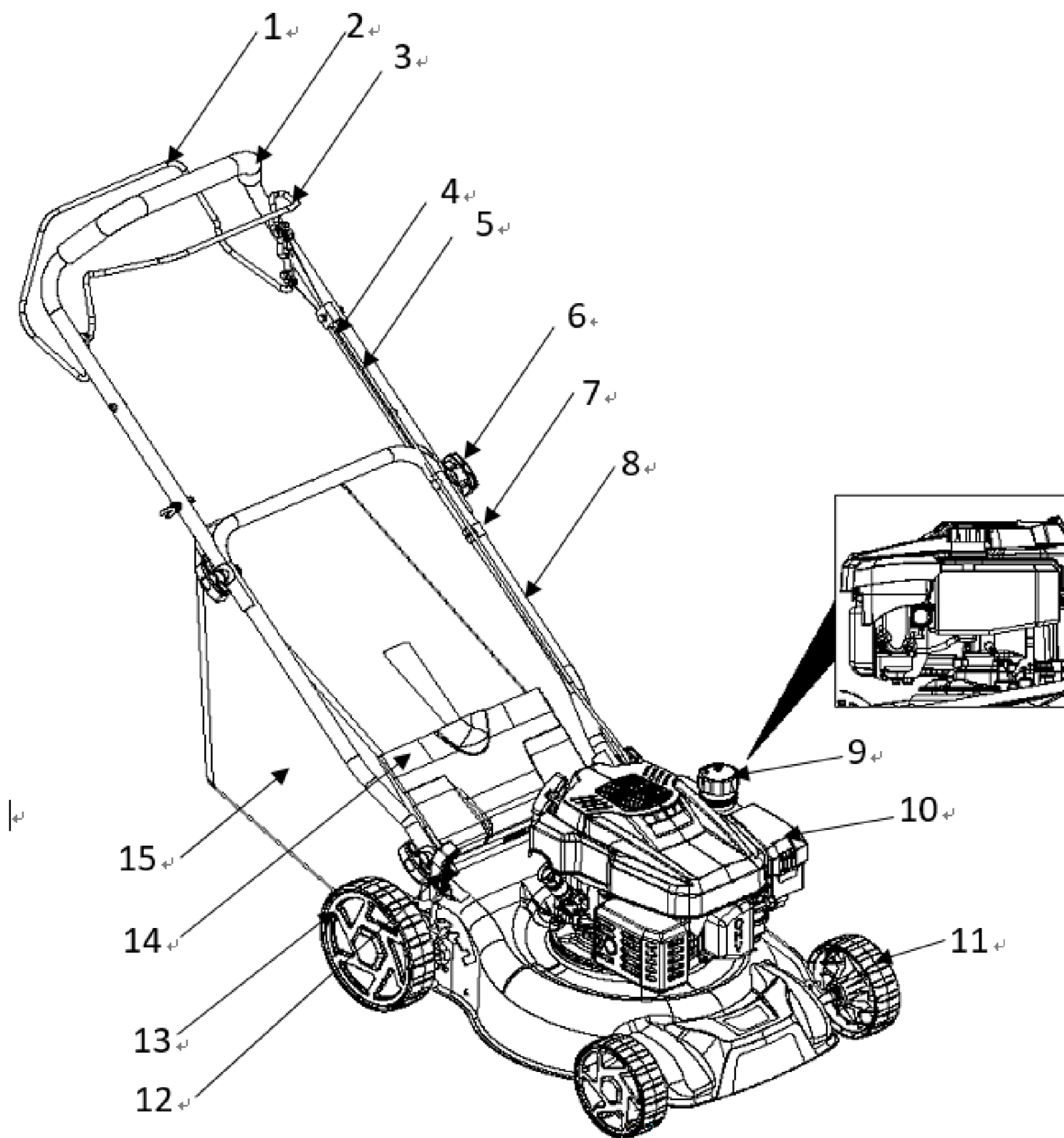

Описание и комплект поставки

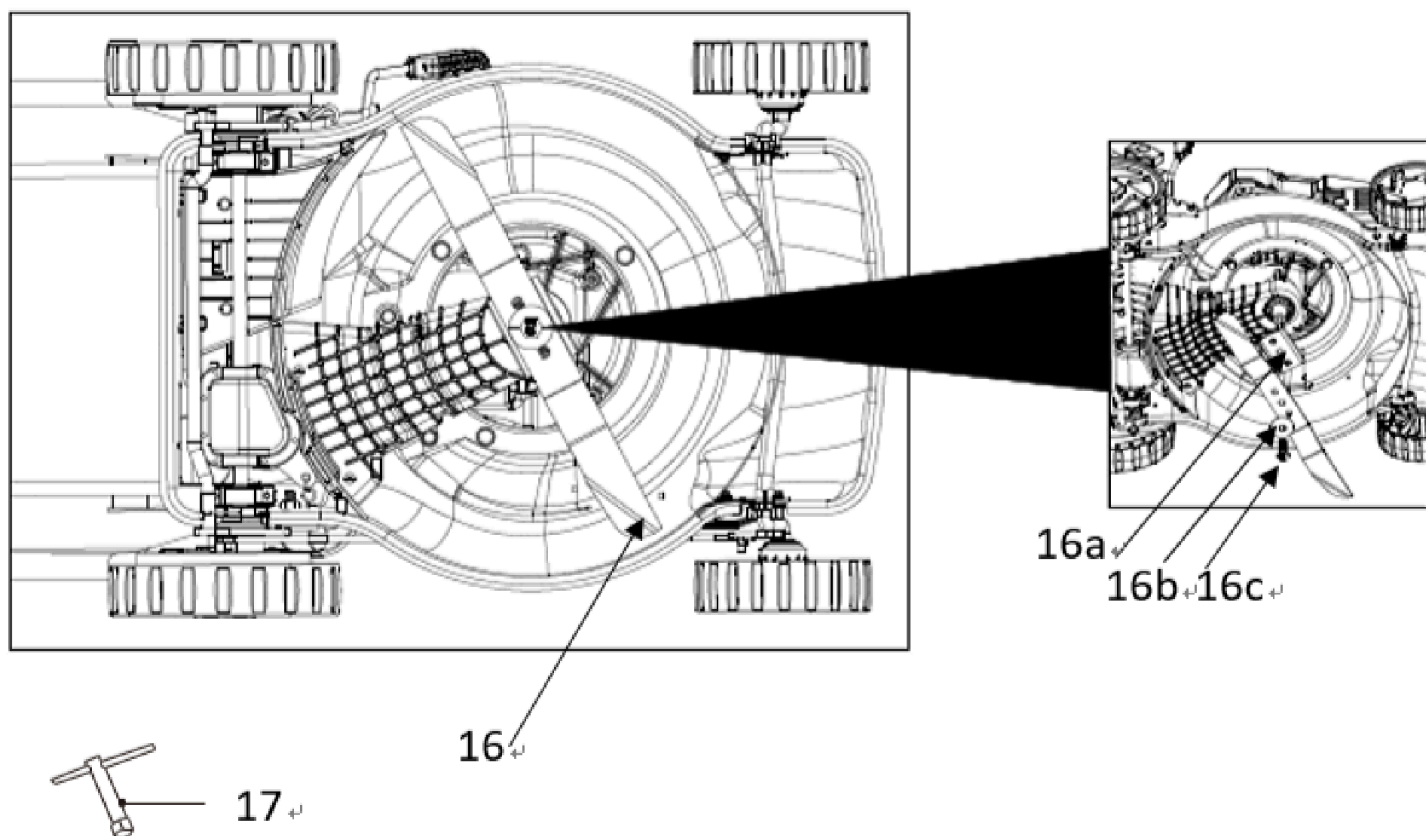

1. Рычаг включения хода
2. Верхняя рукоятка
3. Рычаг тормоза
4. Трос рычага включения хода
5. Трос рычага тормоза
6. Фиксатор ручки (2 шт.)
7. Крепление троса
8. Нижняя часть ручки
9. Крышка топливного бака
10. Воздушный фильтр
11. Переднее колесо (2 шт.)
12. Рычаг регулировки высоты скашивания
13. Заднее колесо (2 шт.)
14. Задняя защитная крышка
15. Травосборник
16. Режущий инструмент (нож)
 - a. Держатель ножа
 - b. Чашеобразная шайба
 - c. Болт с шестигранной головкой

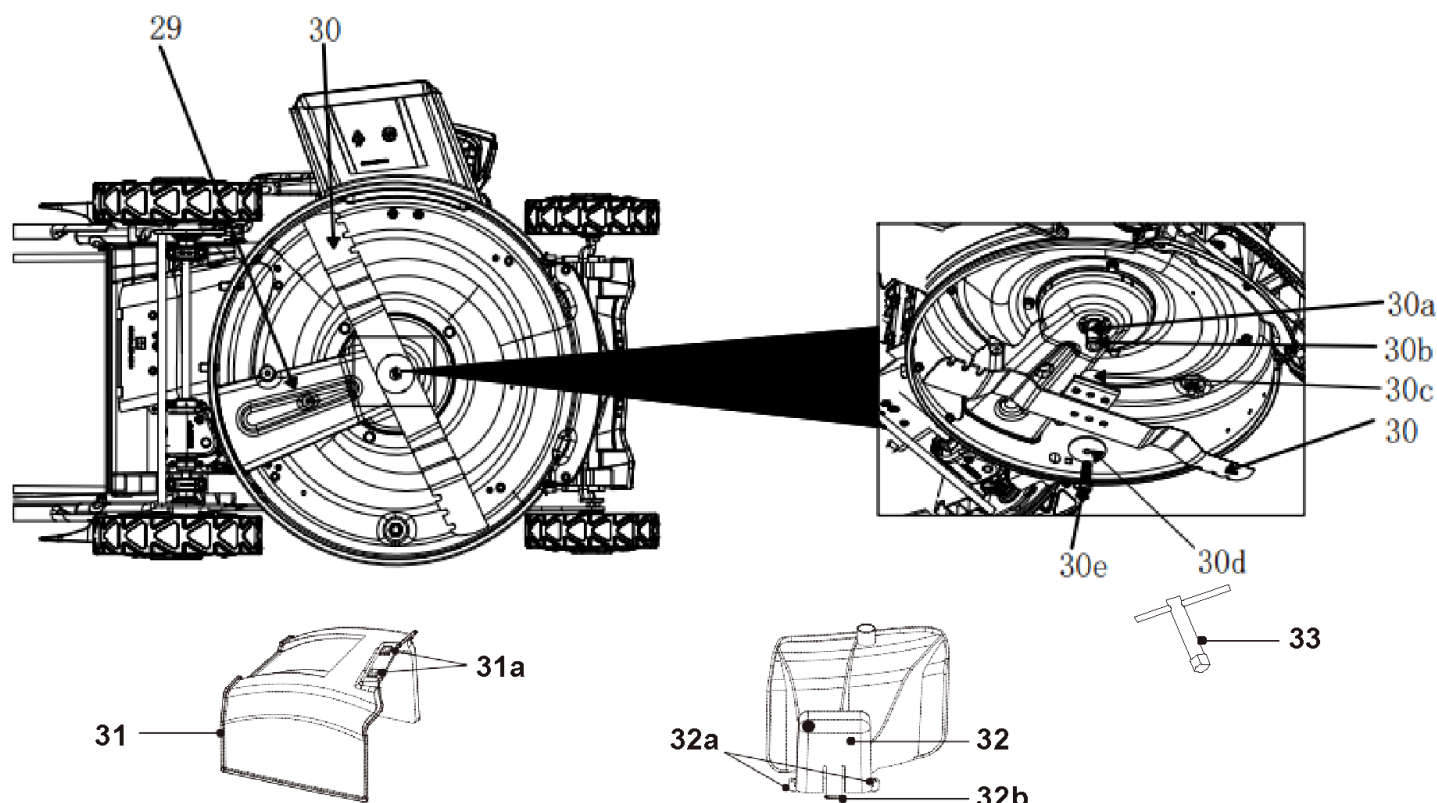

- | | | |
|------------------------------------|---|-----------------------------------|
| 1. Рычаг включения хода | 15. Переднее колесо (2 шт.) | с. Резиновые фиксаторы* (3 шт.) |
| 2. Верхняя рукоятка | 16. Передняя крышка | d. Крюк* (2 шт.) |
| 3. Рычаг тормоза | 17. Наконечник провода свечи зажигания | e. Стержень* |
| 4. Крепление троса | а. Свеча зажигания* | f. Нижний каркас* |
| 5. Трос рычага включения хода | 18. Двигатель | g. Лючок (индикатор заполнения) |
| а. Верхняя фиксирующая гайка* | 19. Верхняя крышка двигателя | h. Задняя рукоятка* |
| б. Нижняя втулка* | 20. Глушитель | 27. Крюк для рукоятки стартера |
| 6. Трос рычага тормоза | 21. Боковая защитная крышка | 28. Рукоятка ручного стартера |
| 7. Зажимной рычаг (2 шт.) | а. Фиксирующая застёжка | 29. Задняя направляющая выброса |
| а. Стопорная гайка | б. Крюк* (2 шт.) | а. Пазы* (3 шт.) |
| 8. Нижняя часть ручки | 22. Крышка маслозаливной горловины | 30. Режущий инструмент (нож) |
| 9. Крышка топливного бака | 23. Рычаг регулировки высоты скашивания | а. Шпиндель |
| 10. Воздуховод | 24. Заднее колесо (2 шт.) | б. Штифт |
| 11. Впускной патрубок для воды | 25. Задняя защитная крышка | с. Держатель ножа |
| 12. Опора ручки (2 шт.) | 26. Травосборник | d. Чашеобразная шайба |
| 13. Крышка воздушного фильтра | а. Ручка для переноски | e. Болт с шестигранной головкой |
| а. Защелка (2 шт.) | б. Верхний каркас* | 31. Направляющая бокового выброса |
| б. Фильтр* | | а. Пазы (2 шт.) |
| 14. Карбюратор* | | 32. Насадка для мульчирования |
| а. Резьбовая пробка слива топлива* | | а. Выступы (2 шт.) |
| | | б. Фиксирующая защелка |
| | | 33. Свечной ключ |



ПРИМЕЧАНИЕ: детали, помеченные звёздочкой (*), не показаны в данной схеме. См. соответствующий раздел в руководстве по эксплуатации.



Предупреждения о соблюдении техники безопасности для бензиновых газонокосилок



ВАЖНО

Внимательно ознакомьтесь с руководством перед эксплуатацией устройства. Сохраните руководство для последующего использования.



ВНИМАНИЕ! Невозможно предусмотреть все риски, связанные с эксплуатацией или обслуживанием данного устройства. Всегда в первую очередь руководствуйтесь здравым смыслом.

Обучение

1. Внимательно ознакомьтесь с настоящим руководством по эксплуатации. Изучите элементы управления, а также обучитесь обращению с устройством.
2. Не позволяйте пользоваться газонокосилкой детям и людям, не знакомым с настоящим руководством. Возраст оператора может быть ограничен нормами страны, в которой используется устройство.
3. Не приступайте к кошению, если рядом находятся люди (особенно дети) или животные.
4. При эксплуатации устройства оператор (пользователь) несет ответственность за несчастные случаи и риски, возникающие для других людей и их имущества.
5. Перед эксплуатацией устройства оператор должен пройти обучение по эксплуатации изделия (включая перечень запрещенных действий), его настройке и управлению им.

Подготовка к эксплуатации

1. При косьбе носите прочную обувь и длинные брюки. Не работайте с устройством босиком или в открытой обуви.

2. Тщательно осмотрите место, где будет использоваться газонокосилка, и уберите все предметы, которые могут помешать работе или представлять опасность.



ПРЕДУПРЕЖДЕНИЕ: бензин легко воспламеняем.

- Храните топливо в специально предназначенных для этого емкостях.
 - Заправляйте топливо только на открытом воздухе и не курите во время заправки.
 - Перед запуском двигателя заправьте его топливом. Не откручивайте крышку топливного бака и не подливайте бензин при работающем или горячем двигателе.
 - При проливе бензина не пытайтесь запустить двигатель — уберите газонокосилку от места пролива и не создавайте источников возгорания, пока пары бензина не рассеются.
 - Надежно закручивайте крышки топливного бака и других емкостей.
3. Своевременно выполняйте замену неисправных глушителей.
4. Перед каждым использованием проводите визуальный осмотр, чтобы убедиться в отсутствии износа или повреждений режущего инструмента, креплений и всего узла режущего механизма. Во избежание дисбаланса комплектно заменяйте изношенные или поврежденные детали режущего механизма.



ОСТОРОЖНО: не прикасайтесь к вращающемуся режущему инструменту.

5. Тормоз двигателя (рычаг тормоза) (3): используйте рычаг тормоза (3), чтобы остановить двигатель. При отпускании рычага тормоза (3) двигатель и режущий нож автоматически останавливаются через несколько секунд. Для кошения удерживайте рычаг тормоза (3) в рабочем положении. Прежде чем начать косить, несколько раз проверьте рычаг тормоза (3), чтобы убедиться в его исправности. Убедитесь, что трос рычага тормоза (6) может свободно перемещаться (т. е. не зацепляется и не перекручивается).

Эксплуатация

1. Не заводите двигатель и не используйте устройство в замкнутом пространстве, где может скапливаться угарный газ.
2. Косите только при дневном свете или при хорошем искусственном освещении.
3. Не используйте устройство при плохих погодных условиях и во время грозы, поскольку есть риск попадания в него молнии.
4. Не работайте с устройством в состоянии усталости, болезни, под воздействием алкоголя или медицинских препаратов.
5. По возможности избегайте работы с устройством на мокрой траве.
6. На склонах следите за устойчивым положением ног.
7. При косьбе ходите размеренно, никогда не переходя на бег.
8. Косите вдоль склона — не косите вверх и вниз по склону.
9. Соблюдайте особую осторожность при смене направления движения по склону.
10. Не косите на слишком крутых склонах вблизи обрывов, канав или насыпей.
11. Будьте предельно осторожны при движении назад или подтягивании устройства к себе.

12. Остановите режущий нож (ножи), если газонокосилку необходимо наклонить для передвижения по другим поверхностям, отличным от травы, а также при ее транспортировке к месту кошения и обратно.
13. Никогда не эксплуатируйте газонокосилки с неисправными защитными крышками, щитками или без установленных предохранительных устройств, например, отражателей, самозакрывающихся защитных крышек выходных отверстий и (или) травосборников.
14. Не изменяйте настройки регулятора двигателя и не превышайте его номинальную частоту вращения.
15. Не нарушайте установленные пломбы регулятора оборотов двигателя и соответствующие настройки.
16. Не изменяйте и не отключайте элементы системы безопасности и их функции.
17. Регулярно проверяйте исправность всех пусковых блокировок и средств контроля.
18. Если необходимо отойти или завершить работу, остановите устройство в соответствии с указаниями в настоящем руководстве и разместите его в безопасном месте.
19. Включайте и запускайте двигатель в соответствии с приведенными инструкциями, сохраняя безопасную дистанцию от режущего инструмента.
20. Не наклоняйте газонокосилку при запуске или включении двигателя, за исключением случаев, когда ее необходимо наклонить — в этом случае не наклоняйте ее больше, чем необходимо, и поднимайте только ту часть устройства, которая находится в противоположной от оператора стороне. Перед тем, как опустить устройство на землю, убедитесь, что обе руки находятся в рабочем положении.
21. Держите руки и ноги на безопасном расстоянии от режущих ножей (особенно при включении двигателя).
22. Не допускайте, чтобы руки и ноги попали под режущие части. Сохраняйте безопасную дистанцию от выпускного отверстия.
23. Не поднимайте и не переносите устройство при

работающем двигателе.

24. Остановите двигатель, отсоедините наконечник провода от свечи зажигания, убедитесь, что все движущиеся части полностью остановились, и извлеките ключ, если он предусмотрен:

- перед устранением засоров или очисткой направляющих выброса травы;
- перед проверкой, чисткой или использованием устройства;
- после удара о посторонний предмет. Осмотрите устройство на предмет повреждений и выполните необходимый ремонт перед его повторным запуском и эксплуатацией;
- при появлении сильной вибрации (необходима немедленная проверка)
 - > осмотрите устройство на наличие повреждений
 - > отремонтируйте или замените поврежденные детали
 - > затяните все ослабленные детали
- перед тем как уйти и оставить устройство без присмотра;
- перед заправкой.

25. Не прикасайтесь к выхлопной трубе, защитному кожуху или ребрам охлаждения, пока двигатель не остыл.

26. Во избежание ожогов не прикасайтесь к горячим поверхностям устройства. При работе устройства или сразу после его отключения некоторые детали, такие как выхлопная труба, двигатель и другие металлические поверхности, сильно нагреваются. Обращайте внимание на маркировку и предупреждения на корпусе устройства.

27. Убедитесь, что вентиляционные отверстия двигателя внутреннего сгорания не заблокированы и не засорены. Не допускайте попадания в вентиляционные отверстия пыли, грязи, газа, дыма и пара.

28. Не запускайте двигатель в помещении. Выхлопные газы содержат ядовитый угарный газ, не имеющий запаха и представляющий смертельную опасность. Используйте данное устройство только на открытом воздухе и в

хорошо проветриваемых местах.

Техническое обслуживание и хранение

1. Соблюдайте указания по техническому обслуживанию и ремонту данного изделия. Не вносите изменений в конструкцию изделия. Не изменяйте заданную скорость вращения или настройки двигателя. Информация о техническом обслуживании и ремонте содержится в настоящем руководстве по эксплуатации.
2. Следите за тем, чтобы все гайки, болты и винты были надежно затянуты, и оборудование находилось в безопасном работоспособном состоянии.
3. Неправильное обслуживание, использование неоригинальных деталей или снятие (изменение) элементов системы безопасности может привести к неисправности (выходу из строя) изделия и нанесению травм его оператору. Многие несчастные случаи вызваны ненадлежащим обслуживанием устройства.
4. Не храните устройство с бензином в баке внутри помещений, в которых пары топлива могут попасть на открытое пламя или искру.
5. Для снижения риска возгорания очищайте двигатель, глушитель и место хранения бензина от травы, листьев и остатков смазки.
6. Перед тем, как разместить устройство в месте хранения, дождитесь, пока двигатель полностью остынет. Перед хранением выполняйте очистку и обслуживание устройства.
7. Регулярно проверяйте травосборник на наличие признаков износа или повреждений.
8. Если необходимо слить топливо из бака, делайте это на открытом воздухе.
9. При снятии и повторной установке режущего инструмента надевайте прочные рабочие перчатки.
10. Заменяйте изношенные или поврежденные детали. Используйте только оригинальные запасные части и детали.

11. При замене режущего инструмента (ножа) используйте только рекомендованный тип режущего инструмента (ножа).

Правила обращения с топливом

1. Перед заправкой остановите двигатель, отсоедините провод свечи зажигания и дайте двигателю остыть. Топливо и его пары очень огнеопасны. При работе с топливом соблюдайте осторожность. Не курите во время заправки устройства и не заправляйте устройство вблизи открытого огня или искр!
2. Всегда используйте подходящие приспособления, такие как воронки и заливные горловины. Не проливайте топливо на устройство или его выхлопную систему — есть риск возгорания или взрыва. Если топливо все же пролилось, необходимо тщательно удалить его со всех поверхностей устройства. Любые остатки топлива на устройстве должны быть полностью удалены перед эксплуатацией устройства!
3. Не заправляйте устройство в помещении — выхлопные газы и пары топлива очень опасны.
4. Не используйте устройство в условиях, где существует повышенная опасность взрыва — пары топлива могут воспламениться.
5. Не вдыхайте пары топлива при заправке двигателя. Не заправляйте устройство в замкнутом пространстве (в подвалах, сараях и т. д.), поскольку это может привести к отравлению или взрыву.
6. Избегайте контакта бензина с кожей.
7. Не принимайте пищу и не пейте во время заправки устройства. При проглатывании или попадании в глаза бензина или масла незамедлительно обратитесь к врачу.
8. Закрывайте крышку топливного бака сразу после его заполнения и проверяйте, чтобы она была хорошо затянута.
9. Не используйте устройство без воздушного фильтра.

10. В зависимости от используемого топлива, погодных условий и системы вентиляции в топливном баке может создаваться давление паров топлива. Для снижения риска получения ожогов и других травм осторожно откручивайте крышку топливного бака, чтобы плавно сбросить давление.
11. Всегда помните о сопутствующих рисках возгорания, взрыва и вдыхания паров топлива.
12. Не курите во время работы с устройством, а также вблизи топлива.
13. Убедитесь, что провод свечи зажигания закреплен; незакрепленный провод может вызвать электрическую дугу, которая воспламенит горючие газы и приведет к пожару или взрыву.
14. Регулярно проверяйте крышку топливного бака и топливопроводы на наличие утечек.
15. Соблюдайте осторожность при работе с топливом. Во избежание случайного возгорания перед запуском двигателя переместите устройство на расстояние не менее 3 метров от места заправки.
16. Не используйте устройство при наличии утечек топлива. Не снимайте крышку топливного бака при работающем двигателе.
17. Используйте для топлива только специально предназначенные рекомендованные емкости.
18. Не храните канистры с топливом и не заправляйте топливный бак вблизи бойлеров, печей, оборудования, образующего электрические и сварочные искры, и любых других источников тепла или огня, которые могут воспламенить топливо.
19. Если при заправке пролилось топливо, вытрите его сухой ветошью и дайте остаткам топлива испариться, прежде чем снова включать двигатель.
20. Если вы пролили топливо на себя или на одежду, смените одежду и вымойте все части тела, которые соприкасались с топливом, прежде чем снова включать двигатель.
21. При воспламенении топлива тушите огонь с помощью

сухого порошкового огнетушителя.

22. Если необходимо слить топливо из бака, делайте это на открытом воздухе.

Снижение вибрации и шума

Для уменьшения воздействия вибрации и шума, ограничивайте время работы, используйте режимы работы с низким уровнем вибрации и шума, а также пользуйтесь средствами индивидуальной защиты.

Чтобы свести к минимуму риски воздействия вибрации и шума:

1. Используйте устройство только по назначению с учётом его конструкции и указаний в данном руководстве.
2. Обеспечивайте надлежащее обслуживание устройства и следите за его состоянием.
3. Используйте подходящие для данного устройства принадлежности и следите за их исправностью.
4. Крепко держите рукоятки устройства при его работе
5. Выполняйте техническое обслуживание в соответствии с данным руководством и по мере необходимости смазывайте нужные узлы устройства.
6. Не используйте инструменты с высокой вибрацией в течение продолжительного периода времени без перерывов.

Аварийная ситуация

Ознакомьтесь с правилами использования устройства в данном руководстве. Запомните и неукоснительно соблюдайте правила техники безопасности — это поможет предотвратить потенциальные риски.

1. **Сохраняйте бдительность при эксплуатации устройства, чтобы вовремя распознать и устранить опасность.** Быстрое принятие соответствующих мер может предотвратить серьезные травмы и материальный ущерб.
2. **При возникновении неисправности остановите двигатель и отсоедините наконечник провода от свечи**

зажигания. Перед дальнейшей эксплуатацией устройства необходимо устранить неисправность, обратившись к квалифицированному специалисту.

3. **В случае возгорания остановите двигатель и отсоедините провод свечи зажигания.** Если доступ к выключателю устройства затруднен, примите меры по тушению пожара.



ВНИМАНИЕ! В случае возгорания устройства не используйте для тушения воду! Используйте специальные огнетушащие средства. Рекомендуется хранить подходящий огнетушитель недалеко от места выполнения работ.

Остаточные риски

Даже если газонокосилка эксплуатируется в соответствии со всеми требованиями техники безопасности, это не исключает риски травм и повреждений. Особенности конструкции и принцип работы устройства влекут за собой следующие риски:

1. Ущерб здоровью от вибрации, если устройство используется в течение длительного времени, а также эксплуатируется или обслуживается ненадлежащим образом.
2. Травмы и повреждение имущества из-за поломки оборудования и приспособлений устройства или внезапного их удара о скрытые препятствия во время эксплуатации.
3. Получение травм и повреждения имущества в результате вылета предметов при работе устройства.
4. Ожоги при соприкосновении с горячими поверхностями.



ВНИМАНИЕ! Во время работы устройство создает электромагнитное поле. Электромагнитное поле может создавать помехи для медицинских приборов. Для снижения риска сбоя таких

приборов людям с медицинскими приборами рекомендуется проконсультироваться с врачом и производителем прибора перед эксплуатацией данного устройства!

Условные обозначения

На изделии, паспортной табличке и в данном руководстве используются следующие символы и сокращения. Ознакомьтесь с ними, чтобы уменьшить опасность травм и повреждений.

кВт	Киловатт	мл	Миллилитр
см³	Кубический сантиметр	г/кВт-ч	Грамм на киловатт-час
/мин или мин⁻¹	В минуту	кг/ч	Килограмм в час
мм	Миллиметр	°С	Градус Цельсия
см	Сантиметр	дБ(А)	Децибел (А)
кг	Килограмм	м/с²	Метры в секунду в квадрате
л	Литр		
yyWxx	Код даты изготовления; год изготовления (20yy) и неделя изготовления (Wxx)		



Заблокировать, затянуть или зафиксировать.



Разблокировать, ослабить.



ОСТОРОЖНО!!!
ПРЕДУПРЕЖДЕНИЕ! / ОПАСНО!

/



Ознакомьтесь с руководством



ПРИМЕЧАНИЕ:



Используйте средства защиты органов слуха и зрения.



Используйте средства защиты органов дыхания.



Используйте защитные перчатки.



Надевайте защитную противоскользящую обувь.



Носите плотно прилегающую защитную одежду.



Не подвергайте устройство воздействию атмосферных осадков и влаги.



Следите за тем, чтобы в рабочей зоне, вблизи устройства и в непосредственной близости от легковоспламеняющихся материалов не было открытого огня.



Не курите в рабочей зоне, вблизи устройства и в непосредственной близости от легковоспламеняющихся материалов.



Опасность возгорания легковоспламеняющихся материалов.



Горячая поверхность — не прикасайтесь! Высокая температура поверхностей и конструктивных элементов устройства, прикосновение к которым может вызвать ожоги. Устройство может оставаться горячим в течение длительного времени после эксплуатации.



Устройство выделяет опасные выхлопные газы. При неправильной эксплуатации эти газы могут привести к отравлению, потере сознания или смерти!



Опасные выхлопные газы; не запускайте и не используйте устройство в помещениях!



Держите руки и ноги на безопасном расстоянии.



Заправляйте только неэтилированным бензином.



Произведите долив моторного масла

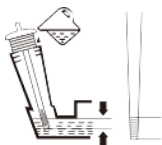

Проверьте и долейте моторное масло



Отключайте двигатель во время заправки.

Топливо легко воспламеняется — следите за тем, чтобы поблизости не было открытого огня. Не заливайте топливо при работающем двигателе.



Косите вдоль склона — не косите вверх и вниз по склону.



Тщательно осмотрите место, где будет использоваться устройство, и уберите все предметы, которые могут быть им отброшены.

Если во время работы в устройство попадут посторонние предметы, остановите двигатель и уберите их.



Держите руки и ноги на безопасной дистанции от острых вращающихся частей — они могут нанести травму! При очистке, ремонте или осмотре убедитесь, что режущий инструмент и другие детали устройства остановлены. Отсоедините наконечник провода от свечи зажигания и держите его подальше от свечи во избежание случайного запуска.



Перед сборкой, очисткой, регулировкой, техническим обслуживанием, хранением и транспортировкой остановите двигатель и отсоедините наконечник провода от свечи зажигания.



Режущий инструмент продолжает вращаться некоторое время после выключения газонокосилки. Прежде чем прикоснуться к устройству, дождитесь полной остановки всех его частей.



Будьте особенно внимательны при работе с режущим механизмом!



Предметы, отбрасываемые устройством, могут попасть в оператора или в других людей. Необходимо следить за тем, чтобы люди и животные находились на безопасном расстоянии от работающего устройства.



Отпустите рычаг тормоза (3), чтобы остановить двигатель и режущий нож.



Нажмите на рычаг включения хода (1), чтобы задействовать колеса.



Ручной запуск двигателя; ручной шнуровой стартер.



Если индикатор заполнения (26g) открыт, травосборник имеет достаточный объем для сбора травы; если он закрыт, значит травосборник переполнен и его нужно опорожнить.



Гарантированный уровень звукового давления составляет 98 дБ.



Продукт соответствует действующим европейским директивам, и была выполнена оценка соответствия этим директивам.

Технические характеристики

Общие сведения

Емкость топливного бака	800 мл (см ³)	800 мл (см ³)	800 мл (см ³)
Марка бензина	№ 95, неэтилированный	№ 95, неэтилированный	№ 95, неэтилированный
Емкость бака смазки двигателя	500 мл (см ³)	500 мл (см ³)	500 мл (см ³)
Тип моторного масла	Масло для 4-тактных двигателей (напр. SAE 10W-30)	Масло для 4-тактных двигателей (напр. SAE 10W-30)	Масло для 4-тактных двигателей (напр. SAE 10W-30)
Режущий инструмент	LMA17P02, толщина 3,5 мм	LMA17P02S, толщина 3,5 мм	LMA17S02, толщина 3,5 мм
Ширина скашивания	410 см	410 см	410 см
Высота скашивания	28-48-68 мм, 3 уровня	30-80 мм, 6 уровней	30-80 мм, 6 уровней
Объем травосборника	45 л	45 л	45 л

Общие сведения

Емкость топливного бака	800 мл (см ³)	800 мл (см ³)	800 мл (см ³)
Марка бензина	№ 95, неэтилированный	№ 95, неэтилированный	№ 95, неэтилированный
Емкость бака смазки двигателя	500 мл (см ³)	500 мл (см ³)	500 мл (см ³)
Тип моторного масла	Масло для 4-тактных двигателей (напр. SAE 10W-30)	Масло для 4-тактных двигателей (напр. SAE 10W-30)	Масло для 4-тактных двигателей (напр. SAE 10W-30)
Режущий инструмент	LMB18S02, толщина 3,5 мм	LMA19S02, толщина 3,5 мм	LMB21S03, толщина 3,5 мм
Ширина скашивания	460 см	508 см	530 см
Высота скашивания	30-80 мм, 6 уровней	30-80 мм, 6 уровней	30-80 мм, 6 уровней
Объем травосборника	45 л	45 л	45 л

Двигатель

- > **Модель двигателя** : SP150/SP175
- > **Тип двигателя** : 4-тактный двигатель с воздушным охлаждением
- > **Рабочий объем двигателя** : 149 см³ / 173 см³
- > **Номинальная частота вращения двигателя** : 2800 мин⁻¹
- > **Номинальная мощность** : 2,3 кВт / 2,6 кВт



ВНИМАНИЕ! В зависимости от фактического использования изделия значения вибрации могут отличаться от заявленных! Примите соответствующие меры, чтобы защитить себя от воздействия вибрации. Необходимо учитывать весь рабочий процесс, включая время, в течение которого газонокосилка работает без нагрузки или находится в отключенном состоянии. К надлежащим мерам относятся, в частности, регулярное техническое обслуживание и уход за устройством и его оборудованием, содержание рук в тепле, периодические перерывы и правильное планирование рабочих процессов.

Перед использованием

Распаковка



ПРИМЕЧАНИЕ: устройство имеет большой вес, поэтому при распаковке может понадобиться помощь другого человека.

1. Извлеките все детали из упаковки и положите их на ровную твердую поверхность.
2. Снимите все упаковочные материалы и транспортировочные крепления, если они есть.
3. Проверьте оборудование на комплектность и отсутствие повреждений. При обнаружении отсутствующих деталей или повреждений, не используйте изделие, а обратитесь к производителю или к его представителю на территории РФ. Использование некомплектного или поврежденного устройства представляет опасность для людей и имущества.
4. Убедитесь, что в комплекте имеются все принадлежности и инструменты, необходимые для сборки и эксплуатации, включая соответствующие средства индивидуальной защиты.



ВНИМАНИЕ! Изделие и его упаковка не должны использоваться детьми в качестве игрушек! Следите за тем, чтобы дети не играли с пластиковыми пакетами, листовыми материалами и мелкими деталями — есть риск удушья!

Сборка



ВНИМАНИЕ! Перед эксплуатацией устройство должно быть полностью собрано! Не используйте устройство, если оно собрано только частично или имеет поврежденные детали!



Следуйте пошаговым инструкциям по сборке и используйте фотографии в качестве наглядного пособия, чтобы устройство было проще собрать. Отсоедините наконечник провода (18) от свечи зажигания. Подсоедините его после сборки.



ПРИМЕЧАНИЕ: внимательно и аккуратно обращайтесь с мелкими деталями, которые снимаются во время сборки или при регулировке. Храните их в надежном месте, чтобы они не потерялись.

Верхняя рукоятка

1. Положите устройство на землю.
2. Разверните два зажимных рычага (7), чтобы освободить верхнюю часть ручки (2) (см. рис. 1, пункт 1).
3. Разверните верхнюю часть ручки (2) (см. рис. 1, пункт 2), чтобы совместить ее с нижними частями (8), затем установите верхнюю часть ручки (2) в нужном положении. Убедитесь, что рукоятка (2) с рычагом тормоза (3) обращена вверх.
4. Зафиксируйте верхнюю часть ручки (2) на нижних частях (8), повернув зажимные рычаги (7) по направлению к ручке (2, 8). Если зажимной рычаг (7) не поворачивается до конца, ослабьте его и поверните снова. Если он слишком ослаблен, сначала зафиксируйте стопорную гайку ручки (7a) подходящим гаечным ключом (размер: 13 мм), а затем затяните ее, повернув зажимной рычаг (7) по часовой стрелке (рис. 2).
5. Убедитесь, что трос рычага включения хода (5) и трос рычага тормоза (6) проходят по верхней стороне ручки (2, 8).
6. Убедитесь, что предварительно установленный крюк для рукоятки стартера (26) находится на правой стороне (если смотреть с места оператора).



Рис. 1



Рис. 2

7. Закрепите трос включения хода (5) и трос тормоза (6) с помощью креплений (4) на верхней рукоятке (2) (рис. 3).

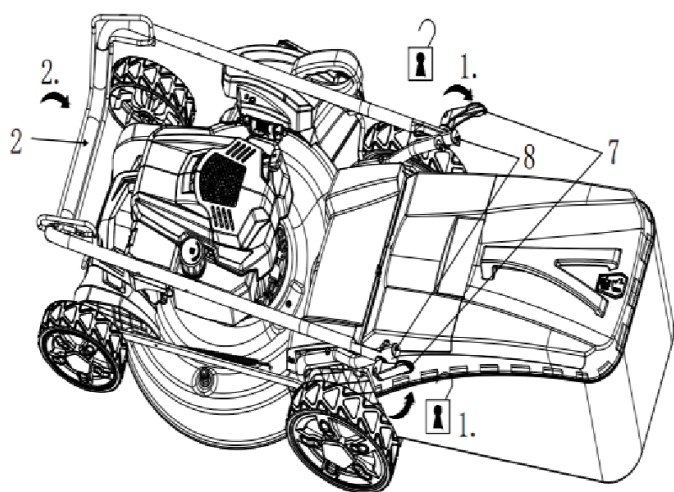

Рис. 3

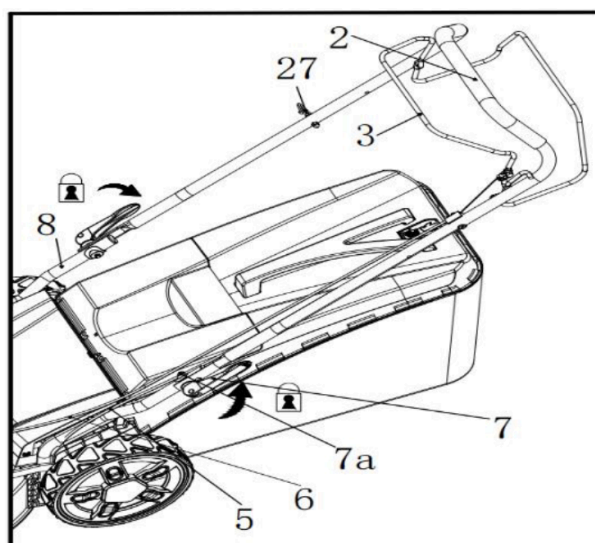
Травосборник

1. Прикрепите резиновые фиксаторы (26с) к стержню (26е), если они не были предварительно смонтированы (рис. 4).

2. Теперь травосборник (26) готов к использованию (рис. 4).

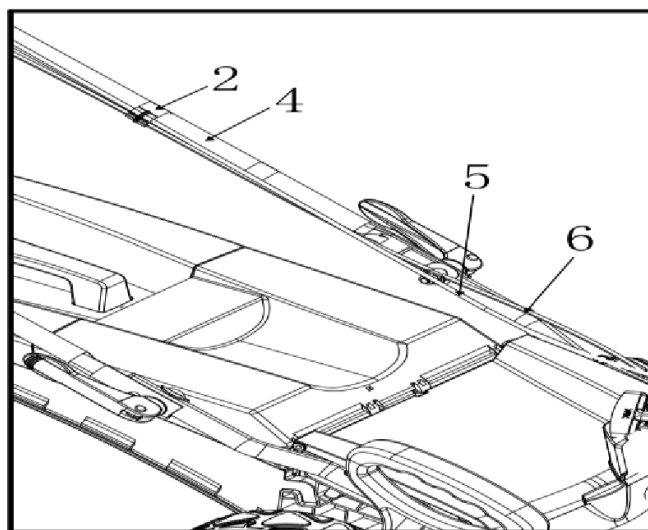

Рис. 4

3. Откройте заднюю защитную крышку (25) и удерживайте ее в таком положении (рис. 5, пункт 1).
4. Возьмите травосборник за специально предназначенную для переноски ручку (26а).
5. Совместите крючки (26d) с пазами и повесьте на них травосборник (рис. 5, пункт 2).
6. После этого осторожно освободите заднюю защитную крышку (25).



Рис. 5

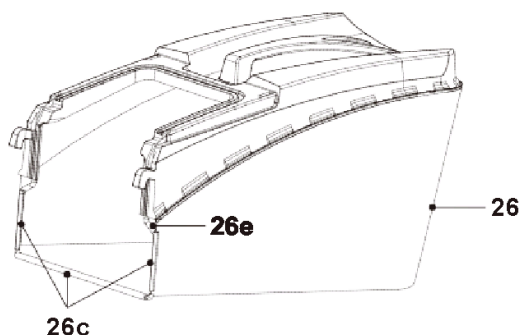

ПРИМЕЧАНИЕ: переносите травосборник за специально предназначенную для этого ручку (26а).

Прежде чем подсоединить травосборник (26), проверьте, не находится ли насадка для мульчирования (32) в направляющей заднего выброса (29). Уберите насадку для мульчирования (32), прежде чем подсоединять травосборник (26).

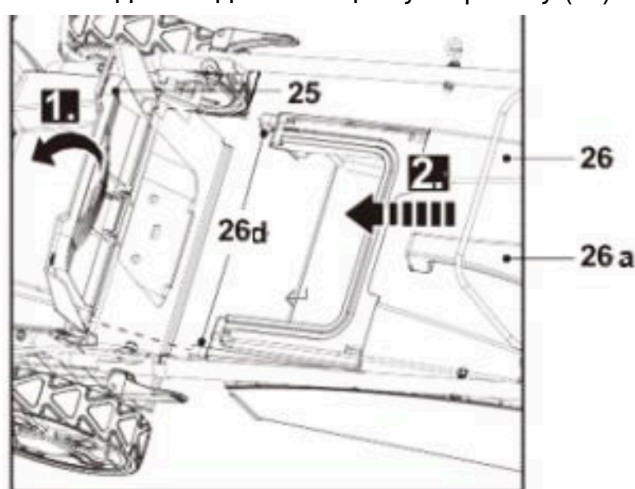

ПРИМЕЧАНИЕ: при использовании травосборника (27) необходимо снимать насадку для мульчирования (33).

Топливо и моторное масло

Данное устройство оснащено 4-тактным двигателем. Перед началом работы необходимо отдельно добавлять топливо и соответствующее моторное масло.

1. Поместите устройство на устойчивую ровную поверхность. Рекомендуется подстелить под него полотно из негорючего материала.
2. Используйте соответствующие воронки и приспособления. Избегайте пролива и переполнения заправочных емкостей.



ВНИМАНИЕ!

Топливо и масло легко воспламеняются. Пары топлива могут взорваться при воспламенении. Убедитесь, что вокруг устройства нет источников искр или открытого огня.



Не курите во время заправки топливом и маслом!

3. Утилизируйте топливо, отработанное масло и загрязненные ими предметы в соответствии с местными правилами.

Топливо



ПРИМЕЧАНИЕ: устройство поставляется без топлива. Перед эксплуатацией устройство необходимо заправить. Топливо и моторное масло заливаются отдельно. Не смешивайте масло с бензином!



1. Всегда используйте чистый, свежий неэтилированный бензин. Закупайте топливо в объеме, которое может быть израсходовано в течение 30 дней.
2. Не смешивайте масло с бензином. Не допускайте попадания в топливный бак грязи, пыли или воды.
3. Открутите и снимите крышку топливного бака (9) (см. рис. 6).
4. Залейте рекомендованное топливо в топливный бак. Оставьте по крайней мере 5 мм свободного пространства над поверхностью топлива для обеспечения возможности его теплового расширения (рис. 7).



Рис. 6



Рис. 7

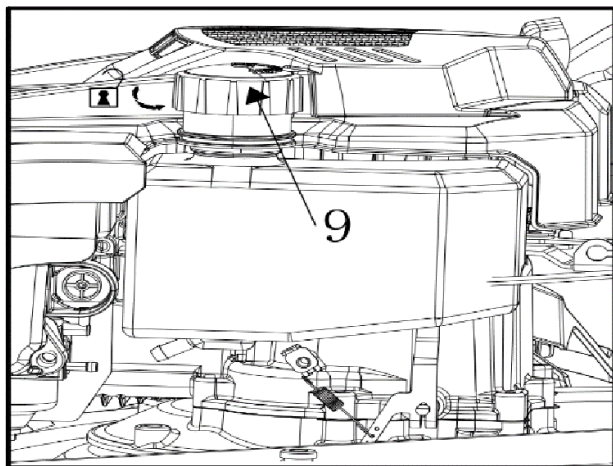

ПРИМЕЧАНИЕ: свойства бензина со временем ухудшаются. Запуск двигателя может быть затруднен, если используется бензин, который хранился дольше 30 дней.

В конце сезона рекомендуется заливать в бак только то количество топлива, которое необходимо для каждого использования, так как перед тем, как поставить устройство на хранение, топливо должно быть полностью израсходовано. Опорожняйте топливный бак, если не планируется использовать устройство больше 30 дней.

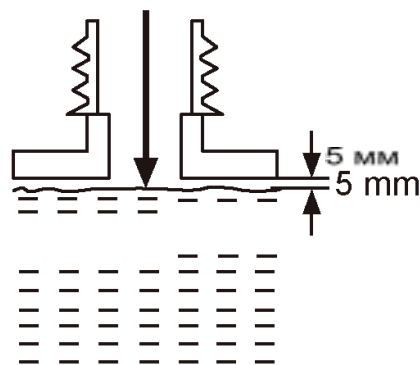
5. Вытрите пролитое топливо мягкой тканью и закрутите крышку топливного бака (9).

Моторное масло



ВНИМАНИЕ! Устройство поставляется без масла, однако в связи с особенностями производства в двигателе может присутствовать небольшое количество масла. Перед эксплуатацией данного устройства необходимо залить в него соответствующее масло (масло для 4-тактных двигателей, например, SAE 10W-30).

Рабочие характеристики и срок службы двигателя зависят преимущественно от масла. Не используйте моторные масла, не содержащие моющих присадок (недетергентные), а также масла для двухтактных двигателей, поскольку они не подходят для данного двигателя.

1. Открутите и снимите крышку маслозаливной горловины (22), см. рис. 8.
2. Медленно залейте моторное масло соответствующего качества (SAE10W-30). Дайте маслу осесть.
3. При добавлении масла проверяйте его уровень в двигателе. Протрите масляный щуп и вставьте его полностью в отверстие маслозаливной горловины, затянув крышку до упора, а затем снова извлеките щуп.
4. Уровень масла должен находиться между верхней и нижней отметками. При необходимости долейте масло, но следите за тем, чтобы бак не переполнился (рис. 9).



Рис. 8



Рис. 9

5. После добавления масла подождите минуту, а затем снова проверьте уровень масла.
6. Вытрите пролитое масло мягкой тканью и закрутите крышку маслозаливной горловины (22).

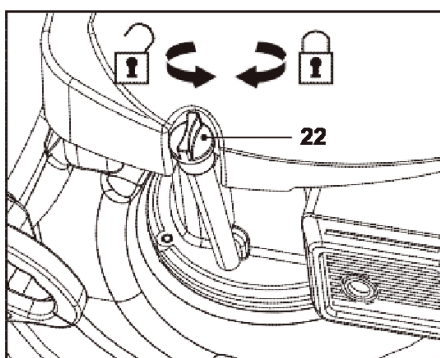
Элементы управления

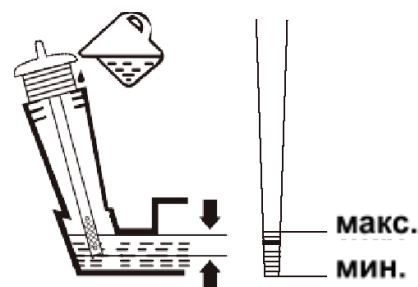
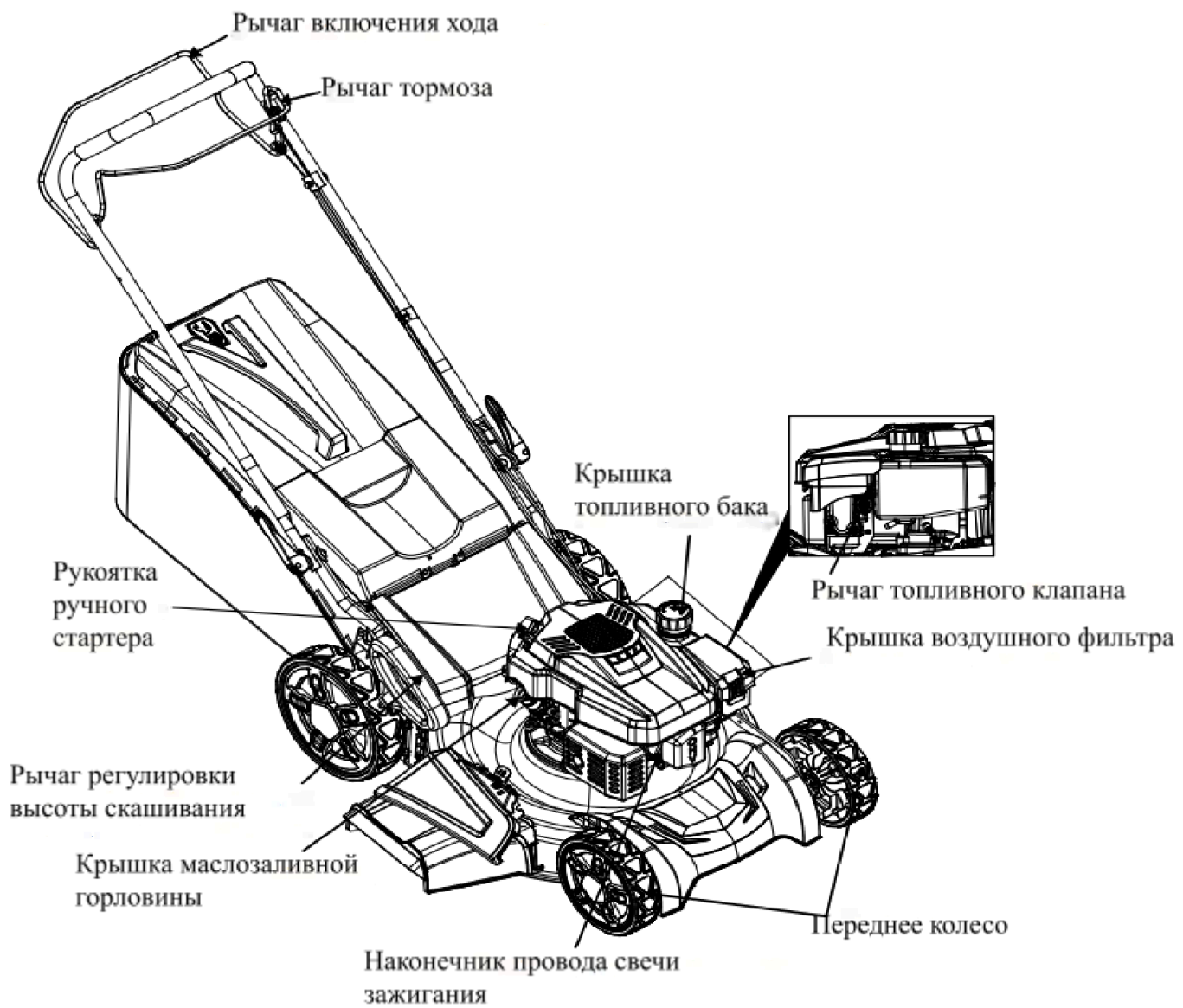

Наладка



Сборка



Регулировка



Заправка топливом



Долив масла

Запуск

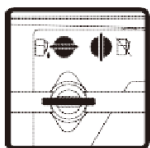

Переведите рычаг топливного клапана (10) в положение «ON».

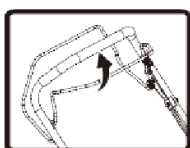

Потяните назад рычаг тормоза (3) и удерживайте его в таком положении.

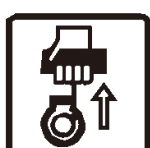

Потяните за рукоятку ручного стартера (28), повторяйте порядок ручного запуска, пока двигатель не запустится.

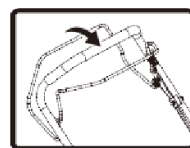

Нажмите на рычаг включения хода (1) и удерживайте его в таком положении.



Устройство готово к эксплуатации.

Остановка

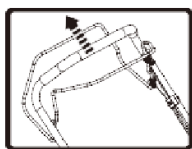

Отпустите рычаг включения хода (1).

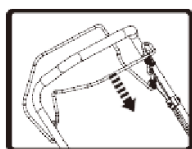

Отпустите рычаг тормоза (3).

Хранение

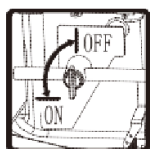

Переведите рычаг топливного клапана (10) в положение «OFF».



Опорожните топливный бак.



Слейте масло.



Выполните очистку и обслуживание.



Устройство готово к хранению.



ВНИМАНИЕ! В этом разделе даны лишь краткие инструкции о том, как запускать и останавливать устройство. Приступая к работе в первый раз, для безопасной эксплуатации ознакомьтесь со всеми разделами данного руководства.

Назначение устройства

Мощность данной бензиновой газонокосилки составляет 2,8 кВт.

Она предназначена исключительно для скашивания травы в частных домохозяйствах. Ее нельзя использовать для измельчения листьев или для скашивания слишком высокой, сухой или влажной травы (например, на пастбищах).

В целях безопасности перед первым использованием необходимо полностью прочитать руководство по эксплуатации и соблюдать все содержащиеся в нем указания.

Данное устройство предназначено только для частного бытового некоммерческого использования. Оно не должно использоваться ни для каких других целей, кроме тех, что описаны выше.

Рычаг тормоза

1. При запуске двигателя оттяните назад рычаг тормоза (3) и прижмите его к верхней рукоятке (2). Во время работы держите его в прижатом состоянии (рис. 10).
2. Отпустите рычаг тормоза (3), чтобы остановить двигатель.



Рис. 10

Ручной стартер

Рукоятка ручного стартера (28) расположена в верхней части двигателя.

1. При запуске двигателя оттяните назад рычаг тормоза (3) и прижмите его к верхней рукоятке (2) (см. рис. 10).
2. Медленно потяните рукоятку стартера (28), пока не почувствуете сопротивление, затем дерните ее резким движением. Проведите это несколько раз, пока двигатель не запустится (рис. 11).
3. Всегда устанавливайте рукоятку стартера (28) на крюк (27), расположенный на правой стороне ручки (2) (см. рис. 12), когда стартер не используется.

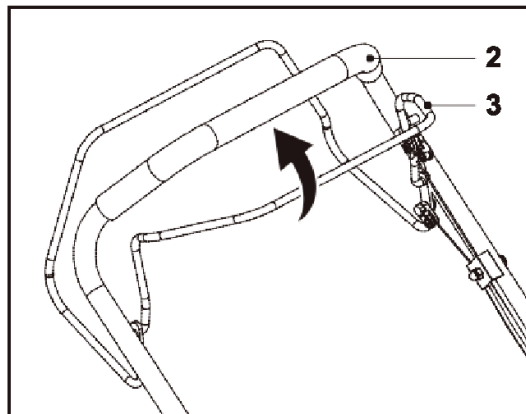

Рис. 11



Рис. 12

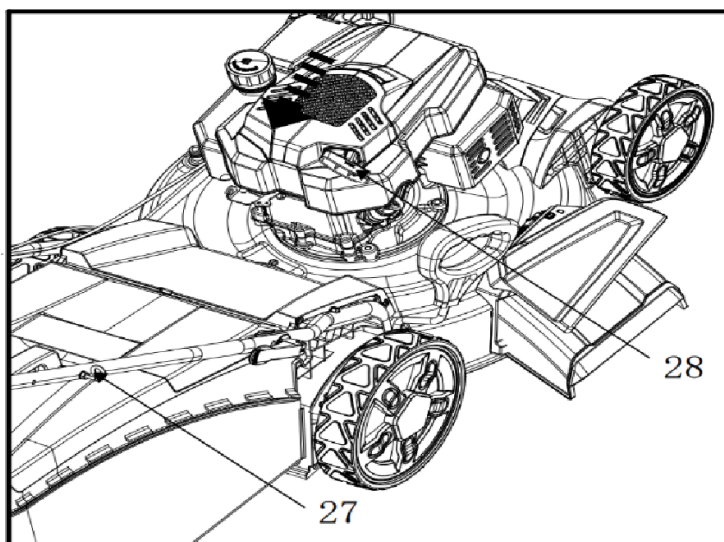

ВНИМАНИЕ! Ни в коем случае не обматывайте шнур стартера вокруг руки — тяните только за рукоятку стартера (28).

Не отпускайте резко рукоятку стартера (28). Шнур стартера должен медленно возвращаться в исходное положение после каждой попытки запуска.

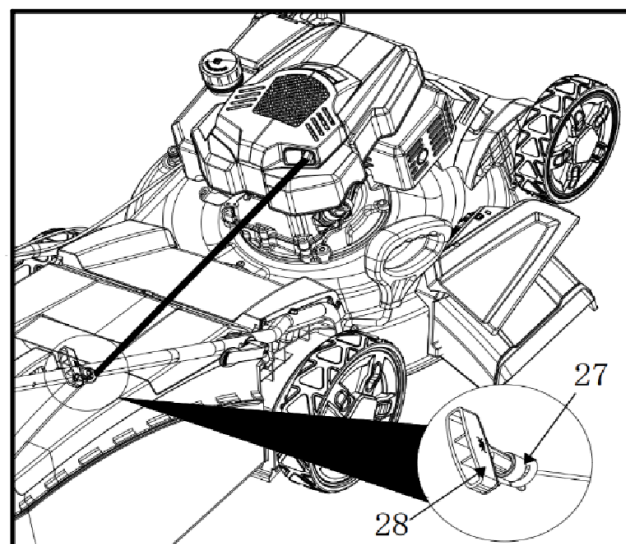
Рычаг включения хода

Используйте функцию включения хода для облегчения работы; задние колеса автоматически приводятся в движение двигателем и газонокосилку не нужно толкать вручную.

1. Нажмите на рычаг включения хода (1) и прижмите его к верхней рукоятке (2), чтобы привести в действие задние колеса (рис. 13).
2. Отпустите рычаг включения хода (1), чтобы отключить задние колеса.



Рис. 13

Травосборник

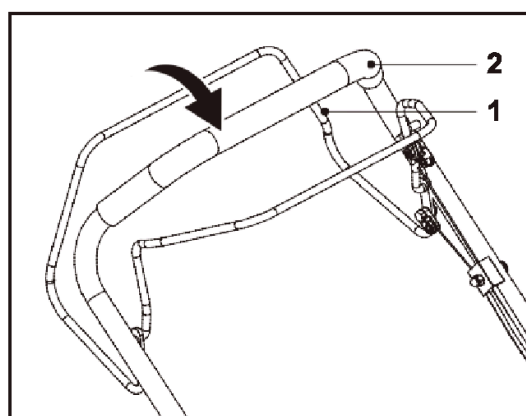

ВНИМАНИЕ! Не используйте газонокосилку без установленного травосборника при сборе травы во избежание риска вылета предметов. Если устройство используется без травосборника (26), установите насадку для мульчирования (32).

Отключите двигатель и дождитесь полной остановки ножа, прежде чем снимать травосборник.

1. При использовании газонокосилки для сбора травы всегда устанавливайте травосборник (26) (см. раздел «Сборка — травосборник»).
2. Всегда переносите травосборник за специально предназначенную для этого ручку (26а).

Индикатор заполнения

Травосборник (26) оснащен лючком (26g), который указывает на заполнение во время работы.

1. Если лючок (26g) открыт, в травосборнике (26) достаточно пространства для сбора травы (рис. 14).
2. Если лючок (26g) закрыт, значит травосборник (26) переполнен, его нужно опорожнить (рис. 15).



Рис. 14



Рис. 15

Опорожнение травосборника

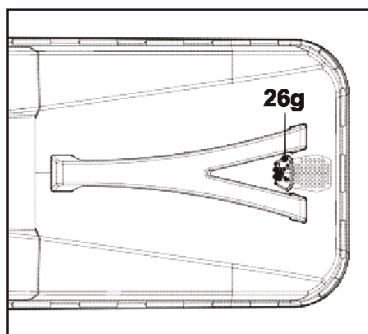

ВНИМАНИЕ! Отключите двигатель и дождитесь полной остановки ножа, прежде чем снимать травосборник.

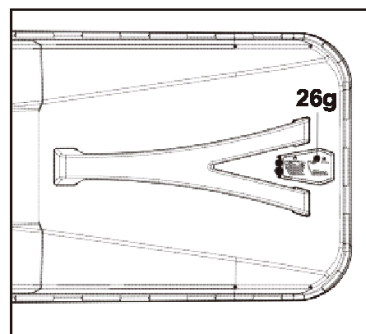
Во время использования регулярно опорожняйте травосборник (26). Не нужно ждать, пока он полностью заполнится. Рекомендуется опорожнять травосборник, когда он заполняется на 90% или когда срабатывает индикатор заполнения (26g).



ПРИМЕЧАНИЕ: при переполненном травосборнике (26) снижается производительность газонокосилки.

1. Поднимите и удерживайте заднюю защитную крышку (25).
2. Поднимите крючки травосборника (26d) из пазов и снимите травосборник (26).
3. Уберите скошенную траву из направляющей заднего выброса (30) в травосборник (27). Используйте подходящее средство — например, щетку (не идет в комплекте).
4. Снимите травосборник (26) за ручку для переноски (26а).
5. Выгрузите скошенную траву из травосборника в компостную кучу, держась за ручку для переноски (26а) и заднюю ручку (26h).
6. Установите травосборник (26) на газонокосилку и убедитесь, что крючки травосборника (26d) правильно вошли в пазы (см. раздел «Сборка — травосборник»).



ВНИМАНИЕ! Не убирайте скошенную траву из направляющей заднего выброса (29) ногами или руками.

Насадка для мульчирования

Мульчирующая насадка предотвращает сбор травы, блокируя направляющую заднего выброса (29). Из-за этого во время косы скошенная трава выходит обратно на газон.



ПРИМЕЧАНИЕ: мульчирование означает измельчение и возвращение скошенной травы обратно на газон: скошенная трава измельчается очень мелко, а затем равномерно распределяется по газону. При нормальных условиях измельченная таким образом трава быстро разлагается, обеспечивая газон питательными веществами.

Не устанавливайте травосборник (26) и мульчирующую насадку (32) одновременно.

1. Откройте заднюю защитную крышку (25) и, удерживая ее в таком положении, вставьте мульчирующую насадку (32) в направляющую заднего выброса (29) (см. рис. 16). Убедитесь, что два выступа (32a) и фиксирующая защелка (32b) вошли в пазы направляющей заднего выброса (29a) с щелчком.
2. Сожмите фиксирующую защелку (32b), чтобы освободить ее из паза направляющей заднего выброса (29a), затем снимите мульчирующую насадку (32) (см. рис. 17).



Рис. 16



Рис. 17

Направляющая бокового выброса

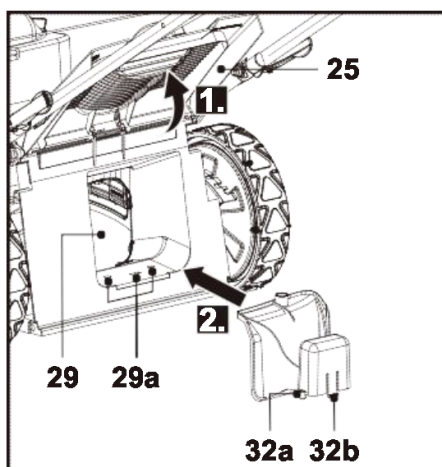
1. Установите рычаг регулировки высоты скашивания (24) выше второго нижнего положения (рис. 20).
2. Поверните фиксирующую застежку (21a) вниз и удерживайте, чтобы открыть крышку (рис. 18, пункт 1).
3. Откройте боковую защитную крышку (21) и удерживайте ее в таком положении (рис. 18, пункт 2).
4. Установите пазы (31a) направляющей бокового выброса (31) на крючки (21b) (см. рис. 19). Направляющая бокового выброса травы готова к использованию.

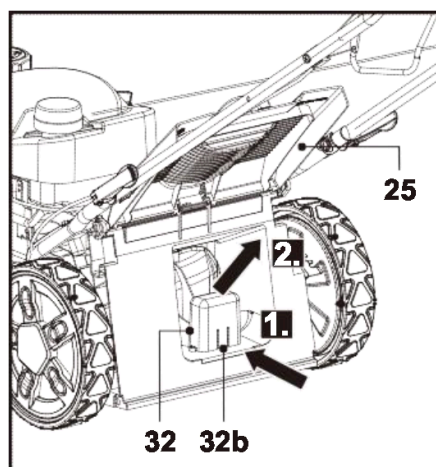

Рис. 18



Рис. 19

Регулировка высоты скашивания

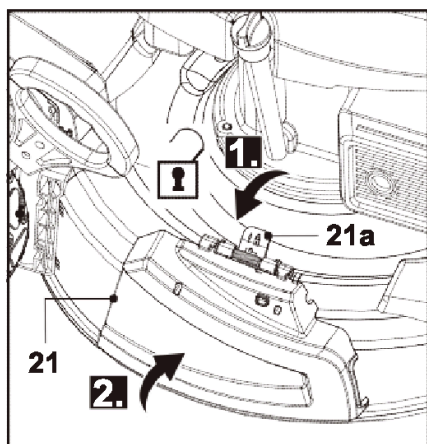
Установите подходящую высоту скашивания. Высота скашивания зависит от типа и высоты травы. При скашивании высокой травы следует начинать с максимальной высоты и делать второй срез с меньшей высотой.

1. Потяните рычаг регулировки высоты скашивания (23) в сторону заднего колеса (24) (см. рис. 20, пункт 1), затем переместите его вперед или назад, чтобы установить желаемую высоту (см. рис. 20, пункт 2).
2. Отпустите рычаг (23) и убедитесь, что он правильно зафиксирован (рис. 20, пункт 3).

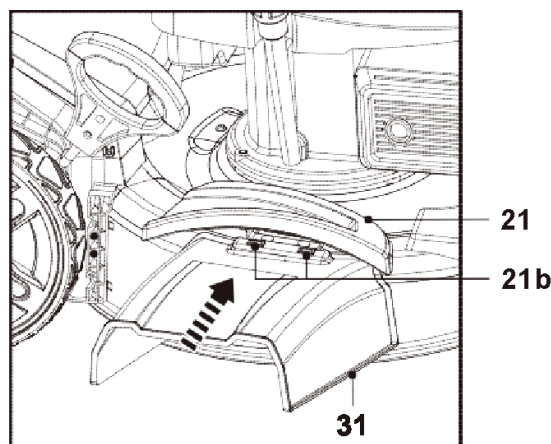

Рис. 20



ВНИМАНИЕ! Убедитесь, что рычаг регулировки высоты скашивания (23) закрепился между двумя зубцами.

Прежде чем регулировать высоту скашивания, отключите двигатель и дождитесь полной остановки ножа.

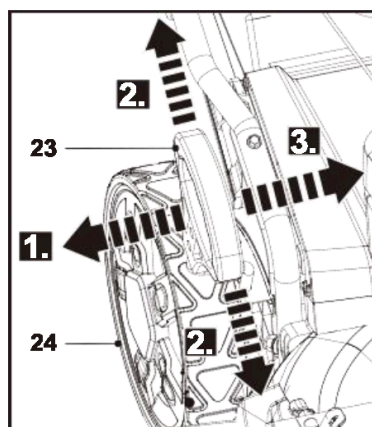
Рычаг топливного клапана

Рычаг топливного клапана расположен рядом с крышкой воздушного фильтра (13).

Перед запуском двигателя переведите рычаг топливного клапана против часовой стрелки в положение «ON» (рис. 21).

Перед обслуживанием или хранением переведите рычаг топливного клапана по часовой стрелке в положение «OFF».



Рис. 21

Общие правила эксплуатации

1. Перед каждым использованием необходимо:
 - Проверить устройство и его принадлежности на наличие повреждений и надежность креплений. Не использовать устройство, если оно повреждено или имеет признаки износа. Необходимо устранить любую обнаруженную проблему до начала использования или поручить проверку устройства квалифицированному специалисту.
 - Проверить уровень топлива и масла. При необходимости выполнить долив.
 - Осмотреть устройство и поверхности под ним на наличие следов утечки масла или топлива.
 - Проверить исправность работы каждого элемента управления.
 - Проверить режущий нож (30) на наличие признаков износа.
 - Убедиться, что все болты и винты надежно затянуты.
 - Проверить воздушный фильтр на наличие загрязнений (13b).
2. Толкать газонокосилку следует используя только верхнюю рукоятку (2). При необходимости используйте функцию включения хода. Рукоятка должна быть всегда сухой и чистой, чтобы с неё не соскользнула рука.
3. Нельзя допускать загрязнения вентиляционных отверстий. При необходимости прочищайте их мягкой щеткой (не идёт в комплекте). Засор вентиляционных отверстий может привести к перегреву и повреждению устройства.
4. Остановите двигатель, если во время работы в рабочую зону пришли люди. Прежде чем оставлять устройство без присмотра, необходимо дать ему полностью остановиться.
5. Не переутомляйтесь — регулярно делайте перерывы, чтобы не терять концентрацию во время работы.

Запуск и остановка

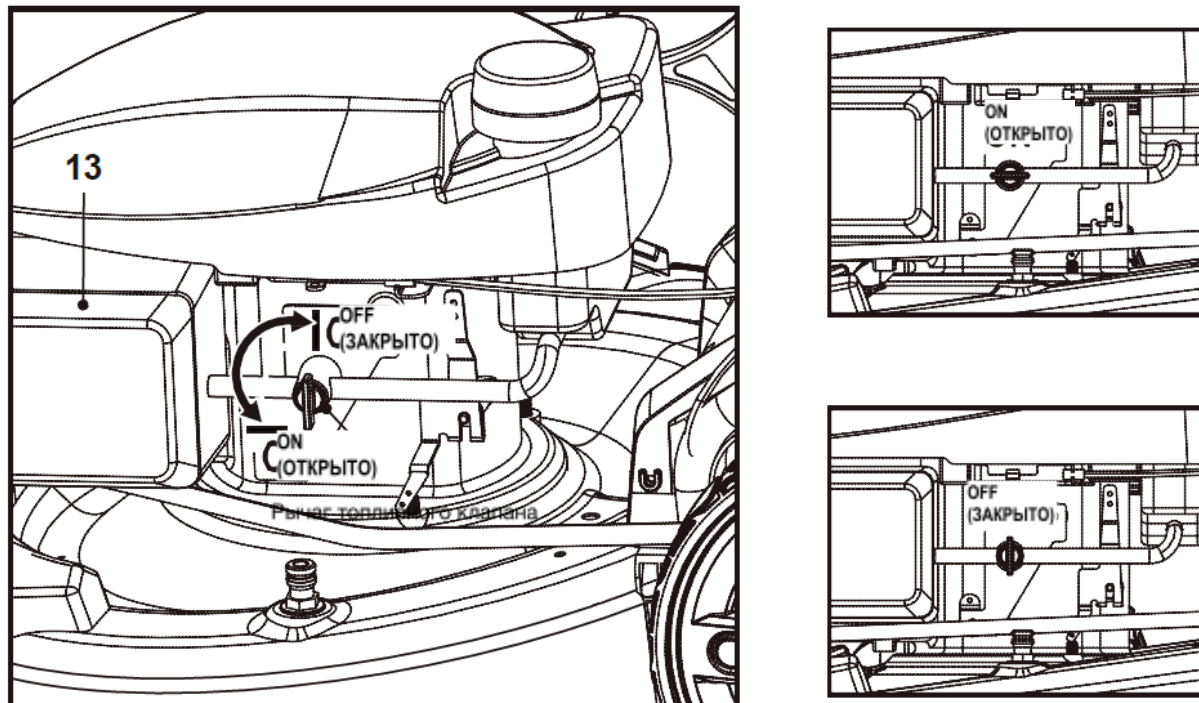

ВНИМАНИЕ! Перед началом работы переместите газонокосилку на ровную поверхность без высокой травы. Предварительно очистите нижнюю часть устройства.

Выполните все приготовления и не забывайте, что прижатие рычага включения хода (1) к верхней рукоятке (2) приведёт к движению устройства.

Запустите двигатель в соответствии с указаниями в руководстве.

Держите ноги на безопасном расстоянии от режущего механизма (30).

Не наклоняйте устройство при запуске двигателя.

Запуск

1. Убедитесь, что рычаг топливного клапана (10) находится в положении «ON» (рис. 22).
2. Встаньте позади верхней рукоятки (2).
3. Отведите назад рычаг тормоза (3) и прижмите его к верхней рукоятке (2) (см. рис. 22, пункт 1).
4. Установите рукоятку стартера (28) на крюк (27), расположенный на правой стороне ручки (2).
5. Медленно потяните рукоятку стартера (28), пока не почувствуете сопротивление, затем дерните ее резким движением. Повторяйте эту операцию до тех пор, пока двигатель не заведется (рис. 22, пункт 2).
6. Когда вы будете готовы косить, нажмите на рычаг включения хода (1) и прижмите его к верхней рукоятке (2) (см. рис. 22, пункт 3). Устройство начнет двигаться вперед и косить.



Рис. 22



ВНИМАНИЕ! Исходное положение должно быть таким, как указано в руководстве по эксплуатации. На рис. 23 (А) показано правильное исходное положение. Оператор должен запускать двигатель, держась за верхнюю рукоятку (2). Не запускайте двигатель, находясь сбоку, как показано на рис. 23 (В).

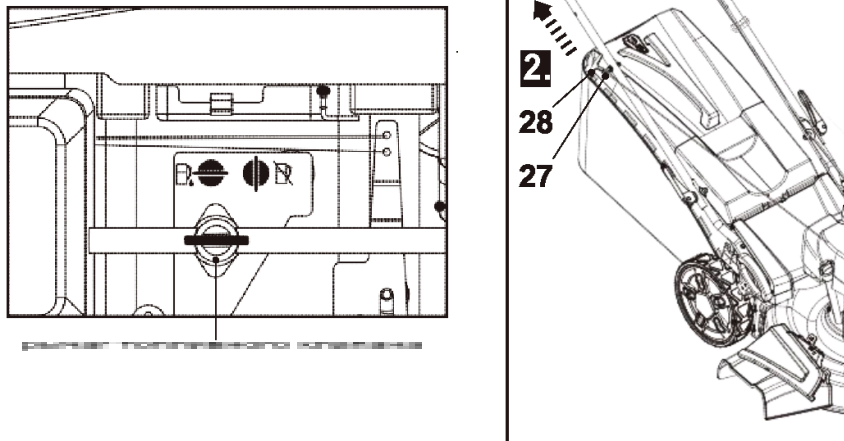

Рис. 23



ПРИМЕЧАНИЕ: если двигатель не запускается, то это может быть вызвано переливом. Перелив возникает из-за слишком большого количества топлива, впрыскиваемого в камеру сгорания, и может препятствовать запуску двигателя. Выполните следующие действия:

1. Выверните свечу зажигания (18а) и высушите ее.
2. Несколько раз прокрутите двигатель рукояткой стартера (28), чтобы удалить топливо из камеры сгорания.
3. Подождите, пока остатки топлива испарятся, и установите свечу зажигания на место. Перед запуском двигателя удалите пролитое топливо и передвиньте устройство на расстояние не менее 3 метров, чтобы избежать случайного возгорания. Подождите, пока двигатель остынет, затем запустите его (см. раздел «Запуск»).

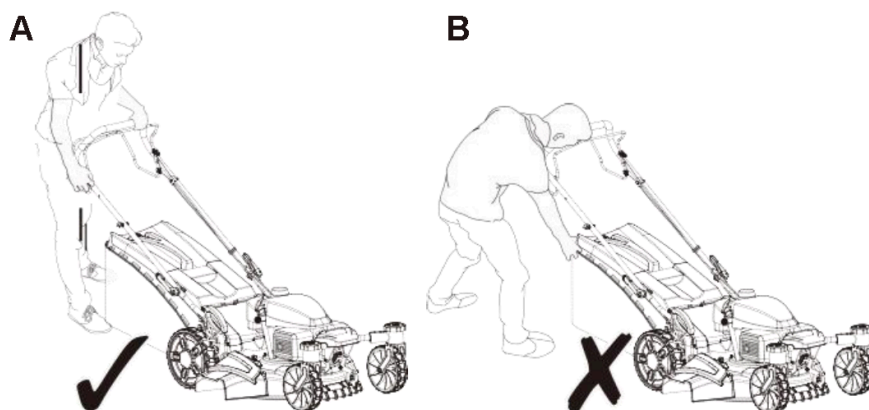
Остановка

1. Отпустите рычаг включения хода (1), чтобы отключить функцию хода (рис. 24, пункт 1).
2. Отпустите рычаг тормоза (3), чтобы остановить двигатель и нож (рис. 24, пункт 2).



Рис. 24

Кошение

1. Убедитесь, что в траве нет камней, игрушек, палок, проволоки и других предметов, которые могут повредить газонокосилку или ее двигатель.
2. Не косите мокрую траву, поскольку она прилипает к днищу устройства, препятствуя правильному выбросу скошенной травы, а также может стать причиной поскользывания и падения.
3. Чтобы газон был в хорошем состоянии, не срезайте более одной трети от общей длины травы. Осенью газон следует стричь до тех пор, пока он продолжает расти.
4. Косите полосами с небольшим перехлестом. Наиболее эффективная схема стрижки газона — по прямым линиям вдоль одной из сторон. Такой подход обеспечит ровность и не позволит пропустить ни одного участка с травой (рис. 25).

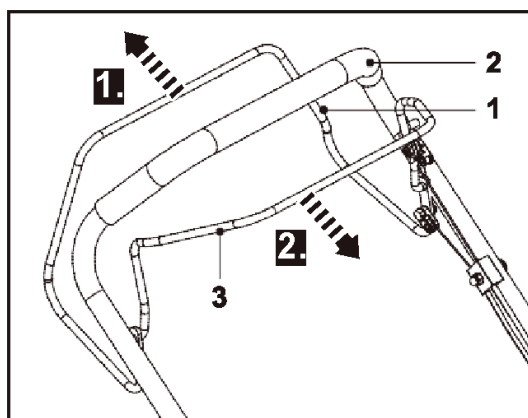

Рис. 25

5. Кошение вокруг цветочных клумб: если в центре газона есть клумба, прокосите одну или две полосы вокруг неё.
6. Соблюдайте особую осторожность при смене направления движения.
7. Регулярно опорожняйте травосборник (26).

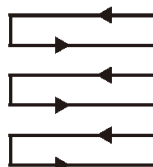

ВНИМАНИЕ! При ударе устройства о посторонний предмет, его следует немедленно остановить. Дайте двигателю остыть и тщательно осмотрите устройство на наличие повреждений. Перед перезапуском необходимо устранить все повреждения.

Сильная вибрация устройства во время работы является признаком его повреждения. В этом случае следует немедленно остановить двигатель и выполнить ремонт устройства.

8. Подготовьте газонокосилку в соответствии с требованиями к применению.

Функция	Травосборник	Насадка для мульчирования	Направляющая бокового выброса
Сбор травы	установлено	снято	снято
Мульчирование	снято	установлено	снято
Боковой выброс	снято	установлено	установлено

Сбор травы

1. Снимите мульчирующую насадку (32) и установите травосборник (26). Убедитесь, что снята направляющая бокового выброса (31) и установлена боковая защитная крышка (21).
2. Регулярно опорожняйте травосборник (26).

Мульчирование



ПРИМЕЧАНИЕ: мульчирование означает измельчение и возвращение скошенной травы обратно на газон: скошенная трава измельчается очень мелко, а затем равномерно распределяется по газону. При нормальных условиях измельченная таким образом трава быстро разлагается, обеспечивая газон питательными веществами.

1. Вставьте мульчирующую насадку (32) в направляющую заднего выброса (29). Убедитесь, что с устройства сняты направляющая бокового выброса (31) и травосборник (26) и установлена боковая защитная крышка (21).
2. Не косите траву, если она мокрая от дождя или росы. Мокрая трава может образовывать комки, которые препятствуют мульчированию и сокращают срок службы устройства. Лучшее время для скашивания травы — предвечерние часы, когда трава сухая и на только что скошенный участок не попадают прямые солнечные лучи.
3. Установите высоту среза примерно на одну треть длины стебля травы (в идеале не более 35 мм). Если газон сильно зарос, может потребоваться увеличение высоты скашивания, чтобы уменьшить усилие при толкании газонокосилки и предотвратить перегрузку двигателя. При интенсивном мульчировании рекомендуется сначала сделать проход с большой высотой скашивания, а затем — с меньшей высотой. В противном случае следует косить более узкими полосами и на более низкой скорости.
4. Для максимальной эффективности устройства регулярно очищайте устройство от налипшей травы. Время от времени выключайте устройство, давая режущему механизму полностью остановиться. Затем переверните газонокосилку на бок. С помощью подходящего приспособления (например, деревянной палочки (не идёт в комплекте)), удалите скопившуюся траву в области режущего ножа. Будьте осторожны с острыми краями лезвия ножа. Выполняйте очистку каждый раз после скашивания травы и после каждого использования.
5. В зависимости от типа травы и состояния газона может потребоваться повторное мульчирование, чтобы трава полностью рассеялась по газону. При повторном скашивании рекомендуется косить перпендикулярно (поперек) первому проходу. Не косите вниз по склону.
6. Меняйте схему скашивания раз в неделю — это позволит предотвратить образование комков и неровностей на газоне.

Боковой выброс травы



ПРИМЕЧАНИЕ: при использовании функции бокового выброса скошенная трава из направляющей выброса разбрасывается по земле.

Прикрепите направляющую бокового выброса (31). Убедитесь, что вставлена мульчирующая насадка (32) и снят травосборник (26).



ПРИМЕЧАНИЕ: возможна утечка топлива из крышки топливного бака (9) и (или) карбюратора (14). Всегда следите за тем, чтобы топливный бак находился в правильном верхнем положении.

После использования

1. Остановите двигатель, отсоедините наконечник провода свечи зажигания (18) и дайте ему остыть.



ВНИМАНИЕ! После работы свеча зажигания (18а) ещё долго время остается горячей.

2. Переведите рычаг топливного клапана в положение «OFF».
3. Выполняйте проверку, очистку и хранение устройства согласно указаниям ниже.

Основные правила обслуживания



ВНИМАНИЕ! Надлежащее техническое обслуживание имеет важное значение для безопасной, экономичной и бесперебойной эксплуатации. Ненадлежащее обслуживание и (или) несвоевременное устранение проблем может привести к неисправности, которая может стать причиной серьезных травм или даже смерти.



ВНИМАНИЕ! Всегда останавливайте двигатель, отсоединяйте наконечник провода от свечи зажигания (18) и давайте двигателю остыть перед выполнением работ по осмотру, техническому обслуживанию и очистке.



Не прикасайтесь к вращающимся ножам (30).

1. Содержите устройство в чистоте. Удаляйте с него грязь и мусор после каждого использования и перед хранением.
2. Регулярная надлежащая очистка поможет обеспечить безопасное использование и продлить срок службы устройства.
3. Перед каждым использованием проверяйте устройство на наличие изношенных и поврежденных деталей. Не приступайте к эксплуатации устройства, если обнаружили сломанные или изношенные детали. Замените изношенные и сломанные детали или обратитесь в авторизованный сервисный центр, к производителю или его представителю на территории РФ для ремонта, прежде чем снова использовать устройство.



ВНИМАНИЕ! Выполняйте ремонт и техническое обслуживание только в соответствии с приведенными инструкциями. Все работы, не описанные в руководстве, должны выполняться квалифицированным специалистом.

Общая очистка

1. Очищать газонокосилку следует слегка влажной тканью, смоченной в мягком мыльном растворе. Для труднодоступных мест используйте щетку.
2. Вентиляционные отверстия после каждого использования следует очищать с помощью тряпки и щетки.
3. Въевшаяся грязь удаляется сжатым воздухом (макс. 3 бар).



ПРИМЕЧАНИЕ: не используйте химические, щелочные, абразивные или другие агрессивные моющие или дезинфицирующие средства для очистки газонокосилки, так как они могут повредить ее поверхность.

4. Проверьте устройство на предмет наличия отсутствующих или поврежденных деталей. Замените изношенные или сломанные детали или обратитесь в авторизованный сервисный центр, к производителю или к его представителю на территории РФ для ремонта, прежде чем снова использовать устройство.

Тщательная очистка

1. Переведите рычаг топливного клапана в положение «ON».
2. Проводите очистку корпуса водой на ровной поверхности с хорошим водоотводом. Подсоедините поливочный шланг к патрубку для воды (11) на корпусе газонокосилки (рис. 26).
3. Установите высоту скашивания в самое верхнее положение. Очистку выполняйте только в нормальном рабочем положении газонокосилки. Не наклоняйте и не удерживайте

- газонокосилку над землей. Включите воду.
4. Потяните за рычаг тормоза (3) и прижмите его к верхней рукоятке (2), затем легким движением потяните за рукоятку стартера (28), чтобы запустить двигатель и режущий нож (30).
 5. Остановите двигатель, отпустив рычаг тормоза (3), когда из-под днища газонокосилки больше не будет выходить грязная вода или мусор.
 6. Поверните рычаг топливного клапана в закрытое положение OFF.
 7. Протрите газонокосилку подходящими салфетками или бумажным полотенцем. Обработайте внутренние поверхности корпуса и нож распыляемой смазкой, чтобы предотвратить коррозию.



Рис. 26

Техническое обслуживание

Перед каждым использованием и после него проверяйте устройство и принадлежности на наличие признаков износа и повреждений. При необходимости выполните замену согласно указаниям в данном руководстве, при этом соблюдая технические требования.

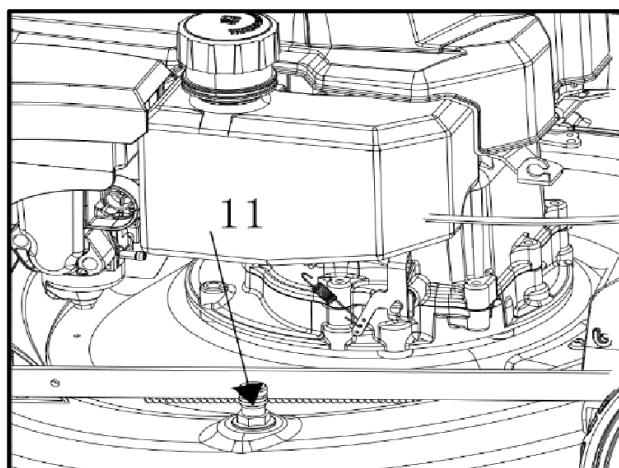

ВНИМАНИЕ! При проведении технического обслуживания газонокосилку необходимо переворачивать, поэтому топливный бак должен быть пустым, иначе топливо может вытечь и привести к пожару или взрыву.



ПРИМЕЧАНИЕ: необходимо всегда опорожнять топливный бак и следить, чтобы воздушный фильтр (13b) и свечи зажигания (18a) находились вверх. В противном случае они будут загрязнены топливом или моторным маслом, что вызовет трудности с запуском двигателя.

Таблица технического обслуживания

Часть	Необходимо:	Перед/после каждого использования	Раз в месяц или каждые 5 ч	Раз в 3 месяца или каждые 25 ч	Раз в 6 месяцев или каждые 50 ч	Раз в год или каждые 100 ч	Раз в 2 года или каждые 250 ч
Моторное масло	Проверить	x					
	Заменить				x		
Воздушный фильтр	Проверить	x					
	Очистить			x			
	Заменить						x
Свеча	Проверить/			x			

Часть	Необходимо:	Перед/после каждого использования	Раз в месяц или каждые 5 ч	Раз в 3 месяца или каждые 25 ч	Раз в 6 месяцев или каждые 50 ч	Раз в год или каждые 100 ч	Раз в 2 года или каждые 250 ч
зажигания	отрегулиров.						
	Очистить			x			
	Заменить						x
Колпачок свечи зажигания	Очистить				x		
Топливный бак и фильтр	Очистить			x			
Топливопровод	Проверить	Раз в 2 года (при необходимости заменить)					
Клапанный зазор	Проверить/отрегулиров.					x	
Глушитель	Проверить					x	
	Очистить					x	
	Заменить					x	
Камера сгорания	Очистить	Каждые 200 часов					
Тормозная накладка маховика	Проверить				x		

Нижняя часть и режущий механизм



ВНИМАНИЕ! При работе с режущим механизмом (30) и вблизи него надевайте защитные перчатки. Для удаления мусора используйте соответствующие приспособления, например, деревянную палочку (не идёт в комплекте).



Для замены всегда используйте оригинальные запасные части. Режущий нож (30) должен заменяться на запасной с идентификационным номером LMB21. Не пытайтесь присоединить другие режущие приспособления.

Замена режущего ножа (30) должна производиться опытным пользователем. Если требуется заточка лезвий, обратитесь к специалисту с соответствующей квалификацией.



ПРИМЕЧАНИЕ: рекомендуется поднять газонокосилку домкратом при проведении осмотра и работ с режущим механизмом (30). Не наклоняйте газонокосилку во избежание утечки топлива и масла.

1. Содержите нижнюю часть и режущий механизм (30) в чистоте и не допускайте скапливания мусора. Удалите скошенную траву из направляющей заднего выброса (29).
2. Перед началом работы регулярно проверяйте, что затянуты все гайки и болты. После длительного использования, особенно в условиях песчаной почвы, режущий нож (30) изнашивается и теряет первоначальную эффективность поэтому его необходимо периодически

заменять.

- Следите за остротой режущего ножа (30), чтобы обеспечить хорошую эффективность скашивания. Замените изношенный или поврежденный режущий нож на новый того же типа или поручите его заточку квалифицированному специалисту.
- Если поднять газонокосилку домкратом не представляется возможным, наклоните ее на правую сторону так, чтобы крышка топливного бака (9) оказалась вверх. Это поможет избежать утечки топлива и затрудненного запуска из-за засорения карбюратора (14).
- Ослабьте шестигранный болт (30e) против часовой стрелки с помощью подходящего ключа (размер: 17 мм) и снимите его вместе с чашеобразной шайбой (30d), режущим ножом (30), держателем ножа (30c) и штифтом (30b) со шпинделя (30a) (см рис. 27).
- Вставьте штифт (30b) в паз на шпинделе (30a), затем установите держатель ножа (30c) на шпиндель (30a) и зафиксируйте узел в нужном положении.
- Замените режущий нож (30) на новый того же типа. Проверьте состояние фланца на держателе ножа (30c), затем установите режущий нож (30) и закрепите узел с помощью чашеобразной шайбы (30d) и шестигранного болта (30e). Затяните шестигранный болт (30e) по часовой стрелке с усилием 40-45 Нм, чтобы обеспечить безопасную эксплуатацию устройства (рис. 27).



ОПАСНО! Перед установкой режущего ножа (30) убедитесь, что лезвия ножа направлены внутрь деки.



Рис. 27



ОПАСНО! Если режущий нож (30) не затянут должным образом, он может ослабнуть, вылететь из устройства и серьезно травмировать или убить оператора или окружающих.

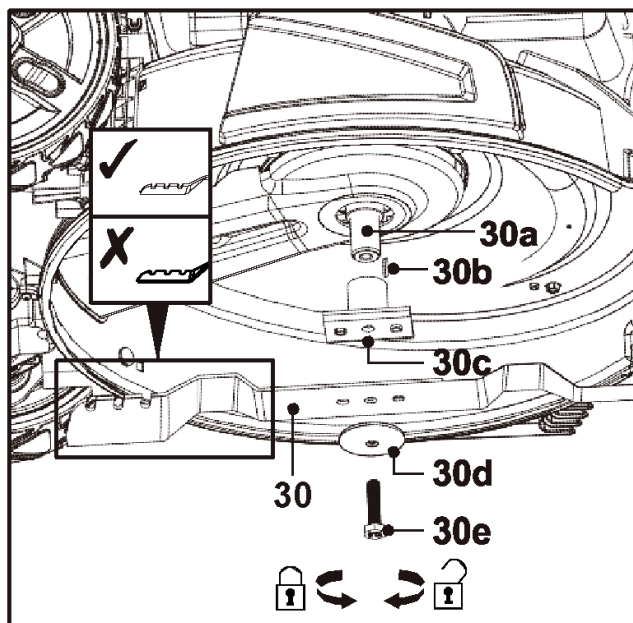

ПРИМЕЧАНИЕ: вне зависимости от состояния режущего ножа (30), заменяйте его через 50 часов косьбы или через 2 года после его установки (в зависимости от того, что наступит раньше). Если на режущем ноже появились трещины или повреждения, замените его на **НОВЫЙ НОЖ**.

- Смазывайте режущее устройство (30) после каждого использования, чтобы продлить срок его службы и срок службы газонокосилки. Нанесите смазочное масло/консистентную смазку по краям режущего устройства (30).

Травосборник

1. Травосборник (26) необходимо проверять перед каждым использованием. Не используйте травосборник, если обнаружены какие-либо повреждения.
2. Очищайте травосборник (26) после эксплуатации с помощью воды и мягкого мыльного раствора.
3. Дайте травосборнику (26) полностью высохнуть перед хранением, чтобы избежать появления плесени.

Тросы

Перед каждым использованием проверяйте исправность троса рычага включения хода (5) и троса рычага тормоза (6). При необходимости обратитесь за помощью к квалифицированному специалисту, чтобы правильно их отрегулировать.



ВНИМАНИЕ! Не используйте устройство с поврежденными или незакрепленными тросами рычагов!

Воздушный фильтр



ПРИМЕЧАНИЕ: регулярное обслуживание воздушного фильтра (13b) помогает предотвратить попадание загрязнений в двигатель. Попадание грязи может вызвать засорение, которое приведет к преждевременному износу двигателя, проблемам с его запуском и работой.

Промывайте воздушный фильтр (13b) через каждые 25 часов работы (в условиях повышенной запыленности и загрязненности воздуха очистку следует проводить чаще).

1. Регулярно проверяйте воздушный фильтр (13b). При необходимости заменяйте его на новый.
2. Нажмите на две защелки (13a), чтобы отсоединить крышку воздушного фильтра (13), а затем снимите ее (рис. 28).
3. Снимите воздушный фильтр (13b), вытряхните его о твердую поверхность или продуйте его воздушным пистолетом, чтобы удалить пыль.
4. Закройте крышку воздушного фильтра (13) и убедитесь, что обе защелки (13a) зафиксированы должным образом.



Рис. 28

Свеча зажигания

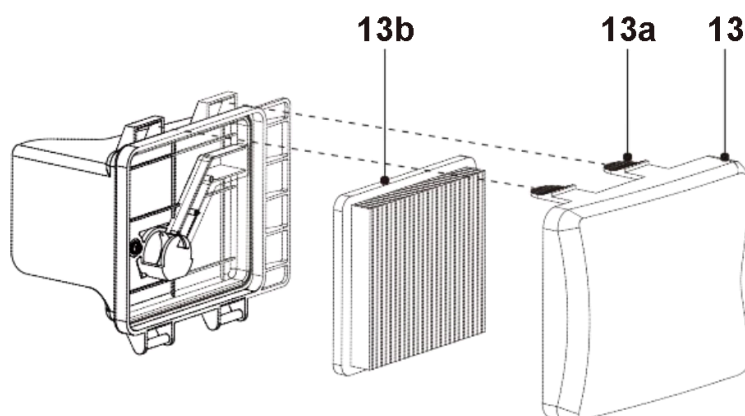

ПРИМЕЧАНИЕ: свеча зажигания (17a) должна быть чистой и у неё должен быть правильный зазор.

Проверяйте свечу зажигания (17a) каждые 25 часов работы или перед каждым хранением сроком более 180 дней. Очистите свечу зажигания, при необходимости замените ее на новую (тип: BPR5ES).

1. Отсоедините наконечник провода от свечи зажигания (17) (см. рис. 29).

2. Поверните свечу зажигания против часовой стрелки с помощью свечного ключа (33), чтобы ослабить её, затем осторожно снимите ее (рис. 30).



Рис. 29



Рис. 30

3. Проверьте свечу зажигания (17a) на наличие повреждений и признаков износа. Цвет центрального электрода должен быть светло-коричневым.
4. Осторожно удалите отложения с электрода мягкой проволочной щеткой. Избегайте сильного давления на электрод во избежание повреждений.
5. Вытрите свечу зажигания (17a) мягкой тканью, если она влажная.
6. Проверьте зазор между электродами свечи зажигания. Зазор должен составлять 0,7-0,8 мм (рис. 31).
7. При повреждении электродов или изоляции замените свечу зажигания на новую.
8. При замене свечи зажигания (187) сначала вкрутите ее от руки, а затем слегка затяните свечным ключом (33).

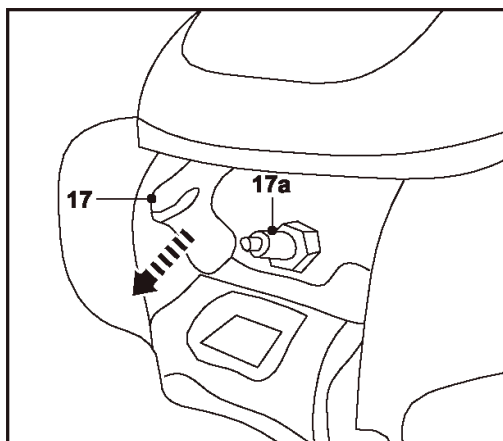

Рис. 31

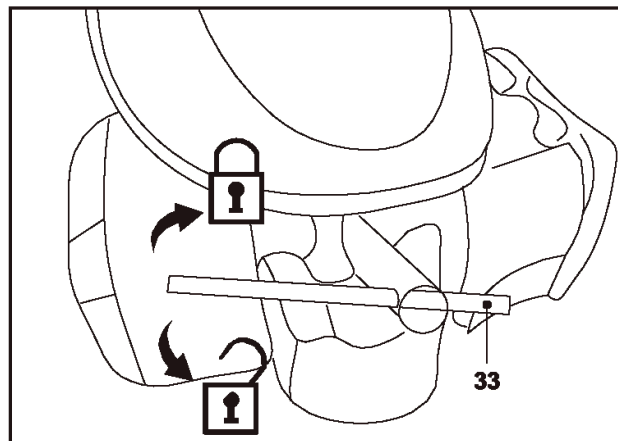

ВНИМАНИЕ! Во избежание повреждений не затягивайте свечу зажигания (17a) слишком сильно.

Топливо

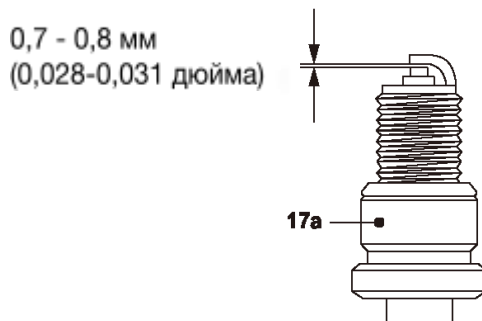

ПРИМЕЧАНИЕ: свойства бензина со временем ухудшаются. Запуск двигателя может быть затруднен, если используется бензин, хранившийся более 30 дней.

1. Не допускайте длительного хранения бензина в топливном баке двигателя. Его необходимо сливать в подходящую емкость. Поставьте газонокосилку на устойчивую поверхность и с помощью сифона слейте весь бензин из топливного бака (рис 32).
2. После слива топлива из топливного бака установите и затяните крышку бака, запустите двигатель и продолжайте работать до тех пор, пока двигатель не остановится из-за отсутствия топлива в камере карбюратора. Время работы составляет около 5 минут.



ВНИМАНИЕ! Не запускайте двигатель на слишком долгое время — это может привести к его повреждению.



Рис. 32

Проверка масла в двигателе

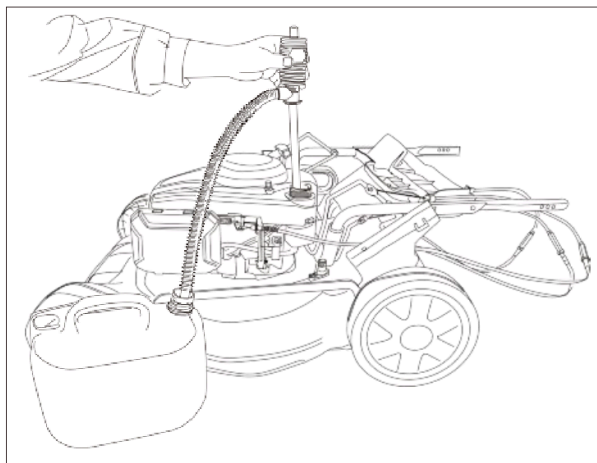

ПРИМЕЧАНИЕ: необходимо проверять уровень и качество масла перед каждым использованием.

Масло необходимо заменять через каждые 6 месяцев или после 50 часов работы.

1. Открутите и снимите крышку маслозаливной горловины (22).
2. Медленно добавьте моторное масло соответствующего качества (SAE 10W-30). Дайте маслу осесть.
3. При добавлении масла следите за его уровнем в двигателе. Протрите масляный щуп, верните его на место, затяните крышку маслозаливной горловины (22), а затем снова извлеките щуп.
4. Уровень масла должен находиться между метками верхнего и нижнего уровня (примерно 400 мл). При необходимости долейте масло, но не переполняйте бак.
5. После добавления масла подождите минуту, а затем снова проверьте уровень масла.
6. Вытрите пролитое масло мягкой тканью и закрутите крышку маслозаливной горловины (22).

Замена моторного масла



ПРИМЕЧАНИЕ: замену масла необходимо выполнять через каждые 50 часов работы или раз в 6 месяцев.



ВНИМАНИЕ! Перед тем, как перевернуть газонокосилку для проведения технического обслуживания, необходимо опорожнить топливный бак, иначе топливо может вытечь и привести к пожару или взрыву.

1. Масло должно быть прозрачным и вязким. Если масло липкое или содержит частицы грязи, его необходимо слить и заменить.
2. Открутите и снимите крышку маслозаливной горловины (22).
3. Поставьте рядом с устройством подходящую емкость для сбора слитого масла. Емкость должна быть соответствующего объема.
4. Наклоните устройство в сторону, чтобы слить масло в емкость.
5. Удалите пролитое масло.
6. Залейте масло в двигатель (см. раздел «Топливо и моторное масло — Моторное масло»).

Карбюратор

Настройка карбюратора (13) выполняется на заводе производителя. Если необходимо внести какие-либо изменения, обратитесь в авторизованный сервисный центр, к производителю, к его представителю на территории РФ или к специалисту с соответствующей квалификацией. Не пытайтесь самостоятельно выполнять какие-либо регулировки.

Глушитель

Если необходимо отрегулировать или заменить глушитель (20), обратитесь в авторизованный сервисный центр, к производителю, к его представителю на территории РФ или к специалисту с соответствующей квалификацией. Не пытайтесь самостоятельно выполнять какие-либо регулировки.

Зазоры клапанов

Поручите квалифицированному специалисту проверить и отрегулировать зазоры клапанов. Данные для специалистов: впускн.: $0,10 \pm 0,02$ мм, выпускн.: $0,10 \pm 0,02$ мм.

Ремонт



ПРИМЕЧАНИЕ: может потребоваться регулировка троса включения хода (5), так как со временем он может растянуться.

Если задние колеса (24) не вращаются при нажатии на рычаг включения хода (1), возможно, необходимо отрегулировать трос включения хода (5) (см. рис. 33.).

1. Убедитесь, что верхняя стопорная гайка (5a) надежно удерживается гаечным ключом (размер: 10 мм), затем с помощью другого ключа (размер: 8 мм) поверните нижнюю втулку (5b) против часовой стрелки, чтобы ослабить ее.
2. Продолжайте поворачивать нижнюю втулку (5b) против часовой стрелки (вниз) оставив 3–5 витков.
3. Убедитесь, что нижняя втулка (5b) надежно удерживается гаечным ключом (размер: 8 мм), затем с помощью другого гаечного ключа (размер: 10 мм) поверните верхнюю стопорную гайку (5a) по часовой стрелке, чтобы затянуть её.



Рис. 33

Если проблему решить не удалось, обратитесь в авторизованный сервисный центр, к производителю, к его представителю на территории РФ или к квалифицированному специалисту для проверки и ремонта.

Данное устройство не содержит других деталей, которые можно отремонтировать самостоятельно.

Хранение

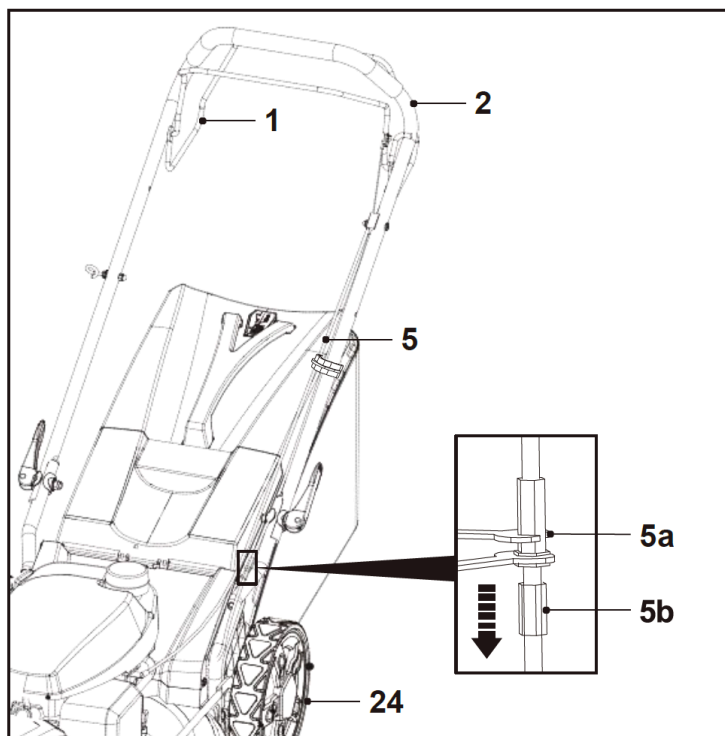

ПРИМЕЧАНИЕ: надлежащие условия хранения очень важны для обеспечения бесперебойной работы данного устройства.

1. Остановите двигатель и отсоедините наконечник провода от свечи зажигания (17).
2. Переведите рычаг топливного клапана в положение «OFF».
3. Очистите газонокосилку (см. раздел «Очистка»).
4. Храните устройство и принадлежности к нему в сухом, защищенном от морозов и хорошо проветриваемом месте.
5. Храните устройство в недоступном для детей месте. Оптимальная температура хранения — от 10°C до 30°C.
6. Рекомендуется использовать для хранения оригинальную упаковку или накрывать устройство подходящим материалом либо чехлом, чтобы защитить его от пыли.
7. Опорожните топливный бак, если не собираетесь использовать устройство в течение длительного времени (более 30 дней), а также перед тем, как убрать его на зимнее хранение.

Транспортировка

1. Остановите двигатель и отсоедините наконечник провода от свечи зажигания (17).
2. Переведите рычаг топливного клапана в положение «OFF».
3. Установите высоту скашивания в самое верхнее положение, как описано в разделе «Регулировка высоты скашивания».
4. Установите транспортировочные предохранительные приспособления, если это необходимо.
5. Переносите устройство за верхнюю рукоятку (2) и ручки для транспортировки (16).
6. Если нет подходящей погрузочной рампы, попросите другого человека о помощи при погрузке устройства в транспортное средство.
7. Необходимо обеспечить максимальную защиту устройства от ударов и вибрации, которые

могут возникнуть при его транспортировке.

8. Надежно закрепите устройство, чтобы предотвратить его соскальзывание или падение, утечку топлива, причинение повреждений или нанесение травм.

Диагностика и устранение неисправностей

Некоторые неполадки можно устранить самостоятельно, поэтому при возникновении проблем сначала рекомендуется изучить данный раздел.



ВНИМАНИЕ! Выполняйте только те действия, которые описаны в данном руководстве. Если вам не удалось устранить проблему самостоятельно, обратитесь в авторизованный сервисный центр, к производителю, его представителю на территории РФ или к специалисту с соответствующей квалификацией.

Неисправность	Возможная причина	Способ устранения
1. Двигатель не запускается	1.1. Топливный клапан находится в положении «OFF»	1.1. Перевести топливный клапан в положение «ON»
	1.2. Недостаточное количество топлива в баке	1.2. Залить топливо
	1.3. Свеча зажигания отсырела	1.3. Высушить свечу зажигания
	1.4. Свеча зажигания неисправна	1.4. Заменить свечу зажигания
	1.5. Ослаблен наконечник провода свечи	1.5. Закрепить должным образом
	1.6. Загрязнен воздушный фильтр	1.6. Очистить воздушный фильтр
	1.7. Свеча зажигания не затянута	1.7. Затянуть свечу зажигания (25-30 Нм)
	1.8. Неправильный зазор свечи зажигания	1.8. Установить зазор между электродами 0,7-0,8 мм
	1.9. Карбюратор залило топливом	1.9. Вывернуть свечу зажигания, ручным стартером прокручивать двигатель, пока карбюратор не очистится.
	1.10. Неисправен модуль зажигания	1.10. Обратитесь в сервисную службу
2. Двигатель глохнет	2.1. Недостаточное количество топлива в баке	2.1. Залить топливо
	2.2. Режущий нож заблокирован	2.2. Устранить причину блокировки
3. Затрудненный запуск или потеря мощности двигателя	3.1. Грязь, вода или несвежее топливо в баке	3.1. Слить топливо и очистить бак. Залить в бак чистое свежее топливо.
	3.2. Засорение сапуна в крышке топливного бака	3.2. Почистить или заменить крышку с сапуном.
	3.3. Загрязнен воздушный фильтр	3.3. Очистить воздушный фильтр
4. Двигатель работает с перебоями	4.1. Свеча зажигания неисправна	4.1. Установить новую свечу с правильным зазором

Неисправность	Возможная причина	Способ устранения
	4.2. Неправильный зазор свечи зажигания	4.2. Установить зазор между электродами 0,7-0,8 мм
	4.3. Загрязнен воздушный фильтр	4.3. Очистить воздушный фильтр
5. Двигатель неустойчиво работает на холостом ходу	5.1. Загрязнен воздушный фильтр	5.1. Очистить воздушный фильтр
	5.2. Засорены вентиляционные отверстия	5.2. Очистить вентиляционные отверстия от мусора
	5.3. Засорены охлаждающие ребра цилиндра	5.3. Очистить ребра цилиндра от мусора
6. Пропуски зажигания на высоких оборотах двигателя	6.1. Слишком малый зазор между электродами свечи	6.1. Установить зазор между электродами 0,7-0,8 мм
7. Двигатель перегревается	7.1. Засорены вентиляционные отверстия	7.1. Очистить вентиляционные отверстия от мусора
	7.2. Неправильная свеча зажигания	7.2. Установить рекомендованную свечу зажигания и очистить ребра цилиндра
8. Неудовлетворительная работа устройства	8.1. Режущий нож затупился	8.1. Заменить на новый
	8.2. Срезаемый материал не соответствует мощности устройства	8.2. Косить только траву, соответствующую мощности устройства
	8.3. Неправильная высота скашивания	8.3. Отрегулировать высоту скашивания
	8.4. Непрямая линия движения	8.4. Зафиксировать два передних колеса при косьбе
9. Чрезмерная вибрация, шум или выхлоп	9.1. Режущий нож затупился или поврежден	9.1. Заменить на новый
	9.2. Ослабили болты/гайки	9.2. Затянуть болты/гайки
	9.3. Неправильный тип бензина/масла	9.3. Слить бензин/масло и залить соответствующий бензин/масло

Переработка и утилизация

Старые газонокосилки потенциально пригодны для вторичной переработки, поэтому их не следует выбрасывать в бытовой мусор. Мы просим вас поспособствовать и внести свой вклад в экономию ресурсов и защиту окружающей среды, сдав старое устройство в оборудованный пункт приема (если таковой имеется).

Бензин, отработанное масло, бензوماзляные смеси, а также предметы, испачканные маслом (например, тряпки), не относятся к бытовому мусору. Утилизируйте загрязненные маслом предметы в соответствии с местными правилами и сдавайте их в пункты утилизации.

Устройство поставляется в упаковке, защищающей его от повреждений во время транспортировки. Сохраняйте упаковку до тех пор, пока не убедитесь, что все детали доставлены и устройство функционирует должным образом. После этого упаковку следует утилизировать.

Импортер: ООО «ВсеИнструменты.ру».

Адрес: 109451, Россия, г. Москва, ул. Братиславская, д. 16, корп. 1, пом. 3.

Телефон: 8 800 550-37-70.

Сайт: <https://www.vseinstrumenti.ru/>

Электронная почта по общим вопросам: info@vseinstrumenti.ru

Назначенный срок службы: 3 года

Срок гарантии: 12 месяцев

Страна производства: Китай.

Изготовитель: CHONGQING SENCI IMPORT & EXPORT TRADE CO., LTD

Дата производства изделия: указана на изделии.