

ATLET

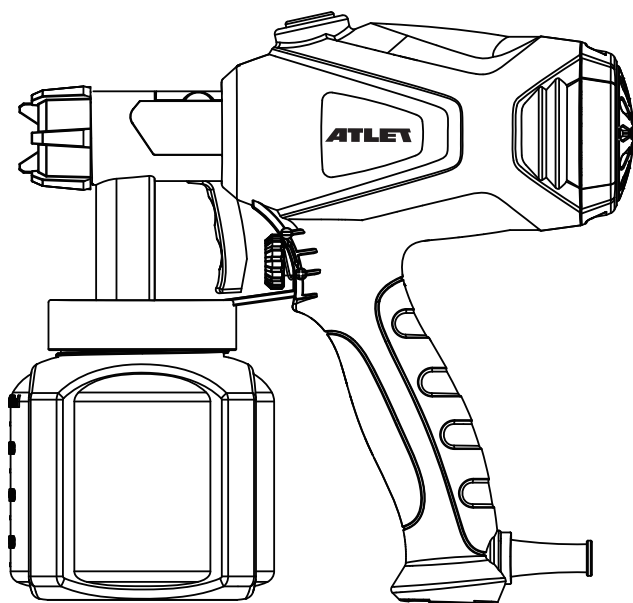

PRG350G

• Spray Gun	EN	05
• Краскопульт	RU	10

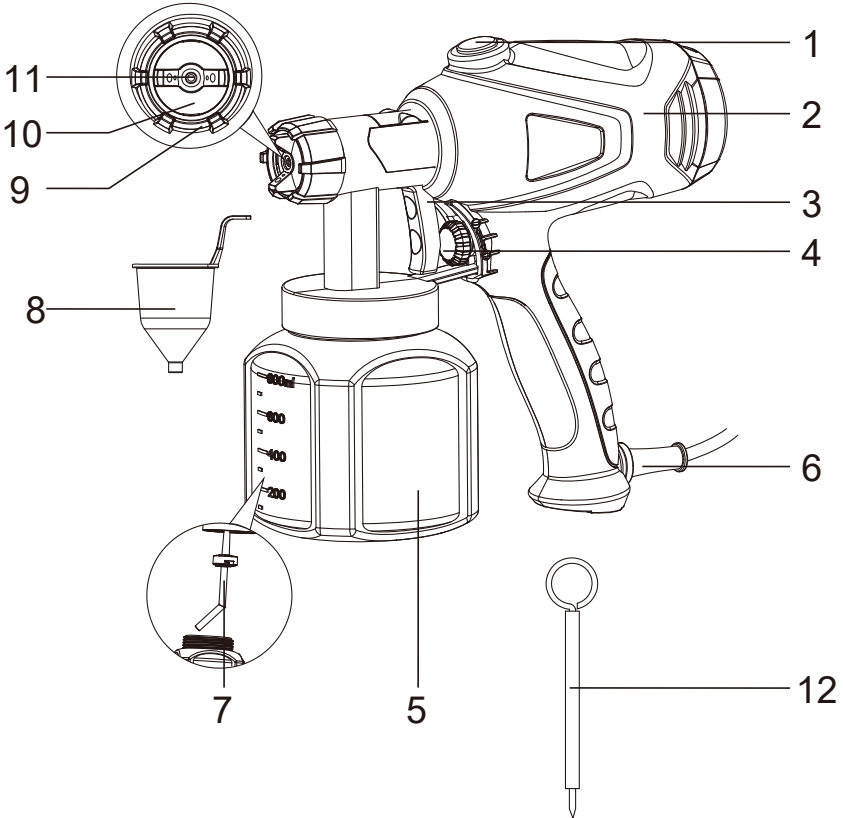



Рис.А1



Рис.А2

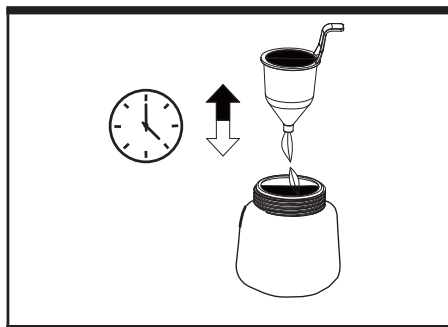

Рис.В1

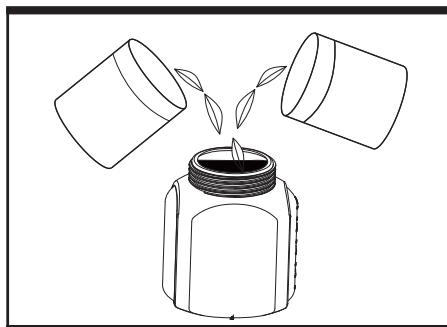

Рис.В2

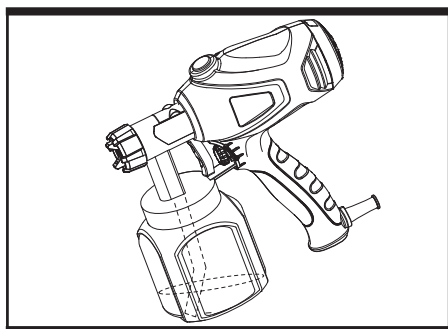

Рис.С

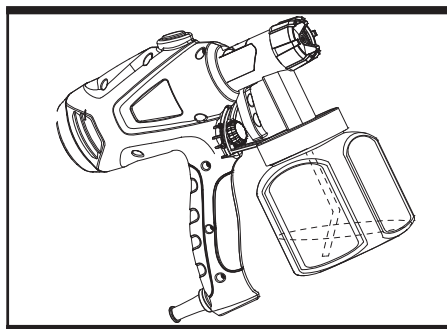

Рис.Д

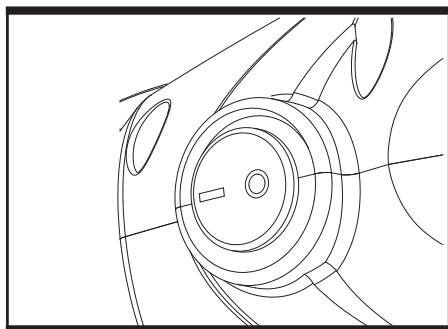

Рис.Е

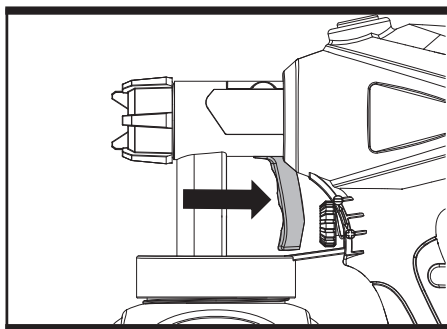

Рис.Ф1

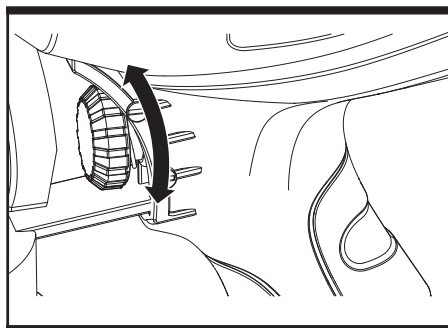

Рис. F2

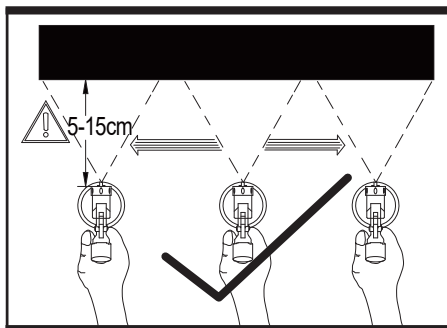

Рис. F3

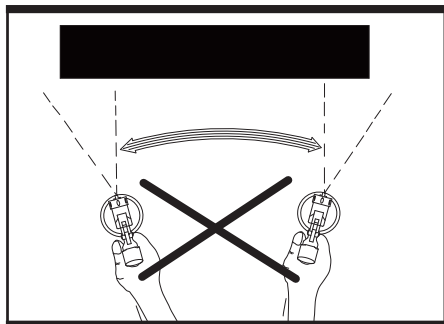

Рис. F4

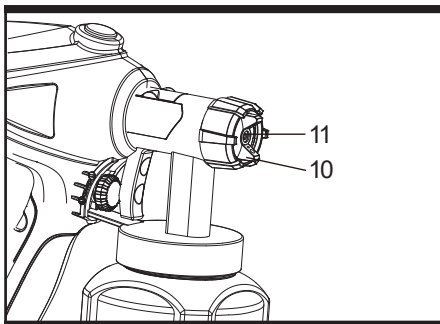

Рис. G1

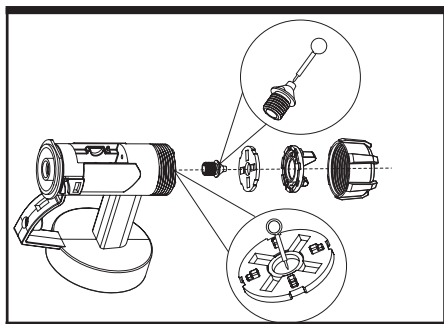

Рис. G2

COMPONENT LIST

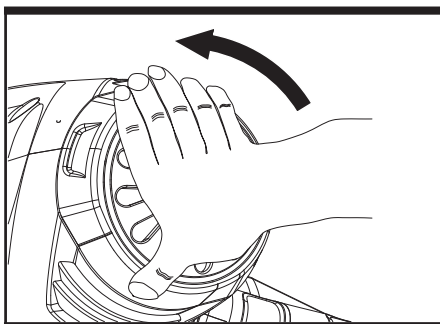
1. On / Off switch
 2. Motor housing
 3. Trigger switch
 4. Flow rate adjusting knob
 5. Tank
 6. Power cable
 7. Suction pipe
 8. Viscosity cup
 9. Cap nut
 10. Air cap
 11. Nozzle
 12. Nozzle cleaning needle
-

TECHNICAL DATA

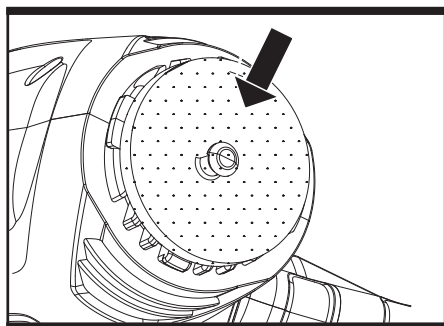
Type PRG350G (PRG- designation of machinery, representative of spray gun)

Voltage	220V~50Hz
Rated power	350W
Max air volume flow	500ml/min
Max viscosity	50DIN-s
Tank capacity	800ml
Spraying pressure	0.1-0.2 Bar
Protection class	□/II
Weight	1 kg

ACCESSORIES

Viscosity cup

1

Nozzle cleaning needle

1

We recommend that you purchase your accessories from the same store that sold you the tool. Use good quality accessories marked with a well-known brand name. Choose the type according to the work you intend to undertake. Refer to the accessory packaging for further details. Store personnel can assist you and offer advice.

PRODUCT SAFETY

GENERAL POWER

TOOL SAFETY

WARNINGS



WARNING! Read all safety warnings and all instructions. Failure to follow the warnings and instructions may result in electric shock, fire and/or serious injury.

Save all warnings and instructions for future reference.

The term "power tool" in the warnings refers to your mains-operated (corded) power tool or battery-operated (cordless) power tool.

1. WORK AREA SAFETY

- a) **Keep work area clean and well lit.** Cluttered or dark areas invite accidents.
- b) **Do not operate power tools in explosive atmospheres,** such as in the presence of flammable liquids, gases or dust. Power tools create sparks which may ignite the dust or fumes.
- c) **Keep children and bystanders away while operating a power tool.** Distractions can cause you to lose control.

2. ELECTRICAL SAFETY

- a) **Power tool plugs must match the outlet. Never modify the plug in any way. Do not use any adapter plugs with earthed (grounded) power tools.** Unmodified plugs and matching outlets will reduce risk of electric shock.
- b) **Avoid body contact with earthed or grounded surfaces,** such as pipes, radiators, ranges and refrigerators. There is an increased risk of electric shock if your body is earthed or grounded.
- c) **Do not expose power tools to rain or wet conditions.** Water entering a power tool will increase the risk of electric shock.
- d) **Do not abuse the cord. Never use the cord for carrying, pulling or unplugging the power tool. Keep cord away from heat, oil, sharp edges or moving parts.** Damaged or entangled cords increase the risk of electric shock.
- e) **When operating a power tool outdoors, use an extension cord suitable for outdoor use.** Use of a cord suitable for outdoor use reduces the risk of electric shock.
- f) **If operating a power tool in a damp location is unavoidable, use a residual current device (RCD) protected supply.** Use of an RCD reduces the risk of electric shock.

3. PERSONAL SAFETY

- a) **Stay alert, watch what you are doing and use common sense when operating a power tool. Do not use a power tool while you are tired or under the influence of drugs, alcohol or medication.** A moment of inattention while operating power tools may result in serious personal injury.
- b) **Use personal protective equipment. Always wear eye protection.** Protective equipment such

as dust mask, non-skid safety shoes, hard hat, or hearing protection used for appropriate conditions will reduce personal injuries.

- c) **Prevent unintentional starting. Ensure the switch is in the off-position before connecting to power source and/or battery pack, picking up or carrying the tool. Carrying power tools with your finger on the switch or energising power tools that have the switch on invites accidents.**
- d) **Remove any adjusting key or wrench before turning the power tool on.** A wrench or a key left attached to a rotating part of the power tool may result in personal injury.
- e) **Do not overreach. Keep proper footing and balance at all times.** This enables better control of the power tool in unexpected situations.
- f) **Dress properly. Do not wear loose clothing or jewellery. Keep your hair, clothing and gloves away from moving parts.** Loose clothes, jewellery or long hair can be caught in moving parts.
- g) **If devices are provided for the connection of dust extraction and collection facilities, ensure these are connected and properly used.** Use of dust collection can reduce dust-related hazards.

4. POWER TOOL USE AND CARE

- a) **Do not force the power tool. Use the correct power tool for your application.** The correct power tool will do the job better and safer at the rate for which it was designed.
- b) **Do not use the power tool if the switch does not turn it on and off.** Any power tool that cannot be controlled with the switch is dangerous and must be repaired.
- c) **Disconnect the plug from the power source and/or the battery pack from the power tool before making any adjustments, changing accessories, or storing power tools.** Such preventive safety measures reduce the risk of starting the power tool accidentally.
- d) **Store idle power tools out of the reach of children and do not allow persons unfamiliar with the power tool or these instructions to operate the power tool.** Power tools are dangerous in the hands of untrained users.
- e) **Maintain power tools. Check for misalignment or binding of moving parts, breakage of parts and any other condition that may affect the power tool's operation.** If damaged, have the power tool repaired before use. Many accidents are caused by poorly maintained power tools.
- f) **Keep cutting tools sharp and clean.** Properly maintained cutting tools with sharp cutting edges are less likely to bind and are easier to control.
- g) **Use the power tool, accessories and tool bits etc. in accordance with these instructions, taking into account the working conditions and the work to be performed.** Use of the power tool for operations different from those intended could result in a hazardous situation.

5. SERVICE

- a) **Have your power tool serviced by a qualified repair person using only identical replacement parts.** This will ensure that the safety of the power tool is maintained.

SPRAY GUN SAFETY WARNINGS

1. Do not use guns for spraying flammable materials.
2. Do not clean guns with flammable solvents.
3. Warning! Be aware of any hazard presented by the material being sprayed and consult the markings on the container or the information supplied by the manufacturer of the material to be sprayed.
4. Do not spray any material where the hazard is not known.
5. Use appropriate personal protective equipment, such as dust mask, protective clothing.
6. Do not clean guns with flammable solvent.
7. Recommendation that the tool always be supplied via a residual current device with a rated residual current of 30mA or less.

SYMBOLS



To reduce the risk of injury, user must read instruction manual



Wear eye protection



Wear ear protection



Wear dust mask



Warning



Double insulation



Waste electrical products must not be disposed of with household waste. Please recycle where facilities exist. Check with your local authorities or retailer for recycling advice.



Warning: Do not direct the jet at persons, animals and electrical equipment.

OPERATING INSTRUCTIONS



NOTE: Before using the tool, read the instruction book carefully.

INTENDED USE

The spray gun is for spraying non-flammable and non-hazardous paints and varnishes suitable.

NOTE:

- This tool is suitable for solvent-based and water-based paints, finishes, primers, twocomponent paints, varnishes, automotive topcoats, stains and wood preservatives.
- It is not suitable for alkali, acidic paints and the paints of which flash point is under 21 °C.



WARNING: The tool cannot be used for spraying of flammable liquids. Do not use the tool for the food, pharmacy or other purposes that are not mentioned in the manual.

PREPARATION

To obtain the best results, it is important that you prepare the paint to be sprayed and thin the paint to the correct viscosity. Before operating, always ensure that the paints to be sprayed are free from dust, dirt and grease. The paint or fluid to be sprayed should be thoroughly mixed and free from lumps or other particles. Many substances can be sprayed with your spray gun, but always check the manufactures recommendations before purchasing your paint.

1. VISCOSITY MEASUREMENT

Most paints are supplied ready for brush application and will need to be thinned before they are suitable to be sprayed. Follow the manufacturer's advice on thinning the paint when used with a spray gun. The viscosity cup will help you to determine the correct viscosity of paint to be used.

To determine the correct viscosity (See Fig. A1, A2)

- 1) Stir well the paint before the starting to measure. Check the DIN list, if the print is suit your requirement, go ahead. If the seconds lead you to have a more thin print, you can follow below step.
- 2) Fill the viscosity cup to the brim with paint.
- 3) Measure the time in seconds of liquid dripping from the cup into the can until the cup is empty. The measured time is called run-DIN-seconds (DIN-s). (See Fig. A1)
- 4) Verify the suit ratio, when you find the suitable ratio, you can pull them in the sprayer container. (See Fig. A2)



WARNING: Dilute the paint before use. Get the information of dilution and viscosity of the paint from the store that sold the paint.



WARNING: This viscosity cup is only used for measuring paint viscosity. It is not a funnel, paint storage or paint transporter.



WARNING: When spraying paint, use the recommended viscosity. Spray the paint

slowly and evenly. Spraying too fast or too large flow may result in paint dropped or spilt.

The table below shows recommended run-DIN-seconds for different types of material.

Solvent-based paints	15-50
Primers	25-50
Pickling	no need to dilute
2 Component paints	20-50
Varnishes	15-40
Waterborne paints	20-40
Automotive topcoats	20-40
Wood preservatives	no need to dilute

If the paint takes longer than the recommended time to empty, then further thinning is required. Mix in a small quantity of the appropriate thinner and use the viscosity test until the correct thickness is achieved.

2. ASSEMBLING THE TANK

- 1) Remove the tank by unscrewing it in clockwise direction from the spray gun.
- 2) Fill the tank with paint of the correct viscosity.
- 3) Adjust the suction pipe direction correctly according to different operating conditions to deplete the material in the tank as much as possible.

SPRAYING WITH A TILTING ANGLE:

NOTE: Don't tilt too much.

Spray to the underlying objects

- turn the suction pipe forwards. (See Fig. B1)

Spray to the overhead objects

- turn the suction pipe backwards. (See Fig. B2)

- 4) Fill the tank with prepared paint.
- 5) Assemble the tank back to the spray gun by screwing it tightly in counter-clockwise direction.

3. ON/OFF SWITCH (SEE FIG. C)

To start the tool, depress the on/off switch to "I".
To stop the tool, depress the on/off switch to "O".

4. TRIGGER SWITCH (SEE FIG. D)

Depress the on/off switch to "I", then squeeze the trigger switch to start the spraying work.

5. ADJUSTING THE RATE OF FLOW (SEE FIG. E)

The sprayed capacity can be adjusted by using the flow rate adjusting knob. Adjust the adjusting knob until the best spray pattern is reached. Turn the adjusting knob clockwise (+) to increase the flow rate and turn it counter-clockwise (-) to decrease the flow rate. A poor spray pattern will concentrate the paint in the centre of the spray and give a blotchy finish. A good spray pattern will give even distribution of paint throughout the pattern.

6. SPRAYING TECHNIQUES (SEE FIG. F1, F2)

To obtain the best results, keep your spray gun level and parallel to the surface at all times. Keep the nozzle 5~15cm from the surface and spray evenly from side to side or up and down, use smooth and even strokes (See Fig. F1).

NOTE:

- Make sure that you have masked the areas that should not be sprayed by a good quality masking tape.

- The intended area to be sprayed should be pretreated to be smooth and clean, free from dust.
- Before operating, aim the paint sprayer at a piece of scrap material and start spraying to find the best pattern and flow rate.

Do not spray as showing in Fig. F2.

CLEARANCE AND MAINTENANCE

Remove the plug from the socket before carrying out any adjustment, servicing or maintenance.

If the supply cord is damaged, a special cord or assembly available from the manufacturer or its service agent must replace it.

Always remember to disconnect the plug from the socket before cleaning the spray gun or paint tank, it is essential that the spray gun is cleaned thoroughly after every use. Failure to clean it will almost certainly result in blockages and it may not operate when you next come to use it.

 **WARNING: Do not clean the parts by holding the machine in flowing water. Never clean the parts by submerging the machine in water or thinner.**

The following action must be taken after every use:

- 1) After switch off the gun, depress the trigger switch again to return the paint remained in the spray gun back to the tank.
- 2) Remove the tank and pour the remaining liquid back in to the can.
- 3) Clean the tank thoroughly using paint thinner.
- 4) Put some suitable thinner into the tank and be sprayed through the spray gun until only clean thinner comes out of the nozzle.
- 5) Remove the tank, the suction tube and the filter, and thoroughly clean them.
- 6) Loosen the nozzle slightly, unscrew the locknut and move the nozzle from the cylinder, take the valve out of the cylinder.
- 7) Clean the nozzle, valve, locknut, cylinder thoroughly with thinner.
- 8) Use the cleaning pin to clear the nozzle and the swirl head of the valve.
- 9) Reassemble the spray gun.
- 10) Clean the outside of the machine with a moist cloth.

CLEAN THE FILTER (SEE FIG. G1, G2):

Remove the filter cover by turning it counter-clockwise. Take the sponge filter out and clean it. Re-install the dry and clean filter back to the tool.

 **WARNING: Do not use the tool without filter, otherwise dirt may be sucked in the tool.**

CLEAR THE NOZZLE/AIR CUP (SEE FIG. F3, F4)

 **WARNING: The spray gun needs to be cleaned after each use, otherwise there is a risk of clogging.**

Clear the nozzle or air cup with solvents or water when the nozzle/air cup is blocked with paint or the paint is accumulated on the air cup. Remove the attachment at the nozzle and use nozzle cleaning

needle to clean the blockage inside the nozzle and around the small attachment.

NOTE: Aqueous solvents need to be cleaned with water after each use. Oil-based paint can be cleaned with pine water or the corresponding paint thinner, and soaked before cleaning.

ENVIRONMENTAL PROTECTION



Waste electrical products must not be disposed of with household waste. Please recycle where facilities exist. Check with your local authorities or retailer for recycling advice.

TROUBLESHOOTING

Symptom	Possible Cause	Remedy
No spray	Nozzle clogged	Clean the nozzle
	Suction pipe clogged	Clean the suction pipe
	Flow rate set too low	Turn the adjusting knob clockwise (+) to increase the flow rate
	Suction pipe loosened	Tighten the suction pipe
	Tank not tightened	Tighten the tank
	Paint is too thick	Check the viscosity of the paint and dilute
Paint dropped from nozzle	Nozzle loosened	Tighten the nozzle
	Worn nozzle	Replace the nozzle
	Paint accumulated on air cap or nozzle	Clean the air cap or nozzle with solvents or water
Spraying too thick	Paint is too thick	Check the viscosity of the paint and dilute.
	Flow rate set too high	Turn the adjusting knob counterclockwise (-) to decrease the flow rate
	Low pressure in the tank	Re-tighten the tank
Irregular spraying	Not enough paint in the tank	Add enough paint
	Dirty filter	Clean the filter or replace it
Liquid dripping while spraying	Flow rate set too high	Turn the adjusting knob counterclockwise (-) to decrease the flow rate

ПЕРЕЧЕНЬ ДЕТАЛЕЙ И УЗЛОВ

1. Переключатель включения/выключения
2. Корпус двигателя
3. Курковый переключатель
4. Ручка регулировки расхода
5. Контейнер
6. Шнур питания
7. Всасывающая трубка
8. Чашечный вискозиметр
9. Колпачковая гайка
10. Воздушная головка
11. Сопло
12. Игла для прочистки сопла

ТЕХНИЧЕСКИЕ ХАРАКТЕРИСТИКИ

Тип PRG350G (PRG- обозначение оборудования, представляющего собой краскопульт)

Напряжение	220 В ~ 50 Гц
Номинальная мощность	350 Вт
Макс. объемный расход воздуха	500 мл/мин
Макс. вязкость	50 DIN-с
Объем контейнера	800 мл
Давление распыления	0,1–0,2 бар
Степень защиты	□/II
Вес	1 кг

ПРИНАДЛЕЖНОСТИ

Чашечный вискозиметр

1

Игла для прочистки сопла

1

Рекомендуется приобретать принадлежности в том же магазине, что и данный инструмент. Подробнее см. на упаковке принадлежности. Сотрудники магазина помогут вам советом.

ОБЩИЕ ПРЕДУПРЕЖДЕНИЯ ПО БЕЗОПАСНОСТИ



ВНИМАНИЕ! Прочтите все предупреждения по технике безопасности и все инструкции. Несоблюдение любых из приведенных ниже указаний может стать причиной поражения электрическим током, возгорания и/или тяжелых травм.

Сохраните все предупреждения и инструкции для дальнейшего использования. Термин «электроинструмент» в тексте предупреждений относится к данному электроинструменту, подключаемому к электросети (проводному), или к электроинструменту, работающему от аккумуляторной батареи (беспроводному).

1. БЕЗОПАСНОСТЬ В РАБОЧЕЙ ЗОНЕ

- a) Поддерживайте в рабочей зоне чистоту и хорошую освещенность. Беспорядок и плохая освещенность чреваты несчастными случаями.
- b) Запрещается работать с электроинструментами во взрывоопасной среде, например в присутствии горючих жидкостей, газов или пыли. Электроинструменты служат источником искр, которые могут вызвать возгорание пыли или паров.
- c) При работе с электроинструментом не допускайте присутствия рядом детей и посторонних. Отвлечение внимания может привести к потере контроля.

2. ЭЛЕКТРОБЕЗОПАСНОСТЬ

- a) Вилка электроинструмента должна соответствовать розетке. Запрещается вносить любые изменения в вилку. Запрещается использовать вилку-переходник с заземленным электроинструментом. Использование вилки без внесенных изменений и соответствующих им розеток снижает риск поражения электрическим током.
- b) Следует избегать контакта тела с заземленными поверхностями, такими как трубы, радиаторы, решетки и холодильники. В случае заземления тела имеется повышенный риск поражения электрическим током.
- c) Не подвергайте электроинструмент воздействию дождя и влаги. Попадание воды внутрь электроинструмента повышает риск поражения электрическим током.
- d) Запрещается использовать шнур питания не по назначению. Ни в коем случае не используйте шнур питания для переноски электроинструмента, его волочения или извлечения вилки электроинструмента из розетки. Держите шнур питания вдаль от источников тепла, от масла, острых краев и подвижных частей. Повреждение или запутывание шнура питания повышает риск

поражения электрическим током.

- e) При эксплуатации электроинструмента на открытом воздухе используйте пригодный для такого использования удлинитель. Использование шнура питания, пригодного для использования на открытом воздухе, снижает риск поражения электрическим током.
 - f) Если необходимо использовать электроинструмент во влажном месте, следует подключить его к источнику питания через устройство защитного отключения (УЗО). Использование УЗО снижает риск поражения электрическим током.
- ## 3. ЛИЧНАЯ БЕЗОПАСНОСТЬ
- a) При эксплуатации электроинструмента сохраняйте бдительность, смотрите на то, что вы делаете, и руководствуйтесь здравым смыслом. Запрещается использовать электроинструмент, находясь в состоянии усталости, под воздействием наркотиков, алкоголя или лекарств. Даже краткое отвлечение внимания при эксплуатации электроинструмента может привести к травме.
 - b) Используйте средства индивидуальной защиты. Обязательно надевайте средства защиты глаз. Использование в соответствующих условиях таких средств индивидуальной защиты, как противопылевой респиратор, нескользящая защитная обувь, каска и средства защиты органов слуха, снижает вероятность получения травмы.
 - c) Примите меры к предотвращению непреднамеренного включения. Перед подключением электроинструмента к источнику питания или установкой в него аккумуляторной батареи, а также перед тем, как взять и перенести его, убедитесь, что выключатель электроинструмента находится в положении «Выкл.» Переноска электроинструмента с пальцем на выключателе или подача на него питания в момент, когда выключатель находится в положении «Вкл.», чреваты несчастными случаями.
 - d) Перед включением электроинструмента уберите регулировочный ключ. Регулировочный ключ, оставшийся на вращающейся части электроинструмента, может стать причиной травмы.
 - e) Не перенапрягайтесь. Все время крепко стойте на ногах и сохраняйте равновесие. Это обеспечивает более уверенный контроль электроинструмента в неожиданных ситуациях.
 - f) Надевайте подходящую одежду и обувь. Запрещается надевать свободную одежду и украшения. Волосы и одежда не должны находиться рядом с подвижными частями. Свободная одежда, украшения и длинные волосы могут быть захвачены подвижными частями.
 - g) Если предусмотрены устройства для подсоединения принадлежностей для отвода и сбора пыли, позаботьтесь о том, чтобы подсоединить эти принадлежности

и использовать их надлежащим образом.
Сбор пыли позволяет уменьшить опасности, связанные с пылью.

4. ИСПОЛЬЗОВАНИЕ ЭЛЕКТРОИНСТРУМЕНТА И УХОД ЗА НИМ

- a) Не прилагайте чрезмерного усилия к электроинструменту. Используйте электроинструмент, соответствующий выполняемой задаче. *Правильно подобранный электроинструмент позволит выполнить работу лучше и безопаснее, с той скоростью, на которую он рассчитан.*
- b) Запрещается использовать электроинструмент, если выключатель не позволяет включать и выключать его. *Любой электроинструмент, которым невозможно управлять с помощью выключателя, представляет опасность и подлежит ремонту.*
- c) Перед выполнением любых регулировок, сменой принадлежностей или помещения электроинструмента на хранение отсоедините вилку от источника питания и/или извлеките аккумуляторную батарею, если она съемная. *Такие профилактические меры снижают риск непреднамеренного включения электроинструмента.*
- d) Храните неработающий электроинструмент вне досягаемости для детей и не позволяйте эксплуатировать его лицам, незнакомым с ним или с настоящими указаниями. *В руках необученного пользователя электроинструмент является источником опасности.*
- e) Обеспечьте уход за электроинструментом и принадлежностями. Проверяйте электроинструмент на отсутствие заедания и нарушения соосности подвижных частей, поломки деталей и других условий, которые могут отрицательно повлиять на его работу. *В случае повреждения электроинструмента отремонтируйте его перед дальнейшим использованием. Многие несчастные случаи вызываются ненадлежащим обслуживаем электроинструмента.*
- f) Режущие инструменты должны быть острыми и чистыми. *При надлежащем обслуживании режущих инструментов и поддержании остроты их режущих кромок снижается вероятность их заедания и обеспечивается простота управления ими.*
- g) При использовании электроинструмента, принадлежностей, режущих насадок и проч. необходимо соблюдать настоящие указания, учитывая при этом рабочие условия и особенности выполняемой работы. *Использование электроинструмента не по назначению может привести к опасной ситуации.*

5. ОБСЛУЖИВАНИЕ

- a) Обслуживание данного электроинструмента следует выполнять только силами квалифицированного специалиста

по ремонту с использованием только аналогичных запасных частей. Это обеспечит поддержание безопасности при использовании электроинструмента.

МЕРЫ ПРЕДОСТОРОЖНОСТИ ПРИ ЭКСПЛУАТАЦИИ КРАСКОПУЛЬТА

1. Не используйте пистолет для распыления горючих материалов.
2. Не чистите пистолет горючими растворителями.
3. Предупреждение! Внимательно относитесь к опасностям, связанным с распыляемыми материалами, – см. маркировку на упаковке или информацию от изготовителя таких материалов.
4. Не распыляйте материалы, степень опасности которых неизвестна.
5. Используйте средства личной защиты, например респиратор против пыли, защитную одежду и т.д.
6. Не чистите пистолет горючими растворителями.
7. Питание этого инструмента рекомендуется всегда осуществлять через устройство защитного отключения с током выключения не более 30 мА.

СИМВОЛЫ



Чтобы снизить риск получения травмы, пользователь должен прочесть руководство.



Используйте средства защиты глаз



Используйте средства защиты органов слуха



Используйте противопылевой респиратор



Внимание!



Двойная изоляция



Отходы электротехнической продукции нельзя утилизировать вместе с бытовыми отходами. Они должны быть доставлены в местный центр утилизации для надлежащей переработки. Обратитесь в соответствующий местный орган или к продавцу за информацией по надлежащей утилизации.



Внимание! Не направляйте струю на людей, животных и электрооборудование.

ИНСТРУКЦИИ ПО ЭКСПЛУАТАЦИИ



ПРИМЕЧАНИЕ. Перед использованием инструмента внимательно прочтите настоящее руководство.

НАЗНАЧЕНИЕ

Данный краскопульт предназначен для распыления негорючих и неопасных красок и пригодных для этой цели лаков.

ПРИМЕЧАНИЕ.

- Данный инструмент пригоден для использования с красками на основе растворителя и на водной основе, отделочными красками, грунтовками, двухкомпонентными красками, лаками, автомобильными финишными покрытиями, морилками и антисептиками.
- Он непригоден для использования с щелочами, кислотными красками, а также красками, температуры вспышки которых ниже 21 °С.



ВНИМАНИЕ! Запрещается использовать данный инструмент для распыления горючих жидкостей. Не следует использовать данный инструмент в пищевой и фармацевтической промышленности, а также для целей, не указанных в настоящем руководстве.

ПОДГОТОВКА

Для получения наилучших результатов важно подготовить распыляемую краску и разбавить ее до получения надлежащей вязкости. Перед работой обязательно убедитесь, что распыляемая краска не содержит пыли, грязи и жира. Распыляемая краска или жидкость должна быть тщательно перемешана и не должна содержать комков и прочих частиц. Данный краскопульт позволяет распылять самые различные вещества, однако перед приобретением краски необходимо ознакомиться с рекомендациями производителя.

1. ИЗМЕРЕНИЕ ВЯЗКОСТИ

Большинство красок поставляется подготовленными для нанесения кистью, а для распыления их необходимо разбавить. При использовании краскопульта соблюдайте рекомендации производителя краски по ее разбавлению. Чашечный вискозиметр позволяет определить надлежащую вязкость используемой краски.

Порядок определения надлежащей вязкости (см. рис. А1, А2)

- 1) Перед началом измерения тщательно

перемешайте краску. Сверьтесь с перечнем DIN. Если краска соответствует вашим требованиям, приступайте к работе. Если значение вязкости указывает на необходимость иметь более жидкую краску, перейдите к следующему шагу.

- 2) Заполните чашечный вискозиметр краской до краев.
- 3) Измерьте в секундах время, в течение которого жидкость капает из чаши в емкость до полного опорожнения чаши. Измеренное значение называется «DIN-секунды» (DIN-c) (см. рис. А1).
- 4) Проверьте соответствующий коэффициент. После нахождения коэффициента можно заполнить контейнер краскопульта (см. рис. А2).



ВНИМАНИЕ! Разбавьте краску перед использованием. За информацией о разбавлении и вязкости краски обратитесь в магазин, где она была приобретена.



ВНИМАНИЕ! Данный чашечный вискозиметр предназначен только для измерения вязкости краски. Это не воронка и не емкость для хранения или транспортировки краски.



ВНИМАНИЕ! При распылении краски руководствуйтесь рекомендованным значением вязкости. Распылите краску медленно и равномерно. Слишком быстрое распыление или слишком сильная струя могут привести к образованию капель краски и к разделению потока.

В приведенной ниже таблице указаны значения вязкости в DIN-секундах для материалов разного типа.

Краски на основе растворителя-----	15-50
Грунтовки-----	25-50
Морилки-----	не требуют разбавления
2-компонентные краски-----	20-50
Лаки-----	15-40
Краски на водной основе-----	20-40
Автомобильные финишные покрытия-----	20-40
Антисептики-----	не требуют разбавления

Если время опорожнения чаши для данной краски превышает рекомендованное значение, то требуется дальнейшее разбавление. Смешайте ее с небольшим количеством подходящего разбавителя и проведите измерение вязкости, и так до получения надлежащей густоты.

2. УСТАНОВКА КОНТЕЙНЕРА

- 1) Снимите контейнер с краскопульта, открутив его по часовой стрелке.
- 2) Заполните контейнер краской надлежащей вязкости.
- 3) Отрегулируйте направление установки всасывающей трубки в соответствии с данными рабочими условиями так, чтобы обеспечить максимально быстрый расход материала из контейнера.

РАСПЫЛЕНИЕ С НАКЛОНОМ

ПРИМЕЧАНИЕ. Не наклоняйте слишком сильно.

Распыление на предметы, расположенные ниже:

- наклоните всасывающую трубку вперед (см. рис. В1).

Распыление на предметы, расположенные выше:

- наклоните всасывающую трубку назад (см. рис. В2).

4) Заполните контейнер подготовленной краской.

5) Установите контейнер обратно на краскопульт, плотно прикрутив его в направлении против часовой стрелки.

3. ПЕРЕКЛЮЧАТЕЛЬ ВКЛЮЧЕНИЯ/ ВЫКЛЮЧЕНИЯ (СМ. РИС. С)

Чтобы запустить электроинструмент, нажмите переключатель включения/выключения, переводя его в положение «I».

Чтобы остановить электроинструмент, нажмите переключатель включения/выключения, переводя его в положение «O».

4. КУРКОВЫЙ ПЕРЕКЛЮЧАТЕЛЬ (СМ. РИС. D)

Нажмите переключатель включения/ выключения, переводя его в положение «I», а затем нажмите курковый переключатель, чтобы начать распыление.

5. РЕГУЛИРОВКА РАСХОДА (СМ. РИС. E)

Скорость распыления можно регулировать с помощью ручки регулировки расхода. Используя эту регулировочную ручку, добейтесь наилучшей схемы распыления. Чтобы увеличить расход, поверните регулировочную ручку по часовой стрелке (+); чтобы уменьшить расход, поверните ее против часовой стрелки (-). При неправильной схеме распыления краска сосредоточится в центре области распыления и создаст пятнистое покрытие. Правильная схема распыления обеспечит равномерное распределение краски по всей области.

6. МЕТОДЫ РАСПЫЛЕНИЯ (СМ. РИС. F1, F2)

Чтобы получить наилучшие результаты, все время держите краскопульт ровно и параллельно поверхности. Держите сопло на расстоянии 5–15 см от поверхности и равномерно распыляйте краску из стороны в сторону или вверх-вниз плавными равномерными движениями (см. рис. F1).

ПРИМЕЧАНИЕ.

- Участки, на которые не надо наносить краску, следует закрыть высококачественной защитной липкой лентой.
- Участок нанесения краски необходимо предварительно подготовить, чтобы он был гладким и чистым и не содержал пыли.
- Перед началом работы направьте краскопульт на отбракованный материал и начните распыление, чтобы найти наилучшую схему и оптимальный расход.

Не следует выполнять распыление так, как показано на рис. F2.

ОЧИСТКА И ТЕХОБСЛУЖИВАНИЕ

Извлеките вилку сетевого шнура из розетки сети электропитания до начала любых регулировок, сервисного или технического обслуживания.

При повреждении шнура питания для его замены следует использовать специальный шнур или узел, полученные от изготовителя или его сервисного представителя.

Перед очисткой краскопульты или контейнера для краски следует помнить о необходимости извлечь вилку из розетки. Краскопульт нужно непременно тщательно очищать после каждого использования. Несоблюдение требований об очистке практически неизбежно приведет к закупорке краскопульты и невозможности его использования в следующий раз.



ВНИМАНИЕ! Запрещается очищать детали инструмента, держа их в текущей воде. Ни в коем случае не очищайте детали инструмента погружением в воду или разбавитель.

После каждого использования необходимо выполнить следующие действия:

- 1) После выключения краскопульты снова нажмите курковый переключатель, чтобы вернуть оставшуюся в краскопульте краску обратно в контейнер.
- 2) Снимите контейнер и вылейте оставшуюся жидкость обратно в емкость.
- 3) Тщательно очистите контейнер разбавителем для краски.
- 4) Налейте в контейнер подходящий разбавитель и распыляйте его краскопультом до тех пор, пока из сопла не начнет выходить только чистый разбавитель.
- 5) Снимите контейнер, всасывающую трубку и фильтр и тщательно очистите их.
- 6) Немного ослабьте сопло, открутите стопорную гайку и снимите с баллона сопло, а затем клапан.
- 7) Тщательно очистите разбавителем сопло, клапан, стопорную гайку и баллон.
- 8) С помощью очищающей иглы очистите сопло и вихревую головку клапана.
- 9) Соберите краскопульт.
- 10) Очистите инструмент снаружи влажной тканью.

ОЧИСТКА ФИЛЬТРА (СМ. РИС. G1, G2):

Снимите крышку фильтра, повернув ее против часовой стрелки. Извлеките губчатый фильтр и промойте его.

Установите обратно в инструмент сухой и чистый фильтр.



ВНИМАНИЕ! Не следует использовать электроинструмент без фильтра, иначе в него может попасть грязь.

ОЧИСТКА СОПЛА/ВОЗДУШНОЙ ГОЛОВКИ (СМ. РИС. F3, F4)

⚠ ВНИМАНИЕ! Краскопульт необходимо очищать после каждого использования, иначе есть риск его закупоривания.

Очистите сопло или воздушную головку растворителем или водой, если они закупорены краской или в случае скопления краски на воздушной головке. Снимите насадку с сопла и иглой для прочистки сопла прочистите закупорку внутри сопла и вокруг малой насадки.

ПРИМЕЧАНИЕ. После каждого использования водных растворителей их необходимо смыть водой. Для удаления масляной краски можно использовать сосновую воду или соответствующий разбавитель для краски, замочив очищаемый предмет перед очисткой.

ПОИСК И УСТРАНЕНИЕ НЕИСПРАВНОСТЕЙ

Неисправность	Возможная причина	Способ устранения
Распыление не выполняется.	Сопло засорено.	Прочистите сопло.
	Всасывающая трубка засорена.	Очистите всасывающую трубку.
	Установлен слишком низкий расход.	Увеличьте расход, поворачивая регулировочную ручку по часовой стрелке (+).
	Всасывающая трубка ослабла.	Затяните всасывающую трубку.
	Контейнер не затянут.	Затяните контейнер.
	Краска слишком густая.	Проверьте вязкость краски и разбавьте ее.
Краска капает из сопла.	Сопло ослабло.	Затяните сопло.
	Сопло изношено.	Замените сопло.
	Скопление краски на воздушной головке или сопле.	Очистите воздушную головку или сопло растворителем или водой.

Струя слишком густая.	Краска слишком густая.	Проверьте вязкость краски и разбавьте ее.
	Установлен слишком большой расход.	Уменьшите расход, поворачивая регулировочную ручку против часовой стрелки (-).
	Низкое давление в контейнере.	Подтяните контейнер.
Неравномерное распыление.	Недостаточное количество краски в контейнере.	Добавьте достаточное количество краски.
	Фильтр загрязнен.	Очистите фильтр или замените его.
Жидкость капает во время распыления.	Установлен слишком большой расход.	Уменьшите расход, поворачивая регулировочную ручку против часовой стрелки (-).

ЗАЩИТА ОКРУЖАЮЩЕЙ СРЕДЫ



Отходы электротехнической продукции нельзя утилизировать вместе с бытовыми отходами. Они должны быть доставлены в местный центр утилизации для надлежащей переработки. Обратитесь в соответствующий местный орган или к продавцу за информацией по надлежащей утилизации.

СТРАНА**ТЕЛЕФОН ТЕХПОДДЕРЖКИ**

Россия

8800 550 37 70

Импортер: ООО «ВсеИнструменты.ру»

Адрес: Россия, 109451, г. Москва, ул. Братиславская, д. 16, корп.1, пом. 3

Телефон: 8 800 550 37 70

Электронная почта по общим вопросам: info@vseinstrumenti.ru

Электронная почта для официальных претензий: op@vseinstrumenti.ru

Назначенный срок службы: 5 лет

Срок гарантии: 2 года

Страна производства: Китай

Изготовитель: ZEITE TECHNOLOGY (SUZHOU) CO., LTD

Дата производства изделия: указана на изделии

ATLET