

**ИНСТРУКЦИЯ ПО УСТАНОВКЕ ПОДКРЫЛКА НА  
HAVAL Dargo, 2022->  
(ПЕРЕДНИЙ ПРАВЫЙ) TOTEM.AN0354.12**

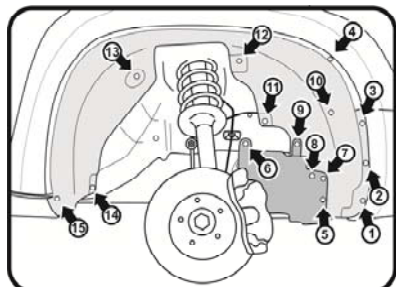

**(Рис.1)**  
Выкрутить винты (1-4).  
Демонтировать пистоны (5-15).

Передний правый. Демонтаж креплений. Рис.1

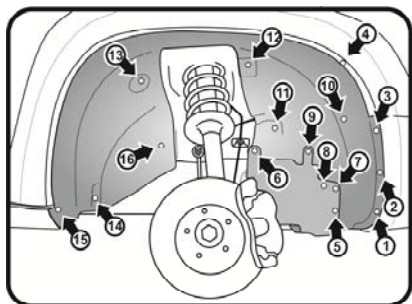

**(Рис.2)**  
Закрепить закладную планку из комплекта поставки (16) на кузов автомобиля. Взять подкрылок, соответствующий арке крыла, и поместить его внутрь колесной ниши. Заправить кромку подкрылка под расширитель арки крыла и штатный брызгозащитный щиток. Совместить отверстия креплений. Закрепить подкрылок штатными пистонами (10-15), штатными винтами (1-4). Закрепить штатный брызгозащитный щиток штатными пистонами (6,9) и пистонами из комплекта поставки (5,7,8). Закрутить болт с шайбой из комплекта поставки (16). Установка не предусмотренной производителем шумоизоляции запрещена.

Передний правый. Монтаж креплений. Рис.2

**Крепеж:**  
(5,7,8) TL-031 Пистон 8 x 21 – 3шт.  
(16) ZK.01.11.00 СБ – Планка закладная – 1 шт.  
TL-1012 Болт M8 x 20 – 1шт.  
TL-1209 Шайба 8.01.08кп – 1шт.

**ИНСТРУКЦИЯ ПО УСТАНОВКЕ ПОДКРЫЛКА НА  
HAVAL Dargo, 2022->  
(ПЕРЕДНИЙ ПРАВЫЙ) TOTEM.AN0354.12**

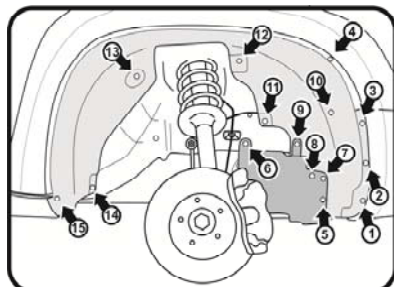

**(Рис.1)**  
Выкрутить винты (1-4).  
Демонтировать пистоны (5-15).

Передний правый. Демонтаж креплений. Рис.1

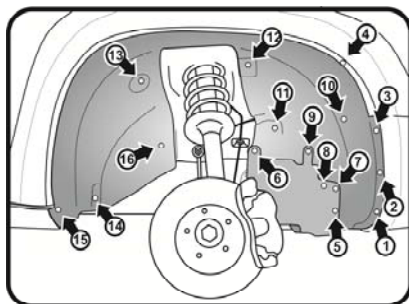

**(Рис.2)**  
Закрепить закладную планку из комплекта поставки (16) на кузов автомобиля. Взять подкрылок, соответствующий арке крыла, и поместить его внутрь колесной ниши. Заправить кромку подкрылка под расширитель арки крыла и штатный брызгозащитный щиток. Совместить отверстия креплений. Закрепить подкрылок штатными пистонами (10-15), штатными винтами (1-4). Закрепить штатный брызгозащитный щиток штатными пистонами (6,9) и пистонами из комплекта поставки (5,7,8). Закрутить болт с шайбой из комплекта поставки (16). Установка не предусмотренной производителем шумоизоляции запрещена.

Передний правый. Монтаж креплений. Рис.2

**Крепеж:**  
(5,7,8) TL-031 Пистон 8 x 21 – 3шт.  
(16) ZK.01.11.00 СБ – Планка закладная – 1 шт.  
TL-1012 Болт M8 x 20 – 1шт.  
TL-1209 Шайба 8.01.08кп – 1шт.

**ИНСТРУКЦИЯ ПО УСТАНОВКЕ ПОДКРЫЛКА НА  
HAVAL Dargo, 2022->  
(ПЕРЕДНИЙ ПРАВЫЙ) TOTEM.AN0354.12**

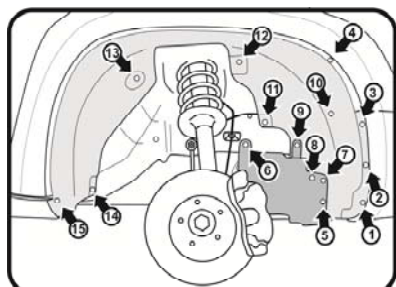

**(Рис.1)**  
Выкрутить винты (1-4).  
Демонтировать пистоны (5-15).

Передний правый. Демонтаж креплений. Рис.1

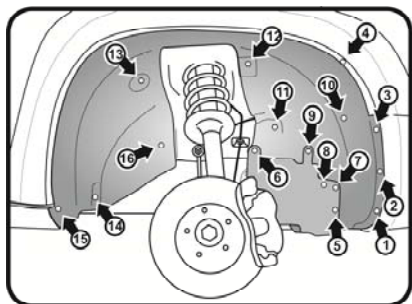

**(Рис.2)**  
Закрепить закладную планку из комплекта поставки (16) на кузов автомобиля. Взять подкрылок, соответствующий арке крыла, и поместить его внутрь колесной ниши. Заправить кромку подкрылка под расширитель арки крыла и штатный брызгозащитный щиток. Совместить отверстия креплений. Закрепить подкрылок штатными пистонами (10-15), штатными винтами (1-4). Закрепить штатный брызгозащитный щиток штатными пистонами (6,9) и пистонами из комплекта поставки (5,7,8). Закрутить болт с шайбой из комплекта поставки (16). Установка не предусмотренной производителем шумоизоляции запрещена.

Передний правый. Монтаж креплений. Рис.2

**Крепеж:**  
(5,7,8) TL-031 Пистон 8 x 21 – 3шт.  
(16) ZK.01.11.00 СБ – Планка закладная – 1 шт.  
TL-1012 Болт M8 x 20 – 1шт.  
TL-1209 Шайба 8.01.08кп – 1шт.

**ИНСТРУКЦИЯ ПО УСТАНОВКЕ ПОДКРЫЛКА НА  
HAVAL Dargo, 2022->  
(ПЕРЕДНИЙ ПРАВЫЙ) TOTEM.AN0354.12**

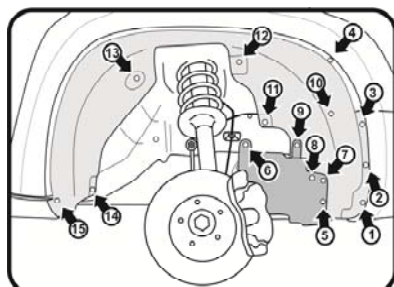

**(Рис.1)**  
Выкрутить винты (1-4).  
Демонтировать пистоны (5-15).

Передний правый. Демонтаж креплений. Рис.1

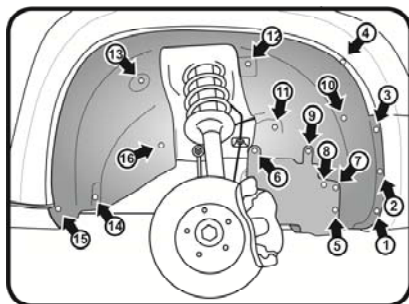

**(Рис.2)**  
Закрепить закладную планку из комплекта поставки (16) на кузов автомобиля. Взять подкрылок, соответствующий арке крыла, и поместить его внутрь колесной ниши. Заправить кромку подкрылка под расширитель арки крыла и штатный брызгозащитный щиток. Совместить отверстия креплений. Закрепить подкрылок штатными пистонами (10-15), штатными винтами (1-4). Закрепить штатный брызгозащитный щиток штатными пистонами (6,9) и пистонами из комплекта поставки (5,7,8). Закрутить болт с шайбой из комплекта поставки (16). Установка не предусмотренной производителем шумоизоляции запрещена.

Передний правый. Монтаж креплений. Рис.2

**Крепеж:**  
(5,7,8) TL-031 Пистон 8 x 21 – 3шт.  
(16) ZK.01.11.00 СБ – Планка закладная – 1 шт.  
TL-1012 Болт M8 x 20 – 1шт.  
TL-1209 Шайба 8.01.08кп – 1шт.