

**BRAUBERG®**

**RU/BY/KZ**

РУКОВОДСТВО ПОЛЬЗОВАТЕЛЯ /  
ПАЙДАЛАНУШЫ НҮСҚАУЛЫҒЫ



art. 532155

## **PAPER SHREDDER 150M**

УНИЧТОЖИТЕЛЬ ДОКУМЕНТОВ 150M  
/ ҚҰЖАТТАР ЖОЙҒЫШ 150M

МИКРОРЕЗКА / МИКРО КЕСУ

[www.brauberg.com](http://www.brauberg.com)

Уважаемый покупатель!

Благодарим Вас за выбор продукции BRAUBERG®!

Перед началом эксплуатации устройства внимательно прочитайте данное руководство, в котором содержится важная информация и рекомендации по правильному использованию устройства. Сохраните данное руководство для обращения к нему в дальнейшем.

## Функциональные части уничтожителя документов(шредера) BRAUBERG 150M:

1. Панель управления 2. Вход для бумаги и карты 3. Корзина 4. Окно 5. Ручка  
6. Кнопка открытия крышки для автоподачи  
7. Выдвигающийся лоток для автоподачи на задней панели  
8. Выключатель

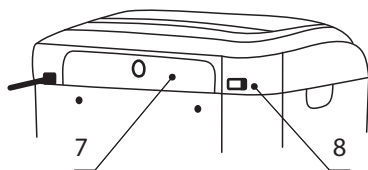
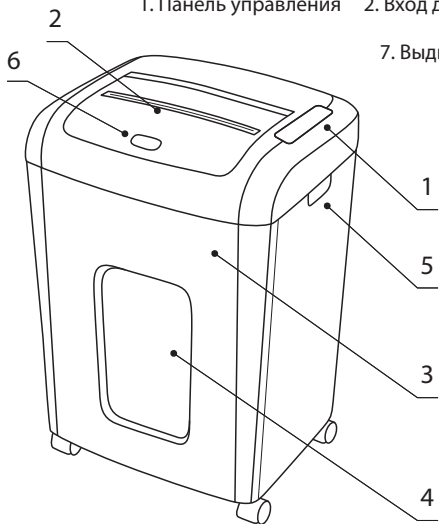





### ИНДИКАЦИЯ НА СЕНСОРНОЙ ПАНЕЛИ УПРАВЛЕНИЯ:

- включение ( I );
- перегрев / перегрузка (Overheat);
- корзина открыта / лоток подачи открыт (Open door);
- корзина переполнена / сбой подачи бумаги (Bin full);
- запуск вращения ножей вперед (FWD);
- запуск вращения ножей назад (REV)

## Меры предосторожности:

	НЕ ДОПУСКАЙТЕ ДЕТЕЙ И ДОМАШНИХ ЖИВОТНЫХ К ШРЕДЕРУ ВО ИЗБЕЖАНИЕ ПОЛУЧЕНИЯ ТРАВМ!
	Избегайте контакта рук с входом для бумаги и для пластиковой карты. При работе со шредером следите, чтобы во вход для бумаги (пластиковой карты) не попадали украшения, волосы и галстуки.
	Прежде чем приступить к работе с аппаратом, убедитесь, что вместе с бумагой, которая будет уничтожена, не попали пленки, бумага с клейкой поверхностью.
	Не используйте аппарат более 30 минут подряд при максимальной нагрузке.
	Корпус аппарата можно протирать влажной тканью. Не используйте растворители, обезжиривающие средства или любые другие химические средства. Отключайте аппарат перед чисткой!
	Рекомендуется периодическое смазывание режущих ножей аппарата. Используйте для смазки специальные чистящие средства для шреддеров. Не используйте аэрозоли или другие легковоспламеняющиеся продукты.
	Не нарушайте сохранность пломб и не вскрывайте корпус аппарата, не пытайтесь самостоятельно отремонтировать аппарат, это может привести к получению травм и потере гарантии.

	Не используйте и не храните рядом со shredderом легковоспламеняющиеся вещества и аэрозоли.
	Следите за тем, чтобы шнур питания не был поврежден. Не прокладывайте шнур питания там, где его могут задеть. Если шнур поврежден, от работы с аппаратом следует немедленно отказаться.
	При работе с аппаратом не наклоняйте его.
	Устанавливайте аппарат только в сухом помещении и на расстоянии от источников тепла и влаги.
	Всегда выключайте аппарат перед тем, как почистить или переставить его, перед обслуживанием или любым другим действием, кроме обычного функционирования.
	Источник питания должен соответствовать показателям, указанным на маркировке аппарата и в инструкции. Если Вы не уверены, проконсультируйтесь со своим поставщиком. Также источник питания должен быть легко доступным и находиться поблизости от аппарата.
	Своевременно очищайте корзину от отходов.
	При уничтожении не превышайте рекомендованного количества бумаги, пластиковых карт.
	Не удаляйте предупреждающие наклейки с корпуса аппарата.
	Предназначен для использования в жилых, коммерческих и производственных зонах.
	При обнаружении любой неисправности прекратить использование устройства и обратиться в сервисный центр.

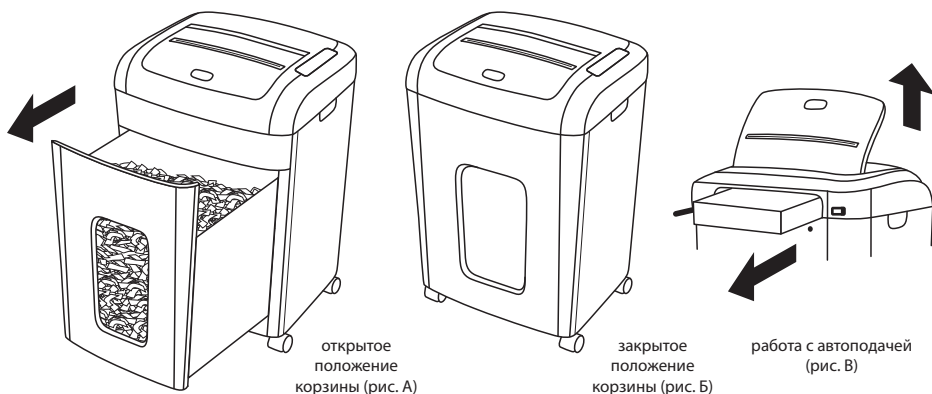

### Работа с аппаратом:

1. Прежде чем приступить к работе с аппаратом, убедитесь, что вместе с бумагой, которая будет уничтожена, не попали пленки, этикетки, бумага с клейкой поверхностью и любой другой материал, который может повредить режущий механизм.
2. Во избежание поломки shreddera перед уничтожением бумаги, пластиковых карт ознакомьтесь с техническими характеристиками в данном руководстве пользователя.
3. Включите устройство в сеть и установите выключатель питания, на задней поверхности устройства, в положение ВКЛ. (I).

ПРИ ВЕРТИКАЛЬНОЙ ПОДАЧЕ ЛИСТОВ:

4. Чтобы начать измельчение, нажмите кнопку «Пуск» 

5. Поместите бумагу или пластиковую карту прямо в загрузочный проем и отпустите.

ПРИ АВТОПОДАЧЕ ЛИСТОВ:

4. Откройте крышку и выдвините лоток на задней поверхности устройства.

5. Подавайте листы бумаги. Бумага должна быть ровной, и совмещенной с передней стенкой лотка подачи бумаги.

6. Чтобы начать измельчение, закройте крышку и нажмите кнопку «Пуск» 

7. REV, при застревании бумаги нажмите на эту кнопку - произойдет возврат бумаги, извлеките лишнюю бумагу. ВНИМАНИЕ! ВСЕГДА ВЫКЛЮЧАЙТЕ ШРЕДЕР ИЗ РОЗЕТКИ ПЕРЕД ТЕМ, КАК ОЧИСТИТЬ ВХОД ДЛЯ БУМАГИ ВРУЧНУЮ!

"Символ включения", После возврата застрявшей бумаги нажмите на эту кнопку 

### Примечания:

1. Если ширина уничтожаемой бумаги превышает размер входа для бумаги, и бумага была согнута, пожалуйста, проследите, чтобы рекомендуемые параметры уничтожения не были превышены.

2. Не открывайте крышку для автоподачи после запуска цикла измельчения

3. При работе функции автоподачи ручная подача использоваться не может.

4. При перегреве аппарат будет остановлен и загорится индикатор Overheat на сенсорной панели.

После того, как аппарат остынет, (примерно через 30 минут), можно будет восстановить работу.

Нажмите на кнопку REV(реверс) и извлеките бумагу из входа для бумаги. Затем нажмите на кнопку Пуск(Символ)



**Утилизация:** Символ с перечеркнутым контейнером для мусора указывает на то, что электроприборы нельзя утилизировать вместе с обычными отходами. Пожалуйста, для экологически безвредной утилизации этого прибора, отвезите его на официально аккредитованный пункт сбора вторсырья!

### Технические характеристики:

Модель		150M
Максимальная загрузка (автоподача)		150 листов A4 (80г/м2)
Одновременная переработка (автоподача)		5 листов A4 (80г/м2)
Одновременная переработка (ручная подача)		6 листов A4 (80г/м2)
Одновременная переработка пластиковых карт		1
Тип резки		Микрорезка
Размер измельченной бумаги		3x10 мм
Уровень секретности по стандарту DIN 66399		P-5
Объем корзины		25 л
Скорость уничтожения (при полной мощности)		2м/мин
Уровень шума		60 Дб
Напряжение		220В/50 Гц
Сила тока		1 А
Ширина входного отверстия		220 мм
Рабочий цикл резки (при максимальной нагрузке)	Допустимое время непрерывной работы	30 минут
	Время перерыва между циклами резки	30 минут
Уничтожает		Бумагу, пластиковые карты, скрепки, скобы
Защита от перегрева		Да
Электрический реверс		Да
Заполнена корзина (присутствует индикатор)		Да
Корзина открыта (присутствует индикатор)		Да
Спящий режим (автоматическое отключение индикаторов после 30 минут ожидания)		Да
Автостарт и автостоп		Да
Окно корзины		Да

Производитель оставляет за собой право изменять несющественные характеристики товара без предварительного уведомления, при этом функциональные и качественные показатели товара не ухудшаются. К основным характеристикам данного товара относятся: уровень секретности, объем корзины, количество уничтожаемых листов.

Вопросы по качеству направлять: ООО «Офис-импакт» (импортер и дистрибьютор), 394026, Россия, г. Воронеж, ул. 45 Стрелковой Дивизии, 261а. Предназначен для уничтожения документов, компакт-дисков, пластиковых карт, скоб. Особых условий хранения и транспортировки не требует. Безопасен при использовании по назначению. Изготовитель: Вигорхуд Текнолоджис Ко., Лтд., Зона 3, Джиньшошань Индустриал Парк, Самба Лянтинг, Зипин виллаж, Шижяо Таун, Фоган наутил, Циньчэнь сити, Гуаньжун, Китай (Vigortek Technology Co., Ltd., Zone 3, Jinyushan Industrial Park, Samba Liantang Erqi Village, Shijiao Town, Fogang county, Qingyuan city, Guangdong, China). Дата производства указана на товаре. Гарантийный срок 12 месяцев. Список авторизованных сервисных центров на сайте: [www.brauberg.com](http://www.brauberg.com). Сделано под контролем Brauberg Brands GmbH, Thurn-und-Taxis-Platz, 6, 60313, Frankfurt am Main, Germany (Брауберг Брендс ГмбХ, Турн-унд-Таксис-Плац, 6, 60313, Франкфурт-на-Майне, Германия).



Құрметті сатып алушы!

Сізге BRAUBERG® өнімін таңдағаныңыз үшін алғыс білдіреміз!

Құрылғыны пайдалануды бастар алдында осы нұсқаулықты мұқият оқып шығыңыз, онда құрылғыны дұрыс пайдалану бойынша маңызды ақпарат және ұсыныстар көрсетілген.

Кейін ақпарат алу үшін осы нұсқаулықты сақтап қойыңыз.

### BRAUBERG 150M құжаттар жойғышының (шредерінің) функционалдық бөліктері:

1. Басқару панелі
2. Қағазға арналған кіріс
3. Себет
4. Терезе
5. Тұтқа
6. Автоматты түрде беру үшін қапқақты ашу түймесі
7. Артқы жағынан тартылатын автоматты беру науасы
8. Қосқыш

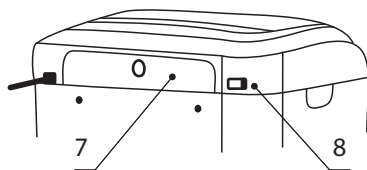
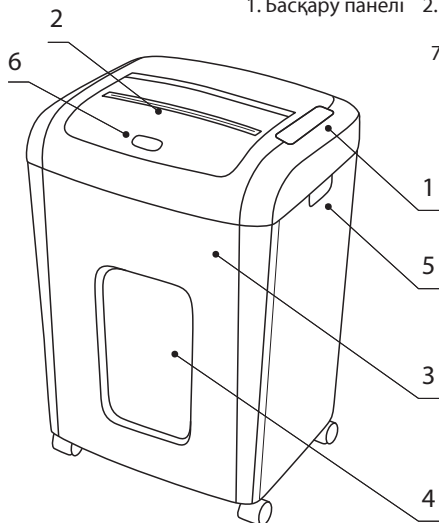











#### СЕНСОРЛЫҚ БАСҚАРУ ТАҚТАСЫНДАҒЫ КӨРСЕТКІШ:

- қосу (⏻);
- қызып кету / шамадан тыс жүктеме (Overheat);
- себет ашық / жем салғыш ашық (Open door);
- себет толы / қағаз дұрыс емес (Bin full);
- пышақтарды алға қарай айналдыра бастаңыз (FWD);
- пышақтарды артқа бұру (REV)

### Сақтық шаралары:

	ЖАРАҚАТТАРДЫҢ АЛЫНУЫНА ЖОЛ БЕРМЕУ ҮШІН ШРЕДЕРГЕ БАЛАЛАРДЫ ЖӘНЕ ҮЙ ЖАНУАРЛАРЫН ЖАҚЫНДАТПАҢЫЗ!
	Қолдың қағазға арналған және пластик картаға арналған кіріспен жанасуына жол бермеңіз. Шредермен жұмыс жасаған кезде қағазға (пластик картаға) арналған кіріске әшекейлердің, шаштың және галстуктардың түспейтінін қадағалаңыз.
	Аппаратпен жұмыс жасауға кіріспес бұрын, жойылатын, қабықшалардың, жабысқақ беті бар қағаздың түспегендігіне көз жеткізіңіз.
	Аппаратты максималды жүктеме кезінде 30 минуттан астам пайдаланбаңыз.
	Аппарат корпусын дымқыл матамен сүрту керек. Еріткіштерді, майсыздандырғыш құралдарды немесе кез келген басқа химиялық құралдарды пайдаланбаңыз. Тазарту алдында аппаратты сөндіріңіз!
	Аппараттық кескіш пышақтарын жүйелі майлау ұсынылады. Майлау үшін шредерлерге арналған арнайы тазартқыш құралдарды пайдаланыңыз. Аэрозольдарды немесе басқа жеңіл тұтанатын өнімдерді пайдаланбаңыз.
	Пломбалардың тұтастығын бұзбаңыз және аппарат корпусын ашпаңыз, аппаратты өздігінен жөндеуге тырыспаңыз, бұл жарақаттың алынуына және кепілдіктің жоғалтылуына алып келуі мүмкін.

	Шредер жанында жеңіл тұтанатын заттарды және аэрозольдарды пайдаланбаңыз және сақтамаңыз.
	Қоректену сымның зақымдалмағандығын қадағалаңыз. Қоректену сымны оны іліп кетуі мүмкін болатын жерде өткізбеңіз. Егер сым зақымдалған болса, аппаратпен жұмыс жасаудан дереу бас тарту керек.
	Аппаратпен жұмыс жасаған кезде оны еңкейтпеңіз.
	Аппаратты тек құрғақ бөлмеде және жылу және ылғал көзінен қашықтықта орнатыңыз.
	Әрқашан аппаратты тазарту немесе жылжыту алдында, қызмет көрсету алдында немесе қарапайым әрекет етуден өзгеше кез келген басқа әрекет алдында оны сөндіріңіз.
	Қоректену көзі аппарат таңбаламасында және нұсқаулықта көрсетілген көрсеткіштерге сәйкес келу керек. Егер Сіз сенімді болмасаңыз, өз жеткізушіңізбен кеңесіңіз. Сонымен қатар қоректену көзі жеңіл қол жетімді болу керек және аппарат жанында орналасу керек.
	Себетті қалдықтардан уақытылы тазартыңыз.
	Жою кезінде қағаздың, пластик карталардың, ұсынылатын мөлшерін асырмаңыз.
	Аппарат корпусынан ескерту жазбаларын алып тастамаңыз.
	Тұрғын үй, коммерциялық және өндірістік аймақтарда пайдалану үшін арналған.
	Кез келген ақаулық анықталған кезде құрылғыны пайдалануды тоқтатып, сервис орталығына жүгініңіз.

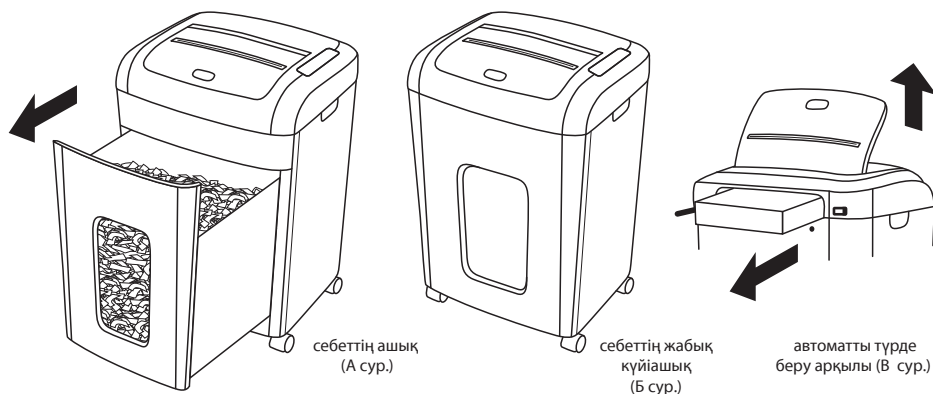



### Аппаратпен жұмыс жасау:

1. Аппаратпен жұмыс жасауға кіріспес бұрын, жойылатын, қабықшалардың, заттаңбалардың, жабысқақ беті бар қағаздың және кескіш механизмді зақымдай алатын кез келген басқа материалдың түспегендігіне көз жеткізіңіз.
2. Шредердің сынуына жол бермеу үшін қағазды, пластик карталарды жою алдында пайдаланушының осы нұсқаулығындағы техникалық сипаттамалармен танысыңыз.
3. Аспапты қосып, қуат қосқышын құралдың артына қойыңыз. ҚОСУЛЫ (I).

## ПАРАҚТАРДЫ ТІГІНЕН БЕРУ АРҚЫЛЫ МАШИНАМЕН ЖҰМЫС ЖАСАҢЫЗ:

4. Ұнтақтауды бастау үшін «Старт»  батырмасын басыңыз.
5. Парақты автоматты түрде беру арқылы машинамен жұмыс.

## ПАРАҚТЫ АВТОМАТТЫ ТҮРДЕ БЕРУ АРҚЫЛЫ МАШИНАМЕН ЖҰМЫС:

4. Қақпақты ашып, өнімнің артындағы науаны сырғытыңыз.
5. Қағаз парақтарын жеткізу. Қағаз түзу және қағаз науасының алдыңғы жағымен тураланған болуы керек.
6. Ұнтақтауды бастау үшін қақпақты жауып, «Старт»  батырмасын басыңыз.
7. REV, қағаз кептелісі болған кезде осы батырманы басыңыз - қағаз оралады, артық қағазды алып тастаңыз. **НАЗАР АУДАРЫҢЫЗ! ҚАҒАЗДЫ КІРГІЗГІШТІ ҚОЛЫМЕН ТАЗАЛАМАЙ АЛДЫНДА ШЕШІРІЛГЕНДІ ӘРҚАШАН ӨЗІНЕН АЙЫРЫП АЛ!**  
Кептелген қағазды қайтарғаннан кейін осы батырманы басыңыз 

## Ескертпелер:

1. Егер жойылатын қағаз ені қағазға арналған кіріс өлшемінен асса, және қағаз бүгілген болса, өтіміз, ұсынылатын жою параметрлерінің асырылмағандығына көз жеткізіңіз.
2. Ұнтақтау циклын бастағаннан кейін автоматты беру қақпағын ашпаңыз.
3. Автоматты беру функциясы кезінде қолмен беруді пайдалану мүмкін емес.
4. Егер ол қызып кетсе, машина тоқтайды және сенсорлық панельдегі «Overheat» индикаторы жанады. Машина салқындағаннан кейін (шамамен 30 минуттан кейін) жұмысын қалпына келтіруге болады. REV түймесін басып, қағазды қағаздың кіреберісінен алыңыз. Содан кейін Бастау батырмасын басыңыз (Таңба)



**Көдеге жарату:** Сызылған қоқысқа арналған контейнері бар таңба электрлік аспаптарды қарапайым қалдықтармен бірге көдеге жаратуға болмайтындығын білдіреді. Өтіміз, осы аспапты экологиялық қауіпсіз жолмен көдеге жарату үшін, оны екіншілік шикізатты жинайтын ресми аккредиттелген бекетіне тапсырыңыз.

## Техникалық сипаттамалары:

Үлгісі		150M
Ең жүк тиеу (автоматты тамақтандыру)		150 A4 парақ (80г / м2)
Бір уақытта өңдеу (автоматты түрде беру)		5 парақ A4 (80г / м2)
Қағазды бір уақытта өңдеу		6 парақ A4 (80г/м2)
Пластик карталарды бір уақытта өңдеу		1
Кесу түрі		Микро кесу
Ұсақталған қағаз ені		3x10 мм
DIN 66399 стандарты бойынша құпиялық деңгейі		P-5
Себет көлемі		25 л
Жою жылдамдығы (максималды жүктеме кезінде)		2м/мин
Шу деңгейі		60 Дб
Кернеуі		220В/50 Гц
Тоқ күші		1 А
Кіріс ені		220 мм
Жұмыстық кесу циклы (максималды жүктеме кезінде)	Үздіксіз жұмыстық рұқсат етілетін уақыты	30 минут
	Кесу циклы арасындағы үзіліс уақыты	30 минут
Жояды		Қағазды, пластик карталарды, қапсырмаларды
Қызып кетуден қорғау		иә
Электрлік кері		иә
Автостарт және автостоп		иә
Қоқыс себеті		иә
Ұйқы режимі (күту режимінде 30 минуттан кейін индикаторларды автоматты түрде өшіру)		иә
Себет толы (индикатор бар)		иә
Себет ашық (индикаторы бар)		иә

Өндіруші өзіне алдын ала хабарландырусыз тауардың негізгі емес сипаттамаларын өзгерту құқығын қалдырды, осы жағдайда тауардың атқарымдық және сапалық көрсеткіштері нашарлайды. Осы тауардың негізгі сипаттамаларына құпиялық деңгейі, себет көлемі, жойылатын парақтар саны жатқызылады.

Сұрақтарды және сапа бойынша ұсыныстарды келесіге жөнелту керек: «Офис-интекс» (импортыш және дистрибьютор), 394026, Ресей, Воронеж к., 45 Атқыштар Дивизиясы көш., 261а. Құжаттарды жою үшін арналған. Сақтау мен тасымалдаудың ерекше шарттарын талап етпейді. Белгілі мақсатта пайдалануға қауіпсіз. Өндіруші: Vigorhood Technology Co., Ltd., Zone 3, Jinyushan Industrial Park, Samba Liantang Erqi village, Shijiao Town, Fogang county, Qingyuan city, Guangdong, China). Өндірілген күні тауарда көрсетілген. Келінік мерзімі 12 ай. Авторландырылған сервистік орталықтар тізімі келесі сайтта: [www.brauoberg.com](http://www.brauoberg.com).

