

BRAUBERG[®]

RU/BY/KZ

РУКОВОДСТВО ПОЛЬЗОВАТЕЛЯ /
ПАЙДАЛАНУШЫ НҮСҚАУЛЫҒЫ



art. 532151

PAPER SHREDDER 1525X

УНИЧТОЖИТЕЛЬ ДОКУМЕНТОВ 1525X

/ ҚҰЖАТТАР ЖОЙҒЫШ 1525X

ПЕРЕКРЕСТНЫЙ ТИП РЕЗКИ / ТОҒЫСПАЛЫ КЕСУ ТҮРІ

www.brauberg.com

Уважаемый покупатель!

Благодарим Вас за выбор продукции BRAUBER[®]!

Перед началом эксплуатации устройства внимательно прочитайте данное руководство, в котором содержится важная информация и рекомендации по правильному использованию устройства. Сохраните данное руководство для обращения к нему в дальнейшем.

Функциональные части уничтожителя документов(шредера) BRAUBER 1525X:

1. Панель управления
2. Вход для бумаги и карты
3. Корзина
4. Окно
5. Ручка





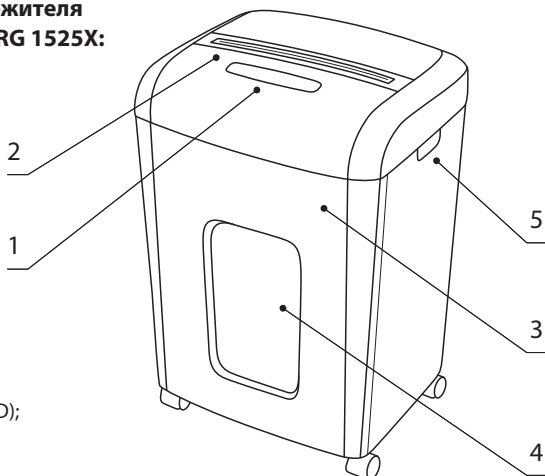

ИНДИКАЦИЯ НА СЕНСОРНОЙ ПАНЕЛИ УПРАВЛЕНИЯ:

- Пуск (⏻);
- перегрев (Over Heat);
- перегрузка (Over Load);
- индикатор питания (Power);
- запуск вращения ножей вперед (FWD);
- запуск вращения ножей назад (REV)



Меры предосторожности:

	НЕ ДОПУСКАЙТЕ ДЕТЕЙ И ДОМАШНИХ ЖИВОТНЫХ К ШРЕДЕРУ ВО ИЗБЕЖАНИЕ ПОЛУЧЕНИЯ ТРАВМ!
	Избегайте контакта рук с входом для бумаги и для пластиковой карты. При работе со шредером следите, чтобы во вход для бумаги (пластиковой карты) не попадали украшения, волосы и галстуки.
	Прежде чем приступить к работе с аппаратом, убедитесь, что вместе с бумагой, которая будет уничтожена, не попали пленки, бумага с клейкой поверхностью.
	Не используйте аппарат более 30 минут подряд при максимальной нагрузке.
	Корпус аппарата можно протирать влажной тканью. Не используйте растворители, обезжиривающие средства или любые другие химические средства. Отключайте аппарат перед чисткой!
	Рекомендуется периодическое смазывание режущих ножей аппарата. Используйте для смазки специальные чистящие средства для шреддеров. Не используйте аэрозоли или другие легковоспламеняющиеся продукты.
	Не нарушайте сохранность пломб и не вскрывайте корпус аппарата, не пытайтесь самостоятельно отремонтировать аппарат, это может привести к получению травм и потере гарантии.

	Не используйте и не храните рядом со shredderом легковоспламеняющиеся вещества и аэрозоли.
	Следите за тем, чтобы шнур питания не был поврежден. Не прокладывайте шнур питания там, где его могут задеть. Если шнур поврежден, от работы с аппаратом следует немедленно отказаться.
	При работе с аппаратом не наклоняйте его.
	Устанавливайте аппарат только в сухом помещении и на расстоянии от источников тепла и влаги.
	Всегда выключайте аппарат перед тем, как почистить или переставить его, перед обслуживанием или любым другим действием, кроме обычного функционирования.
	Источник питания должен соответствовать показателям, указанным на маркировке аппарата и в инструкции. Если Вы не уверены, проконсультируйтесь со своим поставщиком. Также источник питания должен быть легко доступным и находиться поблизости от аппарата.
	Своевременно очищайте корзину от отходов.
	При уничтожении не превышайте рекомендованного количества бумаги, пластиковых карт.
	Не удаляйте предупреждающие наклейки с корпуса аппарата.
	Предназначен для использования в жилых, коммерческих и производственных зонах.
	При обнаружении любой неисправности прекратить использование устройства и обратиться в сервисный центр.

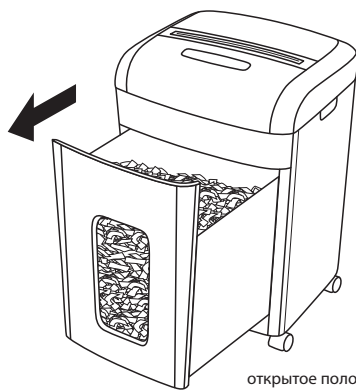



открытое положение корзины
(рис. А)



закрытое положение корзины
(рис. Б)

Работа с аппаратом:

- Прежде чем приступить к работе с аппаратом, убедитесь, что вместе с бумагой, которая будет уничтожена, не попали пленки, этикетки, бумага с клейкой поверхностью и любой другой материал, который может повредить режущий механизм.
- Во избежание поломки shreddera перед уничтожением бумаги, пластиковых карт ознакомьтесь с техническими характеристиками в данном руководстве пользователя.

3. Включите устройство в сеть и установите выключатель питания, на задней поверхности устройства, в положение ВКЛ. (I).
 4. Чтобы начать измельчение, нажмите кнопку «Пуск» 
 5. Поместите бумагу или пластиковую карту прямо в загрузочный проем и отпустите.
 6. REV, при застревании бумаги нажмите на эту кнопку - произойдет возврат бумаги, извлеките лишнюю бумагу.
- ВНИМАНИЕ! ВСЕГДА ВЫКЛЮЧАЙТЕ ШРЕДЕР ИЗ РОЗЕТКИ ПЕРЕД ТЕМ, КАК ОЧИСТИТЬ ВХОД ДЛЯ БУМАГИ ВРУЧНУЮ!**
 "Символ включения" , После возврата застрявшей бумаги нажмите на эту кнопку.

Примечания:

1. Если ширина уничтожаемой бумаги превышает размер входа для бумаги, и бумага была согнута, пожалуйста, проследите, чтобы рекомендуемые параметры уничтожения не были превышены.
2. При перегреве аппарат будет остановлен и загорится индикатор Overheat на сенсорной панели. После того, как аппарат остынет, (примерно через 30 минут), можно будет восстановить работу. Нажмите на кнопку REV(реверс) и извлеките бумагу из входа для бумаги. Затем нажмите на кнопку Пуск 

Утилизация:



Символ с перечеркнутым контейнером для мусора указывает на то, что электроприборы нельзя утилизировать вместе с обычными отходами. Пожалуйста, для экологически безвредной утилизации этого прибора, отвезите его на официально аккредитованный пункт сбора вторсырья!

Технические характеристики:

Модель		1525X
Одновременная переработка бумаги		15 листов A4 (80г/м2)
Одновременная переработка пластиковых карт		1
Тип резки		Перекрестный
Размер измельченной бумаги		4x40
Уровень секретности по стандарту DIN 66399		P-4
Объем корзины		25 л
Скорость уничтожения (при полной мощности)		2м/мин
Уровень шума		60 Дб
Напряжение		220В/50 Гц
Сила тока		1 А
Ширина входного отверстия		220 мм
Рабочий цикл резки (при максимальной нагрузке)	Допустимое время непрерывной работы	30 минут
	Время перерыва между циклами резки	30 минут
Уничтожает		Бумагу, пластиковые карты, скрепки, скобы
Защита от перегрева		Да
Электрический реверс		Да
Окно корзины		Да

Производитель оставляет за собой право изменять неосновные характеристики товара без предварительного уведомления, при этом функциональные и качественные показатели товара не ухудшаются. К основным характеристикам данного товара относятся: уровень секретности, объем корзины, количество уничтожаемых листов. Вопросы по качеству направлять: ООО «Офис-импэкс» (импортер и дистрибьютор), 394026, Россия, г. Воронеж, ул. 45 Стрелковой Дивизии, 261а. Предназначен для уничтожения документов, компакт-дисков, пластиковых карт, скоб. Особых условий хранения и транспортировки не требует. Безопасен при использовании по назначению. Изготовитель: Вигорхуд Текнолджжи Ко., Лтд., Зоун 3, Джиньюшан Индустриал Парк, Санба Лиантан Эрци вилледж, Шиджао Таун, Фоган каунти, Цинъюань сити, Гуандун, Китай (Vigorhood Technology Co., Ltd., Zone 3, Jinyushan Industrial Park, Sanba Liantang Erqi village, Shijiao Town, Fogang county, Qingyuan city, Guangdong, China). Дата производства указана на товаре. Гарантийный срок 12 месяцев. Список авторизованных сервисных центров на сайте: www.brauberg.com. **Сделано под контролем Brauberg Brands GmbH, Thurtund-Taxis-Platz, 6, 60313, Frankfurt am Main, Germany (Брауберг Брендс ГмбХ, Турн-унд-Таксис-Плац, 6, 60313, Франкфурт-на-Майне, Германия).**



Құрметті сатып алушы!

Сізге BRAUBERG® өнімін таңдағаныңыз үшін алғыс білдіреміз!

Құрылғыны пайдалануды бастар алдында осы нұсқаулықты мұқият оқып шығыңыз, онда құрылғыны дұрыс пайдалану бойынша маңызды ақпарат және ұсыныстар көрсетілген.

Кейін ақпарат алу үшін осы нұсқаулықты сақтап қойыңыз.

BRAUBERG 1525X құжаттар жойғышының (шредерінің) функционалдық бөліктері:

1. Басқару панелі
2. Қағазға арналған кіріс
3. Себет
4. Терезе
5. Тұтқа





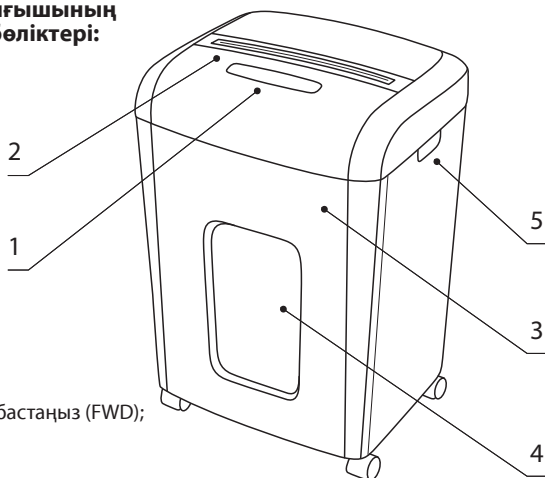





СЕНСОРЛЫҚ БАСҚАРУ ТАҚТАСЫНДАҒЫ КӨРСЕТКІШ:

- қосу (⏻);
- қызып кету (Over Heat);
- шамадан тыс жүктеме (Over Load);
- қуат индикаторы (Power);
- пышақтарды алға қарай айналдыра бастаңыз (FWD);
- пышақтарды артқа бұру (REV)



Сақтық шаралары:

	ЖАРАҚАТТАРДЫҢ АЛЫНУЫНА ЖОЛ БЕРМЕУ ҮШІН ШРЕДЕРГЕ БАЛАЛАРДЫ ЖӘНЕ ҮЙ ЖАНУАРЛАРЫН ЖАҚЫНДАТПАҢЫЗ!
	Қолдың қағазға арналған және пластик картаға арналған кіріспен жанасуына жол бермеңіз. Шредермен жұмыс жасаған кезде қағазға (пластик картаға) арналған кіріске әшекейлердің, шаштың және галстуктардың түспейтінін қадағалаңыз.
	Аппаратпен жұмыс жасауға кіріспес бұрын, жойылатын, қабықшалардың, жабысқақ беті бар қағаздың түспегендігіне көз жеткізіңіз.
	Аппаратты максималды жүктеме кезінде 30 минуттан астам пайдаланбаңыз.
	Аппарат корпусын дымқыл матамен сүрту керек. Еріткіштерді, майсыздандырғыш құралдарды немесе кез келген басқа химиялық құралдарды пайдаланбаңыз. Тазарту алдында аппаратты сөндіріңіз!
	Аппараттық кескіш пышақтарын жүйелі майлау ұсынылады. Майлау үшін шредерлерге арналған арнайы тазартқыш құралдарды пайдаланыңыз. Аэрозольдарды немесе басқа жеңіл тұтанатын өнімдерді пайдаланбаңыз.
	Пломбалардың тұтастығын бұзбаңыз және аппарат корпусын ашпаңыз, аппаратты өздігінен жөндеуге тырыспаңыз, бұл жарақаттың алынуына және кепілдіктің жоғалтылуына алып келуі мүмкін.

	Шредер жанында жеңіл тұтанатын заттарды және аэрозольдарды пайдаланбаңыз және сақтамаңыз.
	Қоректену сымның зақымдалмағандығын қадағалаңыз. Қоректену сымын оны іліп кетуі мүмкін болатын жерде өткізбеңіз. Егер сым зақымдалған болса, аппаратпен жұмыс жасаудан дереу бас тарту керек.
	Аппаратпен жұмыс жасаған кезде оны еңкейтпеңіз.
	Аппаратты тек құрғақ бөлмеде және жылу және ылғал көзінен қашықтықта орнатыңыз.
	Әрқашан аппаратты тазарту немесе жылжыту алдында, қызмет көрсету алдында немесе қауіпсіздік әрекет етуден өзгеше кез келген басқа әрекет алдында оны сөндіріңіз.
	Қоректену көзі аппарат таңбаламасында және нұсқаулықта көрсетілген көрсеткіштерге сәйкес келуі керек. Егер Сіз сенімді болмасаңыз, өз жеткізушіңізбен кеңесіңіз. Сонымен қатар қоректену көзі жеңіл қол жетімді болуы керек және аппарат жанында орналасуы керек.
	Себетті қалдықтардан уақытылы тазартыңыз.
	Жою кезінде қағаздың, пластик карталардың, ұсынылатын мөлшерін асырмаңыз.
	Аппарат корпусынан ескерту жазбаларын алып тастамаңыз.
	Тұрғын үй, коммерциялық және өндірістік аймақтарда пайдалану үшін арналған.
	Кез келген ақаулық анықталған кезде құрылғыны пайдалануды тоқтатып, сервис орталығына жүгініңіз.

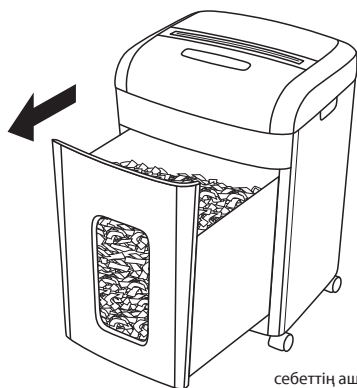

себеттің ашық
(А сур.)



себеттің жабық күйі
(Б сур.)

Аппаратпен жұмыс жасау:

1. Аппаратпен жұмыс жасауға кіріспес бұрын, жойылатын, қабықшалардың, заттаңбалардың, жабысқақ беті бар қағаздың және кескіш механизмді зақымдай алатын кез келген басқа материалдың түспегендігіне көз жеткізіңіз.
2. Шредердің сынуына жол бермеу үшін қағазды, пластик карталарды жою алдында пайдаланушының осы нұсқаулығындағы техникалық сипаттамалармен танысыңыз.

3. Аспапты қосып, қуат қосқышын құралдың артына қойыңыз. ҚОСУЛЫ (I).

4. Ұнтақтауды бастау үшін «Старт»  батырмасын басыңыз.

5. Қағазды немесе пластикалық картаны салыңыз да, тікелей жүктеу ұясына жіберіңіз.

6. REV, қағаз кептелісі болған кезде осы батырманы басыңыз - қағаз оралады, артық қағазды алып тастаңыз.

НАЗАР АУДАРЫҢЫЗ! ҚАҒАЗДЫ КІРГІЗГІШТІ ҚОЛЫМЕН ТАЗАЛАМАЙ АЛДЫНДА ШЕШІРІЛГЕНДІ ӘРҚАШАН ӨЗІНЕН АЙЫРЫП АЛ!

Кептелген қағазды қайтарғаннан кейін осы батырманы басыңыз 

Ескертпелер:

1. Егер жойылатын қағаз ені қағазға арналған кіріс өлшемінен асса, және қағаз бүгілген болса, өтінеміз, ұсынылатын жою параметрлерінің асырылмағандығына көз жеткізіңіз.

2. Егер ол қызып кетсе, машина тоқтайды және сенсорлық панельдегі «Overheat» индикаторы жанады. Машина салқындағаннан кейін (шамамен 30 минуттан кейін) жұмысын қалпына келтіруге болады. REV түймесін басып, қағазды қағаздың кіреберісінен алыңыз. Содан кейін Бастау батырмасын басыңыз 

Кәдеге жарату:



Сызылған қоқысқа арналған контейнері бар таңба электрлік аспаптарды қарапайым қалдықтармен бірге кәдеге жаратуға болмайтындығын білдіреді. Өтінеміз, осы аспапты экологиялық қауіпсіз жолмен кәдеге жарату үшін, оны екіншілік шикізатты жинайтын ресми аккредиттелген бекетіне тапсырыңыз.

Техникалық сипаттамалары:

Үлгісі	1525X	
Қағазды бір уақытта өңдеу	15 парақ А4 (80 г/м ²)	
Пластик карталарды бір уақытта өңдеу	1	
Кесу түрі	Тоғыспалы	
Ұсақталған қағаз ені	4x40 мм	
DIN 66399 стандарты бойынша құпиялылық деңгейі	P-4	
Себет көлемі	25 л	
Жою жылдамдығы (максималды жүктеме кезінде)	2м/мин	
Шу деңгейі	60 Дб	
Кернеуі	220В/50 Гц	
Тоқ күші	1 А	
Кіріс ені	220 мм	
Жұмыстық кесу циклы (максималды жүктеме кезінде)	Үздіксіз жұмыстық рұқсат етілетін уақыты	30 минут
	Кесу циклдары арасындағы үзіліс уақыты	30 минут
Жояды	Қағазды, пластик карталарды, қапсырмаларды	
Қызып кетуден қорғау	иә	
Электрлік кері	иә	
Қоқыс себеті	иә	

Өндіріші өзіне алдын ала хабарландырусыз тауардың негізгі емес сипаттамаларын өзгерту құқығын қалдырады, осы жағдайда тауардың атқарымдық және сапалық көрсеткіштері нашарламайды. Осы тауардың негізгі сипаттамаларына құпиялылық деңгейі, себет көлемі, жойылатын парақтар саны жатқызылады.

Сұрақтарды және сапа бойынша ұсыныстарды келесіге жөнелту керек: «Офис-импакс» (импортты және дистрибьютор). 394026, Ресей, Воронеж к., 45 Атқыштар Дивизиясы көш., 261а. Құжаттарды жою үшін арналған. Сақтау мен тасымалдаудың ерекше шарттарын талап етпейді. Белгілі мақсатта пайдалануға қауіпсіз. Өндіріші: Вигорхуд Текнолоджи Ко., Лтд., Зоун 3, Джиньшоан Индустриал Парк, Санба Лиантан Эрци вилледж, Шиджао Таун, Фоган қаунти, Цинъюань сити, Гуандун, Қытай (Vigorhood Technology Co., Ltd., Zone 3, Jinyushan Industrial Park, Sanba Liantang Erqi village, Shijiao Town, Fogang county, Qingyuan city, Guangdong, China). Өндірілген күні тауарда көрсетілген. Кепілдік мерзімі 12 ай. Авторландырылған сервистік орталықтар тізімі келесі сайтта: www.brauberg.com.

