

EN	Instruction Manual	Steam Brush (Fabric Steamer)
FR	Mode D'emploi	Fer À Repasser Vertical Portable
DE	Bedienungsanleitung	Tragbare Dampfbürste
IT	Manuale Utente	Pulitore A Vapore
ES	Manual De Usuario	Plancha De Vapor Vertical
PT	Manual De Utilizador	Escova De Engomar Portátil
TR	Kullanım Kılavuzu	Portatif Buharlı Kıvrık Giderici
RU	Инструкция	Портативный Отпариватель Для Одежды
KZ	нұсқаулық	Портабалы Бу Әжімдерді Кетіргіш

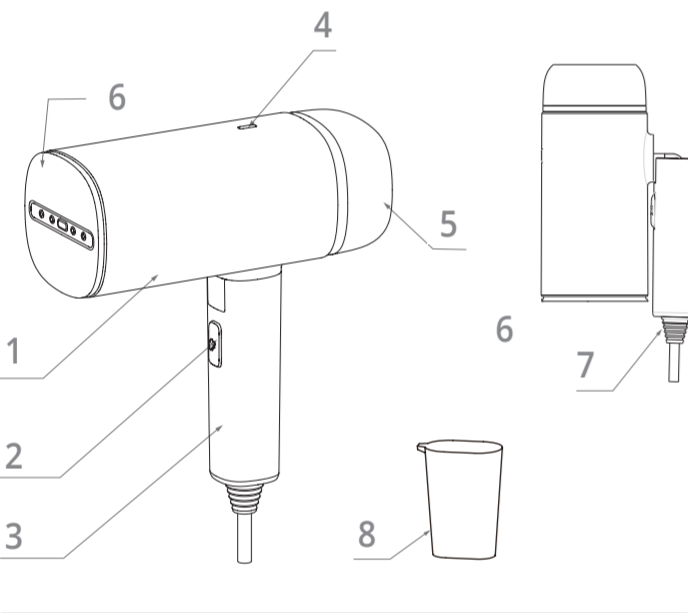

Parts Description / Description Des Pièces / Teilebeschreibung / Детали Описание / Бөлiктер сипаттамасы / Descrizione Delle Parti / Descripción De Las Piezas / Descriziào Dos Componentes / Parça Tanımları / Opis dijelova



Technical Data / Données Techniques / Технические данные / Техникалык деректер / Technische Daten / Dati Tecnici / Datos Técnicos / Dados Técnicos / Teknik Bilgi / Tehnički podaci

Power supply / Source de courant / Источник питания / Нәр беруші / Energieversorgung / Alimentazione elettrica / Fuente de alimentación / Fonte de energia / Güç kaynağı / Napajanje
AC220-240V, 50/60Hz

Power consumption / Consommation d'énergie / Потребляемая мощность / Куатты тұтыну / Energieverbrauch / Consumo di energia / El consumo de energía / Consumo de energia / Güç tüketimi / Potrošnja energije
1200W

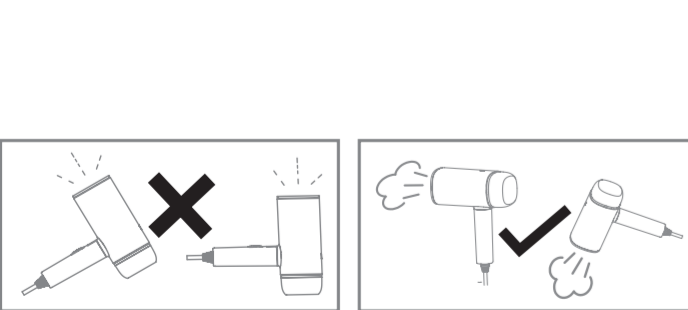

kiwi-home.com

 Дата выпуска / PD : 09-2023/K3119

Manufacturer/ Изготовитель: КИВА ЛИМИТЕД, Флэт Си 4Ф Сигу Ингг Коммершал Билдинг 151-155 Квинс Рoad Сентрал Гонконг



Made in China / Fabriqué en Chine/ Hergestellt in China/ Prodotto in Cina / Fabricado en China / Произведено в Китае / Menşei: Çin / Сделано в Китае / Қытайда жасалған

EN Instruction Manual

SAFETY

IMPORTANT INSTRUCTIONS ON SAFETY OF USE PLEASE READ CAREFULLY AND KEEP FOR FUTURE REFERENCE!

- By ignoring the safety instructions the manufacturer can not be hold responsible for the damage.
- If the supply cord is damaged, it must be replaced by the manufacturer, its service agent or similarly qualified persons in order to avoid a hazard.
- Never move the appliance by pulling the cord and make sure the cord can not become entangled.
- The appliance must be placed on a stable, level surface.
- The user must not leave the device unattended while it is connected to the supply.
- This appliance is only to be used for household purposes and only for the purpose it is made for.
- To protect yourself against an electric shock, do not immerse the cord, plug or appliance in the water or any other liquid.
- The appliance should only be connected to an earthed socket. Make sure the voltage indicated on the appliance corresponds to the local mains voltage before plugging in.

CHILD SAFETY: This appliance should not be used by children under 8 years of age. This appliance can only be used by children aged from 8 years and above and persons with reduced physical, sensory or mental capabilities or lack of experience and knowledge if they are supervised or understand the hazards and instructions concerning use of the appliance in a safe way. Children should not play with the device. Keep the device and cord out of the reach of children under 8 years old. Cleaning and maintenance should not be done by children unless they are over 8 years old and under supervision.

DEVICE SAFETY:

Always be aware of hot steam coming out when using; Please always use clean water when you need to use this unit; The temperature near the steam mouth is 90-110 degrees and is suitable for cotton and fiber. However, for wool, silk and leather, this temperature is too high, so it is highly recommended to put a piece of cloth on the anti-wrinkle clothes, or the minimum distance from the steam nozzle to the clothes should be 1 cm. Otherwise, there is a high probability that the clothes will be damaged.

-  Do not use the device for the clothes you are wearing.
-  Surface are liable to get hot during use.

PARTS DESCRIPTION

- | | |
|-----------------|--------------------|
| 1. Machine body | 2. On button |
| 3. Handle | 4. Indicator light |
| 5. Water tank | 6. Steam panel |
| 7. Cable | 8. Measuring cup |

BEFORE THE FIRST USE

- Ensure the appliance is unplugged from the mains power supply;
- Place the garment steamer on a flat and stable surface;
- Carefully unscrew and remove the water tank cap;
- Fill the water tank with water using a measuring cup or similar device;
- Fill the tank with water of house temperature to the desired time level ensuring not to exceed
- Load the water tank cap ensuring it is thoroughly tightened.

USE

- It is recommended to use the unit at a temperature of 5-40 °C and a relative humidity of less than 80% RH.
- Remove the top cap of the water tank and fill the tank with clean water not exceeding 40°C, and then put the cap back on.
- Plug the power plug into the socket, after 30 seconds the device light will turn on. You can control the steam output with the on/off button.
- NOTE: Never operate the unit without water in the water tank.

CAUTION

- After each use, always allow the unit to cool for 15 minutes;Do not refill the tank with water while the boiler is still hot, as it may cause the spill out of the hot water and steam from the filling mouth;
- Extreme caution is required when pouring left-over water from the water tank;
- Stop filling the water until it reaches the MAX line;
- Use of distilled or de-mineralised water is recommended to prolong the life of the garment steamer;
- Use water only. Do not use detergents or other chemical substances;

CLEANING AND MAINTENANCE

- Do not put the appliance in water. use a dry clean cloth to dry the appliance, no special cleaning agent is needed.
- Make sure the main body is dry before storage or packing.



This product contains recyclable materials that comply with WEEE guidelines. Do not dispose of this product as unsorted waste. Please contact your local municipality for a recycling collection point.

FR Mode D'emploi

SÉCURITÉ

INSTRUCTIONS IMPORTANTES SUR LA SÉCURITÉ D'UTILISATION VEUILLEZ LIRE ATTENTIVEMENT ET CONSERVER POUR RÉFÉRENCE FUTURE!

- En ignorant les consignes de sécurité, le fabricant ne peut être tenu responsable des dommages.
- Si le cordon d'alimentation est endommagé, il doit être remplacé par le fabricant, son agent de service ou des personnes de qualification similaire afin d'éviter tout danger.
- Ne déplacez jamais l'appareil en tirant sur le cordon et assurez-vous que le cordon ne peut pas s'emmêler.
- L'appareil doit être placé sur une surface stable et plane.
- L'utilisateur ne doit pas laisser l'appareil sans surveillance lorsqu'il est connecté à l'alimentation.
- Cet appareil ne doit être utilisé qu'à des fins domestiques et uniquement aux fins pour lesquelles il a été conçu.
- Pour vous protéger contre un choc électrique, ne plongez pas le cordon, la fiche ou l'appareil dans l'eau ou tout autre liquide.
- L'appareil ne doit être connecté qu'à une prise de terre. Assurez-vous que la tension indiquée sur l'appareil correspond à la tension secteur locale avant de le brancher.

SÉCURITÉ DES ENFANTS : Cet appareil ne doit pas être utilisé par des enfants de moins de 8 ans. Cet appareil ne peut être utilisé que par des enfants âgés de 8 ans et plus et des personnes ayant des capacités physiques, sensorielles ou mentales réduites ou un manque d'expérience et de connaissances s'ils sont supervisés ou comprennent les dangers et les instructions concernant l'utilisation de l'appareil de manière sûre. Les enfants ne doivent pas jouer avec l'appareil. Gardez l'appareil et le cordon hors de portée des enfants de moins de 8 ans. Le nettoyage et l'entretien ne doivent pas être effectués par des enfants à moins qu'ils n'aient plus de 8 ans et sous surveillance.

SÉCURITÉ DE L'APPAREIL :

Vous êtes toujours conscient de la vapeur chaude sortant lors de l'utilisation ; Veuillez toujours utiliser de l'eau propre lorsque vous devez utiliser cet appareil ; La température près de la bouche de vapeur est de 90 à 110 degrés et convient au coton et aux fibres. Cependant, pour la laine, la soie et le cuir, cette température est trop élevée, il est donc fortement recommandé de mettre un morceau de tissu sur les vêtements anti-rides, ou la distance minimale entre la buse vapeur et les vêtements doit être de 1 cm. Sinon, il y a une forte probabilité que les vêtements soient endommagés.

-  N'utilisez pas l'appareil pour les vêtements que vous portez.
-  La surface peut devenir chaude pendant l'utilisation.

DESCRIPTION DES PIÈCES

- | | |
|------------------------|--------------------|
| 1. Corps de la machine | 2. Bouton Marche |
| 3. Poignée | 4. Voyant lumineux |
| 5. Réservoir d'eau | 6. Panneau vapeur |
| 7. Câble | 8. Tasse à mesurer |

AVANT LA PREMIÈRE UTILISATION

- Assurez-vous que l'appareil est débranché de l'alimentation secteur ;
- Placez le défroisseur sur une surface plane et stable ;
- Dévisser et retirer avec précaution le bouchon du réservoir d'eau ;
- Remplissez le réservoir d'eau avec de l'eau à l'aide d'une tasse à mesurer ou d'un appareil similaire ;
- Remplissez le réservoir avec de l'eau à la température de la maison jusqu'au niveau de temps souhaité en vous assurant de ne pas dépasser
- Chargez le bouchon du réservoir d'eau en vous assurant qu'il est bien serré.

UTILISATION

- Il est recommandé d'utiliser l'appareil à une température de 5-40 °C et une humidité relative inférieure à 80 % HR.
- Retirez le bouchon supérieur du réservoir d'eau et remplissez le réservoir avec de l'eau propre ne dépassant pas 40°C, puis remettez le bouchon en place.
- Branchez la fiche d'alimentation dans la prise, après 30 secondes le voyant de l'appareil s'allumera. Vous pouvez contrôler la sortie de vapeur avec le bouton marche/arrêt.
- REMARQUE : Ne faites jamais fonctionner l'appareil sans eau dans le réservoir d'eau.

AVERTIR

- Après chaque utilisation, laissez toujours l'appareil refroidir pendant 15 minutes. Ne remplissez pas le réservoir avec de l'eau pendant que la chaudière est encore chaude, car cela pourrait provoquer un déversement d'eau chaude et de vapeur de la bouche de remplissage ;
- Une extrême prudence est requise lorsque vous versez l'eau restante du réservoir d'eau ;
- Arrêtez de remplir l'eau jusqu'à ce qu'elle atteigne la ligne MAX ;
- L'utilisation d'eau distillée ou déminéralisée est recommandée pour prolonger la durée de vie du défroisseur à vapeur ;
- Utilisez uniquement de l'eau. N'utilisez pas de détergents ou d'autres substances chimiques ;

NETTOYAGE ET ENTRETIEN

- Ne mettez pas l'appareil dans l'eau. utilisez un chiffon propre et sec pour sécher l'appareil, aucun agent de nettoyage spécial n'est nécessaire.
- Assurez-vous que le corps principal est sec avant de le ranger ou de l'emballer.

 Ce produit contient des matériaux recyclables conformes aux directives DEEE. Ne jetez pas ce produit comme déchet non trié. Veuillez contacter votre municipalité locale pour un point de collecte de recyclage.

NL Manuel d'instructions

VEILIGHEID

- BELANGRIJKE INSTRUCTIES VOOR VEILIG GEBRUIK LEES ZORGVULDIG DOOR EN BEWAAR DEZE VOOR TOEKOMSTIGE REFERENTIE!
- Door het negeren van de veiligheidsvoorschriften kan de fabrikant niet aansprakelijk worden gesteld voor de schade.
- Als het netsnoer beschadigd is, moet het worden vervangen door de fabrikant, zijn serviceverteenwoordiger of gelijkaardig gekwalificeerde personen om gevaar te voorkomen.
- Verplaats het apparaat nooit door aan het snoer te trekken en zorg ervoor dat het snoer niet verstrikt kan raken.
- Het apparaat moet op een stabiele, vlakke ondergrond worden geplaatst.
- De gebruiker mag het apparaat niet onbeheerd achterlaten terwijl het is aangesloten op het elektriciteitsnet.
- Dit apparaat mag alleen worden gebruikt voor huishoudelijke doeleinden en alleen voor het doel waarvoor het is gemaakt.
- Om uzelf te beschermen tegen een elektrische schok, dompel het snoer, de stekker of het apparaat niet onder in water of een andere vloeistof.
- Het apparaat mag alleen worden aangesloten op een geaard stopcontact. Zorg ervoor dat de op het apparaat aangegeven spanning overeenkomt met de plaatselijke netspanning voordat u de stekker in het stopcontact steekt.

KINDERVEILIGHEID: Dit apparaat mag niet worden gebruikt door kinderen onder de 8 jaar. Dit apparaat kan alleen worden gebruikt door kinderen van 8 jaar en ouder en personen met verminderde fysieke, zintuiglijke of mentale vermogens of gebrek aan ervaring en kennis als ze onder toezicht staan of de gevaren en instructies met betrekking tot het veilige gebruik van het apparaat begrijpen. Kinderen mogen niet met het apparaat spelen. Houd het apparaat en het snoer buiten het bereik van kinderen jonger dan 8 jaar. Reiniging en onderhoud mogen niet door kinderen worden gedaan, tenzij ze ouder zijn dan 8 jaar en onder toezicht staan.

APPARAATVEILIGHEID:

Wees je er altijd van bewust dat er hete stoom naar buiten komt tijdens het gebruik; Gebruik altijd schoon water wanneer u dit apparaat moet gebruiken; De temperatuur bij de stoommond is 90-110 graden en is geschikt voor katoen en vezels. Voor wol, zijde en leer is deze temperatuur echter te hoog, dus het wordt ten zeerste aanbevolen om een stuk stof op de anti-kreukleding te leggen, of de minimale afstand van het stoompijpe tot de kleding moet 1 cm zijn. Anders is de kans groot dat de kleding beschadigd raakt.

-  Gebruik het apparaat niet voor de kleding die u draagt.
-  Oppervlakken kunnen tijdens gebruik heet worden.

ONDERDELEN BESCHRIJVING:

- | | |
|--------------------|--------------------|
| 1. Machinelichaam: | 2. Aan-knop |
| 3. Handvat | 4. Indicatielampje |
| 5. Watertank | 6. Stoompaneel |
| 7. Kabel | 8. Maatbeker |

VOOR HET EERSTE GEBRUIK

- Zorg ervoor dat de stekker uit het stopcontact is gehaald;
- Plaats de kledingstomer op een vlakke en stabiele ondergrond;
- Draai de dop van het waterreservoir voorzichtig los en verwijder dieze;
- Vul het waterreservoir met water met behulp van een maatbeker of iets dergelijks;
- Vul de tank met water van staltemperatuur tot het gewenste tijdniveau en zorg ervoor dat deze niet wordt overschreden
- Laad de dop van de watertank en zorg ervoor dat deze goed vastzit.

GEBRUIK MAKEN VAN

- Het wordt aanbevolen om het apparaat te gebruiken bij een temperatuur van 5-40 °C en een relatieve vochtigheid van minder dan 80% RH.
- Verwijder de dop van het waterreservoir en vul het reservoir met schoon water van maximaal 40°C, en plaats de dop er weer op.
- Steek de stekker in het stopcontact, na 30 seconden gaat het apparaatlampje branden. Met de aan/uit knop regel je de stoomproductie.
- OPMERKING: Gebruik het apparaat nooit zonder water in het waterreservoir.

VOORZICHTIGHEID

- Laat het apparaat na elk gebruik altijd 15 minuten afkoelen. Vul de tank niet met water terwijl de boiler nog heet is, omdat hierdoor het hete water en stoom uit de vulopening kunnen ontsnappen;
 - Uiterste voorzichtigheid is geboden bij het gieten van overgebleven water uit de watertank;
 - Stop met het vullen van het water totdat het de MAX-lijn bereikt;
 - Het gebruik van gedestilleerd of gedemineraliseerd water wordt aanbevolen om de levensduur van de kledingstomer te verlengen;
 - Gebruik alleen water. Gebruik geen schoonmaakmiddelen of andere chemische stoffen;
- REINIGING EN ONDERHOUD**
- Zet het apparaat niet in water. gebruik een droge schone doek om het apparaat af te drogen, er is geen speciaal reinigingsmiddel nodig.
 - Zorg ervoor dat het hoofdgedeelte droog is voordat u het opbergt of inpakt.



Dit product bevat recyclebare materialen die voldoen aan de WEEE-richtlijnen. Gooi dit product niet weg als ongesorteerd afval. Neem contact op met uw gemeente voor een inzamelpunt voor recycling.

DE Bedienungsanleitung

SICHERHEIT

WICHTIGE HINWEISE ZUR GEBRAUCHSSICHERHEIT BITTE SORGFÄLTIG LESEN UND ZUM NACHSCHLAGEN AUFBEWAHREN!

- Bei Nichtbeachtung der Sicherheitshinweise kann der Hersteller nicht für Schäden verantwortlich gemacht werden.
- Wenn das Netzkabel beschädigt ist, muss es vom Hersteller, seinem Kundendienst oder ähnlich qualifizierten Personen ersetzt werden, um Gefahren zu vermeiden.
- Bewegen Sie das Gerät niemals durch Ziehen am Kabel und vergewissern Sie sich, dass sich das Kabel nicht verfangen kann.
- Das Gerät muss auf einer stabilen, ebenen Fläche aufgestellt werden.
- Der Benutzer darf das Gerät nicht unbeaufsichtigt lassen, während es an die Stromversorgung angeschlossen ist.
- Dieses Gerät darf nur für Haushaltszwecke und nur für den Zweck verwendet werden, für den es bestimmt ist.
- Um sich vor einem Stromschlag zu schützen, tauchen Sie das Kabel, den Stecker oder das Gerät nicht in Wasser oder andere Flüssigkeiten.
- Das Gerät darf nur an eine geerdete Steckdose angeschlossen werden. Vergewissern Sie sich vor dem Anschließen, dass die auf dem Gerät angegebene Spannung mit der örtlichen Netzspannung übereinstimmt.

KINDERSICHERHEIT: Dieses Gerät sollte nicht von Kindern unter 8 Jahren verwendet werden. Dieses Gerät darf nur von Kindern ab 8 Jahren und Personen mit eingeschränkten physischen, sensorischen oder geistigen Fähigkeiten oder Mangel an Erfahrung und Wissen benutzt werden, wenn sie beaufsichtigt werden oder die Gefahren und Anweisungen zum sicheren Gebrauch des Geräts verstehen. Kinder sollten nicht mit dem Gerät spielen. Bewahren Sie das Gerät und das Kabel außerhalb der Reichweite von Kindern unter 8 Jahren auf. Reinigung und Wartung sollten nicht von Kindern durchgeführt werden, es sei denn, sie sind über 8 Jahre alt und werden beaufsichtigt.

GERÄTESICHERHEIT:

Achten Sie beim Gebrauch immer darauf, dass heißer Dampf austritt; Bitte verwenden Sie immer sauberes Wasser, wenn Sie dieses Gerät verwenden müssen; Die Temperatur in der Nähe des Dampfmunds beträgt 90-110 Grad und ist für Baumwolle und Fasern geeignet. Für Wolle, Seide und Leder ist diese Temperatur jedoch zu hoch, daher wird dringend empfohlen, ein Stück Stoff auf die Anti-Falten-Kleidung zu legen, oder der Mindestabstand von der Dampfdüse zur Kleidung sollte 1 cm betragen. Andernfalls besteht eine hohe Wahrscheinlichkeit, dass die Kleidung beschädigt wird.

-  Verwenden Sie das Gerät nicht für die Kleidung, die Sie tragen.

-  Oberflächen können während des Gebrauchs heiß werden.

TEILEBESCHREIBUNG

- | | |
|-----------------------------------|--------------------|
| 1. Steam-Panell | 2. Power-Anzeige |
| 3. Hauptteil | 4. Ein / Aus-Taste |
| 5. Dampfaktivierung und Spertaste | 6. Wassertank |
| 7. Fusselbürste (abnehmbar) | |

VOR DER ERSTEN VERWENDUNG

- Stellen Sie sicher, dass das Gerät vom Stromnetz getrennt ist;
- Stellen Sie den Dampfgarer auf eine ebene und stabile Oberfläche;
- Schrauben Sie den Deckel des Wassertanks vorsichtig ab und entfernen Sie ihn.
- Füllen Sie den Wassertank mit einem Messbecher oder einem ähnlichen Gerät mit Wasser;
- Füllen Sie den Tank mit Wasser der Raumtemperatur bis zum gewünschten Zeitniveau und stellen Sie sicher, dass es nicht überschritten wird
- Setzen Sie den Wassertankdeckel ein und stellen Sie sicher, dass er fest angezogen ist.

VERWENDEN

- Es wird empfohlen, das Gerät bei einer Temperatur von 5-40 °C und einer relativen Luftfeuchtigkeit von weniger als 80 % RH zu verwenden.
- Entfernen Sie die obere Kappe des Wassertanks und füllen Sie den Tank mit sauberem Wasser, das 40 °C nicht überschreitet, und setzen Sie dann die Kappe wieder auf.
- Stecken Sie den Netzstecker in die Steckdose, nach 30 Sekunden geht das Licht des Geräts an. Sie können die Dampfleistung mit der Ein-/Aus-Taste steuern.
- HINWEIS: Betreiben Sie das Gerät niemals ohne Wasser im Wassertank.

VORSICHT

- Lassen Sie das Gerät nach jedem Gebrauch immer 15 Minuten abkühlen. Füllen Sie den Tank nicht mit Wasser, solange der Boiler noch heiß ist, da dies dazu führen kann, dass heißes Wasser und Dampf aus der Einfüllöffnung austreten;
- Beim Ausgießen von Restwasser aus dem Wassertank ist äußerste Vorsicht geboten;
- Hören Sie auf, das Wasser zu füllen, bis es die MAX-Linie erreicht;
- Die Verwendung von destilliertem oder entmineralisiertem Wasser wird empfohlen, um die Lebensdauer des Dampfgarers zu verlängern;
- Verwenden Sie nur Wasser. Verwenden Sie keine Reinigungsmittel oder andere chemische Substanzen;

REINIGUNG UND INSTANDHALTUNG

- Tauchen Sie das Gerät nicht in Wasser. Verwenden Sie zum Trocknen des Geräts ein trockenes, sauberes Tuch, es ist kein spezielles Reinigungsmittel erforderlich.
- Stellen Sie sicher, dass der Hauptkörper trocken ist, bevor Sie ihn lagern oder verpacken.

 Dieses Produkt enthält recyclebare Materialien, die den WEEE-Richtlinien entsprechen. Entsorgen Sie dieses Produkt nicht als unsortierten Abfall. Bitte wenden Sie sich an Ihre örtliche Gemeinde, um eine Recycling-Sammelstelle zu erhalten.

IT Manuale Utente

SICUREZZA

ISTRUZIONI IMPORTANTI SULLA SICUREZZA D'USO LEGGERE ATTENTAMENTE E CONSERVARE PER FUTURE RIFERIMENTI!

- Ignorando le istruzioni di sicurezza il produttore non può essere ritenuto responsabile del danno.
- Se il cavo di alimentazione è danneggiato, deve essere sostituito dal produttore, dal suo agente di servizio o da persone similmente qualificate per evitare pericoli.
- Non spostare mai l'apparecchio tirando il cavo e assicurarsi che il cavo non possa impigliarsi.
- L'apparecchio deve essere posizionato su una superficie stabile e piana.
- L'utente non deve lasciare il dispositivo incustodito mentre è collegato all'alimentazione.
- Questo apparecchio deve essere utilizzato solo per scopi domestici e solo per lo scopo per il quale è stato realizzato.
- Per proteggersi da una scossa elettrica, non immergere il cavo, la spina o l'apparecchio nell'acqua o in altri liquidi.
- L'apparecchio deve essere collegato esclusivamente ad una presa con messa a terra. Assicurarsi che la tensione indicata sull'apparecchio corrisponda alla tensione di rete locale prima di collegarla.

SICUREZZA DEI BAMBINI: questo apparecchio non deve essere utilizzato da bambini di età inferiore a 8 anni. Questo apparecchio può essere utilizzato solo da bambini di età pari o superiore a 8 anni e da persone con ridotte capacità fisiche, sensoriali o mentali o prive di esperienza e conoscenza se sono supervisionati o se comprendono i pericoli e le istruzioni relative all'uso dell'apparecchio in modo sicuro. I bambini non devono giocare con il dispositivo. Tenere il dispositivo e il cavo fuori dalla portata dei bambini di età inferiore a 8 anni. La pulizia e la manutenzione non devono essere eseguite da bambini a meno che non abbiano più di 8 anni e siano sotto supervisione.

SICUREZZA DEL DISPOSITIVO:

Fare sempre attenzione alla fuoriuscita del vapore caldo durante l'uso; Si prega di utilizzare sempre acqua pulita quando è necessario utilizzare questa unità;

La temperatura vicino alla bocca del vapore è di 90-110 gradi Celsius ed è molto buona per cotone e fibra. Ma tale temperatura è troppo alta per lana, seta e pelle, quindi si consiglia vivamente di posizionare un pezzo di stoffa sopra i vestiti che si intende stirare o cuocere a vapore. Oppure la distanza minima dalla bocca del vapore ai vestiti dovrebbe essere di 1 cm. Altrimenti ci sono buone probabilità che i vestiti vengano danneggiati

-  Non utilizzare il dispositivo per i vestiti che indossi.

-  La superficie può surriscaldarsi durante l'uso.

DESCRIZIONE DELLE PARTI

- | | |
|-------------------------|---------------------------|
| 1. Corpo macchina | 2. Pulsante di accensione |
| 3. Maniglia | 4. Indicatore luminoso |
| 5. Serbatoio dell'acqua | 6. Pannello vapore |
| 7. Cavo | 8. Misurino |

PRIMA DEL PRIMO UTILIZZO

- Assicurarsi che l'apparecchio sia scollegato dalla rete elettrica;
- Posizionare il piroscapo per indumenti su una superficie piana e stabile;
- Svitare e rimuovere con cautela il tappo del serbatoio dell'acqua;
- Riempire il serbatoio dell'acqua con acqua utilizzando un misurino o un dispositivo simile;
- Riempire il serbatoio con acqua a temperatura ambiente fino al livello di tempo desiderato assicurandosi di non superare
- Caricare il tappo del serbatoio dell'acqua assicurandosi che sia ben serrato.

UTILIZZO

- Si consiglia di utilizzare l'unità a una temperatura di 5-40 °C e un'umidità relativa inferiore all'80% di umidità relativa.
- Rimuovere il tappo superiore del serbatoio dell'acqua e riempire il serbatoio con acqua pulita non superiore a 40°C, quindi riposizionare il tappo.
- Collegare la spina di alimentazione alla presa, dopo 30 secondi la spia del dispositivo si accenderà. È possibile controllare l'uscita del vapore con il pulsante di accensione/spengimento.
- NOTA: non utilizzare mai l'unità senza acqua nel serbatoio dell'acqua.

ATTENZIONE

- Dopo ogni utilizzo, lasciare sempre raffreddare l'unità per 15 minuti; Non riempire d'acqua il serbatoio mentre la caldaia è ancora calda, poiché potrebbe causare la fuoriuscita di acqua calda e vapore dalla bocca di riempimento;
- Estrema cautela è richiesta quando si versa l'acqua residua dal serbatoio

dell'acqua;
3. Interrompere il riempimento dell'acqua fino a raggiungere la linea MAX;
4. Si consiglia l'uso di acqua distillata o demineralizzata per prolungare la vita del piroscafio;
5. Utilizzare solo acqua. Non utilizzare detersivi o altre sostanze chimiche;

PULIZIA E MANUTENZIONE

• Non immergere l'apparecchio in acqua. utilizzare un panno asciutto e pulito per asciugare l'apparecchio, non è necessario alcun detergente speciale.
• Assicurarsi che il corpo principale sia asciutto prima di riporlo o imballarlo.

Questo prodotto contiene materiali riciclabili conformi alle linee guida WEEE. Non smaltire questo prodotto come rifiuto indifferenziato. Si prega di contattare il proprio comune locale per un punto di raccolta del riciclaggio.

ES Manual De Usuario

SEGURIDAD

INSTRUCCIONES IMPORTANTES SOBRE SEGURIDAD DE USO LEER DETENIDAMENTE Y GUARDAR PARA FUTURAS CONSULTAS.

• Al ignorar las instrucciones de seguridad, el fabricante no se hace responsable del daño.
• Si el cable de alimentación está dañado, debe ser reemplazado por el fabricante, un servicio técnico o personas cualificadas de manera similar para evitar cualquier peligro.
• Nunca mueva el aparato tirando del cable y asegúrese de que el cable no se enrede.
• El aparato debe colocarse sobre una superficie estable y nivelada.
• El usuario no debe dejar el dispositivo desatendido mientras esté conectado a la red.
• Este electrodoméstico solo debe usarse para fines domésticos y solo para el propósito para el que fue fabricado.
• Para protegerse contra una descarga eléctrica, no sumerja el cable, el enchufe o el aparato en el agua ni en ningún otro líquido.
• El aparato solo debe conectarse a una toma de tierra. Asegúrese de que el voltaje indicado en el aparato corresponda con el voltaje de la red local antes de enchufarlo.

Este producto contiene materiales reciclables que cumplen con las pautas WEEE. No deseché este producto como residuo sin clasificar. Póngase en contacto con su municipio local para obtener un punto de recogida de reciclaje.

SEGURIDAD PARA NIÑOS: Este aparato no debe ser utilizado por niños menores de 8 años. Este aparato solo puede ser utilizado por niños a partir de 8 años y personas con capacidades físicas, sensoriales o mentales reducidas o falta de experiencia y conocimiento si están supervisados o comprenden los peligros y las instrucciones relacionadas con el uso del aparato de forma segura. Los niños no deben jugar con el dispositivo. Mantenga el dispositivo y el cable fuera del alcance de los niños menores de 8 años. La limpieza y el mantenimiento no deben ser realizados por niños a menos que sean mayores de 8 años y estén bajo supervisión.

SEGURIDAD DEL DISPOSITIVO:

Siempre tenga cuidado con el vapor caliente que sale cuando lo use;
Utilice siempre agua limpia cuando necesite usar esta unidad;
La temperatura cerca de la boca de vapor es de 90 a 110 grados y es adecuada para algodón y fibra. Sin embargo, para la lana, la seda y el cuero, esta temperatura es demasiado alta, por lo que es muy recomendable colocar un paño sobre la ropa antiarrugas, o la distancia mínima desde la boquilla de vapor a la ropa debe ser de 1 cm. De lo contrario, existe una alta probabilidad de que la ropa se dañe.
• No utilice el dispositivo para la ropa que lleva puesta.
• La superficie puede calentarse durante el uso.

DESCRIPCION DE LAS PIEZAS

1. Cuerpo de la máquina
2. Botón de encendido
3. Mango
4. Luz indicadora
5. Tanque de agua
6. Panel de vapor
7. cable
8. Taza medidora

ANTES DEL PRIMER USO

1. Asegúrese de que el aparato esté desenchufado de la red eléctrica;
2. Coloque el vaporizador de prendas sobre una superficie plana y estable;
3. Desenrosque con cuidado y retire la tapa del tanque de agua;
4. Llene el tanque de agua con agua usando una taza medidora o dispositivo similar;
5. Llene el tanque con agua de la temperatura de la casa hasta el nivel de tiempo deseado asegurándose de no exceder
6. Cargue la tapa del tanque de agua asegurándose de que esté bien apretada.

USAR

• Se recomienda utilizar la unidad a una temperatura de 5-40 °C y una humedad relativa inferior al 80% HR.
• Quite la tapa superior del tanque de agua y llénelo con agua limpia que no exceda los 40°C, y luego vuelva a colocar la tapa.
• Conecte el enchufe de alimentación a la toma, después de 30

segundos, la luz del dispositivo se encenderá. Puede controlar la salida de vapor con el botón de encendido/apagado.

• NOTA: Nunca opere la unidad sin agua en el tanque de agua.

PRECAUCIÓN

1. Después de cada uso, siempre deje que la unidad se enfríe durante 15 minutos;
• No vuelva a llenar el tanque con agua mientras la caldera aún está caliente, ya que puede causar el derrame del agua caliente y el vapor de la boca de llenado;
2. Se requiere extrema precaución al verter el agua sobrante del tanque de agua;
3. Deje de llenar el agua hasta que llegue a la línea MAX;
4. Se recomienda el uso de agua destilada o desmineralizada para prolongar la vida útil del vaporizador de prendas;
5. Utilice solo agua. No utilice detergentes u otras sustancias químicas;

LIMPIEZA Y MANTENIMIENTO

• No sumerja el aparato en agua. utilice un paño limpio y seco para secar el aparato, no se necesita ningún agente de limpieza especial.
• Asegúrese de que el cuerpo principal esté seco antes de guardarlo o empaquetarlo.

Este producto contiene materiales reciclables que cumplen con las pautas WEEE. No deseché este producto como residuo sin clasificar. Póngase en contacto con su municipio local para obtener un punto de recogida de reciclaje.

PT Manual De Utilizador

SEGURANÇA

INSTRUÇÕES IMPORTANTES DE SEGURANÇA DE USO LEIA COM ATENÇÃO E MANTENHA PARA CONSULTA FUTURA!

• Ao ignorar as instruções de segurança, o fabricante não pode ser responsabilizado pelos danos.
• Se o cabo de alimentação estiver danificado, deve ser substituído pelo fabricante, seu agente de serviço ou pessoa igualmente qualificada para evitar acidentes.
• Nunca desloque o aparelho puxando pelo cabo e certifique-se de que o cabo não fica emaranhado.
• O aparelho deve ser colocado sobre uma superfície estável e nivelada.
• O usuário não deve deixar o dispositivo sem supervisão enquanto estiver conectado à alimentação.
• Este aparelho deve ser utilizado apenas para fins domésticos e apenas para os fins para os quais foi concebido.
• Para se proteger contra um choque elétrico, não mergulhe o cabo, plugue ou aparelho na água ou em qualquer outro líquido.
• O aparelho só deve ser ligado a uma tomada com ligação à terra. Certifique-se de que a voltagem indicada no aparelho corresponde à voltagem da rede local antes de conectá-lo.

SEGURANÇA DE CRIANÇAS: Este aparelho não deve ser usado por crianças com menos de 8 anos de idade. Este aparelho só pode ser utilizado por crianças a partir dos 8 anos de idade e por pessoas com capacidades físicas, sensoriais ou mentais reduzidas ou com falta de experiência e conhecimento, se forem supervisionadas ou compreenderem os perigos e as instruções relativas à utilização do aparelho de forma segura. As crianças não devem brincar com o dispositivo. Mantenha o dispositivo e o cabo fora do alcance de crianças menores de 8 anos. A limpeza e a manutenção não devem ser feitas por crianças, a menos que tenham mais de 8 anos e estejam sob supervisão.

SEGURANÇA DO DISPOSITIVO:

Esteja sempre atento ao vapor quente que sai ao usar;
Por favor, use sempre água limpa quando precisar usar esta unidade;
A temperatura perto da boca do vapor é de 90 a 110 graus e é adequada para algodão e fibra. No entanto, para lã, seda e couro, esta temperatura é muito alta, por isso é altamente recomendável colocar um pedaço de pano sobre a roupa anti-rugas, ou a distância mínima do bico de vapor até a roupa deve ser de 1 cm. Caso contrário, há uma alta probabilidade de que as roupas sejam danificadas.
• Não use o aparelho com a roupa que está vestindo.
• A superfície pode ficar quente durante o uso.

DESCRIÇÃO DAS PEÇAS

1. Corpo da máquina
2. Botão de ligar
3. Lidar com
4. Luz indicadora
5. Tanque de água
6. Painel de vapor
7. Cabo
8. Copo medidor

ANTES DO PRIMEIRO USO

1. Certifique-se de que o aparelho está desligado da rede elétrica;
2. Coloque o vaporizador de roupas em uma superfície plana e estável;
3. Com cuidado, desparafuse e remova a tampa do tanque de água;
4. Encha o tanque de água com água usando um copo medidor ou dispositivo semelhante;
5. Encha o tanque com água da temperatura da casa até o nível de tempo desejado garantindo não exceder
6. Coloque a tampa do tanque de água certificando-se de que está bem apertada.

USAR

• Recomenda-se usar a unidade a uma temperatura de 5-40 °C e

umidade relativa inferior a 80% RH.

• Retire a tampa superior do depósito de água e encha o depósito com suyla limpa a uma temperatura não superior a 40°C e volte a colocar a água.

• Eletrik fişini prize takın 30 saniye sonra cihaz işiği yanacaktır. Açma kapama düğmesi ile buhar çıkışını kontrol edebilirsiniz.

• Conecte o plugue de alimentação na tomada, após 30 segundos a luz do dispositivo acenderá. Você pode controlar a saída de vapor com o botão liga/desliga.

• NOTA: Nunca opere a unidade sem água no tanque de água.

CUIDADO

1. Após cada utilização, deixe sempre o aparelho esfriar por 15 minutos;
• Não reabasteça o tanque com água enquanto a caldeira ainda estiver quente, pois pode causar o derramamento da água quente e do vapor da boca de enchimento;
2. Extremo cuidado é necessário ao despejar a água que sobrou do tanque de água;
3. Pare de encher a água até atingir a linha MAX;
4. Recomenda-se o uso de água destilada ou desmineralizada para secar o aparelho, nenhum agente de limpeza especial é necessário;
5. Use apenas água. Não use detergentes ou outras substâncias químicas;

LIMPEZA E MANUTENÇÃO

• Não coloque o aparelho na água. use um pano limpo e seco para secar o aparelho, nenhum agente de limpeza especial é necessário.

• Certifique-se de que o corpo principal esteja seco antes de armazenar ou embalar.

Este produto contém materiais recicláveis que estão em conformidade com as diretrizes WEEE. Não descarte este produto como lixo não selecionado. Entre em contato com o município local para obter um ponto de coleta para recicagem.

TR Kullanım Kılavuzu

GÜVENLİK

KULLANIM GÜVENLİĞİNE İLİŞKİN ÖNEMLİ TALİMATLARI LÜTFEN DİKKATLİCE OKUYUN VE İLERİDE BAŞVURMAK İÇİN SAKLAYIN!

• Güvenlik talimatlarının dikkate alınmaması durumunda, üretici hasardan sorumlu tutulamaz.
• Besleme kablosu hasarlıysa, bir tehlikeli önlemek için üretici, servis acentesi veya benzer nitelikli kişiler tarafından değiştirilmelidir.
• Cihazı asla kablосundan çekerek hareket ettirmeyin ve kablونun dolaşmayacağından emin olun.
• Cihaz sabit, düz bir yüzeye yerleştirilmelidir.
• Kullanıcı, beslemeye bağlıken cihazı başıboş bırakmamalıdır.
• Bu cihaz yalnızca evde ve yalnızca ürettiğiği amaç için kullanılmalıdır.
• Elektrik çarpmasına karşı kendinizi korumak için kabloyu, fişi veya cihazı suya veya başka bir sıvıya batırmayın.
• Cihaz sadece topraklı bir prize bağlanmalıdır. Fişi prize takmadan önce cihazın üzerinde belirtilen voltajın yerel şebeke voltajına uygun olduğundan emin olun.

ÇOCUK GÜVENLİĞİ: Bu cihaz 8 yaşından küçük çocuklar tarafından kullanılmamalıdır. Bu cihaz, 8 yaşından büyük çocuklar ve fiziksel, duyuşal veya zihinsel yetenekleri kısıtlı veya deneyim ve bilgi eksikliği olan kişiler tarafından ancak gözetim altında olmaları veya cihazın güvenli bir şekilde kullanılmasıyla ilgili tehlikeleri ve talimatları anlamaları halinde kullanılabilir. Çocuklar cihazla oynamamalıdır. Cihazı ve kablосunu 8 yaşından küçük çocukların erişemeyeceği bir yerde saklayın. Temizlik ve bakım, 8 yaşından büyük ve gözetim altında olmadıkça çocuklar tarafından yapılmamalıdır.

ÇHAZ GÜVENLİĞİ:

Kullanırken her zaman sıcak buharın çıktığının farkında olun;
Lütfen bu üniteyi kullanmanız gerektiğinde daima temiz su kullanın;
Buhar ağzına yakın sıcaklık 90-110 derecedir ve pamuk ve elyaf için uygundur. Ancak yün, ipek ve deri için bu sıcaklık çok yüksektir, bu nedenle kırıřıkları giderceğiniz giysilerin üzerine bir bez parçası konulması şiddetle tavsiye edilir veya buhar ağzından giysilere olan minimum mesafe 1 cm olmalıdır. Aksi takdirde giysilerin zarar görme olasılığı yüksektir.
• Cihazı üzerindeki giysiler üzerinde kullanmayın.
• Kullanım sırasında yüzey ısınabilir.

PARÇA AÇIKLAMASI

1. Makine gövdesi
2. Açma düğmesi
3. Tutma kolu
4. Gösterge işiği
5. Su tankı
6. Buhar paneli
7. Kablo
8. Ölçüm kabı

İLK KULLANIMDAN ÖNCE

1. Cihazın fişinin şebeke güç kaynağından çekildiğinden emin olun.
2. Su haznesi kapağını dikkatlice sökün ve çıkarın.
3. Bir ölçü kabı veya benzeri bir alet kullanarak su haznesini suyla doldurun.
4. Su haznesini oda sıcaklığındaki su ile maks. seviyesine kadar doldurunuz.
5. Su deposu kapağını iyice kapatıldığından emin olun.

KULLANIM

• Ünitenin 5-40 °C sıcaklıkta ve %80 BN'den daha düşük bağıl nemde

kullanılması tavsiye edilir.

• Su deposunun üst kapağını çıkarın ve depoyu 40°C'yi aşmayan temiz suyla doldurun ve ardından kapağı tekrar takın.

• Elektrik fişini prize takın 30 saniye sonra cihaz işiği yanacaktır. Açma kapama düğmesi ile buhar çıkışını kontrol edebilirsiniz.

• NOT: Üniteyi asla su haznesinde su olmadan çalıştırmayın.

DİKKAT

1. Her kullanımdan sonra, üniteyi daima 15 dakika soğumaya bırakın;. Cihaz hala sıcakken su haznesi tekrar su ile doldurmayın, çünkü sıcak suyun dökülmesine ve doldurma ağzından buhar çıkmasına neden olabilir.
2. Su deposundan arta kalan su dökülürken çok dikkatli olunmalıdır.
3. MAX çizgisine ulaşana kadar suyu doldurun.
4. Buharlı kırıřık giderici ömrünü uzatmak için damıtılmış veya demineralize su kullanılması tavsiye edilir.
5. Yalnızca su kullanın. Deterjan veya diğer kimyasal maddeleri kullanmayın.

TEMİZLİK VE BAKIM

• Cihazı suya koymayın. Cihazı kurutmak için kuru ve temiz bir bez kullanın, özel bir temizlik maddesine gerek yoktur.
• Depolamadan veya paketlemeden önce ana gövdenin kuru olduğundan emin olun.

Bu ürün, AEEE yönergelerine uygun geri dönüştürülebilir malzemeler içerir. Bu ürünü sınıflandırılmıř atık olarak atmayın. Lütfen geri dönüşüm toplama noktası için yerel belediyenize başvurun.

RU Руководство пользователя

БЕЗОПАСНОСТЬ

ВАЖНЫЕ ИНСТРУКЦИИ ПО БЕЗОПАСНОСТИ ИСПОЛЬЗОВАНИЯ ВНИМАТЕЛЬНО ПРОЧИТАЙТЕ И СОХРАНИТЕ ДЛЯ БУДУЩЕГО ИСПОЛЬЗОВАНИЯ!

• Игнорируя инструкции по технике безопасности, производитель не несет ответственности за ущерб.
• Если шнур питания поврежден, он должен быть заменен производителем, его сервисным агентом или лицами с аналогичной квалификацией, чтобы избежать опасности.
• Никогда не перемещайте прибор за шнур и следите за тем, чтобы шнур не запутался.
• Прибор следует ставить на устойчивую ровную поверхность.
• Пользователь не должен оставлять устройство без присмотра, пока оно подключено к источнику питания.
• Этот прибор разрешается использовать только в бытовых целях и только по назначению.
• Чтобы защитить себя от поражения электрическим током, не погружайте шнур, вилку или прибор в воду или любую другую жидкость.
• Подключайте прибор только к заземленной розетке. Перед включением убедитесь, что указанное на приборе напряжение соответствует напряжению местной электросети.

БЕЗОПАСНОСТЬ ДЛЯ ДЕТЕЙ. Детям младше 8 лет пользоваться этим прибором не следует. Это устройство могут использовать дети в возрасте от 8 лет и старше, а также лица с ограниченными физическими, сенсорными или умственными способностями или без опыта и знаний, если они находятся под присмотром или понимают опасности и инструкции, касающиеся безопасного использования устройства. Дети не должны играть с устройством. Храните устройство и шнур в недоступном для детей младше 8 лет. Дети не должны чистить и обслуживать дом, если им не исполнилось 8 лет и они не находятся под присмотром.

БЕЗОПАСНОСТЬ УСТРОЙСТВА:

Всегда помните о выходе горячего пара при использовании;
Пожалуйста, всегда используйте чистую воду, когда вам нужно использовать это устройство;
Температура у входа пара составляет 90-110 градусов и подходит для хлопка и волокна. Однако для шерсти, шелка и кожи эта температура слишком высока, поэтому настоятельно рекомендуется положить на одежду от морщин кусок ткани, либо минимальное расстояние от парового сопла до одежды должно быть 1 см. В противном случае велика вероятность того, что одежда будет испорчена.

• Не используйте устройство для одежды, которую вы носите.
• Поверхность может нагреваться во время использования.

УСТРОЙСТВО ПРИБОРА

1. Корпус машины
2. Кнопка включения
3. Ручка
4. Световой индикатор
5. Резервуар для воды
6. Паровая панель
7. Кабель
8. Мерный стакан

ПЕРЕД ПЕРВЫМ ИСПОЛЬЗОВАНИЕМ

1. Убедитесь, что прибор отключен от электросети;

2. Поместите отпариватель для одежды на ровную и устойчивую поверхность;
3. Осторожно открутите и снимите крышку бака для воды;
4. Наполните резервуар для воды водой с помощью мерной чашки или аналогичного устройства;
5. Заполните резервуар водой комнатной температуры до желаемого времени, следя за тем, чтобы
6. Установите крышку бака для воды, убедившись, что она плотно затянута.

ИСПОЛЬЗОВАТЬ

• **Рекомендуется использовать устройство при температуре 5-40 °C и относительной влажности менее 80 %.**

• **Снимите верхнюю крышку резервуара для воды и наполните резервуар чистой водой с температурой не выше 40°C, а затем закройте крышку.**

• **Вставьте вилку шнура питания в розетку, через 30 секунд загорится индикатор устройства. Вы можете контролировать подачу пара с помощью кнопки включения/выключения.**

• **ПРИМЕЧАНИЕ. Никогда не используйте устройство без воды в резервуаре для воды.**

ОСТОРОЖНОСТЬ

1. После каждого использования всегда дайте устройству остыть в течение 15 минут. .Не наполняйте резервуар водой, пока бойлер еще горячий, так как это может привести к утечке горячей воды и пара из заправочного отверстия;
2. Необходимо соблюдать особую осторожность при сливе остатков воды из резервуара для воды;
3. Прекратите заливку воды, пока она не достигнет отметки MAX;
4. Для продления срока службы отпаривателя для одежды рекомендуется использовать дистиллированную или деминерализованную воду;
5. Используйте только воду. Не используйте моющие средства или другие химические вещества;

ЧИСТКА И ТЕХНИЧЕСКОЕ ОБСЛУЖИВАНИЕ

• Не погружайте прибор в воду. используйте чистую сухую ткань, чтобы высушить прибор, никаких специальных чистящих средств не требуется.
• Перед хранением или упаковкой убедитесь, что основной корпус сухой.

Этот продукт содержит перерабатываемые материалы, соответствующие директивам WEEE. Не выбрасывайте этот продукт вместе с неосортированными отходами. Обратитесь в местный муниципалитет, чтобы узнать о пункте приема вторичного сырья.

KZ нұсқаулық

ҚАУІПСІЗДІК

ПАЙДАЛАНУ ҚАУІПСІЗДІГІ БОЙЫНША МАҢЫЗДЫ НҰСҚАУЛЫҚТАР МҰҚИЯТ ОҚЫП, БОЛАШАҚ АҚПАРАТ ҮШІН САҚТАҢЫЗ!

• Қауіпсіздік нұсқауларын елемеу арқылы өндірішi зақым үшін жауапты бола алмайды.
• Қоректену сымы зақымдалған болса, қауіпті болдырмау үшін оны өндіруші, оның қызмет көрсету агенті немесе соған ұқсас біліктілігі бар тұлғалар ауыстыруы керек.
• Ешқашан құралды сымнан тартып жылжытпаңыз және сымның оралып қалмауын қадағалаңыз.
• Құрылғыны тұрақты, тегіс бетке қою керек.
• Пайдаланушы құрылғы қуат көзіне қосылған кезде оны қараусыз қалдырмауы керек.
• Бұл құрылғыны тек тұрмыстық мақсаттарда және тек ол жасалған мақсатта ғана пайдалануға болады.
• Өзіңізді электр тогының соғуынан қорғау үшін сымды, ашаны немесе құралды суға немесе басқа сұйықтыққа батырмаңыз.
• Құрылғыны тек жерге тұйықталған розеткаға қосу керек. Қосар алдында құрылғыда көрсетілген кернеу жергілікті желі кернеуіне сәйкес келетініне көз жеткізіңіз.

БАЛА ҚАУІПСІЗДІГІ: Бұл құрылғыны 8 жасқа толмаған балалар пайдаланбауы керек. Бұл құрылғыны 8 жастан асқан және одан жоғары жастағы балалар және физикалық, сенсорлық немесе ақыл-ой қабілеттері шектеулі немесе тәжірибесі мен білімі жоқ адамдар қадағалауда болса немесе құрылғыны қауіпсіз түрде пайдалануға қатысты қауіптер мен нұсқауларды түсінсе ғана пайдалана алады. Балалар құрылғымен ойнамауы керек. Құрылғы мен сымды 8 жасқа толмаған балалардың қолы жетпейтін жерде сақтаңыз. Тазалау және техникалық қызмет көрсетуді балалар 8 жастан асқан және бақылауда болмаса, жасамауы керек.

ҚҰРЫЛҒЫНЫҢ ҚАУІПСІЗДІГІ: Қолдану кезінде әрқашан ыстық бу шығатынын ескеріңіз; Бұл құрылғыны пайдалану қажет болғанда әрқашан таза суды пайдаланыңыз; Бу аузына жақын температура 90-110 градус және мақта мен талшық үшін қолайлы. Дегенмен, жүн, жібек және былғары үшін бул температура тым жоғары, сондықтан әжімге қарсы киімге матаның бір бөлігін қою ұсынылады немесе бу саптамасынан киімге дейінгі ең аз қашықтық 1 см болуы керек. Әйтпесе, киімнің бүліну ықтималдығы жоғары.
• Құрылғыны киген киімнің үшін пайдаланбаңыз.
• Қолдану кезінде беті қызып кетуі мүмкін.

ҚҰРЫЛҒЫ ҚҰРЫЛҒЫСЫ

1. Машина корпусы
2. Қосу түймесі
3. Тұтқа
4. Индикатор шамы
5. Су ыдысы
6. Бу панелі
7. Кабель
8. Өлшеуіш шыныаяқ

АЛҒАШҚЫ ҚОЛДАНУ АЛДЫНДА

1. Құрылғының тоқ көзінен ажыратылғанына көз жеткізіңіз;
2. Киім бумен пісіргішті тегіс және тұрақты бетке қойыңыз;
3. Су ыдысының қақпағын абайлап бұрап алыңыз және алыңыз;
4. Өлшеу шыныаяқын немесе ұқсас құрылғыны пайдаланып су ыдысын сумен толтырыңыз;
5. Резервуарды үй температурасындағы сумен қажетті уақыт деңгейінен асырмау үшін толтырыңыз
6. Су ыдысының қақпағын салыңыз, ол мұқият тартылған.

ҚОЛДАНУ

• Құрылғыны 5-40 °C температурада және 80% RH төмен салыстырмалы ылғалдылықта пайдалану ұсынылады.
• Су ыдысының үстіңгі қақпағын алыңыз да, ыдысты 40°C аспайтын таза сумен толтырыңыз, содан кейін қақпақты қайтадан киіңіз.
• Қуат ашасын розеткаға қосыңыз, 30 секундтан кейін құрылғы шамы жанады. Бу шығаруды қосу/өшіру түймесі арқылы басқаруға болады.
• ЕСКЕРІМ: Су ыдысында сусыз құрылғыны ешқашан пайдаланбаңыз.

НАЗАР АУДАРЫҢЫЗ

1. Әрбір қолданғаннан кейін құрылғыны әрқашан 15 минут суытып тұрыңыз.Қазан әлі ыстық болған кезде резервуарды сумен толтырмаңыз, себебі бул ыстық судың төгілуіне және құю аузынан будың шығуына әкелуі мүмкін;
2. Су ыдысынан қалған суды төгу кезінде аса сақтық қажет;
3. Суды ол МАХ сызығына жеткенше толтыруды тоқтатыңыз;
4. Киім бумен пісіргіштің қызмет ету мерзімін ұзарту үшін тазартылған немесе минералсыздандырылған суды пайдалану ұсынылады;
5. Тек суды пайдаланыңыз. Жуғыш заттарды немесе басқа химиялық заттарды қолданбаңыз;

ТАЗАЛАУ ЖӘНЕ ҚЫЗМЕТ КӨРСЕТУ

• Қуралды суға салмаңыз. Құралды кептіру үшін құрғақ таза шүберекті пайдаланыңыз, арнайы тазалағыш зат қажет емес.
• Сақтау немесе орау алдында негізгі корпустың құрғақ екеніне көз жеткізіңіз.

Бұл өнімде WEEE нұсқауларына сәйкес қайта өңдеуге болатын материалдар бар. Бұл өнімді сұрыпталмаған қалдық ретінде тастамаңыз. Қайта өңдеу орнын алу үшін жергілікті әкімдікке хабарласыңыз.