

# Инструкция по сборке тумбы ММД 202

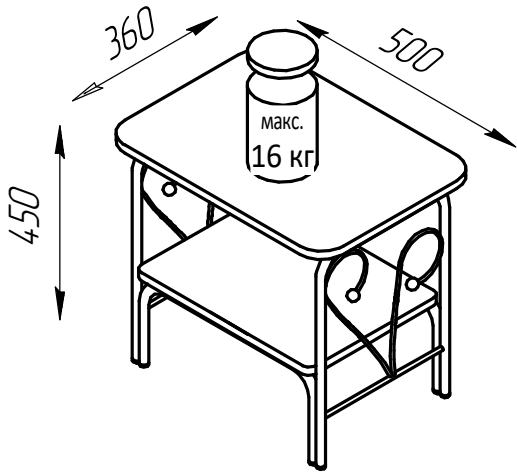

## Подготовка к сборке:

1. Внимательно ознакомиться с данной инструкцией.
2. Провести визуальный осмотр деталей, проверить комплектность изделия, фурнитуры.
3. Подготовить место для сборки. Сборку производить на ровном месте.
4. Подготовить инструмент: крестовую отвертку.

## Комплект поставки:

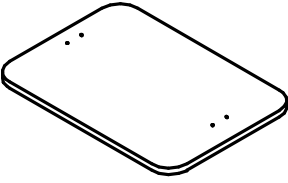
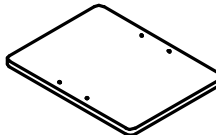
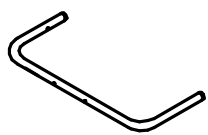
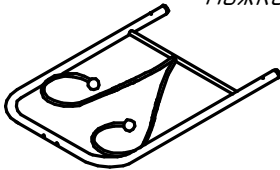
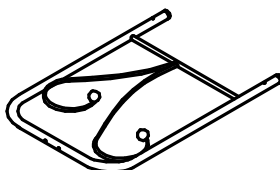
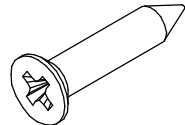
<p>K1</p> <p>Столешница</p>  <p>1 шт.</p>	<p>K2</p> <p>Полка</p>  <p>1 шт.</p>	<p>M1</p> <p>Стяжка</p>  <p>2 шт.</p>
<p>M2</p> <p>Ножка МК-7</p>  <p>1 шт.</p>	<p>M3</p> <p>Ножка МК-7-01</p>  <p>1 шт.</p>	<p>Фурнитура</p> <p>Ф1</p> <p>Саморез 3,5x25</p>  <p>12 шт.</p>

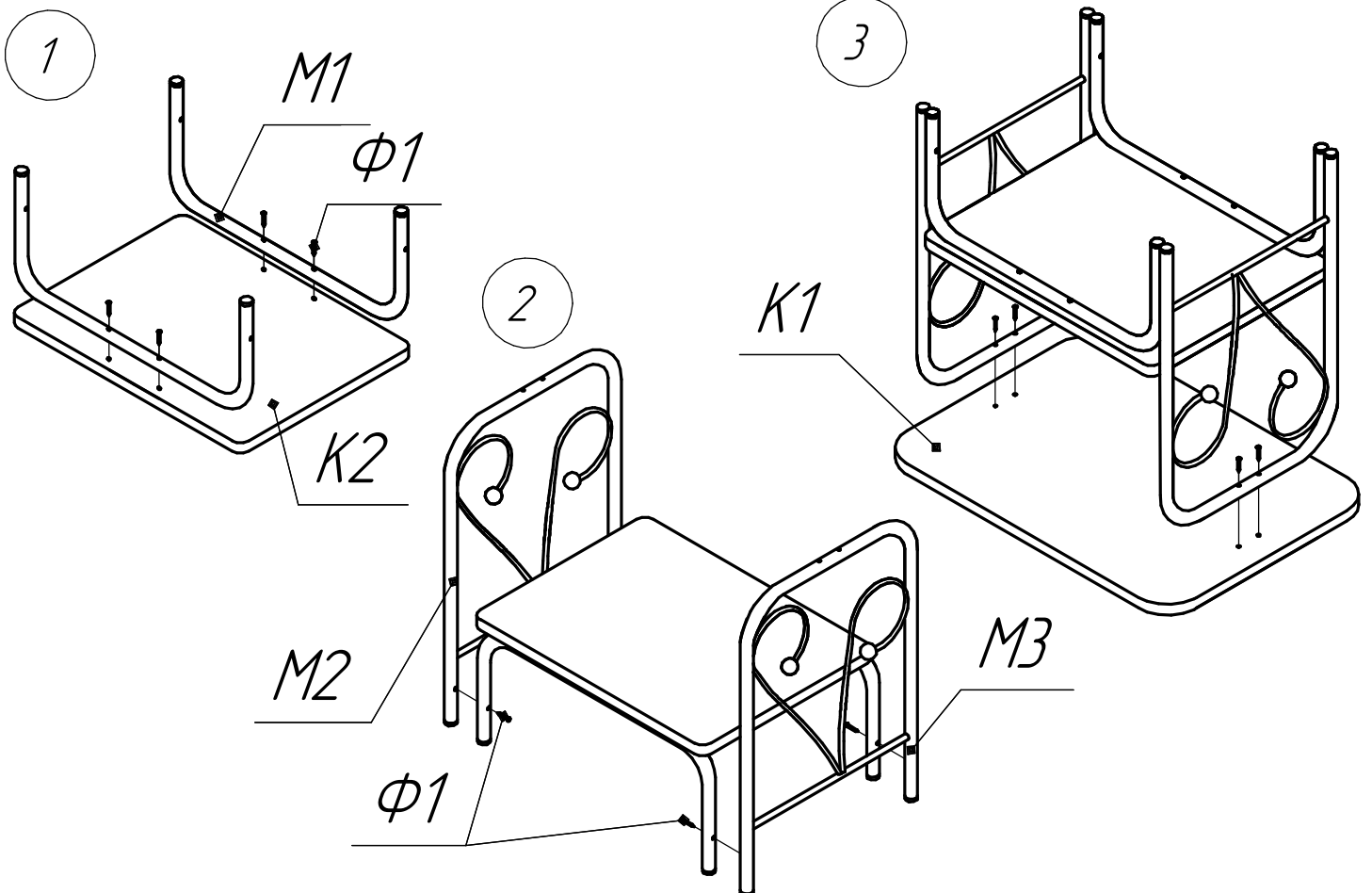

### ***Правила эксплуатации и ухода за мебелью.***

*Мебель предназначена для эксплуатации в закрытых, отапливаемых помещениях, при относительной влажности не более 70%. Уход за поверхностью мебели осуществлять мягкой сухой тканью. В процессе эксплуатации мебели необходимо периодически затягивать ослабленные винтовые соединения.*

### ***Требования безопасности мебельной продукции при эксплуатации.***

*Использование мебельной продукции, выпущенной в обращение, должно осуществляться по назначению изделия мебели, указанному в инструкции по сборке. Мебельная продукция, поставляемая в разобранном виде, должна собираться в соответствии с приложенной изготовителем инструкцией по сборке, включающей комплект фурнитуры, и схему сборки. Изделие рекомендуется применять в отапливаемых помещениях, использовать только по назначению, защищать от попадания прямых солнечных лучей, не размещать вблизи отопительных приборов, сырых и холодных стен. Поверхность деталей изделия следует оберегать от попадания влаги, щелочей, ацетона, спирта и т.д., а также от механических повреждений.*

### ***Гарантии изготовителя.***

*Изготовитель гарантирует соответствие мебели требованиям стандарта РФ при соблюдении условий транспортирования, хранения, сборки и эксплуатации. Претензии по качеству мебели принимаются в течение гарантийного срока. В соответствии с действующим законодательством гарантийный срок эксплуатации мебели 24 месяца.*

## **ГАРАНТИЙНЫЙ ТАЛОН**

*Наименование изделия:* \_\_\_\_\_

*Дата выпуска:* \_\_\_\_\_

*Дата продажи:* \_\_\_\_\_

*Подпись продавца:* \_\_\_\_\_

*Штамп:*

**НЕЗАПОЛНЕННЫЙ ТАЛОН СЧИТАЕТСЯ НЕДЕЙСТВИТЕЛЬНЫМ**



***Предприятие-изготовитель оставляет за собой право внесения изменений в конструкцию, внешний вид комплектующих деталей и фурнитуры не ухудшающих потребительские свойства изделия.***



Декларация о соответствии:  
ЕАЭС N RU Д-РУ.КА01.В.03875/19 от 23.05.2019  
Модель: ММД 202.

ООО ГЗМИ "ФОРВАРД-МЕБЕЛЬ"  
427627, Россия, Удмуртия, г.Глазов, ул. Советская, 49  
тел./факс (34141) 3-71-70  
www.gzmi.ru e-mail: sbyt@gzmi.ru