

# **РУКОВОДСТВО ПО ЭКСПЛУАТАЦИИ**

**ЗАРЯДНОЕ УСТРОЙСТВО  
ДЛЯ ЭЛЕКТРОМОБИЛЕЙ**

**МОДЕЛИ:**

**TYPE1-32A-OLED (2205)**

**TYPE2-32A-OLED (2206)**

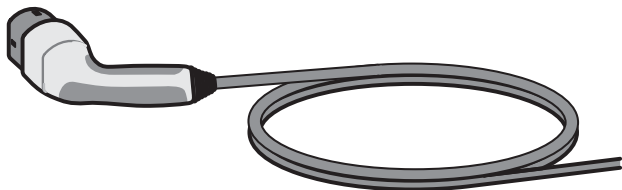

## **ВНИМАНИЕ!**

Перед началом эксплуатации зарядного устройства внимательно изучите требования данной инструкции.



## **ВНИМАНИЕ!**

Зарядное устройство может потреблять ток до 32 А (в зависимости от выбранного режима работы и модели зарядного устройства). Выбирайте режим заряда в строгом соответствии с током сетевой розетки, в которую производится подключения зарядного устройства.

## **ВНИМАНИЕ!**

Прибор не предназначен для использования лицами (включая детей) с пониженными физическими, чувственными или умственными способностями или при отсутствии у них жизненного опыта или знаний, если они не находятся под контролем или не проинструктированы об использовании прибора лицом, ответственным за их безопасность. Дети должны находиться под контролем для недопущения игры с прибором.

# 1. ТРЕБОВАНИЯ ПО ТЕХНИКЕ БЕЗОПАСНОСТИ

## ВНИМАНИЕ! ОПАСНО ДЛЯ ЖИЗНИ!

Опасность поражения электрическим током или пожара.



Неправильно установленные штепсельные розетки могут привести к поражению электрическим током или возгоранию при выполнении зарядки высоковольтной батареи через зарядный ввод транспортного средства.

- Используйте зарядное оборудование только с электрическими сетями, имеющими надлежащее заземление.
- Сетевая розетка, используемая для зарядки, должна быть подключена к защищенной цепи, которая соответствует местному законодательству и применимым стандартам.
- Сетевая розетка должна быть защищена с помощью действующего автоматического выключателя, управляемого дифференциальным током.
- Соблюдайте указания по технике безопасности, содержащиеся в руководстве по монтажу и в руководстве по эксплуатации транспортного средства.



Использование поврежденного/ неисправного зарядного кабеля или поврежденной/неисправной сетевой розетки, неправильное использование зарядного оборудования или несоблюдение мер предосторожности может привести к короткому замыканию, поражению электрическим током, взрыву, пожару и ожогам.



Не используйте зарядное оборудование если оно повреждено.

Перед использованием проверьте кабель, переносную розетку и вилку на предмет повреждений и загрязнений.

- Не используйте сетевую розетку, которая изношена или повреждена. Вилка должна надежно фиксироваться в сетевой розетке в соответствии со всеми местными нормами и правилами.
- Использование зарядного оборудования, подключенного к изношенной или поврежденной штепсельной розетке, может привести к серьезным травмам или пожару!
- Не снимайте крышку и не вскрывайте корпус. В оборудовании нет компонентов, обслуживаемых пользователем.

- Не прикасайтесь к компонентам, которые располагаются внутри переносной розетки транспортного средства.



Не используйте удлинители, кабельные барабаны, разветвители, (дорожные) адаптеры, таймеры и т. п.



Не вносите никаких изменений в конструкцию электрических компонентов, не выполняйте на них ремонтные работы и не вскрывайте устройства.

- Не прикасайтесь к контактам зарядного ввода транспортного средства и зарядного оборудования.



Не допускайте попадания влаги, воды, снега и каких-либо жидкостей в сетевые розетки, вилки и зарядное устройство. Ни в коем случае не погружайте устройство в воду.

- Отключайте зарядное устройство от электрической сети на время грозы.
- Не вставляйте никакие предметы в зарядный ввод транспортного средства или в зарядное устройство.
- Выполняйте очистку устройства только после того, как блок управления будет полностью отключен от электрической сети и от транспортного средства. Используйте для очистки сухую ветошь.
- Эксплуатация зарядного устройства лицами, находящимися под воздействием наркотиков, алкоголя или медикаментов, запрещается.
- Эксплуатация зарядного устройства лицами, которые не знакомы с тем, как его использовать, или не прочитали руководство пользователя, запрещается.
- Храните зарядное устройство вдали от людей с ограниченными возможностями и детей, которые не способны оценить опасности, связанные с его использованием.
- При выполнении зарядки без присмотра позаботьтесь о том, чтобы посторонние лица (например, играющие дети) не могли получить доступ к зарядному устройству.

## **ВНИМАНИЕ!**

Опасность взрыва или пожара.

Чтобы определить, оснащено ли транспортное средство зарядным вводом, обратитесь к руководству по эксплуатации транспортного средства.

Компоненты зарядного устройства могут вызвать возникновение искр и воспламенение легковоспламеняющихся или взрывоопасных паров.

- Во время зарядки позаботьтесь о том, чтобы блок управления располагался на высоте не менее 50 см над землей, что позволит снизить риск взрыва, особенно при использовании в гаражах.
- Не используйте зарядное устройство в потенциально взрывоопасных средах.
- Это оборудование предназначено только для зарядки транспортных средств, которые не требуют вентиляции в процессе зарядки.



Избегайте перекручивания зарядного кабеля.



Не допускайте наезда транспортных средств на переносную розетку, вилку, блок управления или кабели.



Не используйте зарядное устройство со смотанными кабелями.

## 2. НАЗНАЧЕНИЕ

Зарядное устройство позволяет выполнять зарядку электротранспорта на аккумуляторных источниках питания (АЭТ) или подзаряжаемого гибридного дорожного электротранспорта (ПГДЭТ) без применения каких-либо дополнительных устройств. Удобная система позволяет подключать выходной штекер зарядного устройства розетку транспортного средства непосредственно к зарядному вводу транспортного средства, а вилку к существующей электрической сети. Зарядное устройство обеспечивает стандартное заземленное подключение к штепсельным розеткам жилых зданий с параметрами электропитания 100–240 В, 50/60 Гц (в зависимости от варианта модели) с обеспечением зарядного тока 10–32 А в соответствии со спецификацией.

## 3. УСТРОЙСТВО ИЗДЕЛИЯ

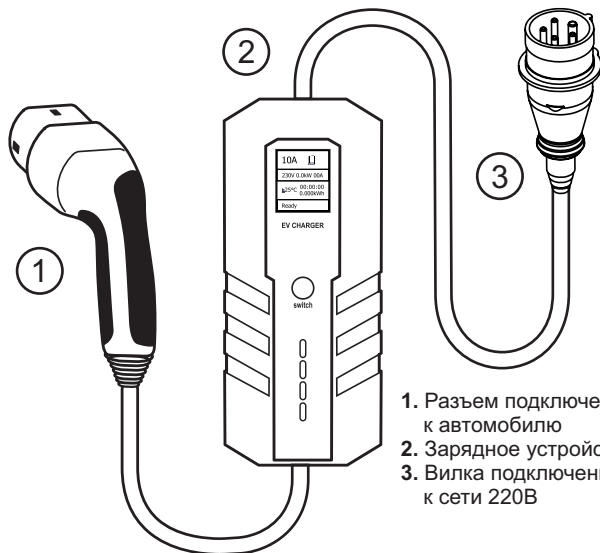

1. Разъем подключения к автомобилю
2. Зарядное устройство
3. Вилка подключения к сети 220В

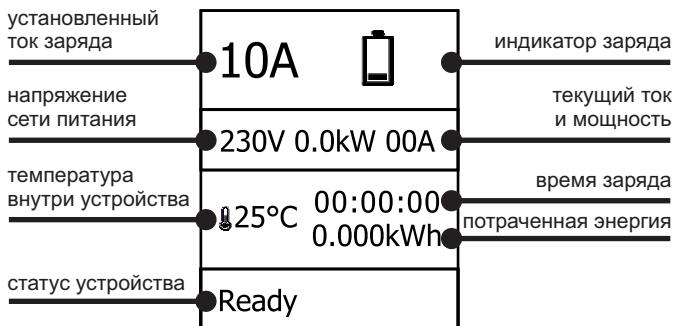
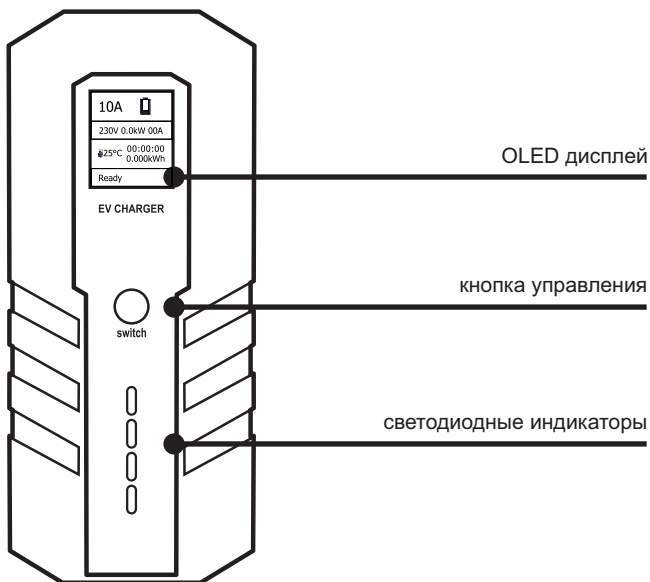

## 4. ПОРЯДОК РАБОТЫ

1. Внимательно прочитайте инструкции к зарядному устройству и автомобилю.
2. Выключите двигатель автомобиля и включите режим парковки.
3. Вставьте вилку зарядного устройства в розетку сети 230В.
4. Длительным нажатием (7-10 сек) кнопки «**SWITCH**» измените значение тока заряда (10/ 16/ 20/ 24/ 32А) в соответствии с максимально допустимым током подключаемой розетки.
5. Свечение первого светодиодного индикатора зеленым цветом говорит о готовности зарядного устройства к началу заряда.
6. Снимите защитный колпачок с зарядной вилки и подключите вилку к зарядной розетке автомобиля.
7. Процесс зарядки начнется автоматически и будет сопровождаться попеременным миганием трех первых светодиодных индикаторов зеленым цветом.
8. По окончании заряда первый светодиодный индикатор будет светиться постоянно, а второй индикатор мигать зеленым цветом.
9. Вытащите вилку зарядного устройства из зарядной розетки автомобиля, а затем вытащите вилку сетевого шнура из розетки (автомобиль должен быть разблокирован).
10. Наденьте защитный колпачок на вилку зарядки и сверните кабель без перегибов.

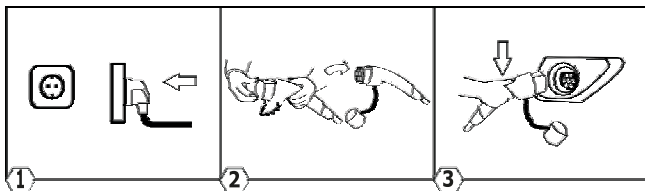



## 5. СВЕТОДИОДНАЯ ИНДИКАЦИЯ

1 зел.	2 зел.	3 зел.	4 крас.	ОПИСАНИЕ
				<b>Ожидание.</b> Спящий режим.
				<b>Нормальное соединение, идет заряд.</b> Кабель подключен к автомобилю.
				<b>Конец заряда.</b> АКБ заряжена на 100%.
				<b>Ошибка подключения.</b> Проверьте правильность подключения разъемов.
				<b>Ошибка самодиагностики.</b> Блок управления не может установить связь с автомобилем. Проверьте правильность подключения разъемов. Если неисправность не может быть устранена, отправьте устройство производителю для проверки.
				<b>Низкое напряжение.</b> Напряжение питания ниже допустимого диапазона.
				<b>Высокое напряжение.</b> Напряжение питания выше допустимого диапазона.
				<b>Утечка тока.</b> ЗУ обнаруживает ток короткого замыкания. Прекратите зарядку, отсоедините зарядный кабель от автомобиля и проверьте проводку/автомобиль.
				<b>Перегрузка.</b> Зарядный ток выше максимального значения. Прекратите зарядку и проверьте совместимость зарядного устройства с автомобилем.
				<b>Перегрев.</b>
				<b>Потеря заземления.</b> Проверьте сетевую розетку и кабель питания.

= ВКЛ.

= ВЫКЛ.

= Мигает

## 6. ТЕХНИЧЕСКИЕ ХАРАКТЕРИСТИКИ

Модель	TYPE2-32A-OLED	TYPE1-32A-OLED
Напряжение питающей сети, частотой 50-60 Гц	220-240 В	
Максимальная мощность	7 кВт	
Тип зарядного разъема	TYPE 2	TYPE1
Стандарт заряда	IEC 62196-2, IEC 61851-1	SAE J1772
Тип сетевого разъема	CCE	
Ток потребления (холостого хода)	30 МА	
Ток заряда	10-16-20-24-32 А	
Сопротивление контактов	<0.3 МОм	
Сопротивление изоляции	500 МОм (1000 В)	
Класс защиты	IP66	
Класс пожаробезопасности	UL94 V-0	
Защитные функции	контроль напряжения, контроль температуры, контроль заземления	
Усилие разъединения разъема	45-80 Н	
Ресурс разъема (подключений)	>10000 раз	
Диапазон рабочих температур	от -25°C до +55°C	
Сечение проводов кабеля	2,5 мм <sup>2</sup>	
Длина сетевого кабеля	0,5 м	
Длина зарядного кабеля	5 м	
Масса	3 кг	

## 7. ВРЕМЯ ЗАРЯДА

Продолжительность процесса зарядки зависит от емкости, уровня заряда высоковольтной аккумуляторной батареи автомобиля и допустимой зарядной мощности зарядного кабеля и сетевой розетки. Процесс заряда контролируется автомобилем (мощность зарядки может варьироваться).

## 8. ПРОФИЛАКТИЧЕСКИЙ УХОД

Очищайте кабель только тогда, когда он не подключен к автомобилю и не к розетке. Протирайте зарядный кабель и грязные контакты только сухой тканью. Никогда не используйте агрессивные чистящие средства, воду или паровые очистители. Никогда не погружайте изделие в жидкости. Храните зарядный кабель с защитными колпачками в сухом и чистом месте.

Нормативный срок службы устройства **5 лет**.

**Производитель оставляет за собой право вносить изменения в конструкцию прибора и выходные характеристики.**

## 9. ГАРАНТИЙНЫЕ ОБЯЗАТЕЛЬСТВА

Гарантийный срок эксплуатации устройства 12 месяцев со дня продажи.

Претензии к качеству работы устройства не принимаются и гарантийный ремонт не производится в случаях, если:

- ⊙ отсутствует гарантийный талон
- ⊙ присутствуют механические повреждения прибора
- ⊙ неисправность вызвана неправильной эксплуатацией прибора
- ⊙ не сохранен товарный вид устройства, имеются загрязнения, а также следы любых других внешних воздействий

В случае неисправности, при соблюдении всех требований, гарантийный ремонт (обмен) прибора производится по месту продажи. Постгарантийный ремонт осуществляется по адресу: 192283, Санкт-Петербург, Загребский бульвар, дом 33 литер «А».

Организация \_\_\_\_\_

Дата продажи \_\_\_\_\_

**Изготовитель:** NINGBO RILI ELECTRONICS CO.,LTD

Адрес (место нахождения): Китай, No. 555 Rili Road, Yinzhou district, Ningbo, China 315000

**Импортер:** ООО "НПП "ОРИОН", 192283, Санкт-Петербург, Загребский бульвар, дом 33 литер «А».

**Претензии и обращения**, связанные с товаром, принимаются по адресу: 192283, Санкт-Петербург, Загребский бульвар, дом 33 литер «А», ООО «НПП «Орион».

Изделие соответствует требованиям нормативных документов: ТР ТС 004/2011 "О безопасности низковольтного оборудования"; ТР ТС 020/2011 "Электромагнитная совместимость технических средств" и имеет необходимые сертификаты.



**ООО "НПП "ОРИОН"**

📖 192283, Санкт-Петербург,  
Загребский бульвар, дом 33 литер «А»

✉ orion@orionspb.ru 🌐 [www.orionspb.ru](http://www.orionspb.ru)

---