



Декларация о соответствии: **EAЭС N RU Д-РУ.ЫЖ01.В.07639/18**
Действительна по 19.12.2021 г.

УСЛОВИЯ ГАРАНТИИ

1. Предприятие-изготовитель гарантирует соответствие изделия требованиям ТРТС 025/2012 ГОСТ16371-14 при соблюдении условий транспортирования, сборки и эксплуатации.

Гарантийный срок эксплуатации-24 месяца. Срок исчисляется со дня передачи мебели потребителю. Если день передачи установить невозможно, гарантийный срок исчисляется со дня изготовления мебели. Дефекты производственного характера, обнаруженные в течение гарантийного срока, устраняются за счёт предприятия - изготовителя.

2. Изделие снимается с гарантийного обслуживания в следующих случаях:

- если имеет следы постороннего вмешательства или была попытка ремонта;
- если обнаружены несанкционированные изменения конструкции изделия;
- если изделие эксплуатировалось не в соответствии со своим целевым назначением или в условиях, для которых оно не предназначено.

3. Гарантия не распространяется на изделие, имеющее следующие повреждения:

- механические;
- вызванные стихией, пожаром, бытовыми факторами;
- вызванные попаданием на поверхность изделий едких веществ и жидкостей.

Срок службы изделия - 5 лет.

ДАТА ВЫПУСКА " ____ " ____ 201 г.

ДАТА ПРОДАЖИ " ____ " ____ 201 г.

ШТАМП МАГАЗИНА

Правила эксплуатации и ухода за мебелью.

1. Мебель должна быть использована только по своему прямому назначению, в соответствии с её функциональными характеристиками.

2. Мебель должна храниться и эксплуатироваться в закрытых отапливаемых помещениях при температуре не ниже +2°C и относительной влажности воздуха от 45 до 70%.

3. При установке изделий мебели в непосредственной близости от нагревательных и отопительных приборов их поверхности во время эксплуатации должны быть защищены от нагрева. Температура нагрева элементов мебели не должна превышать 40°C.

4. При ослаблении крепления соединений необходимо периодически подтягивать винты, шурупы, стяжки и т.п.

5. Поверхности изделий следует предохранять от различных растворителей, кислот, щелочей и механических повреждений.

6. Поверхности изделий можно освежить, применяя специальные составы, которые имеются в хозяйственных магазинах. Не допускается применение соды, порошков и других материалов, не предназначенных для ухода за мебелью.

7. Помните, что сохранность и долговечность изделия зависит не только от его конструкции и качества материалов, но и от правильной эксплуатации и ухода за ним.

Версия 2018(1)

Изготовитель: ООО «Премьер Мебель», Россия, 347386 Ростовская обл. г. Волгодонск ул 7-ая Заводская, 124-а
Изготовлено для: ООО Торговый Дом Три Я, Россия, 347360 Ростовская обл. г. Волгодонск, ул. Портовая 1

Стеллаж модульный

Литл
тип 4



354
1372

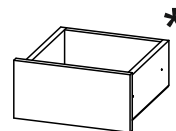
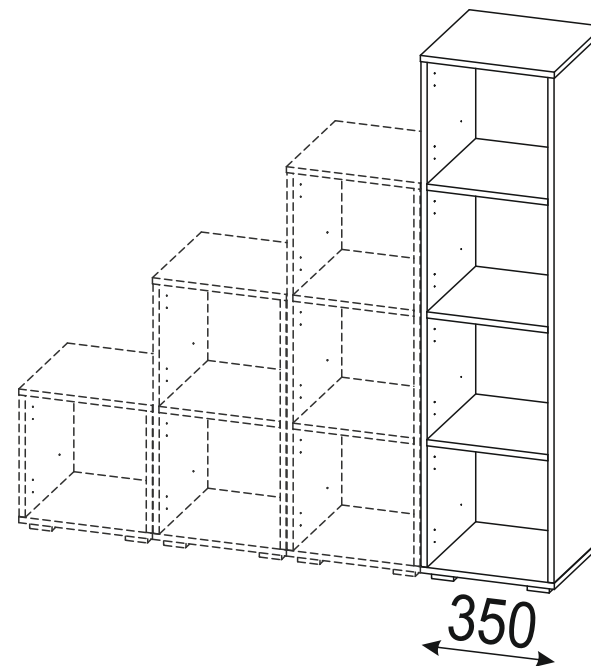

Приобретается отдельно*

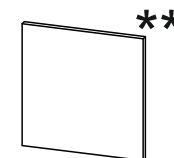

Приобретается отдельно**

ПАСПОРТ И СХЕМА СБОРКИ

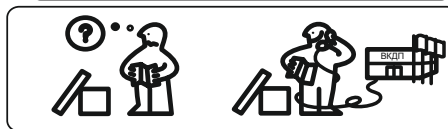
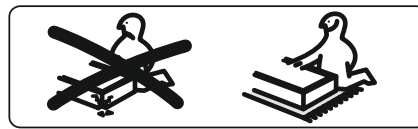
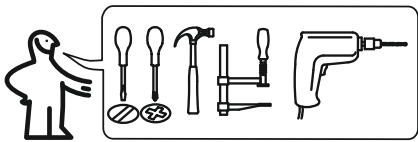

Сборку рекомендуется производить с помощью специалиста.

Упаковку с этикеткой сохранять до конца сборки!

Предприятие оставляет за собой право вносить некоторые конструктивные изменения, не ухудшающие внешний вид и не влияющие на функциональные свойства изделия.

Состав изделия

№	Наименование детали	Кол-во	Пакет
1	Панель вертикальная 1320x349	2	1
2	Панель горизонтальная 350x350	2	
3	Панель горизонтальная 316x349	3	
4	Стенка задняя 346x339	2	
5	Стенка задняя 346x332	2	
6	Пакет с фурнитурой	1	

Фурнитура

A	B	C	D	E	F	G	H
Коннектор	Шуруп 3,5x16	Стяжка межсекционная	Гвоздь	Подвеска	Опора	Заглушка	Скрепка-крабик
20 шт.	20 шт.	1 шт.	54 шт.	2 шт.	4 шт.	36 шт.	12 шт.

Требуемый дополнительный инструмент

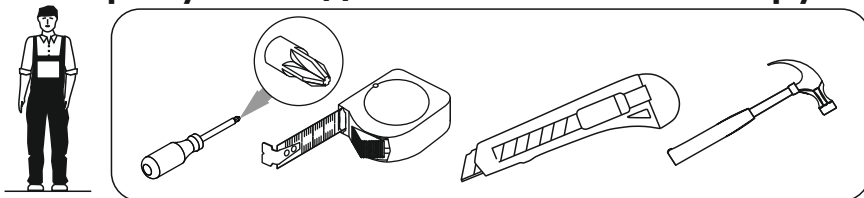

Конструкционные материалы для изготовления изделия
 - основной конструкционный материал - плита древесностружечная облицованная пленкой на основе терморезистивных полимеров (ламинированная) - ЛДСП по ГОСТ 32289-2013;

ШАГ 18

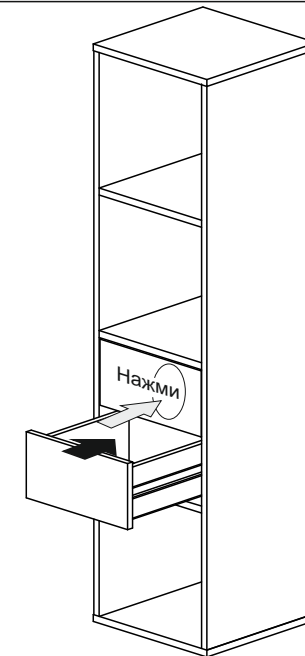

ШАГ 19

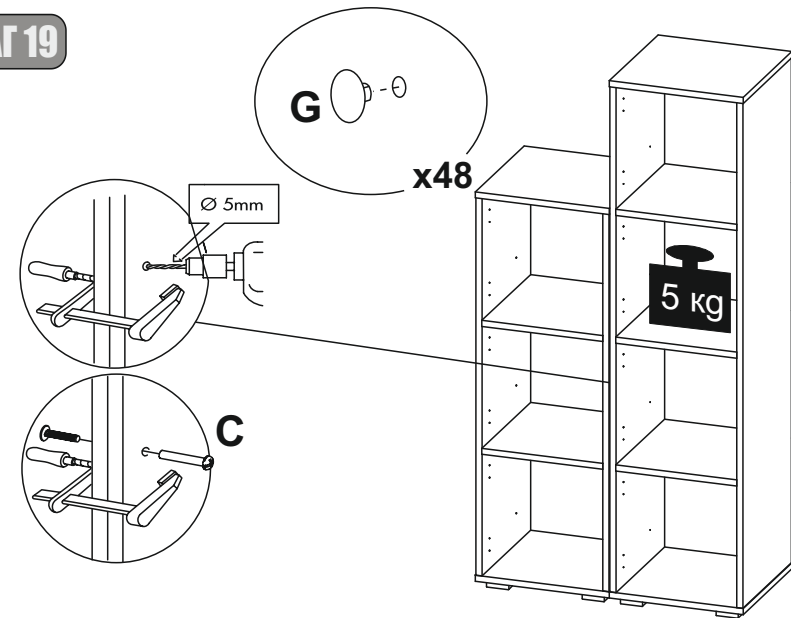

ШАГ 16

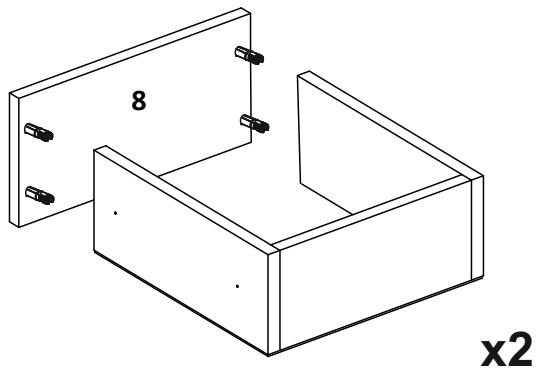

ШАГ 1

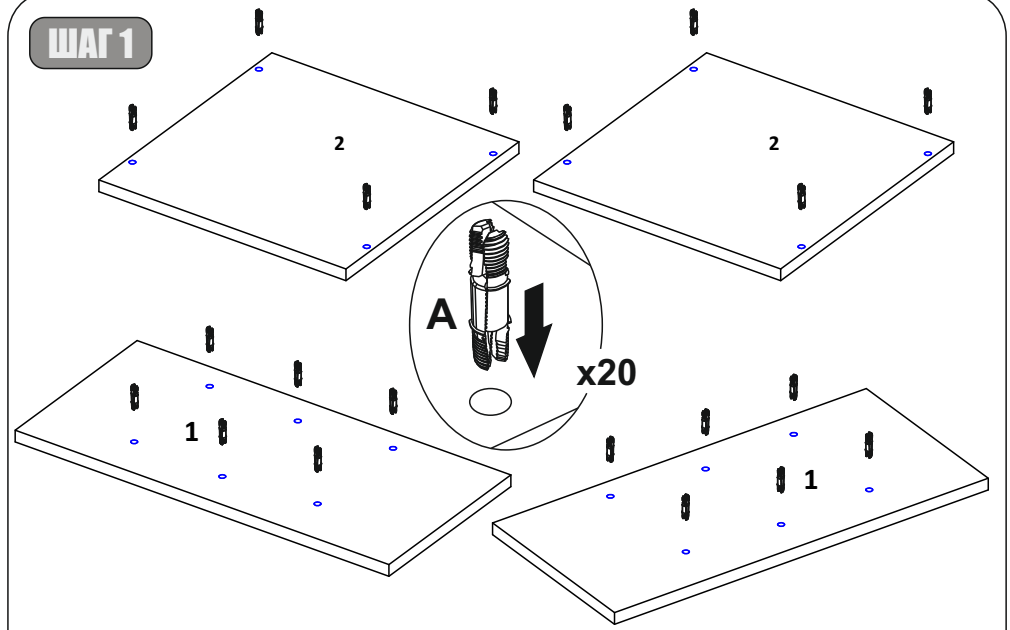

ШАГ 17

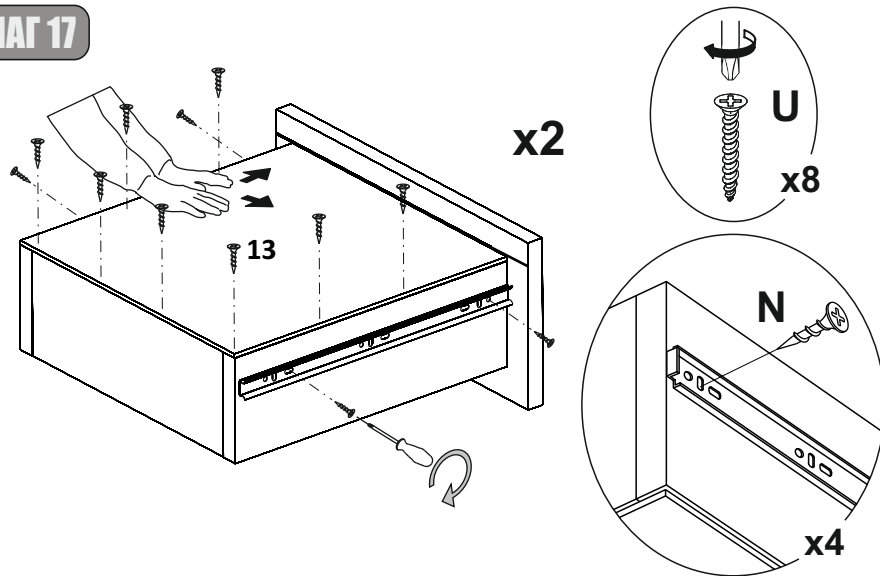

ШАГ 2

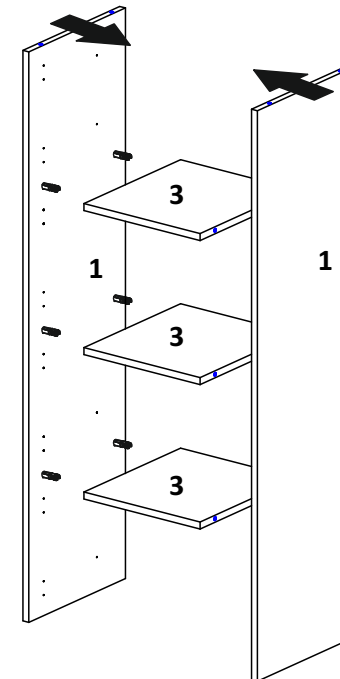

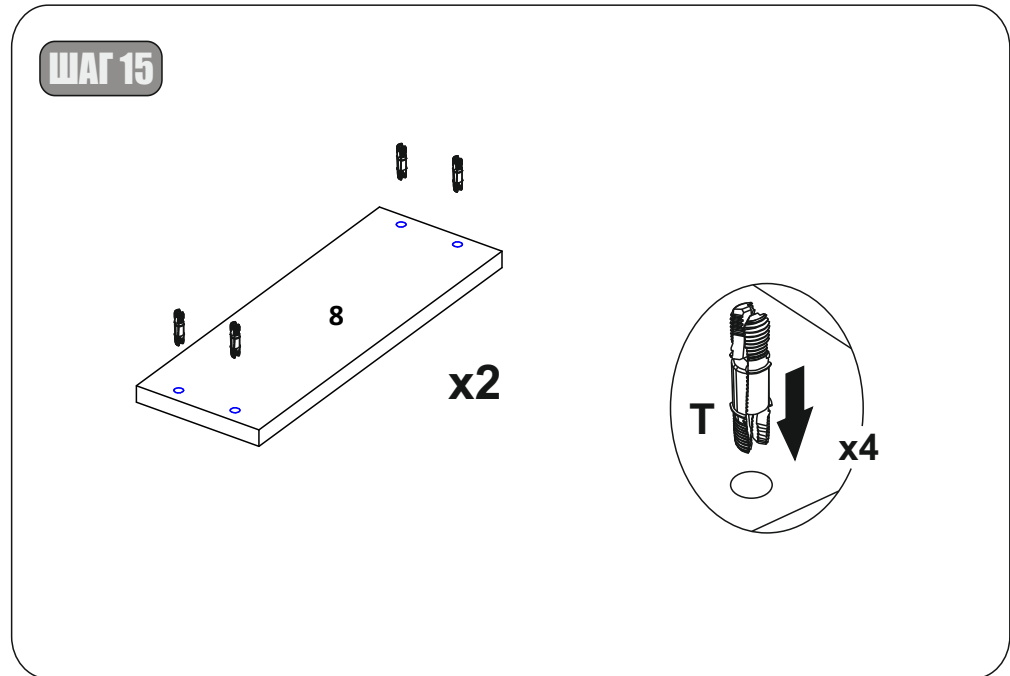
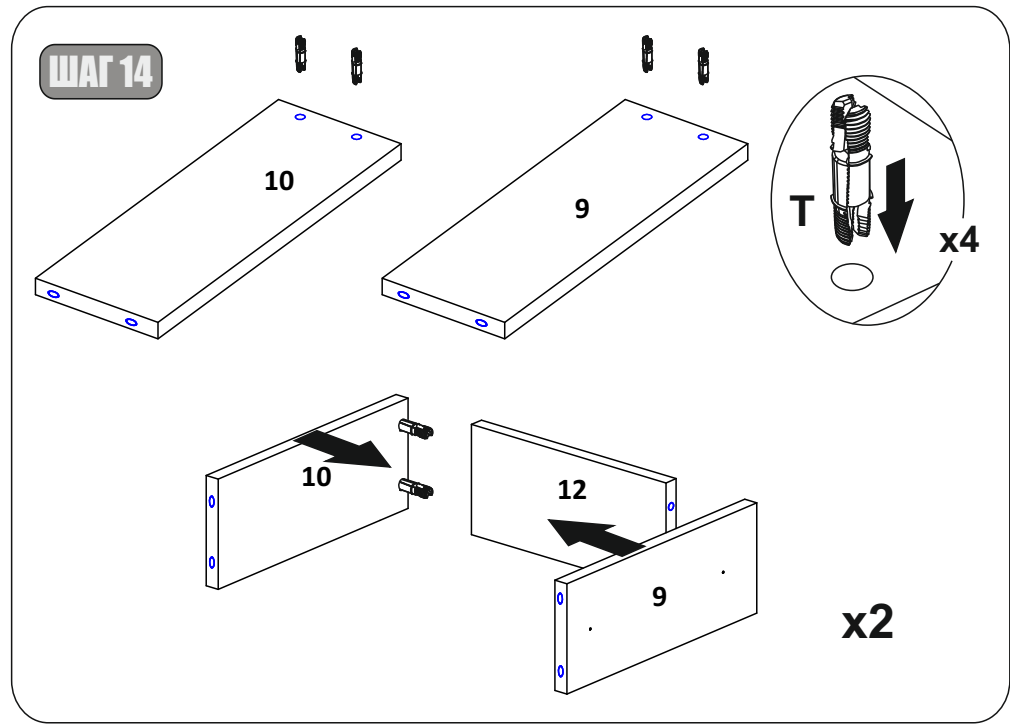
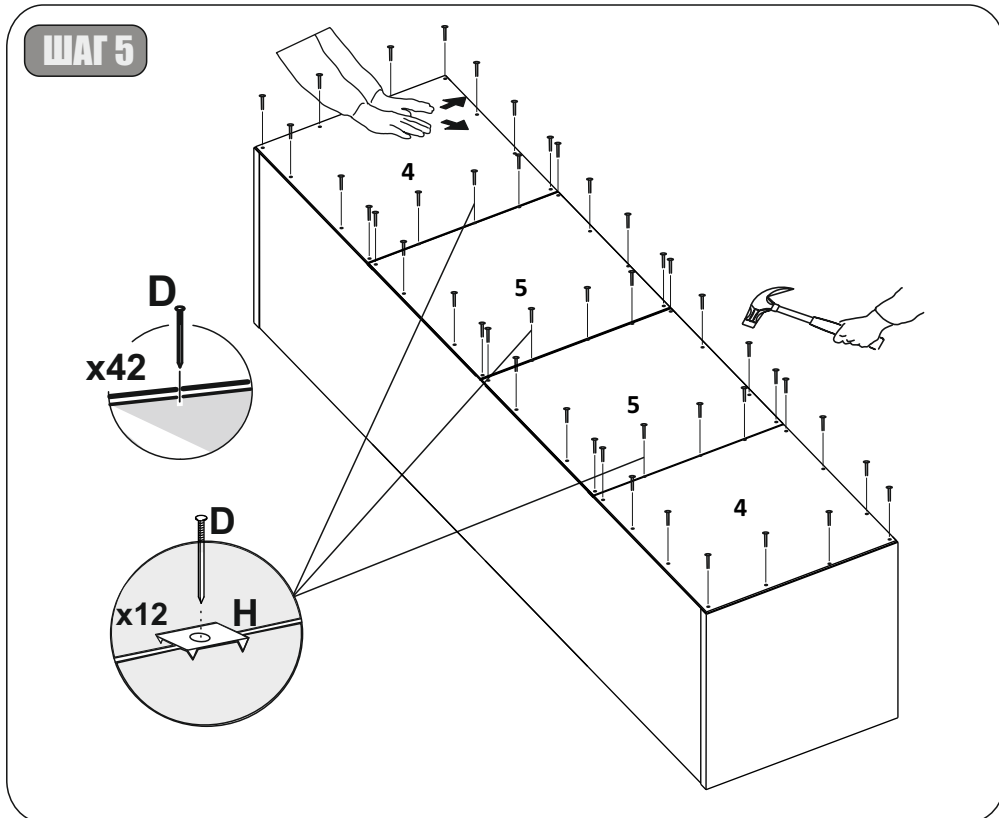
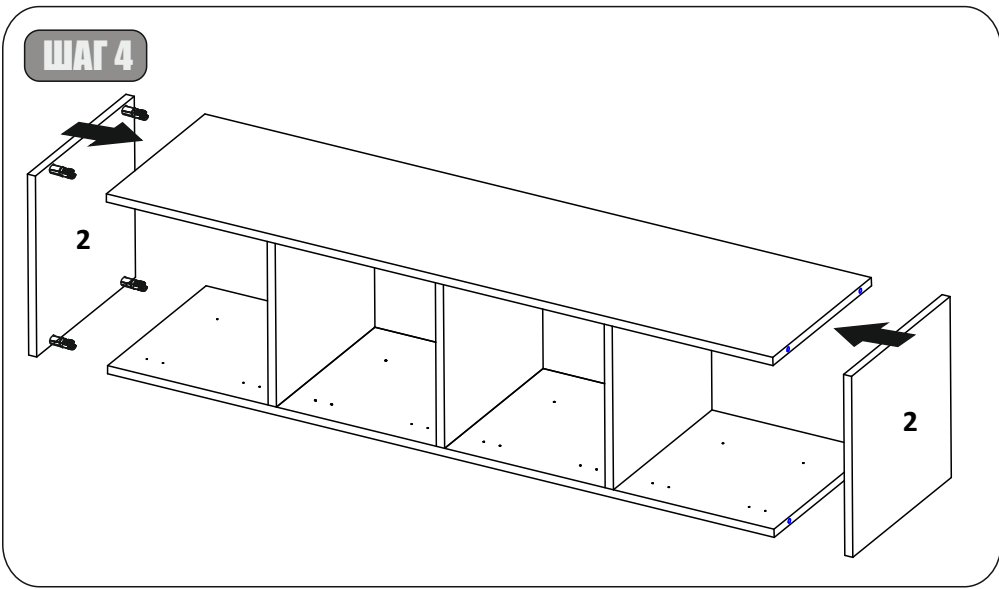

ШАГ 12

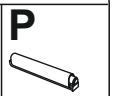
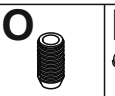
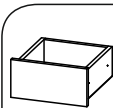

М
2 комп.

Н
20 шт.

О
8 шт.

Р
2 шт.

Комплект ящиков
(приобретается отдельно!)

8	Фасад ящика 312x155	2	1
9	Стенка ящика правая 300x116	2	
10	Стенка ящика левая 300x116	2	
12	Стенка ящика задняя 258x116	2	
13	Дно ящика 307x288	2	
14	Пакет с фурнитурой	1	

Т
16 шт.

У
3,0x20
16 шт.

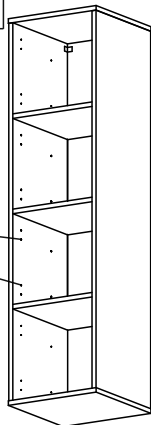
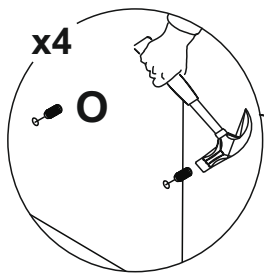

ШАГ 6

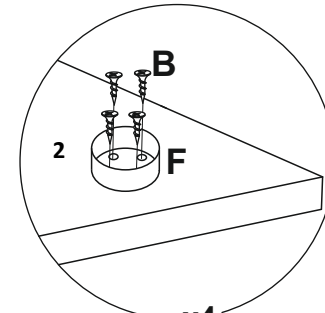
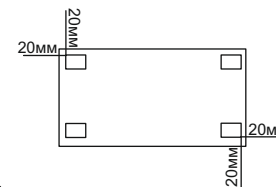

x4

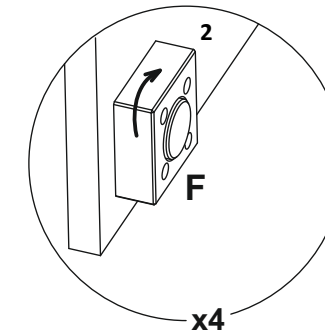
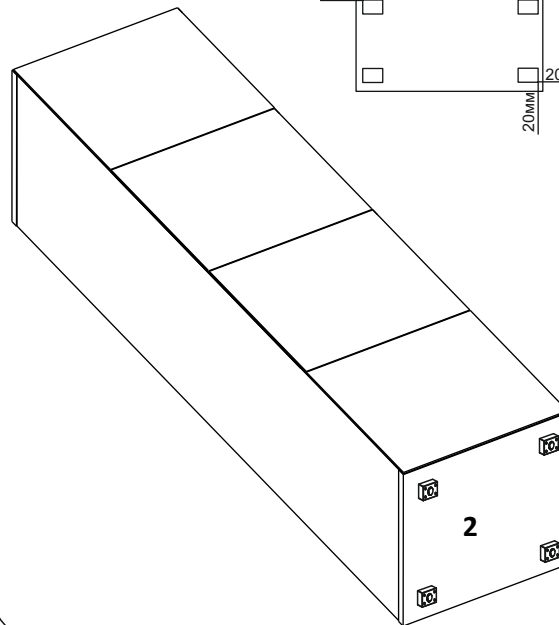

x4

ШАГ 13

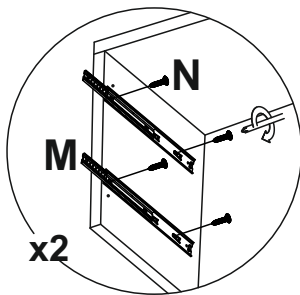
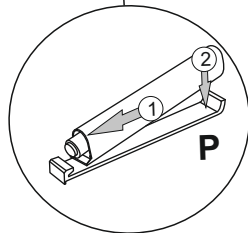
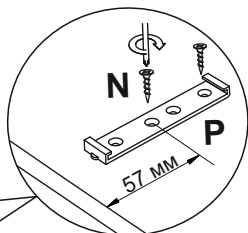
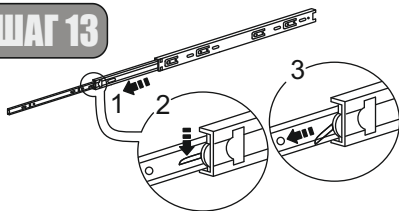

x2

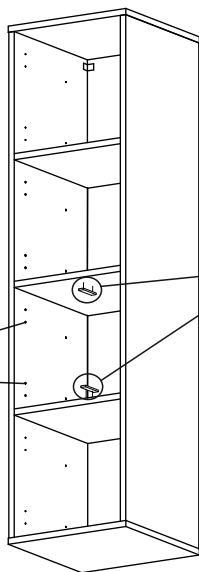

ШАГ 7

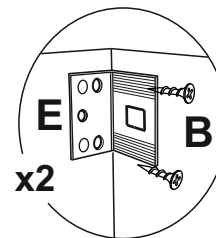

x2

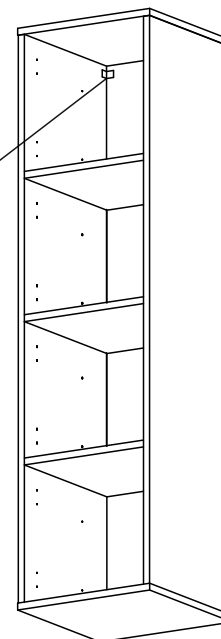

ШАГ 8

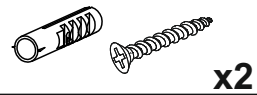

x2

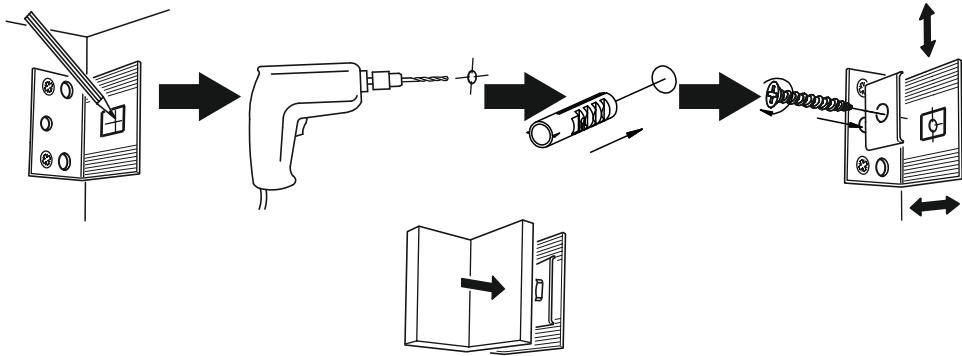

ШАГ 9

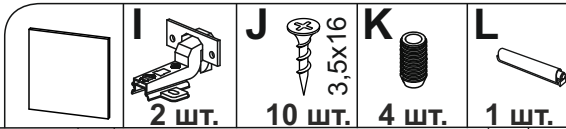

2 шт.

10 шт.

4 шт.

1 шт.

Дверь (приобретается отдельно!)

7 Дверь 314x312

1

8 Пакет с фурнитурой

1

1

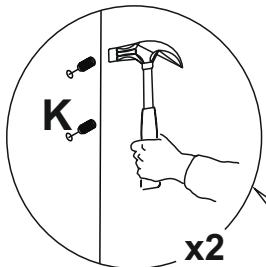
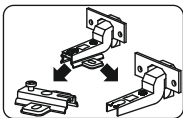

x2

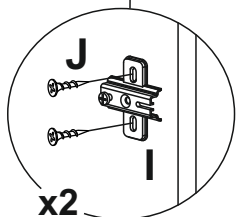

x2

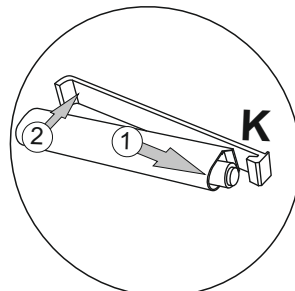
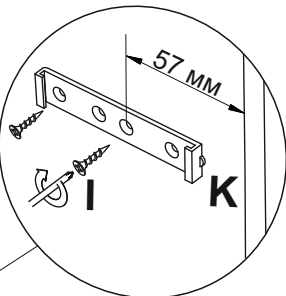
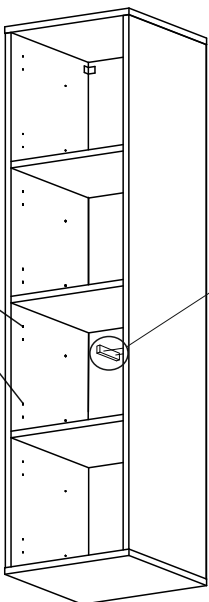

5

ШАГ 10

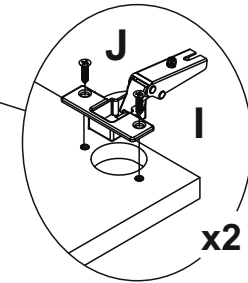
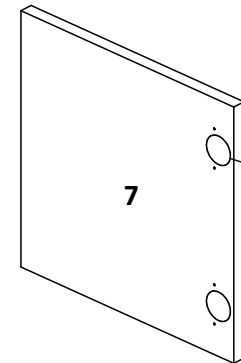

x2

ШАГ 11

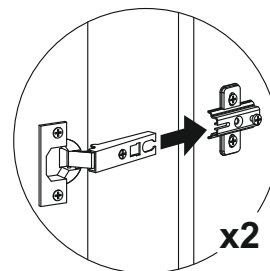

x2

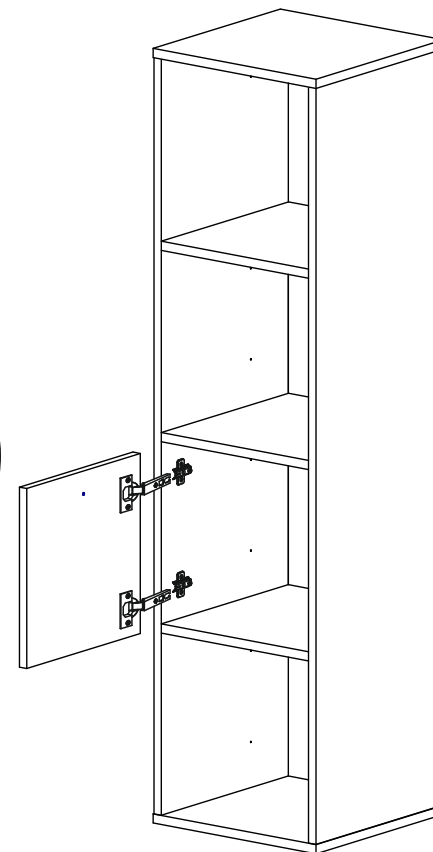

6