

ИНСТРУКЦИЯ ПО СБОРКЕ
ТЕПЛИЦЫ
«АГРОНОМ оптима»
(расстояние между дугами 1 метр,
ширина 2,1 метра)



ООО «Тепличный выбор»
2022 г

Мы рады предложить Вам продукцию нашего производства:

Парник
Хлебница



Парник
Кабачок



Автоавес Ладный



Беседка Летняя

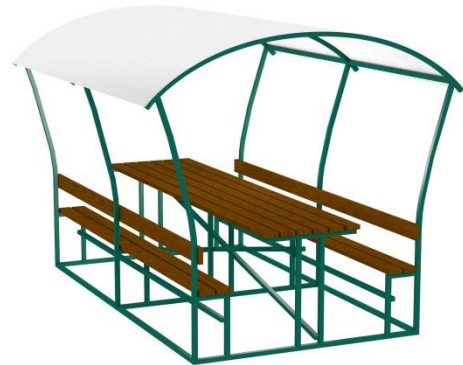

Душевая кабина
Лето

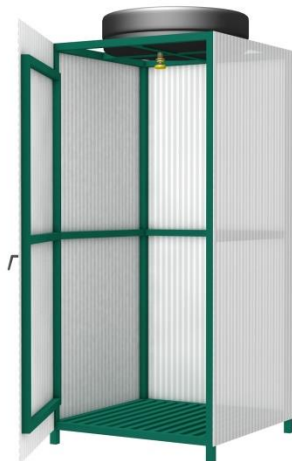

Хозблок/дачный
туалет



Теплица предназначена для выращивания овощей в защищённом грунте в весенне-летний период. В данной конструкции устранены слабые узлы соединений, увеличена несущая способность конструкции, увеличен внутренний объём.

Для простоты сборки торцевые части теплицы изготовлены целиком.

Сборка теплицы и покрытие её сотовым поликарбонатом в среднем занимает 3-4 часа.

На изготовление деревянного фундамента требуется примерно 1-2 часа.

ТЕХНИЧЕСКИЕ ХАРАКТЕРИСТИКИ

Теплица имеет ширину 2,1 м и высоту в коньковой части 2 м, длина 4, 6, 8, 10 м и т.д.

Транспортные габариты:

наименование	размеры, ширина x высота x толщина, мм
Торец с дверью и форточкой	2100 x 2100 x 80
Дуга (цельная, в виде арки)	2100 x 2100 x 20
Продольный элемент основания	2000 x 20 x 20
Продольная стяжка	2000 x 20 x 20

Спецификация:

№	Наименование элемента	длина 4 м	длина 6 м	длина 8 м	длина 10 м
1	Торец с дверью и форточкой	2	2	2	2
2	Дуга цельная, в виде арки	3	5	7	9
3	Продольный элемент основания	4	6	8	10
4	Продольная стяжка	4	6	8	10
5	Винт М6х60	10	14	18	22
6	Гайка М6	10	14	18	22
7	Саморез 5,5x25 мм x мм	178	202	226	250
8	Замок	2	2	2	2
9	Замок с фиксатором	2	2	2	2
10	Ручка	4	4	4	4
11	Винт М5х40 (для замка)	8	8	8	8
12	Гайка М5	4	4	4	4
13	Лист поликарбоната (2100 x 2000 мм), приобретается дополнительно	2	2	2	2
14	Лист поликарбоната (2100 x 6000 мм), приобретается дополнительно	2	3	4	5
15	Инструкция по сборке	1	1	1	1
	Вес теплицы, кг	62	82	102	122
	Вес теплицы с поликарбонатом, кг	86	115	144	173

ИЗГОТОВЛЕНИЕ ФУНДАМЕНТА

Оптимальный вариант изготовления фундамента – это деревянный брус различного сечения 100 x 100, 100 x 150 или 150 x 150 мм x мм, пропитанный антисептиком (рис №1). Антисептирование увеличивает срок эксплуатации фундамента. При этом нижние элементы теплицы изолированы от земли и не подвержены коррозии. Деревянный фундамент так же служит балластом, что делает теплицу ветроустойчивой.

Теплица к фундаменту крепится с помощью саморезов или гвоздей длиной 76-100 мм. В продольных элементах основания просверлены отверстия для крепления к фундаменту.

При сооружении деревянного фундамента рекомендуем использовать водяной уровень, чтобы получился горизонтальный прямоугольник с нулевой отметкой по уровню. Диагонали прямоугольника должны быть между собой равны. При установке теплицы фундамент устанавливается по осевым размерам. Осевые размеры – это габариты теплицы, например ширина 3 м, длина 4 или 6 м. Если Вы хотите установить высокую теплицу, то брус можно положить в 2 – 3 ряда.



Рис № 1. Изготовление деревянного фундамента.

РАСКРОЙ И УСТАНОВКА ПОЛИКАРБОНАТА НА ТОРЦЫ

Раскрой поликарбоната производится на ровной поверхности. В качестве лекала используем торец теплицы. Маркером расчерчиваем лист поликарбоната согласно рисунку №2, затем проверяем все размеры и разрезаем. Из одного листа шириной 2,1 м и длиной 6 м вырезаются заготовки на 2 торца. После раскроя поликарбонат необходимо закрепить к торцевым частям теплицы с помощью саморезов (рис №3), предварительно сняв транспортную плёнку с обеих сторон. Затем поликарбонат необходимо подрезать по контурам торца.

Раскрой поликарбоната может осуществляться острым ножом.

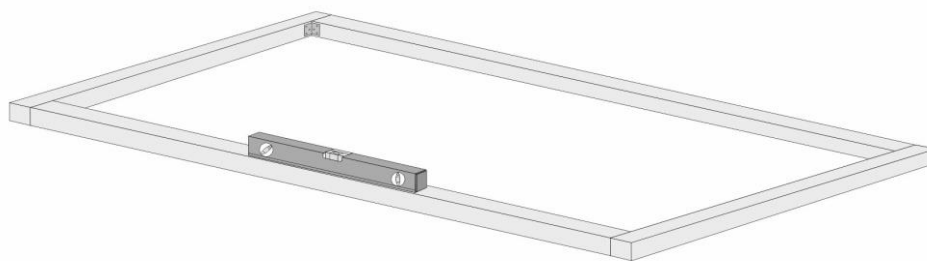

Рис № 2. Схема раскроя поликарбоната.



Рис № 3. Точки крепления саморезов на торцах теплицы.

УСТАНОВКА ЗАМКОВ И РУЧЕК НА ФОРТОЧКИ

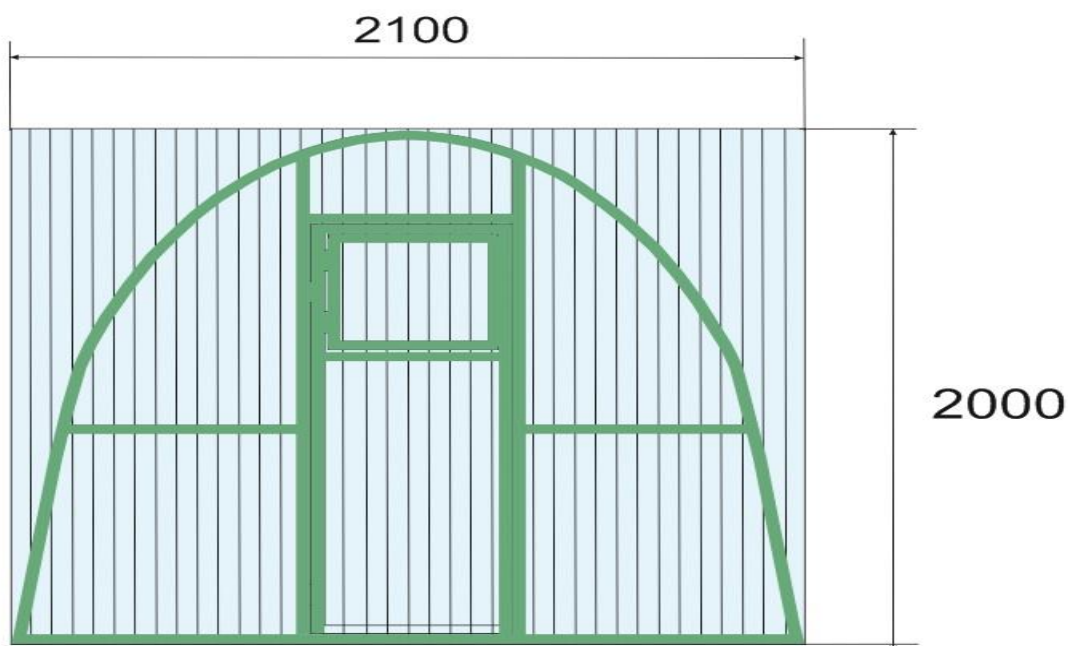
Для установки ручек и замков понадобится сверло по металлу диаметром 6 мм (рис № 4)

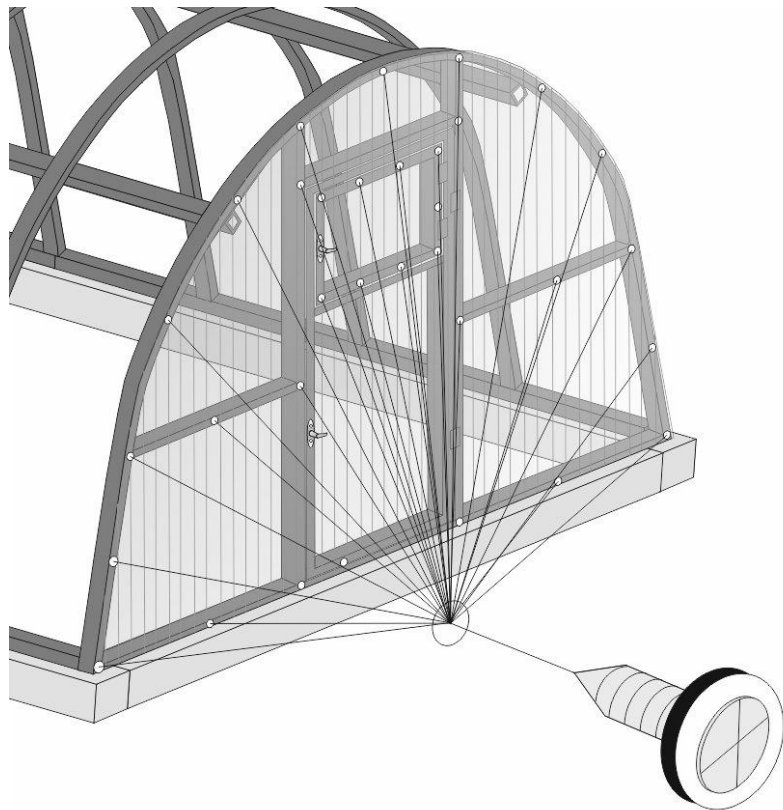

Рис № 4. Подготовка отверстий.

Ручки устанавливаются на форточки снаружи поликарбоната (рис № 5а).



Рис № 5 а. Установка ручки.

Замки устанавливаются на форточки внутри (рис № 5 б).

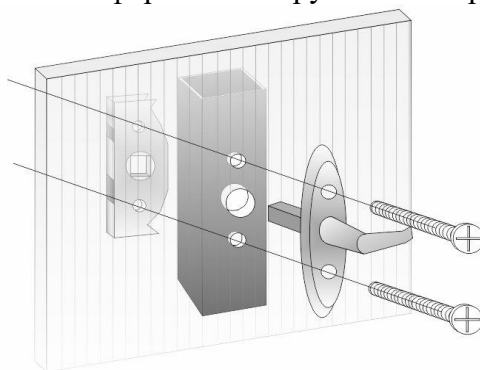

Рис № 5 б. Установка замка.

УСТАНОВКА ЗАМКОВ И РУЧЕК НА ДВЕРИ

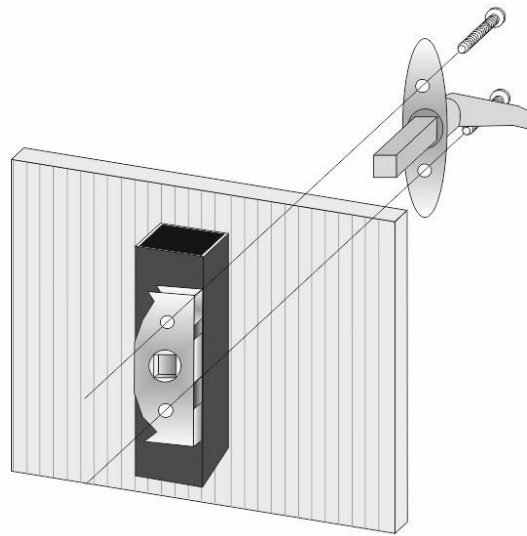

Рис № 6. Установка ручки и замка с фиксатором на двери.

СБОРКА КАРКАСА

Сборка каркаса осуществляется на подготовленном фундаменте или ровной поверхности.

ЭТАПЫ СБОРКИ:

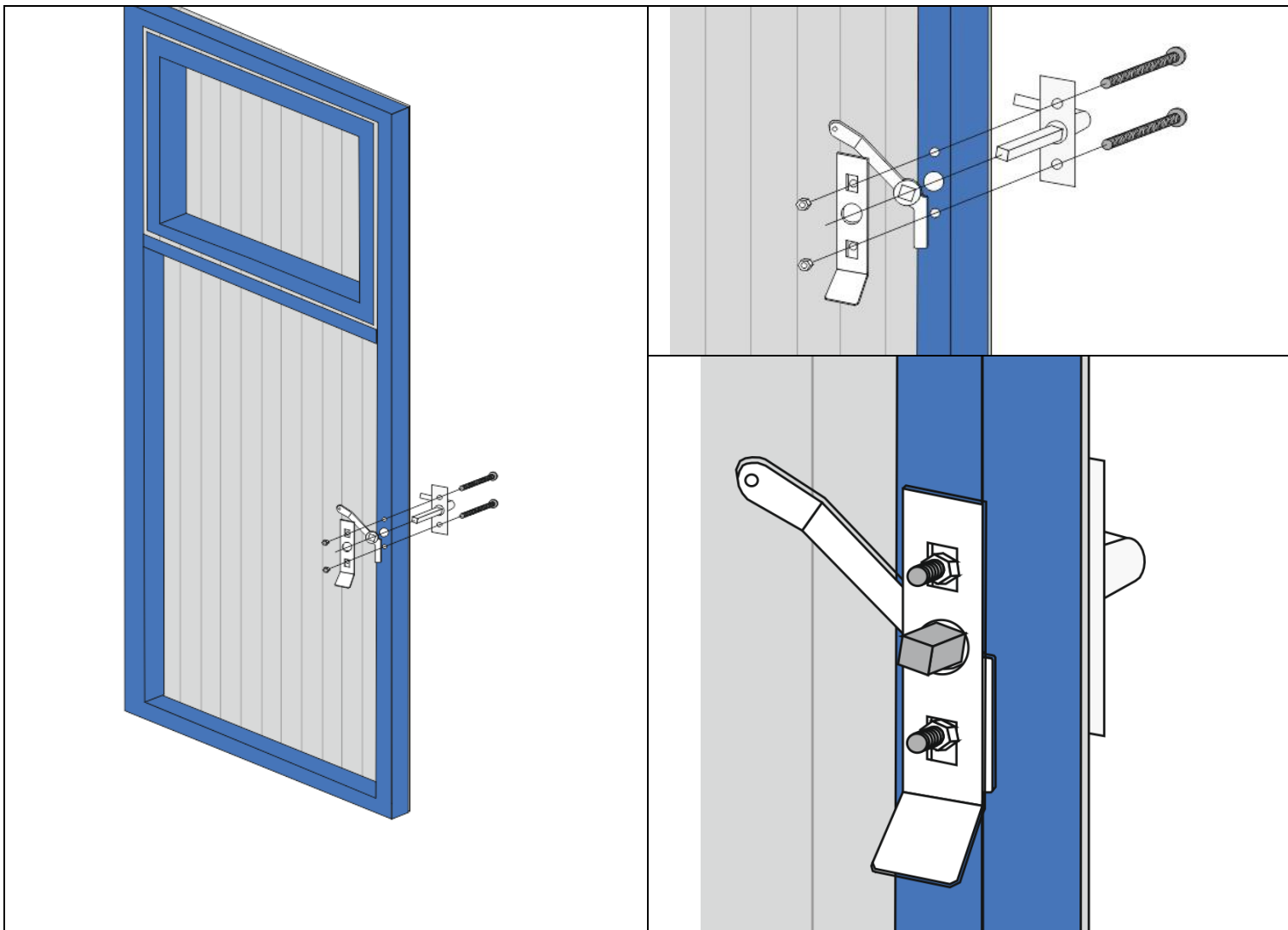
1 этап. СБОРКА ПРОДОЛЬНЫХ ЭЛЕМЕНТОВ ОСНОВАНИЯ

Для сборки изделия необходимо, положить детали продольных элементов основания согласно рис №5. Вставляем элемент А1 в А2, и А3 в А4 (рис № 7 и рис № 8) и соединяем саморезами (рис № 9)



Рис № 7. Расположение продольных элементов основания.



Рис № 8. Соединение продольных элементов.

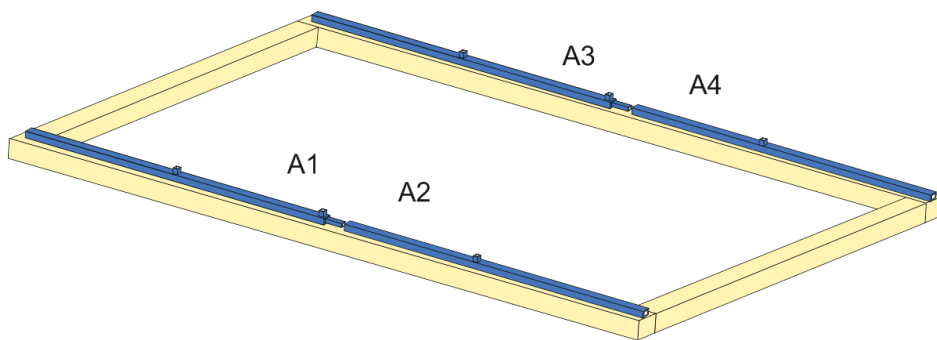

Рис № 9. Схема крепления саморезом.

2 этап. СОЕДИНЕНИЕ ТОРЦОВ С ПРОДОЛЬНЫМИ ЭЛЕМЕНТАМИ ОСНОВАНИЯ

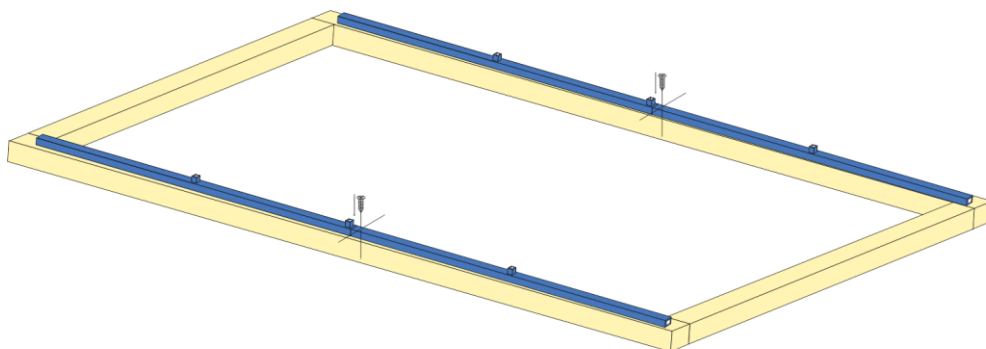
Далее соединяем основания торцов и продольные элементы основания (рис № 10 и рис № 11) и соединяем саморезами.

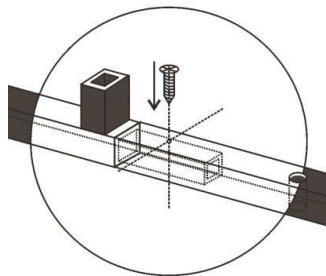

Рис № 10. Установка торцов.



Рис № 11. Места стыковки соединяем саморезами (позиции № 1, 2, 3, 4).

Основание теплицы необходимо закрепить к фундаменту саморезами (рис № 12).

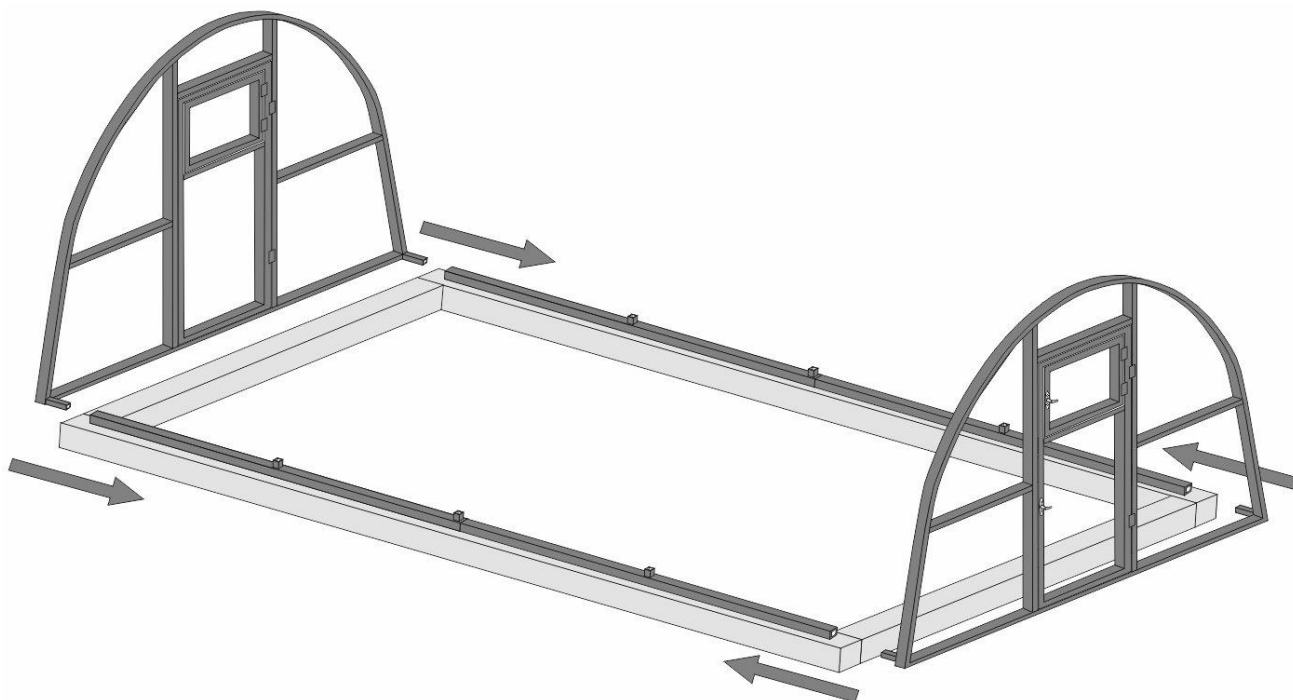

Рис № 12. Крепление к фундаменту.

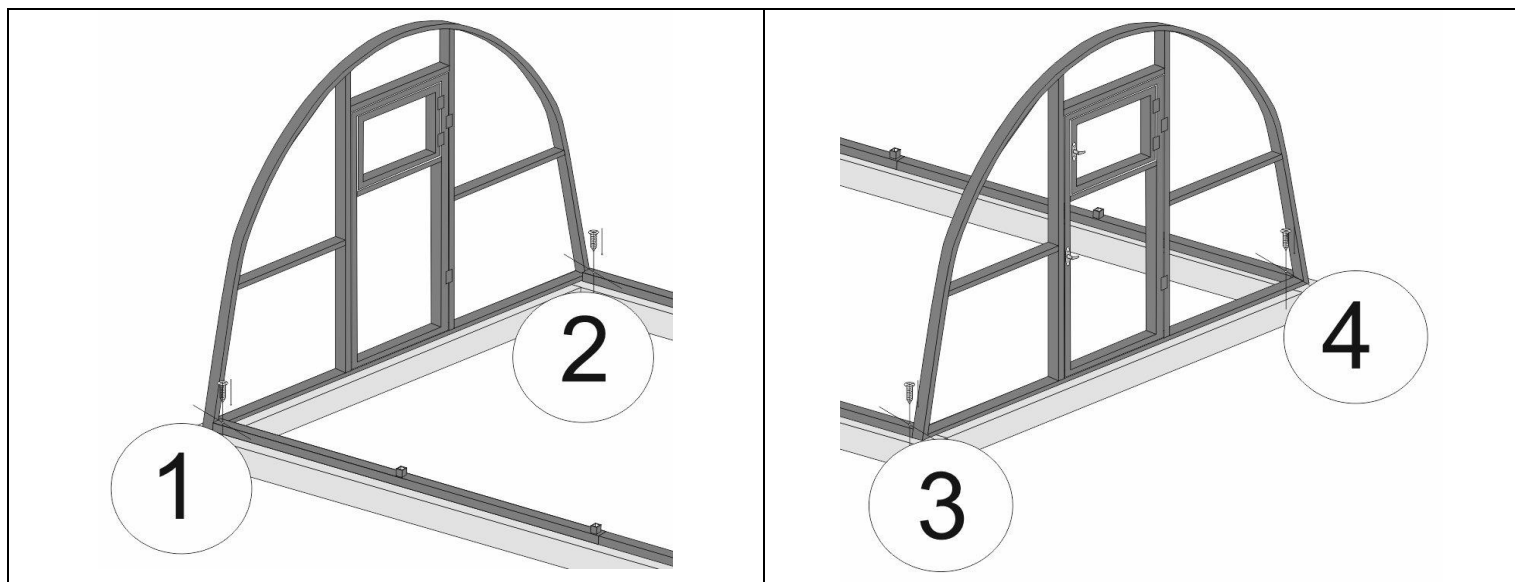
3 этап. УСТАНОВКА ДУГ

Дуги устанавливаются на столбики, которые находятся на продольных элементах основания (рис № 11).

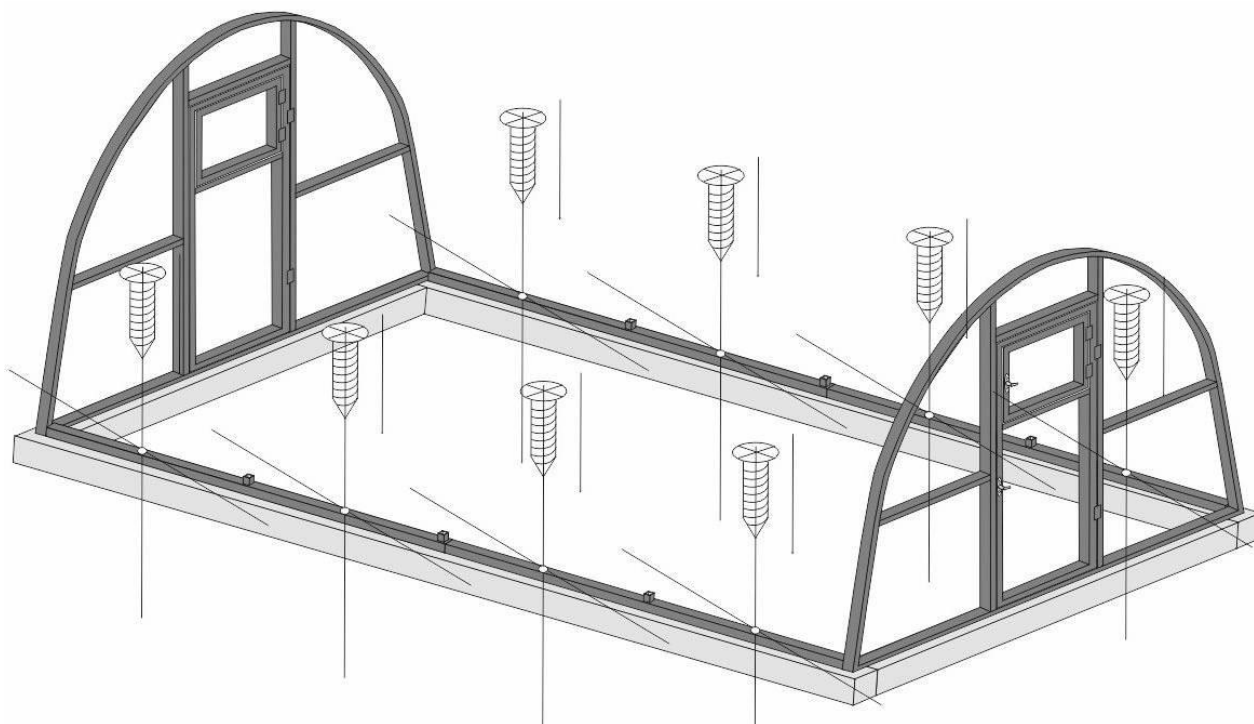

Рис № 11. Установка дуг.

4 этап. СОЕДИНЕНИЕ ДУГ И ТОРЦОВ

Дуги и торцы соединяются между собой продольными стяжками. В местах соединения используются винты М6х60 с гайками М6 (рис № 12, рис № 13).

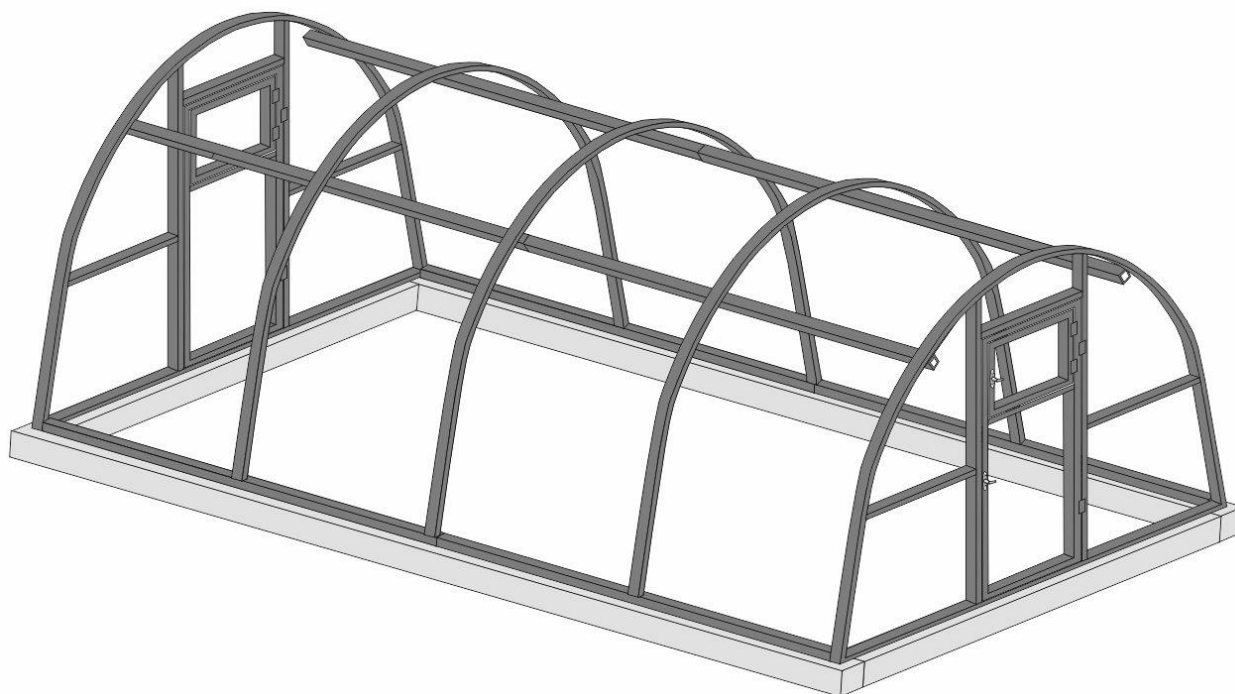

Рис № 12. Соединение с помощью продольных стяжек.



Рис № 13. Общий вид соединительных узлов.

ПОКРЫТИЕ ТЕПЛИЦЫ ПОЛИКАРБОНАТОМ

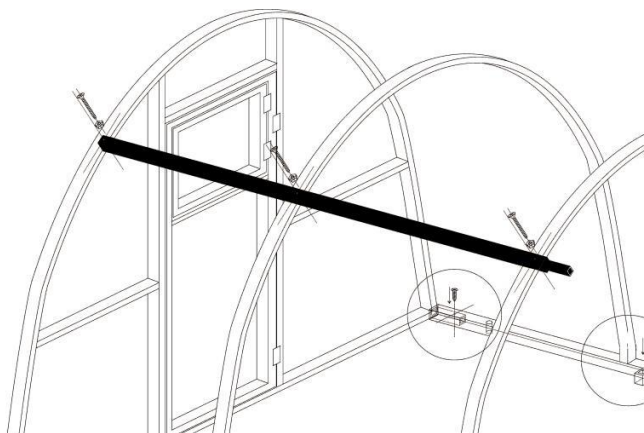
На верхнюю часть теплицы кладутся листы размером 2100 x 6000 мм (перекидываются через верх теплицы).

Установка первого листа начинается с торца с припуском наружу 50 мм. Следующий лист кладётся последовательно внахлёт на средней дуге и т.д. в зависимости от длины теплицы.

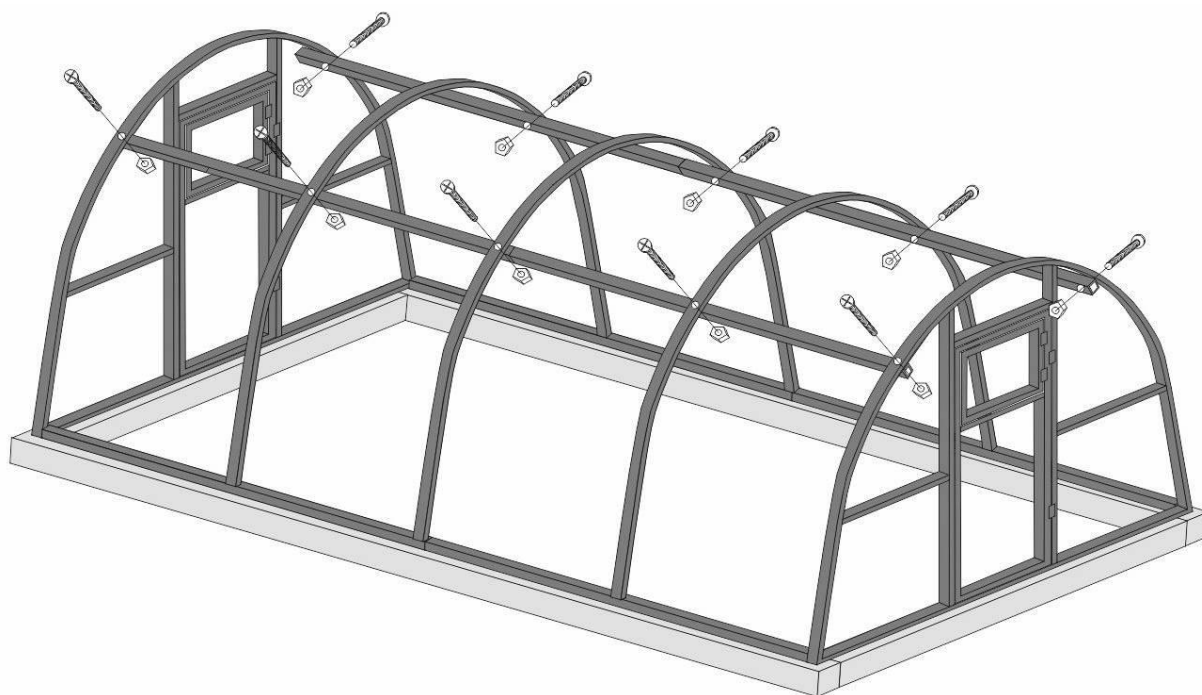
Листы необходимо выровнять по нижнему краю, а затем закрепить с помощью саморезов (рис №14).



Рис № 14. Точки крепления саморезов на верхней части теплицы.

ВНИМАНИЕ:

**покрытие теплицы сотовым поликарбонатом
не рекомендуется производить при сильных порывах ветра !**

Гарантийные обязательства

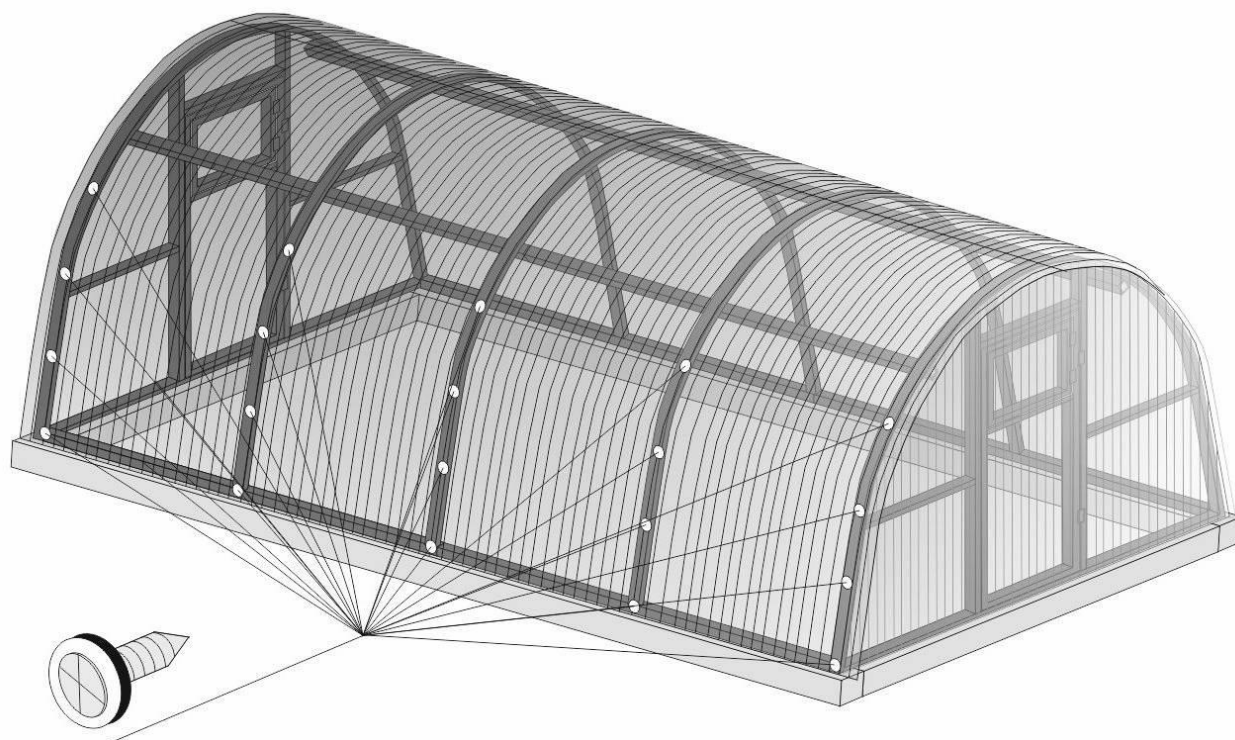
1. Гарантийный срок эксплуатации теплицы исчисляется от даты фактической передачи товара покупателю. Гарантия распространяется на любые производственные дефекты и дефекты материала. Гарантия не распространяется на повреждения, вызванные коррозией элементов конструкции изделия или чрезмерной снеговой нагрузкой более 130 кг/м².
2. Гарантийные обязательства прекращаются:
 - При несоответствии монтажа с инструкцией по сборке;
 - При нарушении требований по эксплуатации теплицы;
 - При использовании теплицы не по назначению;
 - При наступлении обстоятельств непреодолимой силы (стихийные бедствия);
 - При отсутствии паспорта или документа, подтверждающего оплату теплицы.
3. Гарантия не распространяется на сотовый поликарбонат.

Изготовитель несет ответственность

1. за полноту комплектации;
2. за качество изготовления конструкции;
3. за прочность конструкции при указанных величинах внешних атмосферных воздействий.

Требования по условиям эксплуатации

1. Перед установкой теплицы внимательно ознакомьтесь с инструкцией. Неправильная сборка может привести к уменьшению эксплуатационных параметров теплицы.
2. В зависимости от местоположения теплицы покупатель сам должен оценить возможную снеговую нагрузку и при необходимости поставить телескопические опоры для теплиц (обязательно для теплиц с междуговым расстоянием 100 см.) и счищать снег с каркаса. Рекомендуется производить очистку после каждого снегопада. Нельзя допускать, чтобы снег слежался и образовался наст на теплице. Это затруднит последующую очистку и увеличит нагрузку на каркас теплицы, так как масса слежавшегося и утрамбованного снега в 3-4 раза больше, чем свежеснеговывпавшего. Нельзя допускать образования наледи на поверхности теплицы – это препятствует скатыванию снега и способствует его накоплению.
3. Не подвергайте каркас теплицы механическим повреждениям.
4. На зимний период и период межсезонья закрывать двери и форточки теплицы во избежание механических повреждений от сильных порывов ветра. Теплица рассчитана на ветровую нагрузку до 20 м/с.
5. Не устанавливайте теплицу в непосредственной близости (менее 2 м.) к постройкам, ограждениям и заборам.
6. При установке теплицы на ветреной местности необходимо жесткое крепление каркаса к поверхности почвы.
7. Нельзя разводить огонь внутри, а также ближе 15 метров от теплицы, не используйте агрессивные жидкости для очистки каркаса и сотового поликарбоната.
8. Не изменяйте самостоятельно конструкцию изделия.
9. Чтобы не допустить уменьшение светопрозрачности сотового поликарбоната, его поверхность рекомендуется очищать хлопковой тканью с помощью воды и мыльного раствора, не содержащего аммиак и растворители. Не допускается использование химических средств, содержащих абразивные частицы.

Большой срок эксплуатации теплицы возможен только при правильной её эксплуатации.

Гарантийный срок – 1 год с даты фактической передачи товара покупателю.

Полезный срок службы каркаса теплицы при условии соблюдения правил эксплуатации – 20 лет.

Предприятие - изготовитель оставляет за собой право на изменения в конструкции теплицы, не ухудшающие её эксплуатационные характеристики.

Фирма-изготовитель: ООО "Завод Тепличный выбор СПб"

г Санкт-Петербург, Митрофаньевское шоссе, 6 А

тел.: (812) 245-15-45

www.spbparniki.ru