

BELMASH

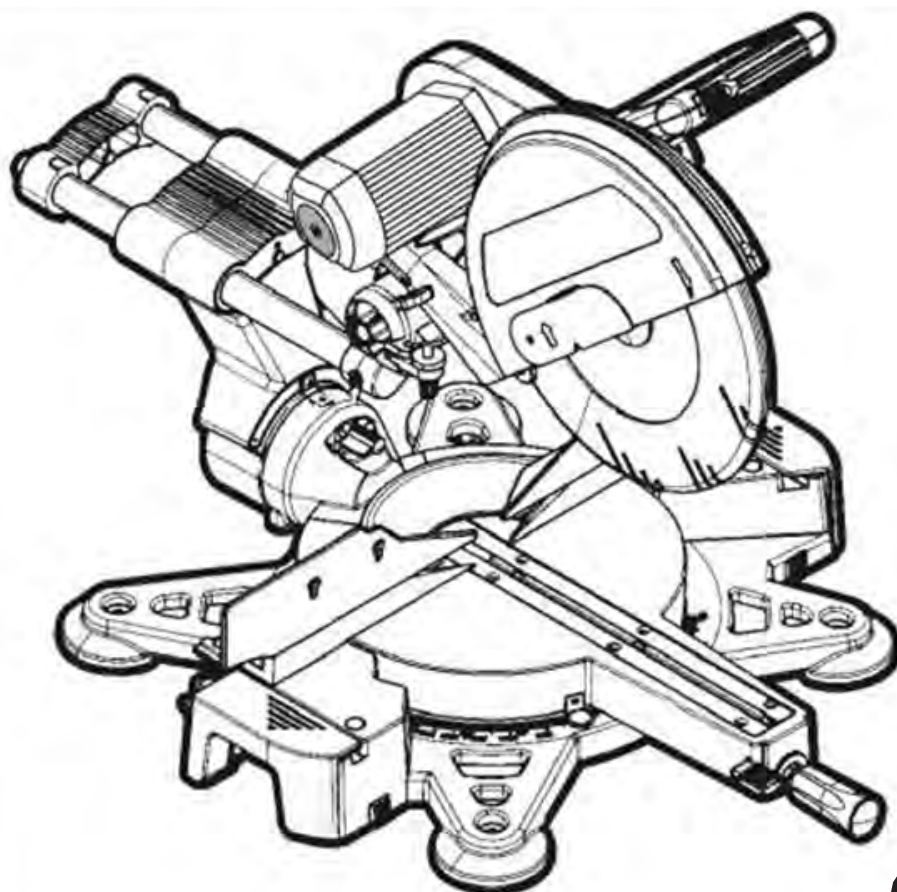

RU Руководство по эксплуатации

ПИЛА ТОРЦОВОЧНАЯ С ПРОТЯЖКОЙ **BELMASH MS-7120**



 **BELMASH[®]**

www.belmash.by

СХЕМА СОСТАВНЫХ ЧАСТЕЙ

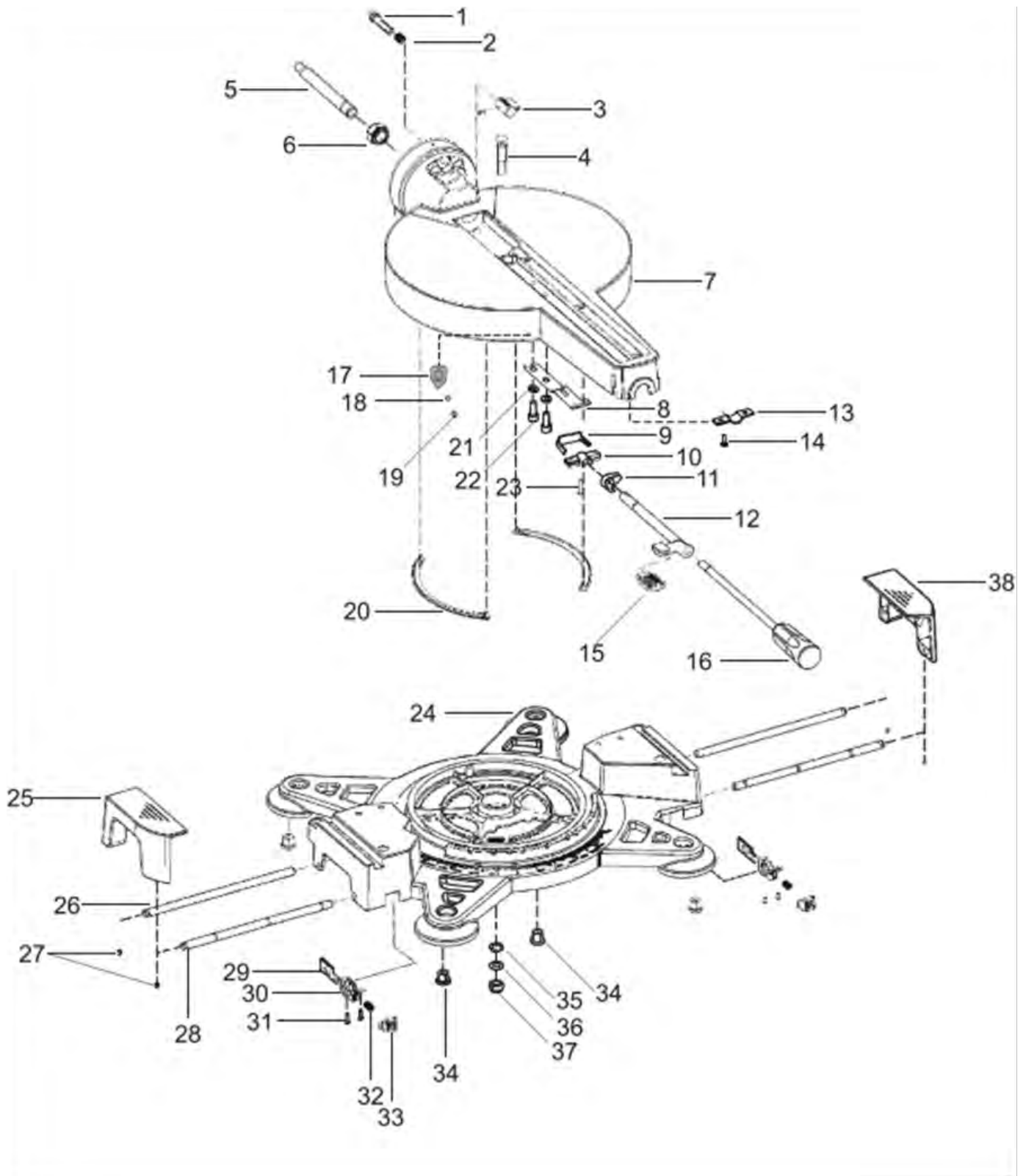

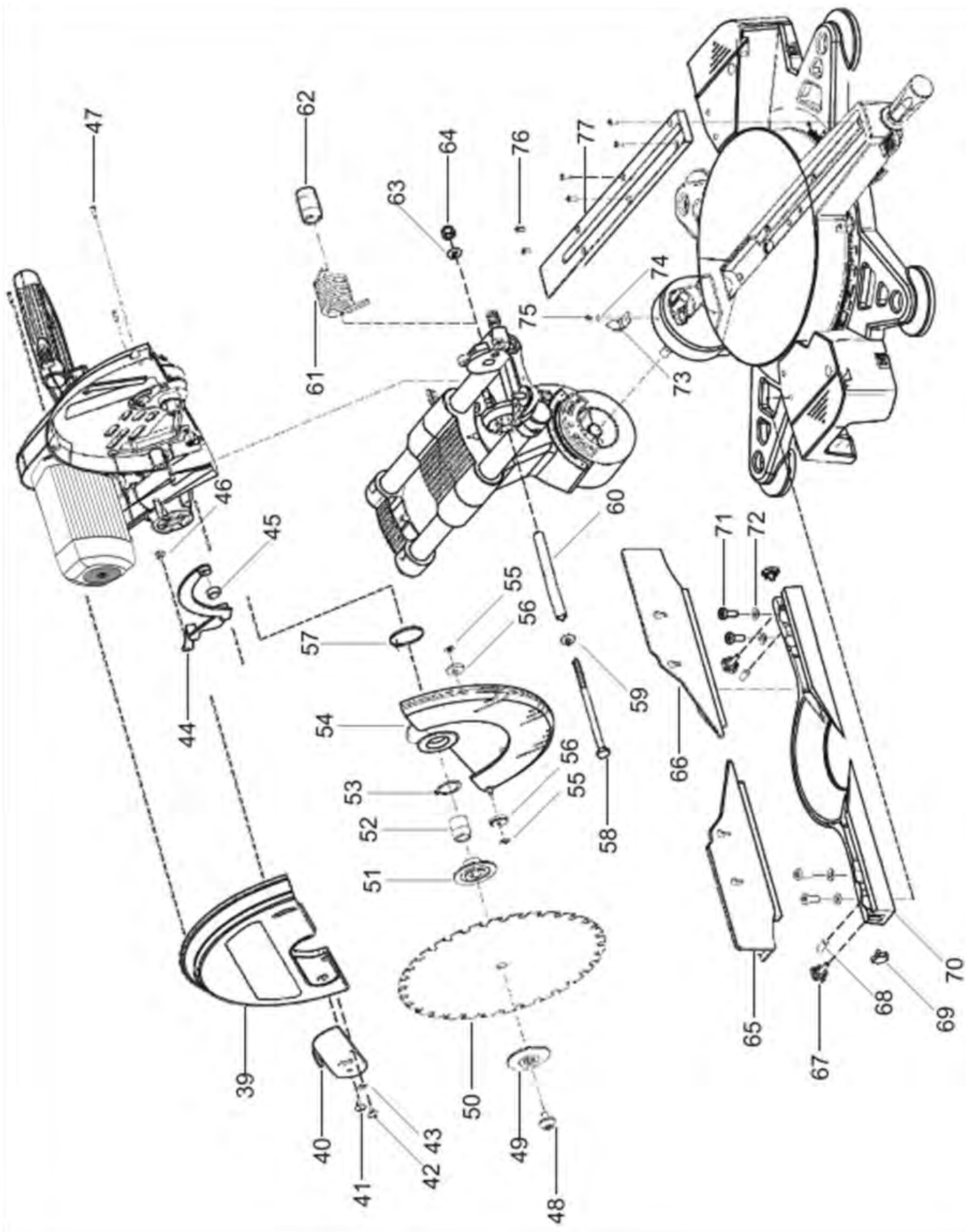

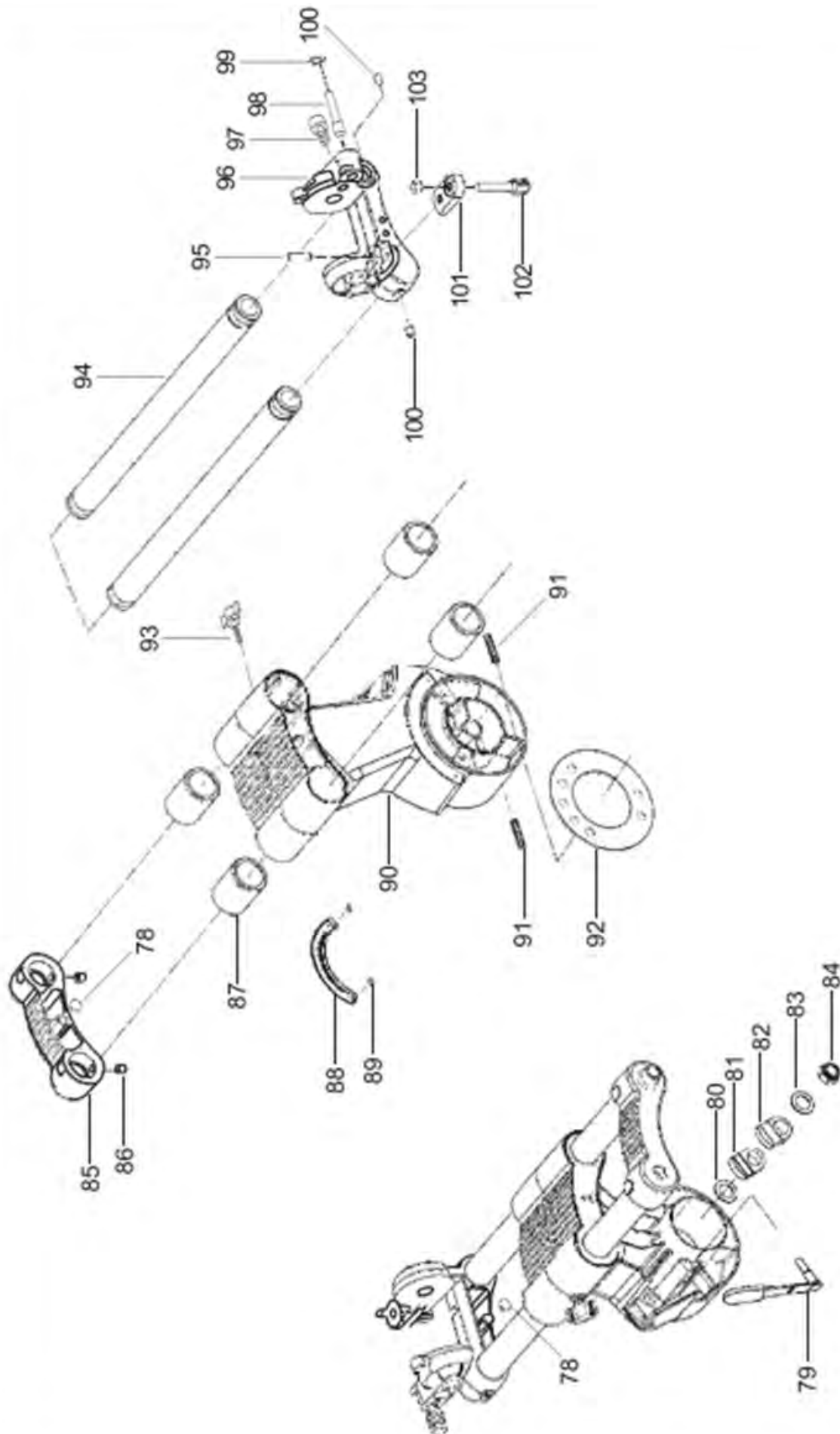

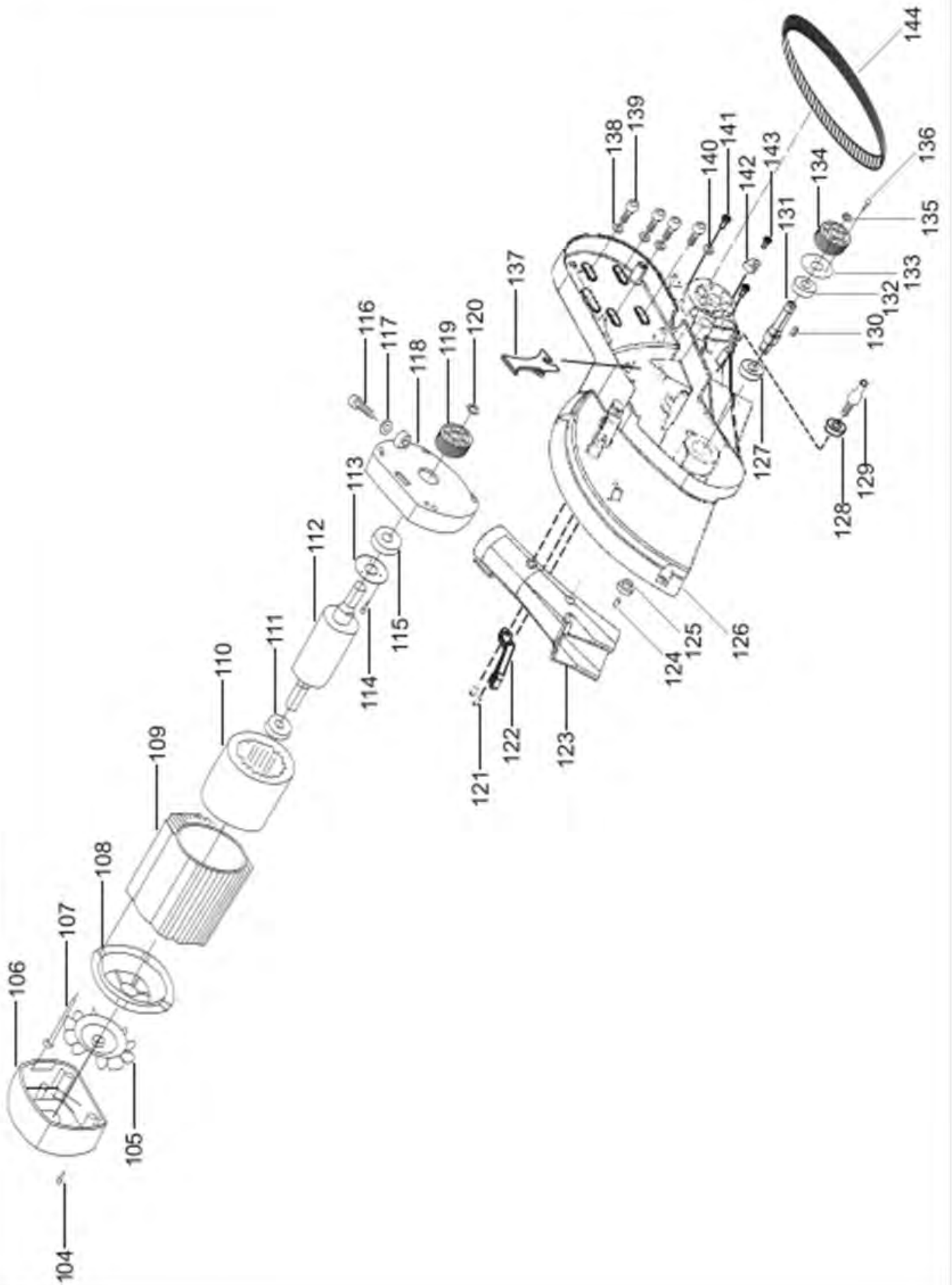

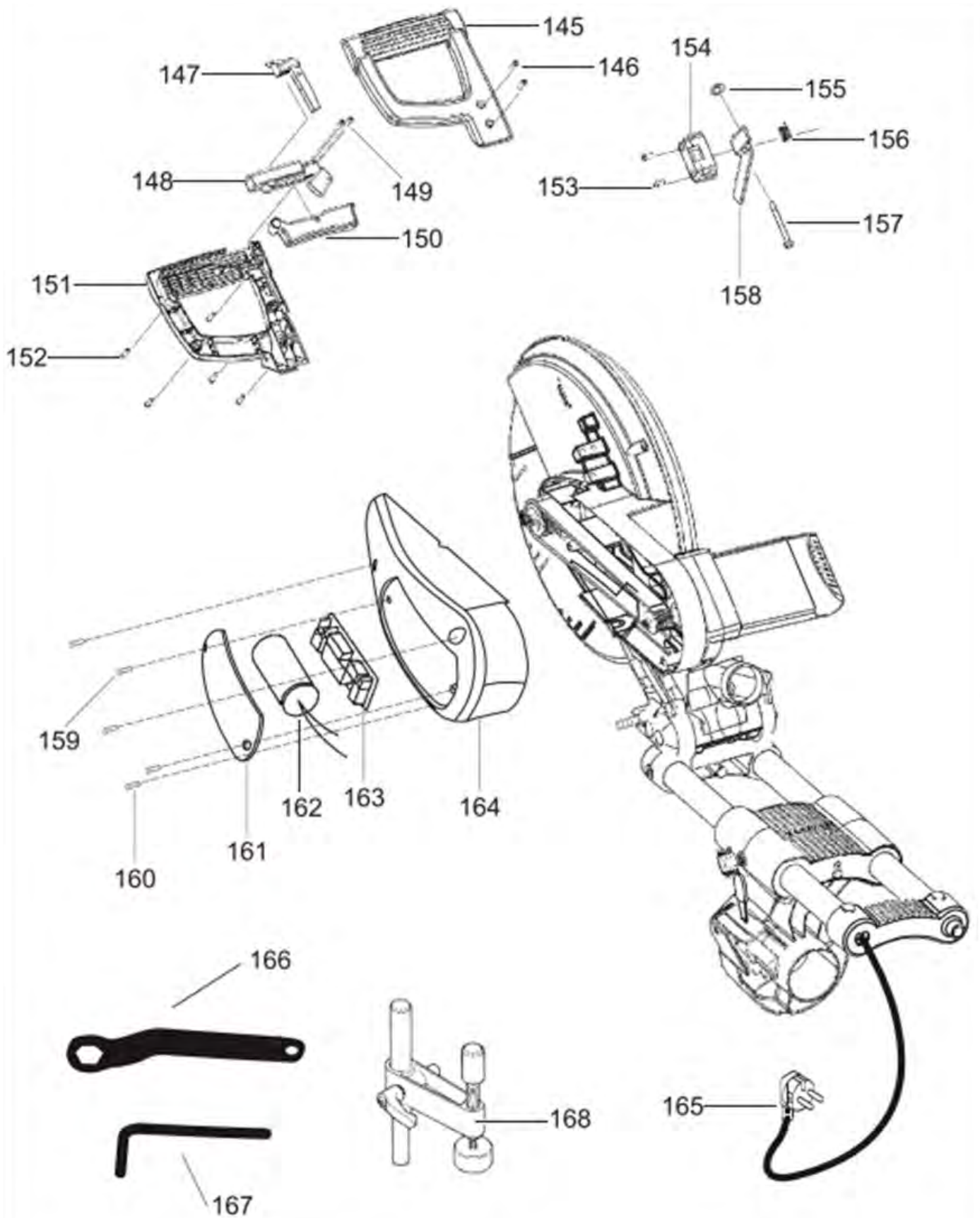

СОДЕРЖАНИЕ

| | |
|---|----|
| Схема составных частей..... | 4 |
| 1. Перечень основных частей..... | 31 |
| 2. Обязательно к ознакомлению перед началом работы..... | 32 |
| 3. Безопасность..... | 32 |
| 3.1 Условия нормальной эксплуатации..... | 32 |
| 3.2 Общие правила техники безопасности..... | 32 |
| 3.3 Маркировка на станке..... | 34 |
| 3.4 Устройства безопасности..... | 35 |
| 4. Установка и транспортировка..... | 35 |
| 5. Особые характеристики изделия..... | 36 |
| 6. Составные части станка..... | 36 |
| 7. Начало работы..... | 37 |
| 7.1 Присоединение стружкоотсоса..... | 37 |
| 7.2 Подключение к сети..... | 38 |
| 8. Эксплуатация..... | 38 |
| 8.1 Стандартный поперечный рез..... | 38 |
| 8.2 Малые отрезы..... | 39 |
| 8.3 Рез под углом..... | 39 |
| 8.4 Рез фаски..... | 40 |
| 8.5 Сложный рез под углом..... | 41 |
| 8.6 Нарезание пазов..... | 42 |
| 9. Уход и техническое обслуживание..... | 43 |
| 9.1 Замена пильного диска..... | 43 |
| 9.2 Натяжение приводного ремня..... | 45 |
| 9.3 Замена вставки стола..... | 45 |
| 9.4 Настройка и регулировка..... | 45 |
| 9.5 Чистка станка..... | 46 |
| 9.6 Хранение станка..... | 46 |
| 9.7 Техническое обслуживание..... | 46 |
| 10. Советы и рекомендации..... | 47 |
| 11. Доступные принадлежности..... | 47 |
| 12. Ремонт..... | 47 |
| 13. Охрана окружающей среды..... | 47 |
| 14. Устранение неисправностей..... | 47 |
| 15. Технические характеристики..... | 48 |
| 16. Перечень деталей..... | 49 |
| Гарантийные обязательства..... | 50 |

1. ПЕРЕЧЕНЬ ОСНОВНЫХ ЧАСТЕЙ

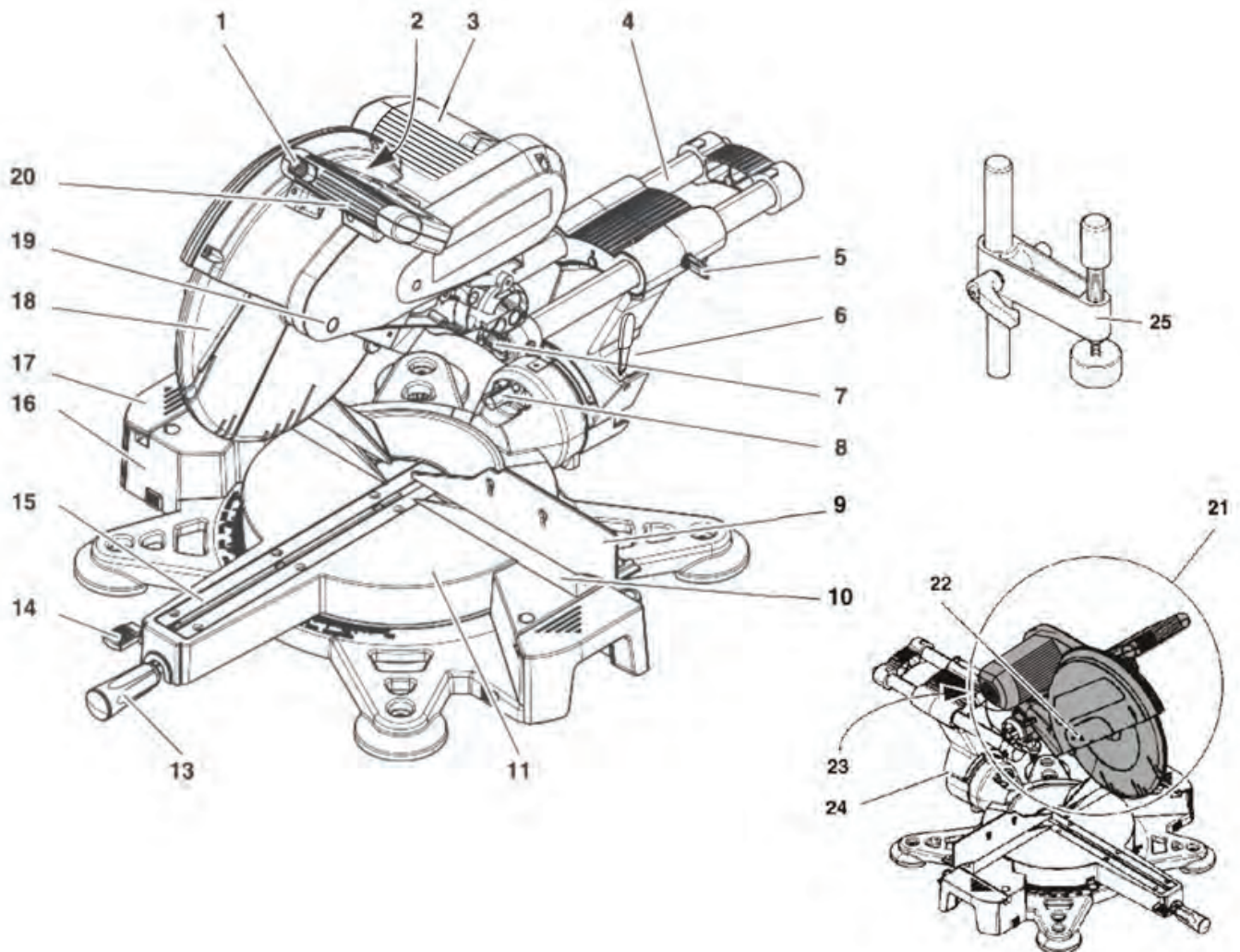

- | | |
|--|---|
| 1. Предохранительный замок | 19. Фиксатор пильного диска |
| 2. Переключатель ВКЛ/ВЫКЛ | 20. Рукоятка |
| 3. Двигатель | 21. Пильный узел |
| 4. Направляющая поворотного рычага | 22. Защитный кожух фланца |
| 5. Стопорный винт поворотного рычага | 23. Всасывающий патрубок (43 мм) с отсеком для хранения торцевого шестигранного ключа |
| 6. Рычаг блокировки наклона пильного диска | 24. Всасывающий патрубок (58 мм) |
| 7. Транспортировочный фиксатор | 25. Вертикальный зажим |
| 8. Штифт механизма наклона | |
| 9. Секции подвижных кожухов | |
| 10. Жесткое ограждение | |
| 11. Поворотный стол | |
| 13. Фиксирующий винт поворотного стола | |
| 14. Фиксирующий рычаг поворотного стола | |
| 15. Вставка стола | |
| 16. Основание пилы | |
| 17. Боковой придвижной стол | |
| 18. Выдвижной кожух пильного диска | |

Инструмент

- торцевой шестигранный гаечный ключ
- шестигранный ключ

Документация на станок

- руководство по эксплуатации
- перечень частей

2. ОБЯЗАТЕЛЬНО К ОЗНАКОМЛЕНИЮ!

Настоящее руководство составлено с целью облегчить обучение безопасному использованию пилы. Ниже приведены рекомендации по изучению настоящего руководства:

- Прочтите настоящее руководство перед эксплуатацией. Обращайте особое внимание на информацию о безопасности.
- Настоящее руководство предназначено для лиц, обладающих базовыми техническими знаниями о работе на станках, аналогичных описываемому в настоящем руководстве. При полном отсутствии опыта работы, настоятельно рекомендуется обратиться за рекомендациями к опытному специалисту.
- Сохраните всю документацию, поставляемую со станком, для ее применения в будущем. Сохраните документ, подтверждающий покупку, на случай возможного гарантийного обслуживания.
- При сдаче в аренду или продаже данного станка, обязательно приложите к нему настоящее руководство.
- Изготовитель оборудования не несет ответственности за любой ущерб, причиненный в результате несоблюдения правил настоящего руководства по эксплуатации.

Информация в настоящем руководстве обозначается следующими значками, обозначающими:



Опасность!
Риск получения травм или нанесения ущерба окружающей среде.



Опасность поражения электрическим током!
Риск травмирования вследствие удара электрическим током.



Опасность затягивания/защемления!
Риск получения травм частей тела или повреждения одежды при затягивании вращающимся пильным диском.



Внимание!
Риск материального ущерба.



Примечание:
Дополнительная информация.

- Цифры на иллюстрациях (**1, 2, 3, ...**)
 - а) обозначают составные части;
 - б) нумеруются последовательно;
 - в) относятся к соответствующим номерам в скобках (**(1), (2), (3)** ... в дальнейшем по тексту.
- Инструкции, которые необходимо выполнять в определенной последовательности, нумеруются.
- Инструкции, которые можно выполнять в любой последовательности, отмечены знаком (●).

3. БЕЗОПАСНОСТЬ

3.1 УСЛОВИЯ НОРМАЛЬНОЙ ЭКСПЛУАТАЦИИ

Данная пила предназначена для поперечной резки, резки фасок, резки под углом, а также для сложных отрезков под углом, резки профилированных кромок и т.д. Также возможно нарезание пазов. Допускается резка только материалов, подходящих для обработки установленным пильным диском (доступные пильные диски см. в разделе «Технические характеристики»).

Соблюдайте допустимые размеры заготовки (см. «Технические характеристики»).

Не допускается резка заготовок круглого или неоднородного поперечного сечения (например, дрова) ввиду отсутствия возможности надежного удерживания во время резки. При пилении тонкой заготовки, уложенной на ребро, необходимо использовать подходящий вспомогательный упор для обеспечения надежного прижима заготовки. Любое иное применение станка не соответствует настоящему руководству. Использование не по назначению, изменение конструкции станка или использование запасных частей, не одобренных производителем, может привести к непредвиденным повреждениям!

3.2 ОБЩИЕ ПРАВИЛА ТЕХНИКИ БЕЗОПАСНОСТИ

- При использовании данного инструмента соблюдайте следующие инструкции по технике безопасности для исключения риска травм или материального ущерба.
- Также соблюдайте конкретные инструкции по технике безопасности, указанные в соответствующих главах.
- Соблюдайте действующие ТНПА в целях предотвращения несчастных случаев, связанных с использованием торцовочных пил.



Общие правила безопасности!

- Держите рабочее место в чистоте. Захламленность на рабочем месте может стать причиной несчастного случая.
- Проявляйте бдительность. Действуйте обдуманно. Приступайте к работе будучи подготовленными. Не работайте на пиле, находясь под воздействием наркотических веществ, алкоголя или медикаментов.
- Учитывайте условия окружающей среды: рабочее место должно быть хорошо освещено.
- Избегайте неудобных рабочих поз. Обеспечьте твердую опору для ног и всегда сохраняйте равновесие.
- Не работайте с инструментом вблизи легковоспламеняющихся жидкостей или газов.
- Данная торцовочная пила должна запускаться и использоваться только лицами, знакомыми с работой торцовочных пил, и осведомленными об опасностях, связанных с работой данного оборудования.
- Лица младше 18 лет могут использовать данный инструмент только в процессе профессионального обучения и под наблюдением инструктора.
- Не допускайте посторонних лиц, особенно детей, в рабочую зону. Не позволяйте другим людям дотрагиваться до инструмента или питающего кабеля при работе.
- Не перегружайте инструмент. Используйте его только в пределах установленного диапазона рабочих характеристик (см. «Технические характеристики»).



Опасность! Риск поражения электрическим током!

- Не подвергайте инструмент воздействию дождя.
- Не работайте с инструментом во влажной среде.
- При работе избегайте контакта с заземленными объектами, такими как радиаторы, трубы, кухонные плиты, холодильники.
- Не используйте шнур питания не по назначению.



Опасность травмирования движущимися частями!

- Не работайте с инструментом без установленных ограждений.
- Всегда соблюдайте достаточное расстояние до пильного диска. При необходимости используйте подходящие вспомогательные средства для подачи заготовок. При работе с инструментом соблюдайте достаточное расстояние от движущихся частей.
- Прежде чем удалять обрезки, мусор и прочее из рабочей зоны, дождитесь полной остановки пильного диска.
- Обрабатывайте материал только такого размера, который позволяет надежно удерживать его во время резки.
- Не пытайтесь остановить пильный диск путем прижатия к нему заготовки.
- Перед обслуживанием убедитесь, что инструмент отключен от источника питания.
- Убедитесь, что при включении (например, после обслуживания) на станке или внутри него не осталось инструментов или не закрепленных деталей.
- Если инструмент не используется, отключайте его от сети.



Опасность порезов даже при неработающем режущем инструменте!

- Надевайте перчатки при смене режущего инструмента.
- Храните пильный диск таким образом, чтобы исключить травмирование окружающих.



Опасность отбрасывания пильного узла (внезапное отбрасывание пильного узла при застревании пильного диска в заготовке)!

- Убедитесь, что пильный диск подходит для обрабатываемого материала.
- Крепко держите рукоятку. Когда пильный диск входит в заготовку, опасность отбрасывания особенно высока.
- Режьте тонкие или тонкостенные заготовки только пильными дисками с мелкими зубьями.
- Всегда используйте острые пильные диски. Немедленно замените затупившийся диск. При попадании тупого зуба в заготовку риск отбрасывания возрастает!
- Не допускайте заклинивания заготовок.
- Избегайте бокового давления на пильный диск при нарезании пазов - используйте зажим из комплекта.
- В случае сомнений, проверьте заготовку на предмет наличия посторонних предметов (например, гвоздей или шурупов).
- Категорически запрещается обрабатывать одновременно несколько заготовок или связки, состоящие из нескольких отдельных частей. Существует риск получения травмы из-за неконтролируемого подхвата отдельных частей пильным диском.



Опасность затягивания/защемления!

- Убедитесь в отсутствии риска захвата частей тела или одежды и затягивания их вращающимися частями (не надевайте галстуки, перчатки, свободную одежду; уберите длинные волосы под специальную сетку).
- Никогда не пытайтесь обрабатывать заготовки, содержащие веревки, струны, шнуры, кабели, провода или заготовки, к которым прикреплено что-либо из вышеперечисленного.



Опасность по причине отсутствия средств индивидуальной защиты!

- Используйте средства защиты органов слуха.
- Носите защитные очки.
- Надевайте респиратор.
- Носите подходящую рабочую одежду.
- Носите нескользящую обувь.



Опасность для здоровья при вдыхании древесной пыли!

- Пыль некоторых пород древесины (например, бука, дуба, ясеня) при вдыхании может быть причиной возникновения онкологических заболеваний. Работайте только при наличии подсоединенного к пиле стружкоотсоса. Стружкоотсос должен соответствовать данным, указанным в технических характеристиках.
- Следите за тем, чтобы в окружающую среду попадало как можно меньше древесной пыли:
 - удаляйте древесную пыль из рабочей зоны (не сдувать!);
 - устраняйте утечки в стружкоотсосе;
 - обеспечивайте хорошую вентиляцию.



Опасность, вызванная модификацией станка или использованием деталей, не проверенных и не одобренных производителем оборудования!

- Собирайте устройство в строгом соответствии с настоящим руководством.
- Используйте только детали, одобренные производителем оборудования. Это в особенности относится к:
 - пильным дискам (см. типы пильных дисков в разделе «Технические характеристики»);
 - защитным устройствам (см. типы таких устройств в разделе «Технические характеристики»).
- Не изменяйте конструкцию деталей.



Опасность по причине исправности устройства!

- Держите станок и принадлежности в исправном состоянии. Соблюдайте инструкции по обслуживанию.
- Перед использованием проверьте станок на предмет возможных повреждений: перед использованием инструмента необходимо проверить надлежащее функционирование всех защитных устройств, защитных ограждений или частей с незначительными повреждениями. Убедитесь, что все движущиеся части работают правильно и не заедают. Все части пилы должны быть правильно установлены и соответствовать всем условиям, необходимым для правильной работы инструмента.
- Не используйте поврежденные или деформированные пильные диски.
- Поврежденные защитные устройства или части должны быть отремонтированы или заменены квалифицированным специалистом. Заменяйте поврежденные выключатели в сервисном центре. Не работайте с инструментом, если выключатель не срабатывает при включении или отключении.
- Следите за тем, чтобы на рукоятках не было жирового загрязнения.



Опасность шумового травмирования!

- Используйте средства защиты органов слуха.
- Для предотвращения излишнего шума не используйте деформированные пильные диски. Искривленный диск особенно сильно подвержен вибрации, что вызывает шум.

3.3 МАРКИРОВКА НА СТАНКЕ



Опасность!
Несоблюдение следующих предупреждений может привести к серьезным травмам или материальному ущербу.



Прочтите руководство по эксплуатации.



Не тянитесь к работающему пильному диску.



Используйте одобренный производителем пильный диск.



Надевайте защитные очки.



Надевайте средства защиты органов слуха.



Не переносите пилу, удерживая ее за рукоятку. Рукоятка не рассчитана на вес пилы.

3.4 ЗАЩИТНЫЕ УСТРОЙСТВА

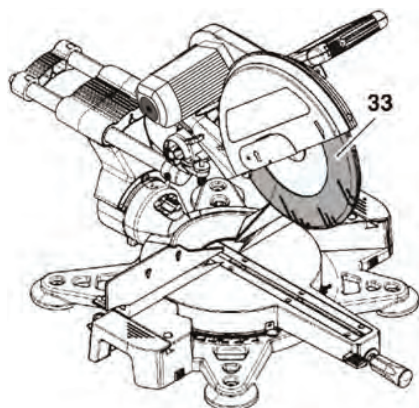
**Выдвижной кожух диска**

Выдвижной защитный кожух (33) предохраняет от случайного контакта с пильным диском, а также от разлетающихся опилок.

Обе секции выдвижного кожуха диска всегда должны автоматически возвращаться в исходное положение. Когда пильный узел поднимается в верхнее положение, пильный диск должен быть закрыт со всех сторон.

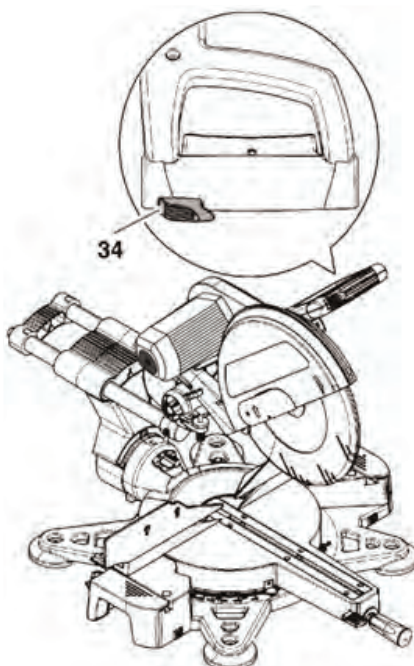
**Предохранитель**

Предохранитель (34) предотвращает случайное открывание выдвижного кожуха диска.

Для резки нажмите на предохранитель. Только после этого можно опустить пильный диск, открыв выдвижной защитный кожух.

После реза, в момент, когда пильный узел находится в верхнем исходном положении, выдвижной защитный кожух снова блокируется предохранителем.

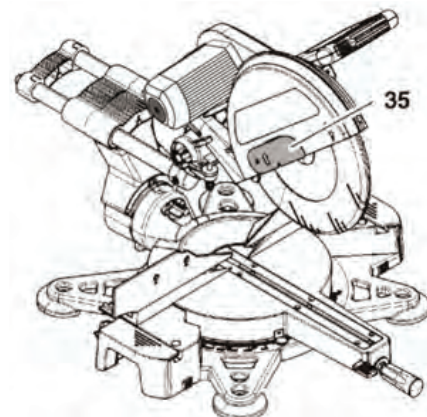
**Защитный кожух фланца**

Защитный кожух фланца (35) предохраняет от случайного контакта с внешним фланцем диска.

4. УСТАНОВКА И ТРАНСПОРТИРОВКА

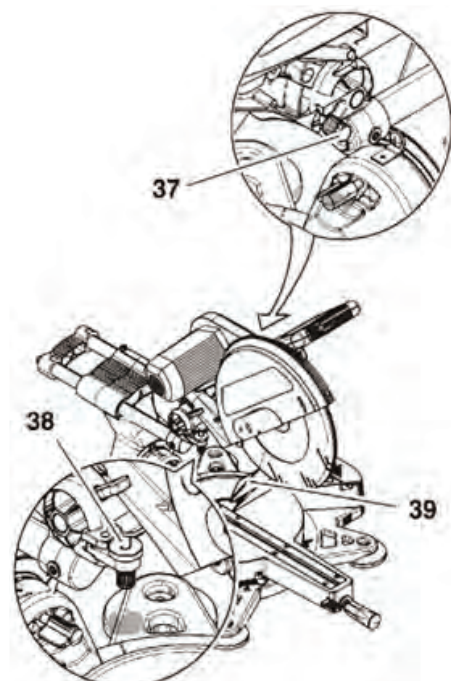
**Установка**

1. Достаньте пилу из коробки с помощью напарника.
2. Установите пилу на подходящее основание:
 - Все четыре ножки пилы должны твердо опираться на основание.
 - Оптимальная высота основания 800 мм.
 - Пила должна иметь устойчивое положение даже при резке больших заготовок.
3. Слегка надавите сверху на пильный диск, удерживая ее в этом положении, вытащите транспортировочный фиксатор (37). Дождитесь медленного поднятия пилы.
4. Сохраните упаковку для дальнейшего использования или экологичной утилизации.

Транспортировка

1. Установите ограничитель глубины реза (38) во внешнее положение.
2. Опустите пильный диск и вставьте транспортировочный фиксатор (37).
3. Сдвиньте секции выдвижного кожуха (39) вместе и зафиксируйте.
4. Вставьте боковой придвижной стол обратно в пильный стол.
5. Поднимите пилу, удерживая ее с обеих сторон стола.

5. ОСОБЫЕ ХАРАКТЕРИСТИКИ ИЗДЕЛИЯ

- Диапазон угла резки 94° для резки фасок (от 47° влево до 47° вправо) с семью жесткими упорами.
- Диапазон угла резки 110° для резки под углом (от 50° влево до 60° вправо) с десятью жесткими упорами.
- Индивидуально регулируемые упоры для резки под углом.
- Мягкий старт.
- Тормоз двигателя.
- Встроенный откидной ограничитель глубины реза для нарезания пазов.
- Высокоточная и прочная конструкция из литого алюминия.
- Пильный диск ствердославными зубьями.
- Легкая смена пильного диска за счет блокировки пильного диска без необходимости демонтажа выдвижного кожуха.
- Максимальная глубина реза 108 мм.
- Поворотный рычаг обеспечивает ширину реза до 350 мм.
- Эргономичное управление как для левшей, так и для правшей.
- Кожух с регулируемыми секциями.
- Возможна установка вспомогательного ограждения.
- Встроенный дополнительный боковой подвижной стол.

6. СОСТАВНЫЕ ЧАСТИ СТАНКА



Примечание:

В настоящей главе представлены основные рабочие элементы станка.

Правильное использование пилы подробно описано в главе «Эксплуатация». Прочтите настоящую главу перед первым использованием пилы.

Выключатель ВКЛ/ВЫКЛ

Для включения двигателя:

Нажмите и удерживайте переключатель ВКЛ/ВЫКЛ (40).

Для выключения двигателя:

Отпустите переключатель ВКЛ/ВЫКЛ.

Поворотный стол

Поворотный стол (41) поворачивается на 50° влево и 60° вправо с жесткими упорами в 0°, 15°, 22.5°, 31.6°, 45° и 60°. Указатель позволяет регулировать их с шагом 1° или 0,5°.

Чтобы повернуть поворотный стол, необходимо ослабить фиксирующий винт (43) и, при необходимости, опустить рычаг (42) вниз.

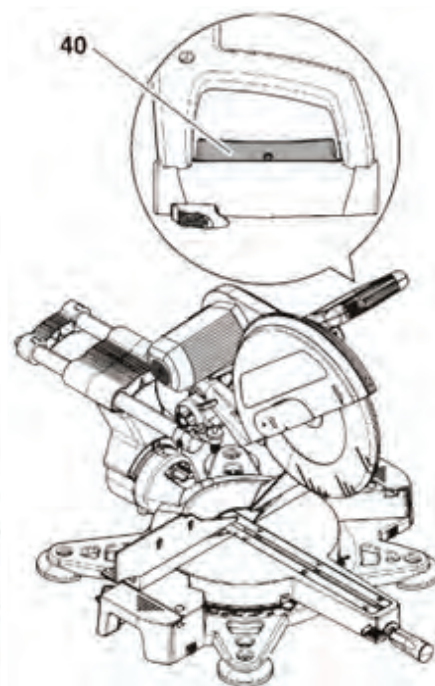
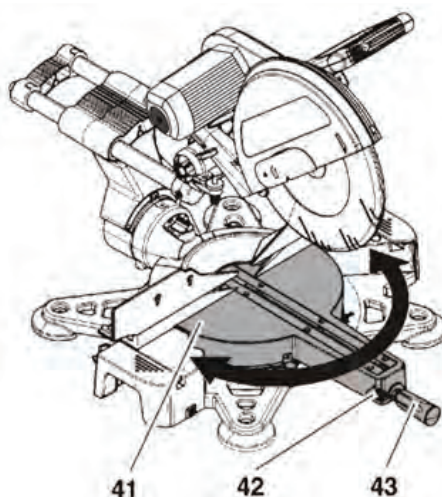

Внимание!

Для предотвращения изменения угла реза во время работы, фиксирующий винт поворотного стола должен быть затянут (в том числе, когда он зафиксирован на жестких упорах!).

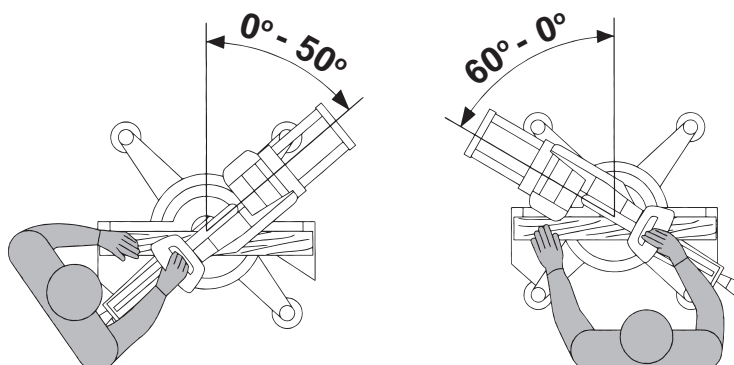

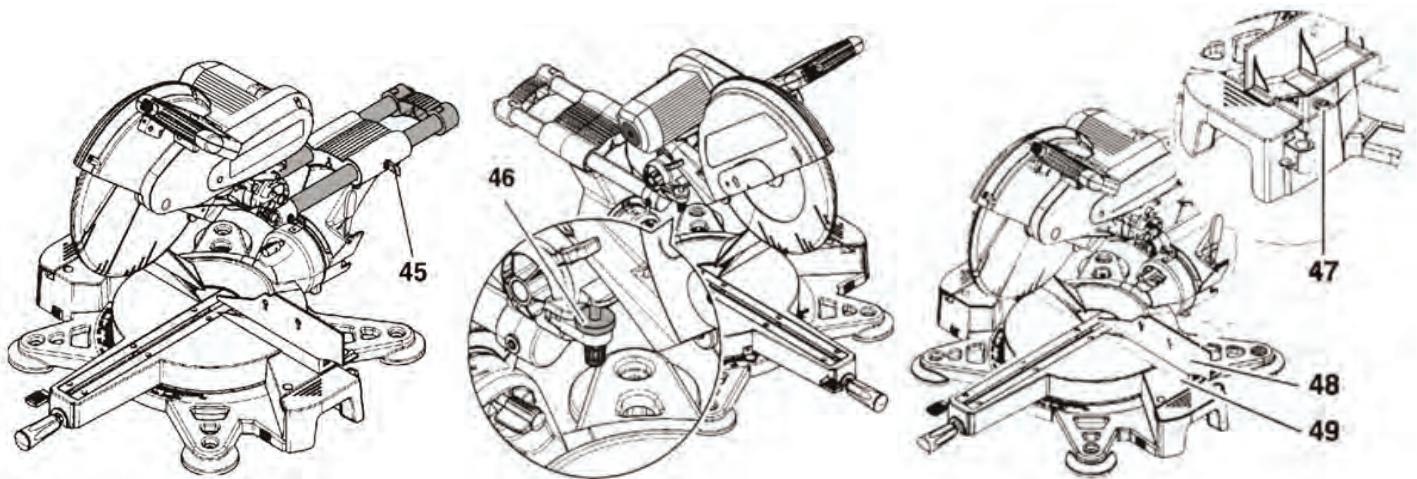

Толкающее/тянущее усилие

Поворотный рычаг позволяет обрабатывать заготовки с большим поперечным сечением. Поворотный рычаг может использоваться для всех типов пропилов (стандартный поперечный рез, рез фасок, рез под углом, сложные пропилы под углом).

Если в поворотном рычаге нет необходимости, зафиксируйте его стопорным винтом (45). Направление поворотного рычага можно отрегулировать при помощи установочных винтов (44).

Настройка угла наклона

Держатель поворотного рычага наклоняется на 47° по вертикали влево или вправо, с жесткими упорами в 0° , 22.5° , 33.9° и 45° .

Чтобы наклонить держатель поворотного рычага, необходимо ослабить стопорный рычаг (50) и, при необходимости, вытащить штифт (51). Для предотвращения изменения угла наклона во время резки, храповой рычаг-фиксатор должен быть затянут (в том числе, при включении на жестком упоре).

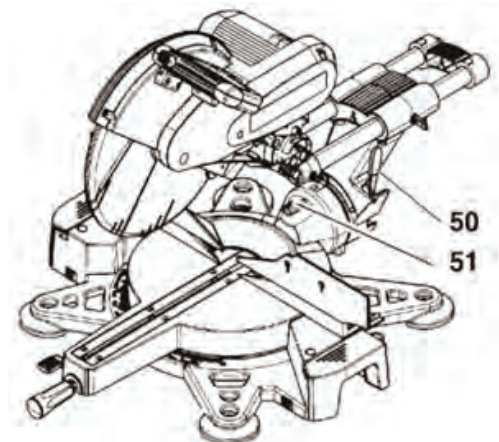
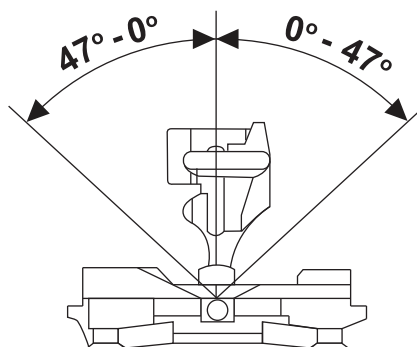

Ограничитель глубины реза

Ограничитель глубины реза (46) вместе с поворотным рычагом делает возможным нарезание пазов.

Регулируемый кожух

Кожух (49) снабжен регулируемыми секциями (48), которые можно зафиксировать при помощи стопорного винта (47).

Для реза фасок необходимо раздвинуть и зафиксировать секции кожуха.

7. НАЧАЛО РАБОТЫ

7.1 ПОДСОЕДИНЕНИЕ СТРУЖКООТСОСА



Опасность!

Пыль некоторых пород древесины (например, бука, дуба, ясеня) при вдыхании может способствовать возникновению онкологических заболеваний. Применяйте стружкоотсос:

- при использовании пилы в закрытых помещениях;
- при длительной эксплуатации пилы (более получаса в день);
- при резке дуба, бука или ясеня.

Стружкоотсос должен соответствовать следующим требованиям:

- Соединительные элементы, соответствующие диаметрам всасывающих патрубков (43 мм на пыльном узле; 58 мм при настройке наклона реза фаски);
- Воздушный поток $\geq 460 \text{ м}^3/\text{ч}$;
- Вакуум на всасывающем патрубке пилы $\geq 530 \text{ Па}$;
- Скорость воздушного потока на всасывающем патрубке пилы $\geq 20 \text{ м/с}$.

Необходимо соблюдать инструкции, прилагаемые к стружкоотсосу!

7.2 ПОДКЛЮЧЕНИЕ К СЕТИ



Опасность! Высокое напряжение.

- Эксплуатируйте станок только в сухом месте.
- Подключайте станок только к источнику питания, отвечающему следующим требованиям (см. также «Технические характеристики»):
 - напряжение и частота сети соответствуют напряжению и частоте, указанным на информационной шильде станка;
 - электрические розетки правильно установлены, заземлены и проверены.
- Расположите питающий кабель так, чтобы он не мешал работе и не подвергался риску повреждения.
- Предохраняйте питающий кабель от высоких температур, агрессивных жидкостей и контакта с предметами с острыми краями.
- Используйте удлинительные кабели только в резиновой оплетке с достаточным поперечным сечением проводника 3x1 мм²
- Не тяните за шнур питания для его отключения.

8. ЭКСПЛУАТАЦИЯ



Опасность!

- Перед началом любых работ убедитесь, что защитные устройства находятся в надлежащем рабочем состоянии.
- Используйте средства индивидуальной защиты.
- Принимайте правильную рабочую позу:
 - со стороны передней части пилы;
 - напротив пилы;
 - в стороне от линии реза.
- Опасность защемления! Наклоня пильный диск не приближайтесь к зоне шарниров или к зоне под пилой! Держитесь за пильный узел. Задвигая боковой стол в исходное положение, не заходите в зону между боковым столом и основным столом.
- Если условия работы этого требуют, используйте следующее:
 - подставку для длинных заготовок, которые в обратном случае упали бы со стола по завершении резки;
 - стружкоотсос.
- Обрабатывайте материал только такого размера, который позволяет надежно удерживать его во время резки.
- Используйте вспомогательное ограждение, если после резки остаются небольшие куски материала.
- Обрабатывайте заготовки, соответствующие следующим размерам согласно разделу «Малые отрезки»:
 - отрез < 20 мм,
 - высота > 80 мм,
 - ширина > 125 мм,
- Всегда прижимайте заготовку к столу и не допускайте ее заклинивания. Не пытайтесь остановить пильный диск, оказывая боковое давление на него. Существует опасность травмирования по причине блокировки пильного диска.

8.1 СТАНДАРТНЫЙ ПОПЕРЕЧНЫЙ РЕЗ

Максимальное сечение заготовки:
 Примерная ширина - 350 мм
 Примерная высота - 108 мм

Начальное положение:

- Транспортировочный стопорный штифт извлечен. Головка пилы полностью поднята.
- Секции выдвижного кожуха сдвинуты вместе и зафиксированы в нужном положении.
- Ограничитель глубины резавыставлен во внешнее положение.
- Поворотный стол в положении 0°, фиксирующий винт поворотного стола затянут.
- Блок двигателя в вертикальном (90°) положении, рычаг блокировки наклона затянут.
- Поворотный рычаг не выдвинут.
- Стопорный винт поворотного рычага ослаблен (если требуется ширина заготовки).

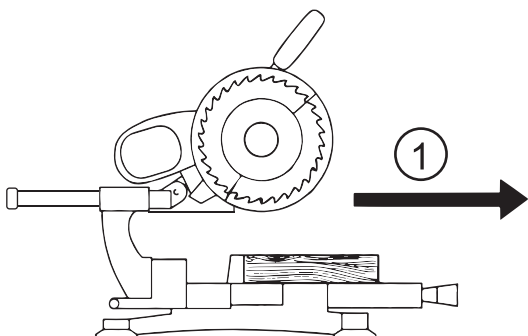

Резка заготовки:

1. Прижмите заготовку к ограждению.
2. Для более широких заготовок потяните пильный узел как можно дальше вперед (к себе).
3. Сдвиньте предохранитель в сторону, нажмите и удерживайте переключатель ВКЛ/ВЫКЛ.

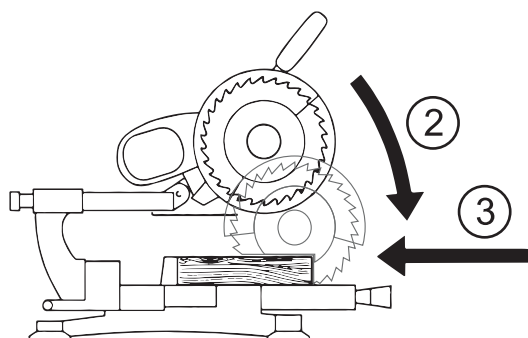

4. Медленно опустите пилу за рукоятку; при необходимости отодвиньте назад (от себя). При пилении прилагайте умеренное усилие чтобы не допустить избыточного падения скорости двигателя.
5. Режьте заготовку за один проход.
6. Отпустите переключатель ВКЛ/ВЫКЛ и дождитесь медленного возврата пильного узла в верхнее исходное положение.

8.2 МАЛЫЕ ОТРЕЗЫ

При резке с выдвинутым поворотным рычагом, выдвижной кожух диска может заклинивать заготовку когда пильный узел отодвигается назад.

- В этом случае, отпустите переключатель ВКЛ/ВЫКЛ и дождитесь медленного возврата пильной головки в верхнее исходное положение.

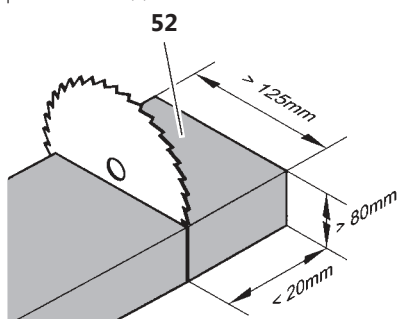

- Заклинивание пильного диска происходит в редких случаях:
- при малых отрезках (52) (длины < 20 мм, высота > 80 мм), которые из-за ширины (> 125 мм) требуют выдвижения поворотного рычага;
 - при выполнении сложных распилов под углом с наклоном пильной головки влево.

В этих случаях действуйте следующим образом:

Все настройки пилы (положение поворотного стола и наклон головки пилы) остаются неизменными для выполнения нужного пропила.

Изменяется только направление реза заготовки.

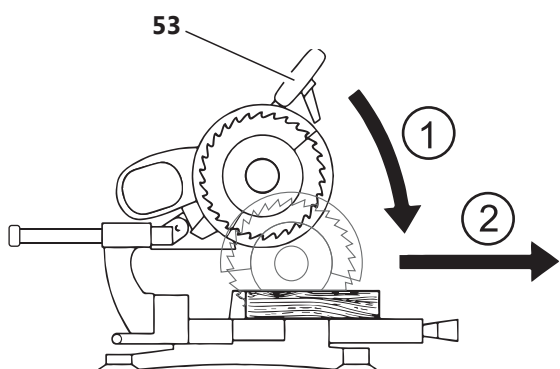

1. Плотно прижмите заготовку к упору и зафиксируйте ее, как вариант, прижимом из комплекта.
2. Сдвиньте пилу до упора назад (от себя).
3. Нажмите и удерживайте переключатель ВКЛ/ВЫКЛ.
4. Медленно опустите пильный узел (53) вниз до упора, крепко удерживая рукоятку обеими руками. При пилении прилагайте умеренное усилие, чтобы не допустить снижения скорости двигателя.
5. Потяните пильный узел вперед (на себя).
6. Режьте заготовку за один проход.
7. Отпустите переключатель ВКЛ/ВЫКЛ и дождитесь медленного возврата пилы в верхнее исходное положение.

8.3 РЕЗ ПОД УГЛОМ



Примечание:

Рез под углом - обработка заготовки под углом к направляющей

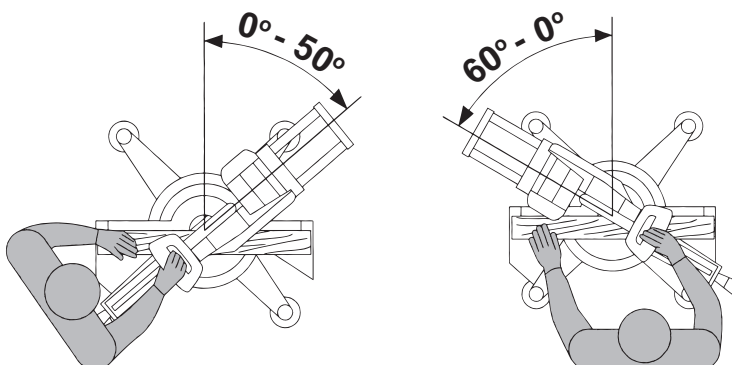

Максимальное сечение заготовки:

| Положение поворотного стола | Примерная ширина, мм | Примерная высота, мм |
|-----------------------------|----------------------|----------------------|
| 15° | 332 | 108 |
| 22.5° | 317 | 108 |
| 31.6° | 292 | 108 |
| 45° | 242 | 108 |
| 50° | 221 | 108 |
| 60° вправо | 178 | 108 |

Начальное положение:

- Пильный узел полностью поднят.
- Секции выдвижного кожуха сдвинуты вместе и зафиксированы в нужном положении.
- Ограничитель глубины реза выставлен во внешнее положение.
- Блок двигателя в вертикальном (90°) положении, рычаг фиксации угла наклона затянут.
- Поворотный рычаг не выдвинут.
- Стопорный винт поворотного рычага ослаблен.
- Фиксирующий рычаг (55) поворотного стола в верхнем положении.

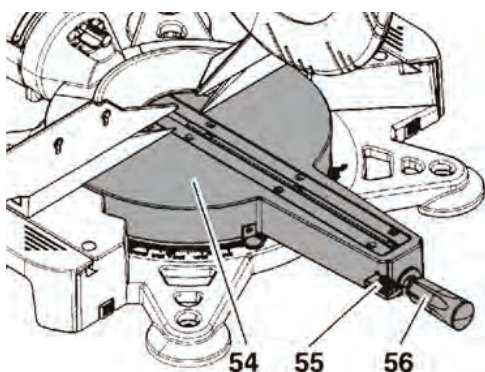

Резка заготовки:

1. Ослабьте фиксирующий винт (56) поворотного стола (54).
2. Опустите фиксирующий рычаг (55) вниз.
3. Установите желаемый угол.



Примечание:

Поворотный стол выставляется по жестким упорам в положениях 0°, 15°, 22.5°, 31.6°, 45° и 60°.

8.4 РЕЗ ФАСКИ

Максимальное сечение заготовки:

| Наклон блока двигателя | Примерная ширина, мм | Примерная высота, мм |
|------------------------|----------------------|----------------------|
| 22.5° влево | 350 | 97 |
| 22.5° вправо | 350 | 78 |
| 45° влево | 350 | 67 |
| 45° вправо | 350 | 35 |
| 47° влево | 350 | 60 |
| 47° вправо | 350 | 27 |

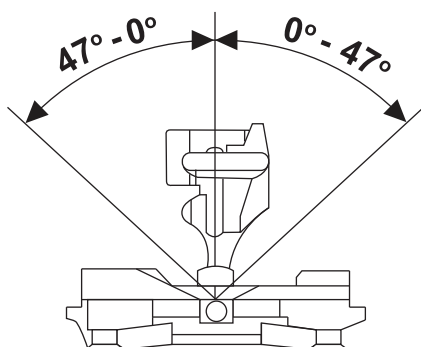

Примечание:

Рез фаски – резка заготовки под углом, отличным от 90°, относительно ее поверхности. В зависимости от угла наклона перед резкой может потребоваться снять секции выдвижного кожуха.

Начальное положение:

- Пильный узел полностью поднят.
- Секции выдвижного кожуха раздвинуты и зафиксированы в нужном положении.
- Ограничитель глубины реза выставлен во внешнее положение.
- Поворотный стол в положение 0, фиксирующий винт поворотного стола затянут.
- Поворотный рычаг не выдвинут.
- Стопорный винт поворотного рычага ослаблен.

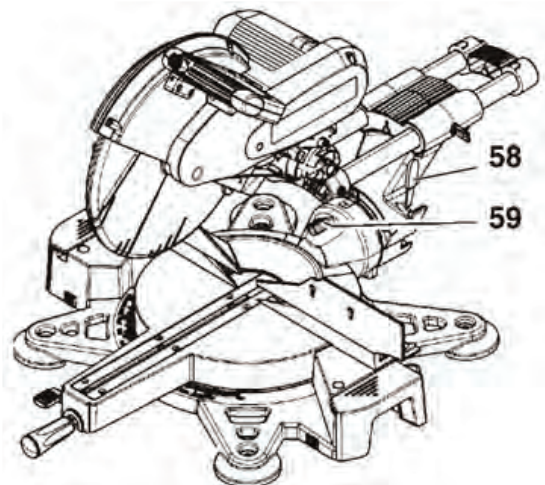

Резка заготовки:

1. Ослабьте храповой рычаг-фиксатор (58) для наклона пильного узла на задней части пилы.
2. Вытащите штифт (59).
3. Медленно наклоните блок двигателя в желаемое положение.



Примечание:

Держатель поворотного рычага выставляется по жестким упорам в положениях 0°, 22,5°, 33,9° и 45°.

4. Затяните рычаг фиксации наклона пильного узла.
5. Режьте заготовку согласно разделу «Стандартный поперечный рез».

8.5 СЛОЖНЫЙ РЕЗ ПОД УГЛОМ



Примечание:

Сложный рез под углом представляет собой комбинацию реза под углом и реза фаски. Это означает, что заготовка разрезается под углом, отличным от 90°, к задней направляющей кромке и к ее поверхности. В зависимости от угла реза и наклона фаски, перед резкой может потребоваться снять секции выдвижного кожуха.



Опасность!

При сложном резе под углом, пильный диск подвергается намного большей нагрузке, чем обычно. Существует повышенный риск травматизма. Всегда выдерживайте необходимое достаточное расстояние до пильного диска.

Максимальное сечение заготовки (размеры в мм):

| | | Ширина при наклоне пильного узла примерно на: | | | |
|-----------------------------|------------|---|--------------|-----------|------------|
| | | 22,5° влево | 22,5° вправо | 47° влево | 47° вправо |
| Положение поворотного стола | 15° | 332 | 332 | 332 | 332 |
| | 22,5° | 317 | 317 | 317 | 317 |
| | 31,6° | 292 | 292 | 292 | 292 |
| | 45° | 242 | 242 | 242 | 242 |
| | 50° | 221 | 221 | 221 | 221 |
| | 60° вправо | 178 | 178 | 178 | 178 |

| | | Высота при наклоне пильного узла примерно на: | | | |
|-----------------------------|------------|---|--------------|-----------|------------|
| | | 22,5° влево | 22,5° вправо | 47° влево | 47° вправо |
| Положение поворотного стола | 15° | 97 | 78 | 60 | 27 |
| | 22,5° | 97 | 78 | 60 | 27 |
| | 31,6° | 97 | 78 | 60 | 27 |
| | 45° | 97 | 78 | 60 | 27 |
| | 50° | 97 | 78 | 60 | 27 |
| | 60° вправо | 97 | 78 | 60 | 27 |

Начальное положение:

- Пильный узел полностью поднят.
- Секции выдвижного кожуха раздвинуты и зафиксированы в нужном положении.
- Ограничитель глубины реза выставлен во внешнее положение.
- Поворотный стол заблокирован в желаемом положении.
- Пильный узел наклонен под требуемым углом к поверхности заготовки и зафиксирован.
- Стопорный винт поворотного рычага ослаблен.
- Поворотный рычаг не выдвинут.

Резка заготовки:

- Режьте заготовку согласно разделу «Стандартный поперечный рез».

**Примечание:**

Молдинги или галтели можно обрабатывать так, чтобы их задняя часть лежала на пильном столе, а верхний край упирался в ограждение.

Для обработки молдингов и галтелей используйте следующие настройки:

| | | Угол фаски | Угол наклона |
|-----------------|----------------|--------------|--------------|
| Внутренний угол | Левая сторона | 33,9° влево | 31,6° вправо |
| | Правая сторона | 33,9° вправо | 31,6° влево |
| Внешний угол | Левая сторона | 33,9° вправо | 31,6° влево |
| | Правая сторона | 33,9° влево | 31,6° вправо |

8.6 НАРЕЗАНИЕ ПАЗОВ**Примечание:**

Ограничитель глубины реза вместе с поворотным рычагом делает возможным нарезание пазов. При нарезании пазов сквозной разрез не выполняется, а заготовка обрабатывается только на определенную глубину.

**Опасность отбрасывания!**

При нарезании пазов особенно важно, чтобы на пильный диск не оказывалось боковое давление. В противном случае пильный узел может резко подбросить вверх! При нарезании пазов используйте зажимы комплекта. Избегайте бокового давления на пильный узел.

Начальное положение:

- Пильный узел полностью поднят.
- Пильный узел наклонен под требуемым углом к поверхности заготовки и зафиксирован.
- Секции выдвижного кожуха раздвинуты и зафиксированы в нужном положении (с держателем поворотного рычага в наклонном положении).
- Поворотный стол заблокирован в желаемом положении.
- Стопорный винт поворотного рычага ослаблен.
- Поворотный рычаг не выдвинут.

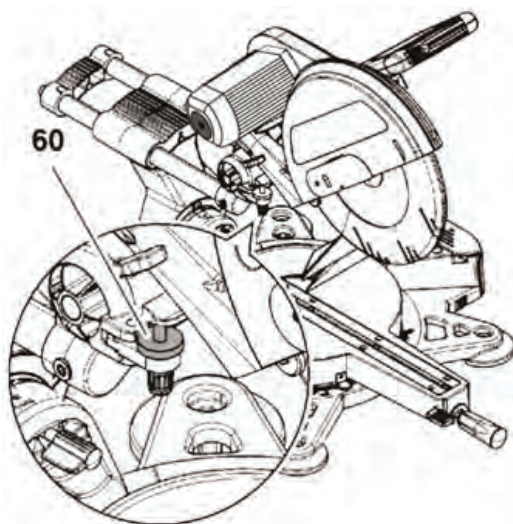
**Резка заготовки:**

1. Выставьте ограничитель глубины реза (60) во внутреннее положение.
2. Настройте ограничитель глубины реза на желаемую безопасную глубину посредством стопорной гайки.
3. Прижмите заготовку к ограждению.
4. Потяните пильный узел вперед (на себя), насколько это необходимо.

**Примечание:**

Чтобы паз был нарезан на желаемую глубину по всей ширине заготовки, необходимо поместить подходящую распорную планку между заготовкой и ограждением.

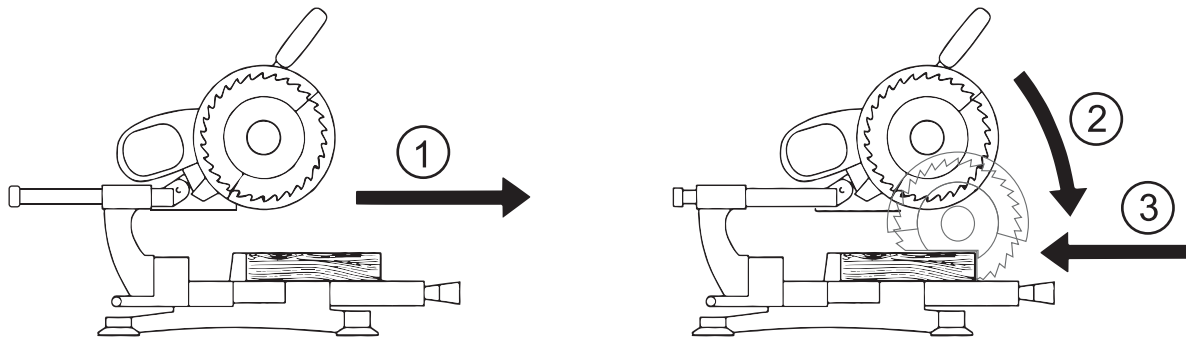

5. Отодвиньте предохранитель в сторону, нажмите и удерживайте переключатель ВКЛ/ВЫКЛ.
6. Медленно опустите пильный узел вниз до упора, крепко удерживая рукоятку. При пилении прилагайте умеренное усилие во избежание избыточного падения скорости двигателя.
7. Сдвиньте пилу назад (от себя).
8. Обработайте паз заготовки за один проход.
9. Отпустите переключатель ВКЛ/ВЫКЛ и дождитесь медленного возврата пильного узла в верхнее исходное положение.

9. УХОД И ТЕХНИЧЕСКОЕ ОБСЛУЖИВАНИЕ



Опасность!

Перед обслуживанием отключите станок от сети.

- Ремонт и техническое обслуживание, кроме случаев, описанных в настоящем разделе, должны выполняться только квалифицированными специалистами.
- Заменяйте вышедшие из строя части, особенно это касается защитных устройств, только оригинальными запасными частями. Части, не проверенные и не одобренные производителем оборудования, могут нанести непредвиденный ущерб.
- После каждого обслуживания проверяйте на работоспособность все защитные устройства.

9.1 ЗАМЕНА ПИЛЬНОГО ДИСКА



Опасность!

Сразу после использования пильный диск может быть очень горячим и создавать опасность ожога! Дождитесь остывания пильного диска. Не очищайте горячий диск горючими жидкостями. Существует опасность травмирования даже при остановленном диске. При ослаблении и затягивании болта крепления диска, выдвижной кожух должен закрывать пильный диск. При замене дисков надевайте перчатки.

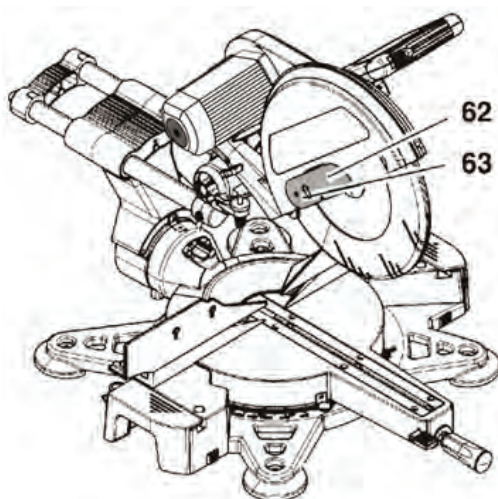

1. Ослабьте винт (63) и поверните кожух фланца (62) вверх.
2. Чтобы снять пильный диск, используйте два инструмента из комплекта: вставьте один шестигранный ключ на 5 мм в отверстие (61) для фиксации, а другой шестигранный торцевой ключ установите на болт крепления диска (64) и проверните болт по часовой стрелке.
3. Освободите выдвижной кожух диска и откройте его.
4. Снимите со шпинделя пилы следующие детали:
 - болт крепления диска (64),
 - внешний фланец диска (65),
 - пильный диск (66),
 - внутренний фланец диска (67).
5. Очистите прижимные поверхности:
 - шпинделя пилы,
 - внутреннего фланца диска,
 - пильного диска,
 - внешнего фланца диска,
 - болта крепления диска.

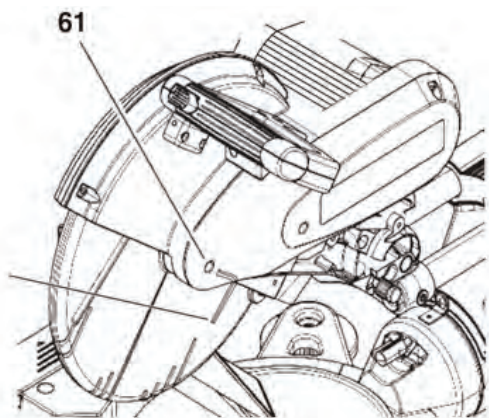
**Опасность!**

Не используйте чистящие средства (например, для удаления остатков смолы), которые могут вызвать коррозию частей диска. Это существенно повлияет на балансировку пилы.

- Наденьте внешний фланец диска (67) - обе стороны должны плотно прилегать к плоским поверхностям полотна пилы!

**Опасность!**

Правильно устанавливайте внутренний фланец диска! В противном случае пила может быть заклинена или пильный диск может разболтаться! Внутренний фланец диска находится в правильном положении, когда закругленная кромка (69) смотрит вправо, а канавка под пружинное кольцо (68) - влево.

- Установите новый пильный диск (66) - соблюдайте направление вращения (стрелки на пильном диске и защитном кожухе должны указывать в одном направлении)!

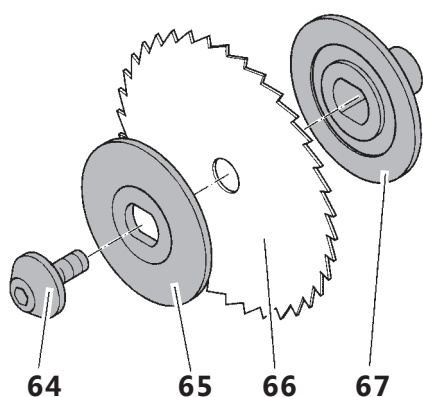
**Опасность!**

Используйте только пильные диски, соответствующие стандартам и рассчитанные на максимальную скорость (см. «Технические характеристики»). При использовании неподходящих или поврежденных пильных дисков, детали могут быть резко отброшены центробежной силой.

Не используйте:

- пильные диски из быстрорежущей стали (HSS);
- поврежденные пильные диски;
- отрезные круги.

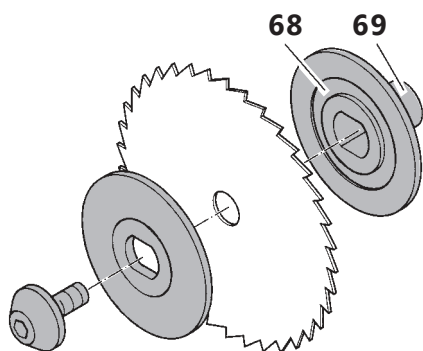
**Опасность!**

- Устанавливайте пильные диски, используя только оригинальные детали.
- Не используйте неплотно прилегающие переходные кольца. Это может привести к разбалтыванию пильного диска.
- Пильные диски должны быть установлены таким образом, чтобы они не подвергались биению, не теряли балансировку и не разбалтывались в ходе работы.

- Установите внешний фланец диска (65) так, чтобы обе его стороны плотно прилегали к плоским поверхностям полотна пилы! Широкая опорная поверхность должна быть обращена к пильному диску.

- Чтобы установить пильный диск, установите на место внешний фланец (65). Затем затяните болт крепления диска (64) до упора против часовой стрелки при помощи шестигранных ключей из комплекта.

**Опасность!**

- **Не удлиняйте ключ для затяжки болтов крепления диска.**
- **Не затягивайте болт крепления диска, ударяя по ключу.**

- Опустите кожух фланца (62) вниз.
- Проверьте работоспособность. Для этого опустите пильный узел:
 - Выдвижной кожух диска должен открываться, не касаясь пильного диска или каких-либо иных частей.
 - При возврате пильного узла в исходное положение выдвижной защитный кожух должен автоматически охватывать пильный диск.
 - В верхнем исходном положении пильного узла предохранитель должен блокировать выдвижной защитный кожух для предотвращения случайного открытия.
 - Проверьте фиксатор пильного диска, пильный диск должен свободно вращаться.

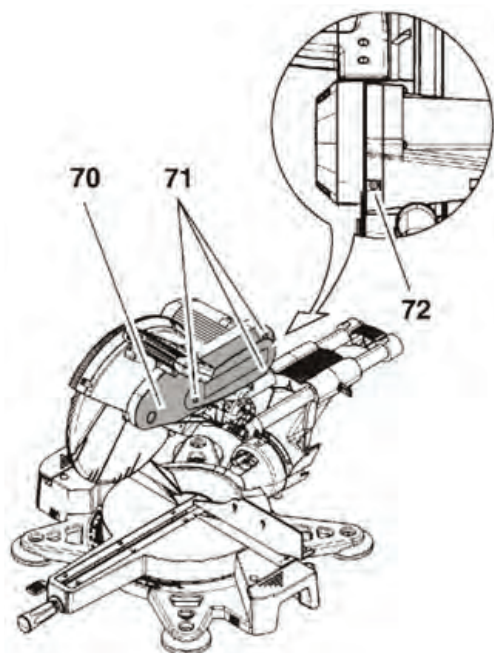

9.2 НАТЯЖЕНИЕ ПРИВОДНОГО РЕМНЯ

Приводной ремень, находящийся с правой стороны пильного узла за пластиковой крышкой, необходимо повторно натягивать, если он прогибается более чем на 5 мм посередине между двумя шкивами.

Для проверки, повторного натяжения и замены:

1. Выверните винты (71) и снимите пластиковую крышку (70).
2. Проверьте натяжение ремня нажатием на него большим пальцем.

Если приводной ремень необходимо повторно натянуть или заменить:

- Ослабьте все шестигранные винты крепления двигателя примерно на один оборот.
 - Натяните или замените приводной ремень. Для натяжения проверните шестигранный винт (72) по часовой стрелке.
 - Затяните крепежные винты двигателя крест-накрест.
3. Установите пластиковую крышку (70) и закрепите ее винтами.

9.3 ЗАМЕНА ВСТАВКИ СТОЛА



Опасность!

При повреждении вставки стола существует риск застревания мелких деталей между вставкой стола и пильным диском, блокируя пильный диск. Немедленно замените поврежденные вставки стола!

1. Отвинтите вставку стола (73).
2. Установите новую вставку.

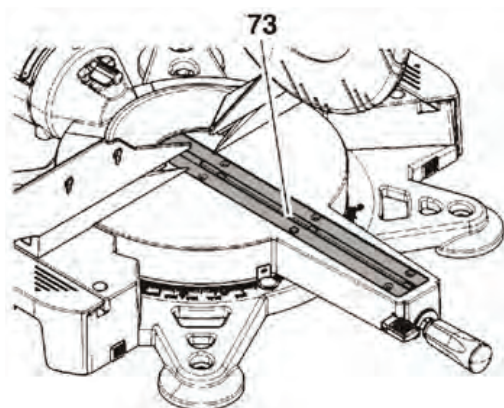

9.4 РЕГУЛИРОВКИ

Регулировка кожуха

3. Ослабьте стопорные винты (74) (минимум на шесть оборотов против часовой стрелки).
4. Ослабьте крепежные винты (75).
5. Сдвиньте секции регулируемого кожуха к центру (76) и снимите их. Ослабьте винт с шестигранным углублением примерно на один оборот.
6. Выровняйте ограждение (77) так, чтобы оно находилось под прямым углом к пильному диску, когда поворотный стол входит в положение 0°.
7. Затяните шестигранные винты.
8. Установите секции выдвигаемого кожуха на ограждение (76).
9. Затягивайте крепежные винты (75) до тех пор, пока они не перестанут выступать за ограждение.
10. Затяните стопорные винты (74).

Регулировка указателя угла реза

1. Ослабьте винт (79) примерно на один оборот.
2. Отрегулируйте указатель (78), пока указанное значение не будет соответствовать текущему положению остановки поворотного стола.
3. Затяните винт 79.



Примечание:

Поворотный стол выставляется на жесткие упоры в положениях 0°, 15°, 22,5°, 31,6°, 45° и 60°.

Регулировка жесткого упора угла наклона при резе фасок

1. Установите держатель поворотного рычага (80) в положение 0°; не затягивайте стопорный рычаг (81).
2. Ослабьте два резьбовых штифта (82) на задней части пилы примерно на один оборот.
3. Отрегулируйте держатель поворотного рычага так, чтобы пильный диск располагался ровно под 90° относительно поворотного стола.
4. Снова затяните два резьбовых штифта (82) в задней части пилы.

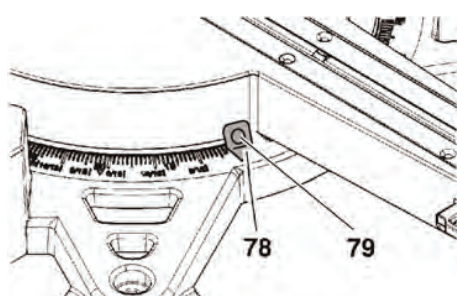
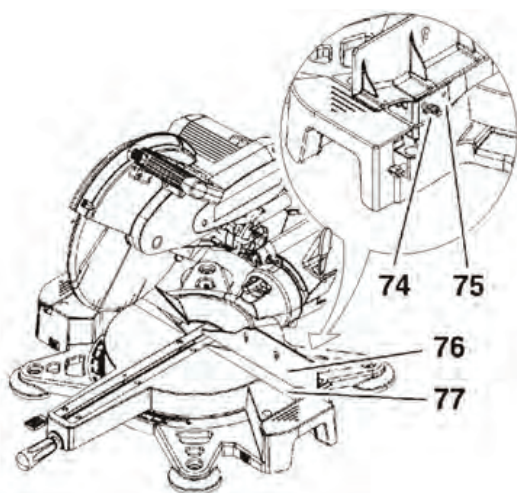

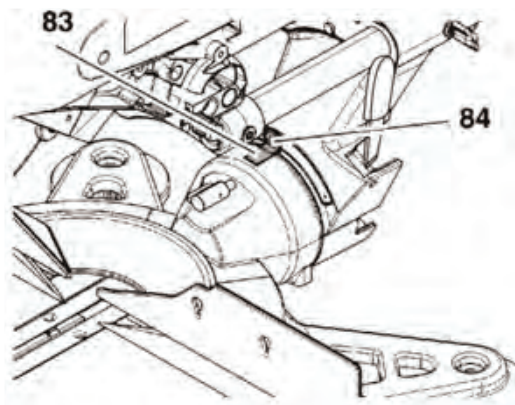
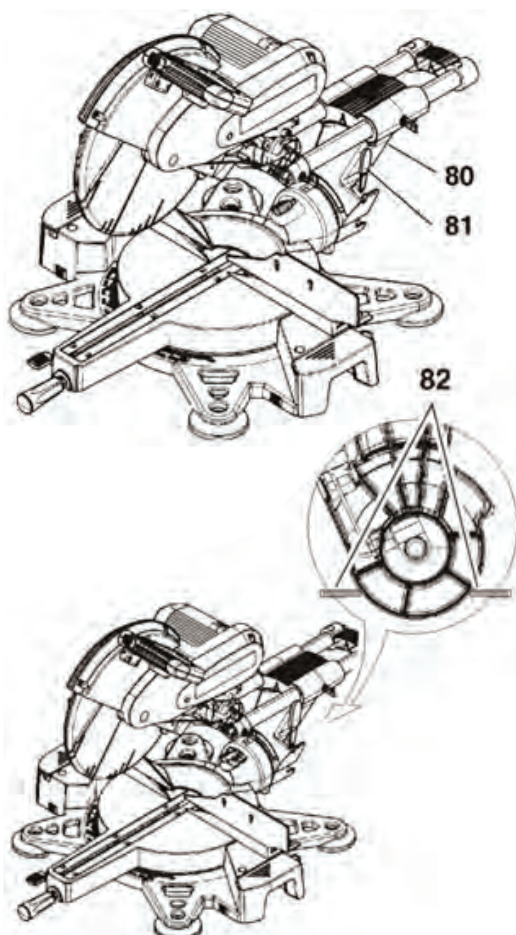

5. Затяните стопорный рычаг (81).
6. Ослабьте винт (84) примерно на один оборот.
7. Отрегулируйте указатель (83) до тех пор, пока отображаемое значение не будет соответствовать текущему положению остановки держателя поворотного рычага.
8. Затяните винт (84).



Примечание:

Держатель поворотного рычага выставляется по жестким упорам в положениях 0°, 22.5°, 33.9° и 45°.

9.5 ЧИСТКА СТАНКА

Удаляйте опилки и пыль щеткой или пылесосом со следующих элементов:

- регулировочные устройства;
- элементы управления;
- вентиляционные отверстия двигателя;
- пространство под вставкой стола.

9.6 ХРАНЕНИЕ СТАНКА



Опасность!

- **Храните пилу в месте, не доступном для ее включения посторонними лицами.**
- **Применяйте замок.**
- **Убедитесь, что станок, находящийся на хранении, не может причинить вред окружающим.**



Внимание!

- **Не храните пилу без защиты на открытом воздухе или во влажном месте.**
- **Соблюдайте требования к допустимым условиям окружающей среды (см. «Технические характеристики»).**

9.7 ТЕХНИЧЕСКОЕ ОБСЛУЖИВАНИЕ

Перед каждым использованием:

- Удаляйте пыль и опилки пылесосом или щеткой.
- Проверьте питающий кабель и вилку на наличие повреждений. При необходимости заменяйте поврежденные части силами квалифицированных электриков.
- Проверьте свободное перемещение всех движущихся частей по всему диапазону хода.

Периодически, в зависимости от условий эксплуатации:

- Проверьте состояние и натяжение приводного ремня. При необходимости корректируйте.
- Проверьте все резьбовые соединения, при необходимости осуществляйте их подтяжку.
- Проверьте возвратные пружины пильного узла (пильный узел должен возвращаться под действием пружины в верхнее исходное положение), при необходимости заменяйте пружины.

10. СОВЕТЫ И РЕКОМЕНДАЦИИ

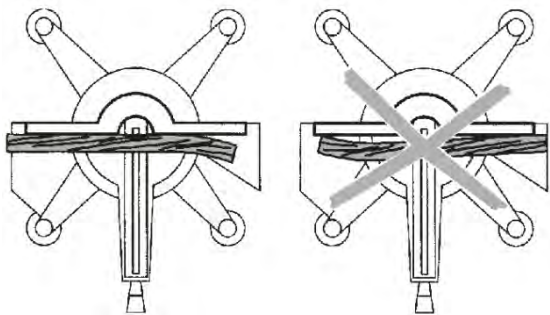

Используйте подходящие подставки с обеих сторон пилы при работе с длинными заготовками.

При пилении небольших заготовок используйте вспомогательное ограждение (это может быть доска соответствующих размеров, прикрепленная к ограждению четырьмя винтами).

При резке заготовок неправильной формы, прижимайте их выпуклой стороной к ограждению.

- Не допускается обрабатывать заготовки, стоящие на торце. Всегда кладите их на поворотный стол плоской стороной.
- Поддерживайте опорные поверхности в чистоте - в частности, удаляйте остатки смолы при помощи подходящего спрея для очистки и ухода.

11. ДОСТУПНЫЕ ПРИНАДЛЕЖНОСТИ

СТАНДАРТНЫЕ ПРИНАДЛЕЖНОСТИ

- Вертикальный зажим
- Шестигранный ключ
- Шестигранный торцовый ключ
- Мешок для пыли

ДОПОЛНИТЕЛЬНЫЕ ПРИНАДЛЕЖНОСТИ ВХОДЯЩИЕ В КОМПЛЕКТ ПОСТАВКИ:

- Встроенный лазерный маркер
- Пильный диск:
 - 305 мм x 60 зубьев универсальный (для дерева, ДСП и фанеры).
 - 305 мм x 60 зубьев точный рез (для алюминия, алюминиевых сплавов и пластика (ПВХ))
- Дополнительный зажим для инструмента
- Дополнительный приводной ремень (8PJ 582).

12. РЕМОНТ



Опасность!

Ремонт электроинструментов должен выполняться только силами квалифицированных электриков!

Электроинструменты, нуждающиеся в ремонте, можно отправить в сервисный центр вашей страны.

13. ОХРАНА ОКРУЖАЮЩЕЙ СРЕДЫ

Упаковка станка может быть переработана на 100%.

Изношенные электроинструменты и принадлежности содержат значительное количество ценных материалов и резины, которые можно переработать.

Настоящее руководство отпечатано на бумаге, изготовленной посредством процесса отбеливания без хлора.

14. УСТРАНЕНИЕ НЕИСПРАВНОСТЕЙ

В настоящем разделе описаны проблемы и неисправности, которые вы можете устранить самостоятельно. Если описанные здесь меры не решают проблему, см. раздел «Ремонт».



Опасность!

Многие несчастные случаи происходят именно по причине невыявленных проблем и неустраненных неисправностей.

Обращайте внимание на следующее:

- Всегда отключайте станок от сети перед обслуживанием.
- Убедитесь, что все защитные устройства находятся в рабочем состоянии после каждого устранения неисправности.

Двигатель не запускается

Нет напряжения

- Проверьте кабели, вилку, розетку и предохранитель.

Не работает функция поперечного реза

Транспортировочный штифт на месте:

- Вытащите транспортировочный штифт.

Задействован предохранительный замок:

- Снимите предохранительный замок.

Низкая производительность при пилении

Пильный диск затуплен (возможны температурные следы на поверхности диска):

Пильный диск не подходит для обрабатываемого материала (см. «Технические характеристики»);

Пильный диск деформирован:

- Замените пильный диск (см. «Техническое обслуживание»).

Возникновение сильных вибраций пильного диска

Пильный диск деформирован:

- Замените пильный диск (см. «Техническое обслуживание»).

Пильный диск неправильно установлен:

- Правильно установите пильный диск (см. «Техническое обслуживание»).

Пила издаёт свист при запуске

Слабое натяжение приводного ремня:

- Натяните приводной ремень (см. «Техническое обслуживание - Натяжение приводного ремня»).

Поворотный столтуго вращается.

Скопление пыли и стружки под поворотным столом:

- Удалите пыль и стружку.

15. ТЕХНИЧЕСКИЕ ХАРАКТЕРИСТИКИ

| | |
|--|---------------|
| Напряжение, В | 230 (50 Гц) |
| Потребляемый ток, А | 7 |
| Мощность двигателя, кВт | 1.6 |
| Класс защиты, IP | 20 |
| Степень защиты | II |
| Обороты пильного диска, мин ⁻¹ | 2980 |
| Диаметр пильного диска (стандартный), мм | 305 |
| Диаметр пильного диска (максимальный), мм | 315 |
| Посадочное отверстие, мм | 30 |
| Габаритные размеры Станок в упаковке | 900/590/545 |
| - длина/ширина/высота, мм Станок готов к работе, поворотный стол под 90°, всасывающий патрубок подключен | 1180/1040/690 |
| - длина/ширина/высота, мм | |
| Максимальное сечение заготовки Стандартный поперечный рез | 350/108 |
| - ширина/высота, мм | |
| Резка под углом (поворотный стол под 45 °) | 242/108 |
| - ширина/высота, мм | |
| Резка фасок (держатель поворотного рычага под 45° влево) | 350/67 |
| - ширина/высота, мм | |
| Резка фасок (держатель поворотного рычага под 45° вправо) | 350/35 |
| - ширина/высота, мм | |
| Сложная резка под углом (поворотный стол под 45° / держатель поворотного рычага под 47° влево) | 242/60 |
| - ширина высота, мм | |
| Вес Станок в упаковке, кг | 37 |
| Станок готов к работе, кг | 31 |
| Уровень шума согласно ENISO 3744 Уровень звуковой мощности L _{WA} , дБ(A) | 110 |
| Уровень звукового давления на органы слуха оператора L _{PA} , дБ(A) | 96 |

16. ПЕРЕЧЕНЬ ДЕТАЛЕЙ

| | | | | | |
|----|--------------------------------------|-----|----------------------------------|-----|--------------------------------------|
| 1 | Штифт | 57 | Пружина 1.5x60 мм | 113 | Крышка подшипника |
| 2 | Пружина 1x28 мм | 58 | Шестигранный болт M10x45 мм | 114 | Винт с плоско-вып. гол. M5x12 мм |
| 3 | Держатель для штифта | 59 | Плоская шайба 10 мм | 115 | Шариковый подшипник 6203 |
| 4 | Винт шестигранный M12x55 мм | 60 | Трубка | 116 | Винт шестигранный M8x25 мм |
| 5 | Винт M16x125 мм | 61 | Торсионная пружина | 117 | Плоская шайба 8 мм |
| 6 | Гайка M16 | 62 | Держатель пружины | 118 | Крышка двигателя |
| 7 | Поворотный стол | 63 | Плоская шайба 10 мм | 119 | Кольцо |
| 8 | Пружина | 64 | Стопорная гайка M10 | 120 | Стопорное кольцо \varnothing 15 мм |
| 9 | Крышка | 65 | Левый подвижный кожух | 121 | Винт с плоско-вып. гол. M5x12 мм |
| 10 | Держатель направляющей | 66 | Правый подвижный кожух | 122 | Ограничитель положения |
| 11 | Блокируемый рычаг | 67 | Звездчатый винт M6x20 мм | 123 | Пылепровод |
| 12 | Патрубок | 68 | Резьбовой штифт M6x20 мм | 124 | Потайной винт M6x18 мм |
| 13 | Замок патрубка | 69 | Звездчатый винт M6x9 мм | 125 | Резинка |
| 14 | Винт с плоско-вып. гол. M4x10 мм | 70 | Ограждение | 126 | Правое ограждение |
| 15 | Пластиковый прижим | 71 | Винт шестигранный. M8x20 мм | 127 | Шариковый подшипник 6003 |
| 16 | Винт с рукояткой | 72 | Плоская шайба 8 мм | 128 | Шариковый подшипник 606 |
| 17 | Указатель угла | 73 | Указатель угла | 129 | Резьбовой штифт M6x16 мм |
| 18 | Плоская шайба 4 мм | 74 | Плоская шайба 4 мм | 130 | Блокировочный ключ |
| 19 | Винт с плоско-вып. гол. M4x10 мм | 75 | Винт с плоско-вып. гол. M4x10 мм | 131 | Шпиндель |
| 20 | Стальная пластина | 76 | Потайной винт M5x18 мм | 132 | Шариковый подшипник 6203 |
| 21 | Шайба пружинная 8 мм | 77 | Вставка | 133 | Крышка подшипника |
| 22 | Винт шестигранный M5x18 мм | 78 | Амортизирующая подкладка | 134 | Кольцо |
| 23 | Шпилька | 79 | Блокируемый рычаг | 135 | Стопорное кольцо \varnothing 15 мм |
| 24 | Основание | 80 | Плоская шайба 16 мм | 136 | Винт с плоско-вып. гол. M5x12 мм |
| 25 | Левое расширение стола | 81 | Зажим | 137 | Пластиковая крышка |
| 26 | Задняя этикетка. | 82 | Зажим | 138 | Плоская шайба 6 мм |
| 27 | Резьбовой штифт M5x8 мм | 83 | Плоская шайба 16 мм | 139 | Винт шестигранный. M6x20 мм |
| 28 | Передняя этикетка | 84 | Стопорная гайка M16 | 140 | Плоская шайба 5 мм |
| 29 | Блокируемый рычаг | 85 | Задний держатель тяги | 141 | Винт с плоско-вып. гол. M5x15 мм |
| 30 | Держатель | 86 | Резьбовой штифт M8x8 мм | 142 | Резинка |
| 31 | Винт с плоско-вып. гол. M4x10 мм | 87 | Подшипник скольжения | 143 | Потайной винт M5x13 мм |
| 32 | Пружина 1x28 мм | 88 | Шкала | 144 | Ремень |
| 33 | Кнопка | 89 | Заклепка | 145 | Верхняя рукоятка |
| 34 | Амортизирующая подкладка | 90 | Рычаг | 146 | Винт с плоско-вып. гол. M5x35 мм |
| 35 | Плоская шайба 12 мм | 91 | Резьбовой штифт M8x25мм | 147 | Кнопка |
| 36 | Плоская шайба 12 мм | 92 | Металлическая пластина | 148 | Переключатель |
| 37 | Стопорная гайка M12 | 93 | Винт M8x25мм | 149 | Саморезующий винт M4x12 мм |
| 38 | Правое расширение стола | 94 | Направляющая тяга | 150 | Рычаг переключения |
| 39 | Левое ограждение | 95 | Резьбовой штифт M6x25 мм | 151 | Нижняя рукоятка |
| 40 | Ограждение фланца | 96 | Передний держатель тяги | 152 | Саморезующий винт M4x25 мм |
| 41 | Винт с плоско-вып. гол. M6x10 мм | 97 | Винт шестигранный M10x21 мм | 153 | Винт с плоско-вып. гол. M4x20 мм |
| 42 | Винт с плоско-вып. гол. M6x16 мм | 98 | Штифт | 154 | Держатель |
| 43 | Плоская шайба 6 мм | 99 | Резиновое кольцо | 155 | Стопорное кольцо \varnothing 4 мм |
| 44 | Рычаг | 100 | Резьбовой штифт M8x8 мм | 156 | Пружина 1x73 мм |
| 45 | Шариковый подшипник 6062 | 101 | Ограничитель глубины | 157 | Шпилька \varnothing 5x46 мм |
| 46 | Винт с плоско-вып. гол. M6x10 мм | 102 | Регулировочный винт M8x30 мм | 158 | Рычаг управления |
| 47 | Винт с плоско-вып. гол. M5x15 мм | 103 | Гайка M8 | 159 | Саморезующий винт M4x12 мм |
| 48 | Болт диска M8x25 мм | 104 | Винт с плоско-вып. гол. M4x25 мм | 160 | Винт с плоско-вып. гол. M5x15 мм |
| 49 | Наружный фланец | 105 | Вентилятор | 161 | Крышка |
| 50 | Пильный диск | 106 | Пластиковая крышка | 162 | Конденсатор |
| 51 | Внутренний фланец | 107 | Винт шестигранный M5x155 мм | 163 | Тормозная система |
| 52 | Трубка | 108 | Задняя крышка | 164 | Крышка ремня |
| 53 | Стопорное кольцо \varnothing 42 мм | 109 | Корпус двигателя | 165 | Питающий шнур |
| 54 | Крышка безопасности | 110 | Обмотка возбуждения двигателя | 166 | Шестигранный ключ |
| 55 | Стопорная шайба | 111 | Шариковый подшипник 6202 | 167 | Шестигранный торцевой ключ |
| 56 | Кольцо | 112 | Ротор | 168 | Вертикальный зажим |

ГАРАНТИЙНЫЕ ОБЯЗАТЕЛЬСТВА

Завод-изготовитель гарантирует нормальную работу станка в течение 12 месяцев со дня продажи торгующей организацией при условии эксплуатации и хранения в соответствии с настоящим руководством.

Дата продажи должна быть отмечена в свидетельстве о приемке и в гарантийных талонах. При отсутствии отметки торгующей организации, срок гарантии исчисляется с момента выпуска станка заводом-изготовителем.

Без предъявления гарантийного талона на станок претензии по качеству не принимаются, гарантийный ремонт не производится. Для гарантийного ремонта владельцу необходимо отправить станок с приложением данного руководства по эксплуатации в гарантийную мастерскую в жесткой транспортной упаковке, обеспечивающей сохранность изделия.

В течение гарантийного срока устранение неисправностей, происшедших по вине завода-изготовителя, производится гарантийными мастерскими бесплатно. После проведения ремонта станка гарантийный талон остается в мастерской.

Перечень повреждений станка, вследствие которых гарантийные обязательства снимаются:

- механические повреждения, повреждения, вызванные действием агрессивных сред, высоких температур, попаданием инородных предметов внутрь;
- станок был разобран потребителем;
- работа с перегрузкой;
- самостоятельная замена узлов, деталей, изменение конструкции;
- повреждения, наступившие вследствие неправильного хранения (коррозия металлических частей), сильного загрязнения и небрежной эксплуатации;
- при возникновении недостатков вследствие скачков напряжения в электросети или неправильного подключения станка к электросети;
- использование станка не по назначению;
- при появлении неисправностей, вызванных действием непреодолимой силы (несчастный случай, пожар, наводнение, удар молнии и др.).

Взаимоотношения между потребителем и изготовителем при выявленных неисправностях изделия осуществляются в соответствии с Законом «О защите прав потребителей».

Срок службы станка не менее пяти лет, при соблюдении условий эксплуатации и регулярном обслуживании.

Перечень деталей, на которые гарантия не распространяется:

- диск пильный;
- ремни приводные;
- пластиковые кожухи и ограждения.

Производитель

GUANGZHOU COPAK TRADING CO., LTD
No.4 ZhongPing rd., ZhongCun, Panyu, GuangZhou, China